

**Phần 2. YÊU CẦU VỀ KỸ THUẬT**  
**Chương V. YÊU CẦU VỀ KỸ THUẬT**

**Mục 1. Yêu cầu về kỹ thuật**

**1.1. Giới thiệu chung về dự án, gói thầu:**

- Chủ đầu tư: Viễn thông Hà Nội - Chi nhánh Tập đoàn BCVT Việt Nam
- Quyết định mua sắm số 3528/QĐ-VNPT-HNi-ĐT ngày 21/5/2026 của Giám đốc Viễn thông Hà Nội.
- Mục tiêu: Viễn thông Hà Nội thực hiện tổ chức lựa chọn nhà thầu cung cấp dịch vụ may đồng phục BHLĐ tập trung với mục tiêu:
  - Thống nhất và nâng cao hình ảnh, thương hiệu VNPT.
  - Tạo dựng hình ảnh chuyên nghiệp, tăng tính thuận lợi trong công việc cho người lao động.
  - Tăng cường tính nghiêm túc, thể hiện sự tôn trọng đối với đồng nghiệp, khách hàng góp phần xây dựng hình ảnh văn hoá VNPT
  - Việc trang bị đồng phục cần phải thống nhất về mẫu mã, chất liệu.
- Kế hoạch lựa chọn nhà thầu được duyệt:

STT	Tên chủ đầu tư	Tên gói thầu		Giá gói thầu	Nguồn vốn	Hình thức lựa chọn nhà thầu	Phương thức lựa chọn nhà thầu	Thời gian tổ chức lựa chọn nhà thầu	Thời gian bắt đầu tổ chức lựa chọn nhà thầu	Loại hợp đồng	Thời gian thực hiện gói thầu	Tùy chọn mua thêm
		Tên gói thầu	Tóm tắt công việc chính của gói thầu									
1	Viễn thông Hà Nội - Chi nhánh Tập đoàn BCVT Việt Nam	Mua sắm đồng phục BHLĐ năm 2026	Trang bị đồng phục BHLĐ cho người lao động tại VNPT Hà Nội năm 2026	5.926.134.960	Chi phí bảo hộ lao động năm 2026 của VNPT Hà Nội	Đấu thầu rộng rãi qua mạng	Một giai đoạn, một túi hồ sơ	70 ngày	Quý 2/2026	Trọn gói	135 ngày	Không áp dụng
<b>Tổng giá gói thầu</b>				<b>5.926.134.960</b>								

- Quy mô: Thực hiện mua sắm đồng phục, bảo hộ lao động năm 2026 theo số lượng, chủng loại như sau:

<b>TT</b>	<b>Tên hàng hóa</b>	<b>Mã sản phẩm</b>	<b>Đơn vị</b>	<b>Số lượng</b>
1	NVVP Nam: Áo SM ngắn tay	SP 01	chiếc	672
2	NVVP Nam: Áo SM dài tay	SP 02	chiếc	661
3	NVVP Nam: Quần âu	SP 03	chiếc	607
4	NVVP Nam: Áo vest	SP 04	chiếc	31
5	NVVP Nữ: Áo SM ngắn tay	SP 05	chiếc	379
6	NVVP Nữ: Áo SM dài tay	SP 06	chiếc	308
7	NVVP Nữ: Quần âu	SP 07	chiếc	152
8	NVVP Nữ: Váy	SP 08	chiếc	286
9	NVVP Nữ: Áo vest	SP 09	chiếc	18
10	Bảo vệ: Áo budong ngắn tay	SP10	chiếc	13
11	Bảo vệ: Áo budong dài tay	SP 11	chiếc	44
12	Bảo vệ: Quần âu	SP 12	chiếc	49
13	Dùng chung VP: Áo gile len	SP 13	chiếc	317
14	Dùng chung VP: Áo khoác gió	SP 14	chiếc	1004
15	Dùng chung VP: Áo phông	SP 15	chiếc	1102
16	NVKT ĐB, Tổ trưởng KTĐB, KTV HT, MNV, QLTB phụ trợ: Áo budong ngắn tay	SP 16	chiếc	196
17	NVKT ĐB, Tổ trưởng KTĐB, KTV HT, MNV, QLTB phụ trợ: Áo budong dài tay	SP 17	chiếc	1278
18	NVKT ĐB, Tổ trưởng KTĐB, KTV HT, MNV, QLTB phụ trợ: Quần bảo hộ	SP 18	chiếc	1258
19	NVKT ĐB, Tổ trưởng KTĐB, KTV HT, MNV, QLTB phụ trợ: Áo Gile	SP 19	chiếc	535
20	NVKT ĐB, Tổ trưởng KTĐB, KTV HT, MNV, QLTB phụ trợ: Áo khoác 2 lớp	SP 20	chiếc	600
21	NVKT ĐB, Tổ trưởng KTĐB, KTV HT, MNV, QLTB phụ trợ: Áo khoác 3 lớp	SP 21	chiếc	54
22	GDV Nam, NVKD KHDN Nam: Áo SM ngắn tay	SP 22	chiếc	121
23	GDV Nam, NVKD KHDN Nam: Áo SM dài tay	SP 23	chiếc	109
24	GDV Nam, NVKD KHDN Nam: Quần âu	SP 24	chiếc	77
25	GDV Nam, NVKD KHDN Nam: Áo gile	SP 25	chiếc	20
26	GDV Nam, NVKD KHDN Nam: Áo vest	SP 26	chiếc	7
27	GDV Nữ: Áo SM ngắn tay	SP 27	chiếc	169
28	GDV Nữ: Áo SM dài tay	SP 28	chiếc	111

<b>TT</b>	<b>Tên hàng hóa</b>	<b>Mã sản phẩm</b>	<b>Đơn vị</b>	<b>Số lượng</b>
29	GDV Nữ: Quần âu	SP 29	chiếc	25
30	GDV Nữ: Váy	SP 30	chiếc	69
31	GDV Nữ: Áo gile	SP 31	chiếc	20
32	GDV Nữ: Áo vest	SP 32	chiếc	24
33	NVKD KHDN Nữ: Áo SM ngắn tay	SP 33	chiếc	68
34	NVKD KHDN Nữ: Áo SM dài tay	SP 34	chiếc	58
35	NVKD KHDN Nữ: Quần âu	SP 35	chiếc	21
36	NVKD KHDN Nữ: Váy	SP 36	chiếc	48
37	NVKD KHDN Nữ: Áo gile	SP 37	chiếc	23
38	NVKD KHDN Nữ: Áo vest	SP 38	chiếc	6
39	NV BH trực tiếp, NV KDĐB, CSKH tại nhà, NVKD CCCO, NV QL kênh Nam: Áo phông	SP 39	chiếc	406
40	NV BH trực tiếp, NV KDĐB, CSKH tại nhà, NVKD CCCO, NV QL kênh Nam: Áo khoác	SP 40	chiếc	240
41	NV BH trực tiếp, NV KDĐB, CSKH tại nhà, NVKD CCCO, NV QL kênh Nam: Quần âu	SP 41	chiếc	177
42	NV BH trực tiếp, NV KDĐB, CSKH tại nhà, NVKD CCCO, NV QL kênh Nữ: Áo phông	SP 42	chiếc	431
43	NV BH trực tiếp, NV KDĐB, CSKH tại nhà, NVKD CCCO, NV QL kênh Nữ: Áo khoác	SP 43	chiếc	237
44	NV BH trực tiếp, NV KDĐB, CSKH tại nhà, NVKD CCCO, NV QL kênh Nữ: Quần âu	SP 44	chiếc	185
45	NV BH trực tiếp, NV KDĐB, CSKH tại nhà, NVKD CCCO, NV QL kênh Nữ: Váy	SP 45	chiếc	106
46	Dùng chung: Nơ	SP 46	chiếc	92
47	Dùng chung: Cavat	SP 47	chiếc	94
48	Dùng chung: Ba lô	SP 48	chiếc	375
49	Dùng chung: Khăn lụa	SP 49	chiếc	103

## 1.2. Yêu cầu về kỹ thuật

Đánh giá theo tiêu chí đạt/không đạt:

E- HSĐT được đánh giá là đáp ứng yêu cầu về kỹ thuật khi có tất cả các tiêu chí đều được đánh giá là “Đạt”. E- HSĐT bị đánh giá “Không đạt” khi bất kỳ 1 nội dung nào “Không đạt”.

### Đặc tính, thông số kỹ thuật của hàng hóa:

Stt	Nội dung	Yêu cầu tối thiểu để được đánh giá “đạt”	Mức độ đáp ứng	
			Đạt	Không đạt
I	Mẫu thiết kế và quy cách sản xuất	Tiêu chuẩn về thiết kế, màu sắc và nhận diện thương hiệu: Sử dụng logo và các yếu tố về nhận diện của thương hiệu của VNPT, mẫu thiết kế theo đúng quy định về đồng phục của nhân viên các khối trong Tập đoàn Bưu chính Viễn thông Việt Nam. Nhà thầu có văn bản cam kết hàng hóa được may đúng theo quy cách như hình ảnh tại mục 2 bản vẽ sau đây gồm: Phần 1- Mẫu thiết kế và Phần 2 – Quy cách sản xuất.	Có cam kết đáp ứng cho toàn bộ hàng hóa	Không cam kết, hoặc có cam kết nhưng không đầy đủ
II	Quy cách nguyên vật liệu			
1	Chất liệu vải:	Nhà thầu có văn bản cam kết toàn bộ hàng hóa được may bằng vải mới 100% chưa qua sử dụng. Chất liệu vải tốt, bền đẹp, tự nhiên, ít nhăn nhàu, ít phai màu, áo sơ mi nữ chất liệu co giãn, được xử lý kỹ thuật tốt để có độ bền cao khi sử dụng, đường may chắc chắn, thuận tiện khi hoạt động, phù hợp với môi trường làm việc và đáp ứng được các khu vực khí hậu khác nhau. Màu sắc giữa đồng phục nam và nữ phải	Có cam kết đáp ứng cho toàn bộ hàng hóa	Không cam kết, hoặc có cam kết nhưng không đầy đủ.

Stt	Nội dung	Yêu cầu tối thiểu để được đánh giá “đạt”	Mức độ đáp ứng	
			Đạt	Không đạt
		tương đồng		
2	Tài liệu kiểm định do cơ quan có thẩm quyền cấp (ngày ký tài liệu trong vòng 6 tháng tính đến thời điểm đóng thầu)	<p>Nhà thầu cung cấp kèm theo E-HSDT scan bản gốc Kết quả kiểm tra các thông số kỹ thuật của vải do cơ quan có thẩm quyền được cấp phép về tiêu chuẩn đo lường chất lượng phát hành chứng minh các loại vải sử dụng để may đồng phục BHLĐ cho dự án này, đáp ứng được toàn bộ các yêu cầu trong mục quy cách vải dưới đây (không tính các loại vải để gia công: Nơ, Cavat, Ba lô và Khăn lụa).</p> <p>Nhà thầu sẽ cung cấp bản gốc cho chủ đầu tư khi có yêu cầu.</p>	Có cung cấp đủ tài liệu Kết quả kiểm tra theo yêu cầu.	Không có tài liệu Kết quả kiểm tra do cơ quan có thẩm quyền cấp hoặc có nhưng không đầy đủ hoặc có nhưng có bất kỳ 1 tiêu chí không đáp ứng theo yêu cầu.
2.1	Áo sơ mi Nam cho NVVP, (Mã sản phẩm: SP 01, SP 02)	<ol style="list-style-type: none"> <li>1. Mật độ: <ol style="list-style-type: none"> <li>a. Dọc (sợi/10cm): 570 ÷ 575</li> <li>b. Ngang (sợi/10cm): 330 ÷ 335</li> </ol> </li> <li>2. Độ nhỏ sợi tách từ vải: <ol style="list-style-type: none"> <li>a. Dọc (Ne): 40,0/1 ÷ 45,0/1</li> <li>b. Ngang (Ne): 40,0/1 ÷ 45,0/1</li> </ol> </li> <li>3. Khối lượng thực tế (g/m<sup>2</sup>): 135 ÷ 140</li> <li>4. Thành phần nguyên liệu (%): <ol style="list-style-type: none"> <li>a. Polyeste: 54 ÷ 58</li> <li>b. Visco: 42 ÷ 46</li> </ol> </li> <li>5. Thay đổi kích thước sau giặt và làm khô, 40°C (%): <ol style="list-style-type: none"> <li>a. Dọc: ≤ 2,5</li> <li>b. Ngang: ≤ 2,5</li> </ol> </li> <li>6. Độ bền màu giặt A(1), 40°C (cấp): 4-5</li> </ol>	Có cung cấp tài liệu kiểm định do cơ quan có thẩm quyền cấp đáp ứng đủ các tiêu chí theo yêu cầu.	Không có tài liệu kiểm định do cơ quan có thẩm quyền cấp hoặc có nhưng không đầy đủ hoặc có bất kỳ 1 tiêu chí không đáp ứng theo yêu cầu.

Stt	Nội dung	Yêu cầu tối thiểu để được đánh giá “đạt”	Mức độ đáp ứng	
			Đạt	Không đạt
		7. Màu sắc: Nền trắng kẻ xanh.		
2.2	Quần âu, áo gile, áo vest NVVP nam, GDV nam, NVKD KHDN nam, NV BH trực tiếp, NV KDDB, CSKH tại nhà, NVKD CCCO, NV QL kênh Nam (Mã sản phẩm: SP03, SP04, từ SP24, đến SP26 và SP 41)	<ol style="list-style-type: none"> <li>Mật độ: <ol style="list-style-type: none"> <li>Đọc (sợi/10cm): 350÷360</li> <li>Ngang (sợi/10cm): 310÷320</li> </ol> </li> <li>Độ nhỏ sợi tách từ vải: <ol style="list-style-type: none"> <li>Đọc – sợi xe 2 có chun (Ne): 35,0/2 ÷ 40,0/2</li> <li>Ngang – sợi xe 2 có chun (Ne): 35,0/2 ÷ 40,0/2</li> </ol> </li> <li>Khối lượng thực tế (g/m<sup>2</sup>): 275÷280</li> <li>Thành phần nguyên liệu (%): <ol style="list-style-type: none"> <li>Polyeste: 66÷70</li> <li>Visco: 25÷33</li> <li>Spandex: 1÷5</li> </ol> </li> <li>Thay đổi kích thước sau giặt và làm khô, 40°C (%): <ol style="list-style-type: none"> <li>Đọc: ≤ 2,5</li> <li>Ngang: ≤ 2,5</li> </ol> </li> <li>Độ bền màu giặt A(1), 40°C (cấp): 4-5</li> <li>Màu sắc: Xanh tím than.</li> </ol>	Có cung cấp tài liệu kiểm định do cơ quan có thẩm quyền cấp đáp ứng đủ các tiêu chí theo yêu cầu.	Không có tài liệu kiểm định do cơ quan có thẩm quyền cấp hoặc có nhưng không đầy đủ hoặc có nhưng có bất kỳ 1 tiêu chí không đáp ứng theo yêu cầu.
2.3	Áo Sơ mi nữ văn phòng (Mã sản phẩm: SP 05, SP 06)	<ol style="list-style-type: none"> <li>Mật độ: <ol style="list-style-type: none"> <li>Đọc (sợi/10cm): 620÷630</li> <li>Ngang (sợi/10cm): 300÷310</li> </ol> </li> <li>Độ nhỏ sợi tách từ vải: <ol style="list-style-type: none"> <li>Đọc (Ne): 90,0/2 ÷ 95,0/2</li> <li>Ngang – Sợi đơn có chun (Ne): 40,0/1 ÷ 45,0/1</li> </ol> </li> <li>Khối lượng thực tế (g/m<sup>2</sup>): 130÷140</li> <li>Thành phần nguyên liệu (%):</li> </ol>	Có cung cấp tài liệu kiểm định do cơ quan có thẩm quyền cấp đáp ứng đủ các tiêu chí theo yêu cầu.	Không có tài liệu kiểm định do cơ quan có thẩm quyền cấp hoặc có nhưng không đầy đủ hoặc có nhưng có bất kỳ 1 tiêu chí không đáp ứng theo yêu cầu.

Stt	Nội dung	Yêu cầu tối thiểu để được đánh giá “đạt”	Mức độ đáp ứng	
			Đạt	Không đạt
		<ul style="list-style-type: none"> <li>a. Polyeste: 44÷48</li> <li>b. Visco: 47÷55</li> <li>c. Spandex: 1÷5</li> </ul> 5. Thay đổi kích thước sau giặt và làm khô, 40°C (%): <ul style="list-style-type: none"> <li>a. Dọc: ≤ 2,5</li> <li>b. Ngang: ≤ 2,5</li> </ul> 6. Độ bền màu giặt A(1), 40°C (cấp): 4-5 7. Màu sắc: Nền trắng kẻ xanh.		
2.4	Quần âu, váy, áo gile, áo vest Nữ cho NVVP, NVKD KHDN, NV BH trực tiếp, NV KDDB, CSKH tại nhà, NVKD CCCO, NV QL kênh (Mã sản phẩm: từ SP 07 đến SP 09, từ SP35 đến SP38, SP 44 và SP 45)	1. Mật độ: <ul style="list-style-type: none"> <li>a. Dọc (sợi/10cm): 290÷300</li> <li>b. Ngang (sợi/10cm): 235÷245</li> </ul> 2. Độ nhỏ sợi tách từ vải: <ul style="list-style-type: none"> <li>a. Dọc - sợi có chun (Ne): 33,0/2÷38,0/2</li> <li>b. Ngang – sợi có chun (Ne): 30,0/2÷35,0/2</li> </ul> 3. Khối lượng thực tế (g/m <sup>2</sup> ): 220÷230 4. Thành phần nguyên liệu (%): <ul style="list-style-type: none"> <li>a. Polyeste: 66÷70</li> <li>b. Visco: 25÷33</li> <li>c. Spandex: 1÷5</li> </ul> 5. Thay đổi kích thước sau giặt và làm khô, 40°C (%): <ul style="list-style-type: none"> <li>a. Dọc: ≤ 2,5</li> <li>b. Ngang: ≤ 2,5</li> </ul> 6. Độ bền màu giặt A(1), 40°C (cấp): 4-5 7. Màu sắc: Xanh tím than	Có cung cấp tài liệu kiểm định do cơ quan có thẩm quyền cấp đáp ứng đủ các tiêu chí theo yêu cầu.	Không có tài liệu kiểm định do cơ quan có thẩm quyền cấp hoặc có nhưng không đầy đủ hoặc có nhưng có bất kỳ 1 tiêu chí không đáp ứng theo yêu cầu.

Stt	Nội dung	Yêu cầu tối thiểu để được đánh giá “đạt”	Mức độ đáp ứng	
			Đạt	Không đạt
2.5	Áo Bu đông bảo vệ (Mã sản phẩm: SP10, SP 11)	<ol style="list-style-type: none"> <li>1. Mật độ:               <ol style="list-style-type: none"> <li>a. Dọc (sợi/10cm): 228÷253</li> <li>b. Ngang (sợi/10cm): 216÷240</li> </ol> </li> <li>2. Độ nhỏ sợi tách từ vải:               <ol style="list-style-type: none"> <li>a. Dọc (Ne): 45,0/2÷50,0//2</li> <li>b. Ngang (Ne): 40,0/2÷45,0/2</li> </ol> </li> <li>3. Khối lượng thực tế (g/m<sup>2</sup>): 130÷160</li> <li>4. Thành phần nguyên liệu (%):               <ol style="list-style-type: none"> <li>a. Polyeste: 61÷68</li> <li>b. Bông (Cotton): 10÷20</li> <li>c. Visco (Rayon): 19÷22</li> </ol> </li> <li>5. Thay đổi kích thước sau giặt và làm khô, 40°C (%):               <ol style="list-style-type: none"> <li>a. Dọc: ≤ 2,5</li> <li>b. Ngang: ≤ 2,5</li> </ol> </li> <li>6. Độ bền màu giặt A(1), 40°C (cấp): 4-5</li> <li>7. Màu sắc: Màu xám</li> </ol>	Có cung cấp tài liệu kiểm định do cơ quan có thẩm quyền cấp đáp ứng đủ các tiêu chí theo yêu cầu.	Không có tài liệu kiểm định do cơ quan có thẩm quyền cấp hoặc có nhưng không đầy đủ hoặc có nhưng có bất kỳ 1 tiêu chí không đáp ứng theo yêu cầu.
2.6	Quần âu bảo vệ (Mã sản phẩm: SP 12)	<ol style="list-style-type: none"> <li>1. Mật độ:               <ol style="list-style-type: none"> <li>a. Dọc (sợi/10cm): 683÷755</li> <li>b. Ngang (sợi/10cm): 357÷395</li> </ol> </li> <li>2. Độ nhỏ sợi tách từ vải:               <ol style="list-style-type: none"> <li>a. Dọc sợi xe 2 (Ne): 58,0/2÷ 65,0/2</li> <li>b. Dọc sợi xe đơn (Ne): 21,0/1÷ 24,0/1</li> <li>c. Ngang (Ne): 27,0/1 ÷ 31,0/1</li> </ol> </li> <li>3. Khối lượng thực tế (g/m<sup>2</sup>): 257÷285</li> <li>4. Thành phần nguyên liệu (%):               <ol style="list-style-type: none"> <li>a. Polyeste: 60 ÷ 70</li> <li>b. Visco (Rayon): 25 ÷ 40</li> </ol> </li> </ol>	Có cung cấp tài liệu kiểm định do cơ quan có thẩm quyền cấp đáp ứng đủ các tiêu chí theo yêu cầu.	Không có tài liệu kiểm định do cơ quan có thẩm quyền cấp hoặc có nhưng không đầy đủ hoặc có nhưng có bất kỳ 1 tiêu chí không đáp ứng theo yêu cầu.

Stt	Nội dung	Yêu cầu tối thiểu để được đánh giá “đạt”	Mức độ đáp ứng	
			Đạt	Không đạt
		c. Spandex: 0÷5 5. Thay đổi kích thước sau giặt và làm khô, 40°C (%): a. Dọc: ≤ 2,5 b. Ngang: ≤ 2,5 6. Độ bền màu giặt A(1), 40°C (cấp): 4-5 7. Màu sắc: Xanh tím than		
2.7	Áo gile len dùng chung cho VP (Mã sản phẩm: SP 13)	Thành phần nguyên liệu (%): Bông: 100% Màu sắc: Xanh tím than.	Có cung cấp tài liệu kiểm định do cơ quan có thẩm quyền cấp đáp ứng đủ các tiêu chí theo yêu cầu.	Không có tài liệu kiểm định do cơ quan có thẩm quyền cấp hoặc có nhưng không đáp ứng theo yêu cầu.
2.8	Áo khoác gió dùng chung cho VP, NV BH trực tiếp, NV KDDB, CSKH tại nhà, NV CCCO, NV QL kênh Nam và Nữ (Mã sản phẩm: SP 14, SP 40 và SP 43)	1. Khối lượng thực tế (g/m <sup>2</sup> ): 80÷90 2. Thành phần nguyên liệu (%): a. Polyeste: 100% 3. Thay đổi kích thước sau giặt và làm khô, 40°C (%): a. Dọc: ≤ 2,5 b. Ngang: ≤ 2,5 4. Độ bền màu giặt A(1), 40°C (cấp): 4-5 5. Khả năng thấm ướt của vải (s): 60+ 6. Màu sắc: Xanh tím than (navy)	Có cung cấp tài liệu kiểm định do cơ quan có thẩm quyền cấp đáp ứng đủ các tiêu chí theo yêu cầu.	Không có tài liệu kiểm định do cơ quan có thẩm quyền cấp hoặc có nhưng không đầy đủ hoặc có nhưng có bất kỳ 1 tiêu chí không đáp ứng theo yêu cầu.
2.9	Áo Phông dùng chung cho VP, NV BH trực tiếp, NV KDDB, CSKH tại nhà,	1. Mật độ: a. Hàng vòng/10cm: 180÷190 b. Cột vòng/10cm: 135÷145 2. Độ nhỏ sợi tách từ vải: a. Sợi đơn (Ne): 30,0/1 – 35,0/1 b. Sợi filament (Den): 80,0 ÷ 85,0	Có cung cấp tài liệu kiểm định do cơ quan có thẩm quyền cấp đáp ứng đủ các tiêu chí theo yêu cầu.	Không có tài liệu kiểm định do cơ quan có thẩm quyền cấp hoặc có nhưng không đầy đủ hoặc có nhưng có bất kỳ 1 tiêu chí không đáp ứng theo

Stt	Nội dung	Yêu cầu tối thiểu để được đánh giá “đạt”	Mức độ đáp ứng	
			Đạt	Không đạt
	NV CCCO, NV QL kênh Nam và Nữ (Mã sản phẩm: SP 15, SP 39 và SP 42)	3. Khối lượng thực tế: (g/m <sup>2</sup> ): 195÷200 4. Thành phần nguyên liệu (%): a. Polyeste: 28 ÷ 35 b. Bông : 65 ÷ 68 c. Spandex: 0÷4 5. Thay đổi kích thước sau giặt và làm khô, 40 độ C (%): a. Dọc: ≤ 7,0 b. Ngang: ≤ 7,0 6. Độ bền màu giặt A (1); 40 độ C (cấp): 4-5 7. Màu sắc: Xanh VNPT		yêu cầu.
2.10	Áo budong, quần bảo hộ, áo gile, áo khoác 2 lớp, áo khoác 3 lớp NVKT ĐB, Tô trướng KTĐB, KTV HT, MNV, QLTB phụ trợ-Vải chính (Mã sản phẩm: từ SP 16 đến SP 21)	1. Mật độ: a. Dọc (sợi/10cm): 420÷467 b. Ngang (sợi/10cm): 180÷220 2. Độ nhỏ sợi tách từ vải: a. Dọc (Ne): 18,0/1÷25,0/1 b. Ngang (Ne): 18,0/1÷25,0/1 3. Khối lượng thực tế: (g/m <sup>2</sup> ): 180÷230 4. Thành phần nguyên liệu (%): a. Polyeste 40 ÷ 65 b. Bông: 35 ÷ 60 5. Thay đổi kích thước sau giặt và làm khô, 40°C (%): a. Dọc: ≤ 2,5 b. Ngang: ≤ 2,5 6. Độ bền màu giặt A (1); 40 độ C (cấp): 4-5 7. Màu sắc: Xanh VNPT	Có cung cấp tài liệu kiểm định do cơ quan có thẩm quyền cấp đáp ứng đủ các tiêu chí theo yêu cầu.	Không có tài liệu kiểm định do cơ quan có thẩm quyền cấp hoặc có nhưng không đầy đủ hoặc có nhưng có bất kỳ 1 tiêu chí không đáp ứng theo yêu cầu.
2.11	Áo sơ mi GDV, NVKD KHDN	1. Mật độ: a. Dọc (sợi/10cm): 570÷575	Có cung cấp tài liệu kiểm định	Không có tài liệu kiểm định

Stt	Nội dung	Yêu cầu tối thiểu để được đánh giá “đạt”	Mức độ đáp ứng	
			Đạt	Không đạt
	cho cả Nam và Nữ (Mã sản phẩm: SP 22, SP 23, SP 27, SP 28, SP 33 và SP 34)	<ul style="list-style-type: none"> <li>b. Ngang (sợi/10cm): 345÷350</li> <li>2. Độ nhỏ sợi tách từ vải: <ul style="list-style-type: none"> <li>a. Dọc (Ne): 35,0/1÷40,0/1</li> <li>b. Ngang – Sợi đơn (Ne): 35,0/1÷40,0/1</li> <li>c. Ngang – Sợi đơn có chun (Ne): 30,0/1÷35,0/1</li> </ul> </li> <li>3. Khối lượng thực tế (g/m<sup>2</sup>): 165÷170</li> <li>4. Thành phần nguyên liệu (%): <ul style="list-style-type: none"> <li>a. Polyeste: 76÷80</li> <li>b. Visco: 15÷24</li> <li>c. Spandex: 0÷5</li> </ul> </li> <li>5. Thay đổi kích thước sau giặt và làm khô, 40°C (%): <ul style="list-style-type: none"> <li>a. Dọc: ≤ 2,5</li> <li>b. Ngang: ≤ 2,5</li> </ul> </li> <li>6. Độ bền màu giặt A(1), 40°C (cấp): 4-5</li> <li>7. Màu sắc: Trắng</li> </ul>	<p>do cơ quan có thẩm quyền cấp đáp ứng đủ các tiêu chí theo yêu cầu.</p> <p>Polyeste: 76-80%</p> <p>Visco: 15-24 %</p> <p>Spandex: 0-5%</p>	<p>do cơ quan có thẩm quyền cấp hoặc có nhưng không đầy đủ hoặc có nhưng có bất kỳ 1 tiêu chí không đáp ứng theo yêu cầu.</p>
2.12	Quần âu, váy, juyp, áo gile, áo vest cho GDV Nữ (Mã sản phẩm: từ SP 29 đến SP 32)	<ul style="list-style-type: none"> <li>1. Mật độ: <ul style="list-style-type: none"> <li>a. Dọc (sợi/10cm): 990÷1000</li> <li>b. Ngang (sợi/10cm): 670÷680</li> </ul> </li> <li>2. Độ nhỏ sợi tách từ vải: <ul style="list-style-type: none"> <li>a. Dọc - sợi filament có chun (Den): 95÷100</li> <li>b. Ngang – sợi filament có chun (Den): 90÷95</li> </ul> </li> <li>3. Khối lượng thực tế (g/m<sup>2</sup>): 220÷230</li> <li>4. Thành phần nguyên liệu (%): <ul style="list-style-type: none"> <li>a. Polyeste: 90÷95</li> <li>b. Spandex: 5÷10</li> </ul> </li> </ul>	<p>Có cung cấp tài liệu kiểm định do cơ quan có thẩm quyền cấp đáp ứng đủ các tiêu chí theo yêu cầu.</p>	<p>Không có tài liệu kiểm định do cơ quan có thẩm quyền cấp hoặc có nhưng không đầy đủ hoặc có nhưng có bất kỳ 1 tiêu chí không đáp ứng theo yêu cầu.</p>

Stt	Nội dung	Yêu cầu tối thiểu để được đánh giá “đạt”	Mức độ đáp ứng	
			Đạt	Không đạt
		5. Thay đổi kích thước sau giặt và làm khô, 40°C (%): a. Dọc: ≤ 2,5 b. Ngang: ≤ 2,5 6. Độ bền màu giặt A(1), 40°C (cấp): 4-5 7. Màu sắc: Xanh VNPT		
2.13	Dùng chung: Nơ (Mã sản phẩm: SP 46)	1. Thành phần nguyên liệu (%): a. Polyeste: 100% 2. Màu sắc: Xanh VNPT, nền khăn in logo VNPT trắng	Nhà thầu cam kết thiết kế, màu sắc và nhận diện thương hiệu: Sử dụng logo và các yếu tố về nhận diện của thương hiệu của VNPT, mẫu thiết kế theo đúng quy định như hình ảnh tại E-HSMT, Chương V, mục 2 bản vẽ.	Không có cam kết.
2.14	Dùng chung: Cavat (Mã sản phẩm: SP 47)	1. Thành phần nguyên liệu (%): a. Polyeste: 100% 2. Màu sắc: Nền màu xanh tím than, dệt chấm hạt sáng hơn màu nền 3 tông, Logo VNPT dệt chìm ở góc màu sáng hơn màu nền và tối hơn màu hạt	Nhà thầu cam kết thiết kế, màu sắc và nhận diện thương hiệu: Sử dụng logo và các yếu tố về nhận diện của thương hiệu của VNPT, mẫu thiết kế theo đúng quy định như hình ảnh tại E-HSMT, Chương V, mục 2 bản vẽ.	Không có cam kết.

Stt	Nội dung	Yêu cầu tối thiểu để được đánh giá “đạt”	Mức độ đáp ứng	
			Đạt	Không đạt
2.15	Dùng chung: Ba lô	<ol style="list-style-type: none"> <li>Thành phần nguyên liệu (%):               <ol style="list-style-type: none"> <li>Lớp nền: 100% Polyeste</li> <li>Lớp tráng phủ: PVC</li> </ol> </li> <li>Khả năng ngấm ướt của vải (s): 60+</li> <li>Màu sắc: Xanh tím than, có logo VNPT.</li> </ol>	Nhà thầu cam kết thiết kế, màu sắc và nhận diện thương hiệu: Sử dụng logo và các yếu tố về nhận diện của thương hiệu của VNPT, mẫu thiết kế theo đúng quy định như hình ảnh tại E-HSMT, Chương V, mục 2 bản vẽ.	Không có cam kết.
2.16	Dùng chung: Khăn lụa	<ol style="list-style-type: none"> <li>Thành phần nguyên liệu (%): Polyeste: 100%</li> <li>Màu sắc: Xanh VNPT, biên khăn có dòng chữ VNPT, nền khăn in logo VNPT</li> </ol>	Nhà thầu cam kết thiết kế, màu sắc và nhận diện thương hiệu: Sử dụng logo và các yếu tố về nhận diện của thương hiệu của VNPT, mẫu thiết kế theo đúng quy định như hình ảnh tại E-HSMT, Chương V, mục 2 bản vẽ.	Không có cam kết.

**Mục 2. Bản vẽ :** Các hình ảnh Tiêu chuẩn về thiết kế, màu sắc và nhận diện thương hiệu như Phụ lục đính kèm, gồm: Phần 1- Mẫu thiết kế và Phần 2 – Quy cách sản xuất.

**Mục 3. Hàng mẫu:** Không yêu cầu.

# **PHẦN 1**

## **MẪU THIẾT KẾ**

**NVVP Nam: Áo sơ mi NVVP Nam: Áo sơ mi ngắn tay Mã SP 01, dài tay Mã SP02, quần âu Mã SP 03;**

**NVKD KHDN nam : Áo SM ngắn tay mã SP22, dài tay mã SP23, quần âu mã SP24;**

**NV BH trực tiếp, NV KĐDB, CSKH tại nhà, NV CCCO, NV QL kênh Nam: quần âu mã SP41**

### **1. NHÓM 1**

- Cán bộ nhân viên làm việc tại khối văn phòng của các đơn vị
- Chủ tịch, thành viên Hội đồng quản lý, Giám đốc, Phó Giám đốc, Kế toán trưởng các đơn vị sự nghiệp
- Người đại diện theo ủy quyền quản lý phần vốn góp của VNPT tại doanh nghiệp khác (Người đại diện hoạt động chuyên trách)

Áo sơ mi kẻ sọc, quần âu

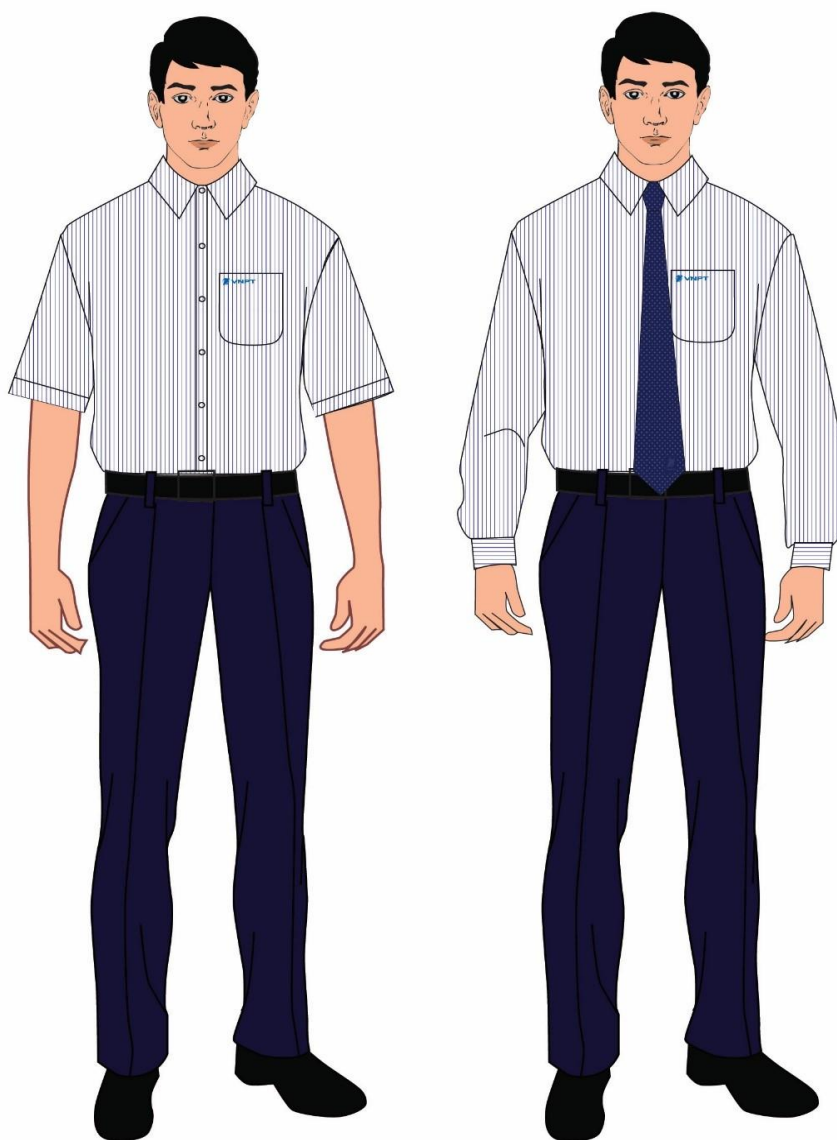

**NVVP: Áo veston nam Mã SP04, nữ Mã SP 09**

**GDV, NVKD KHDN : Áo veston nam Mã SP26,**

**NVKD KHDN : Áo veston nữ mã SP38**

### **1. NHÓM 1**

- Cán bộ nhân viên làm việc tại khối văn phòng của các đơn vị
- Chủ tịch, thành viên Hội đồng quản lý, Giám đốc, Phó Giám đốc, Kế toán trưởng các đơn vị sự nghiệp
- Người đại diện theo ủy quyền quản lý phần vốn góp của VNPT tại doanh nghiệp khác (Người đại diện hoạt động chuyên trách)

Áo veston



**GDV Nam, NVKD KHDN nam: Áo gile Mã SP25  
Dùng chung VP: Gile len mã SP13**

**1. NHÓM 1**

- Cán bộ nhân viên làm việc tại khối văn phòng của các đơn vị
- Chủ tịch, thành viên Hội đồng quản lý, Giám đốc, Phó Giám đốc, Kế toán trưởng các đơn vị sự nghiệp
- Người đại diện theo ủy quyền quản lý phần vốn góp của VNPT tại doanh nghiệp khác (Người đại diện hoạt động chuyên trách)

Áo ghi lê vải; ghi lê len



**NVVP nữ: Áo SM ngắn tay mã SP05, dài tay mã SP06, váy mã SP08**  
**NVKD KHDN nữ: Áo SM ngắn tay mã SP33, dài tay mã SP34, Váy mã SP36**  
**NV BH trực tiếp, NV KĐDB, CSKH tại nhà, NV CCCO, NV QL kênh nữ: Váy mã SP45**

### **1. NHÓM 1**

- Cán bộ nhân viên làm việc tại khối văn phòng của các đơn vị
- Chủ tịch, thành viên Hội đồng quản lý, Giám đốc, Phó Giám đốc, Kế toán trưởng các đơn vị sự nghiệp
- Người đại diện theo ủy quyền quản lý phần vốn góp của VNPT tại doanh nghiệp khác (Người đại diện hoạt động chuyên trách)

Áo sơ mi kẻ sọc dáng ôm, jupe dáng A, jupe dáng bút chì





**NVVP nữ: Áo SM ngắn tay mã SP05, dài tay mã SP06, quần âu mã SP07**  
**NVKD KHDN nữ: Áo SM ngắn tay mã SP33, dài tay mã SP34, quần âu mã SP35**  
**NV BH trực tiếp, NV KĐDB, CSKH tại nhà, NV CCCO, NV QL kênh Nữ: quần âu mã SP44**

### 1. NHÓM 1

- Cán bộ nhân viên làm việc tại khối văn phòng của các đơn vị
- Chủ tịch, thành viên Hội đồng quản lý, Giám đốc, Phó Giám đốc, Kế toán trưởng các đơn vị sự nghiệp
- Người đại diện theo ủy quyền quản lý phần vốn góp của VNPT tại doanh nghiệp khác (Người đại diện hoạt động chuyên trách)

Áo sơ mi kẻ sọc dáng suông, quần âu dáng đứng, quần âu dáng beggy



## NVKD KHDN : Áo gile vải nữ mã SP37

### Dùng chung VP: áo gile len nữ mã SP13

#### 1. NHÓM 1

- Cán bộ nhân viên làm việc tại khối văn phòng của các đơn vị
- Chủ tịch, thành viên Hội đồng quản lý, Giám đốc, Phó Giám đốc, Kế toán trưởng các đơn vị sự nghiệp
- Người đại diện theo ủy quyền quản lý phần vốn góp của VNPT tại doanh nghiệp khác (Người đại diện hoạt động chuyên trách)

Áo ghi lê vải; ghi lê len





## Cavat mã SP47

### 1. NHÓM 1

- Cán bộ nhân viên làm việc tại khối văn phòng của các đơn vị
- Chủ tịch, thành viên Hội đồng quản lý, Giám đốc, Phó Giám đốc, Kế toán trưởng các đơn vị sự nghiệp
- Người đại diện theo ủy quyền quản lý phần vốn góp của VNPT tại doanh nghiệp khác (Người đại diện hoạt động chuyên trách)

Cavat



## Khăn lụa mã SP49

### 1. NHÓM 1

- Cán bộ nhân viên làm việc tại khối văn phòng của các đơn vị
- Chủ tịch, thành viên Hội đồng quản lý, Giám đốc, Phó Giám đốc, Kế toán trưởng các đơn vị sự nghiệp
- Người đại diện theo ủy quyền quản lý phần vốn góp của VNPT tại doanh nghiệp khác (Người đại diện hoạt động chuyên trách)

Khăn

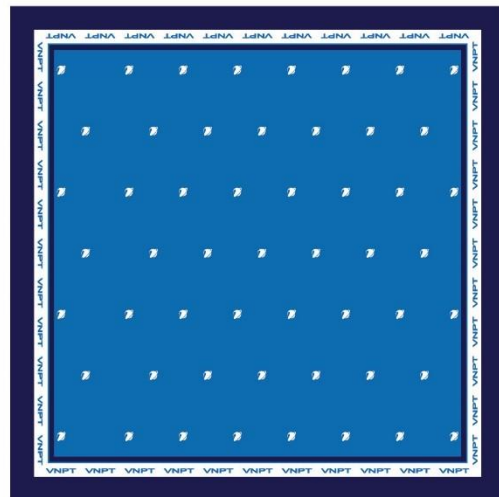
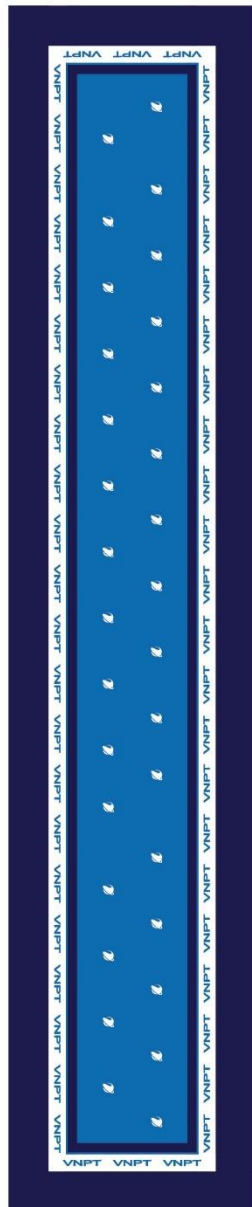

Mẫu khăn dài và khăn vuông.  
Biên khăn có dòng chữ VNPT, nền  
khăn in logo VNPT

**GDV Nam, NVKD KHDN Nam: Áo SM ngắn tay mã SP22, Áo SM dài tay mã SP23, Quần  
âu mã SP24**

**2. NHÓM 2**

Giao dịch viên

Áo sơ mi trắng, quần âu

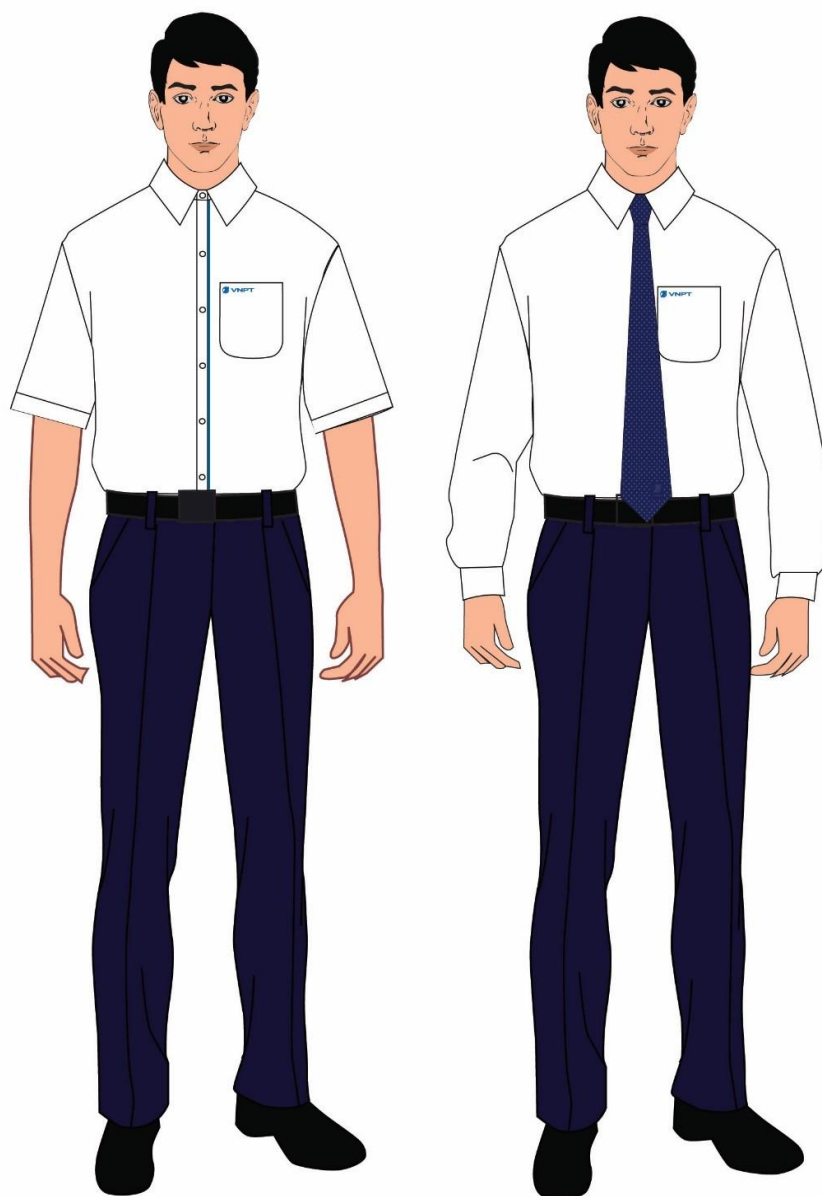

**GDV nữ: Áo SM ngắn tay mã SP27, áo SM dài tay mã SP28, Váy mã SP30**

**2. NHÓM 2**

Giao dịch viên

Áo sơ mi trắng dáng ôm, jupe dáng A, jupe dáng bút chì

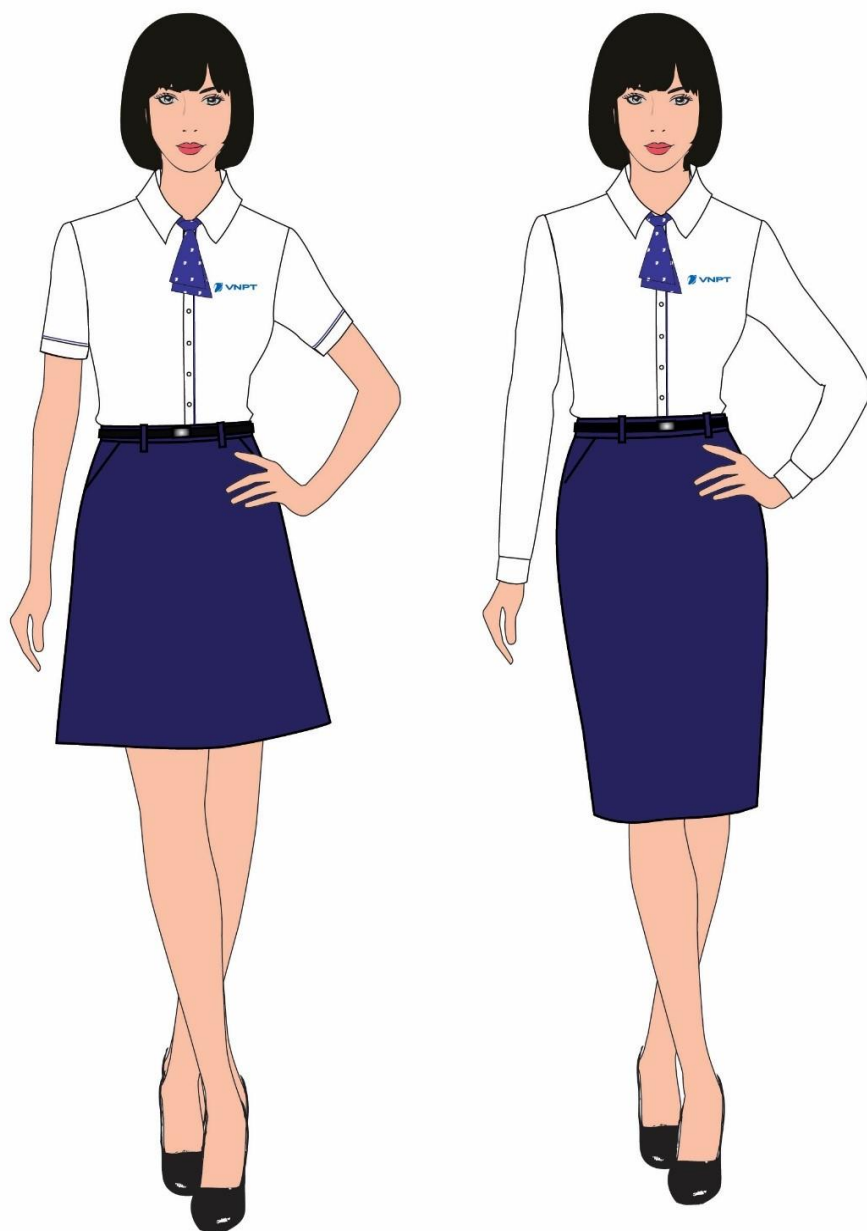

**GDV nữ: Áo SM ngắn tay mã SP27, áo SM dài tay mã SP28, quần âu mã SP29**

**2. NHÓM 2**

Giao dịch viên

Áo sơ mi trắng dáng suông, quần âu dáng đứng, quần âu dáng beggy

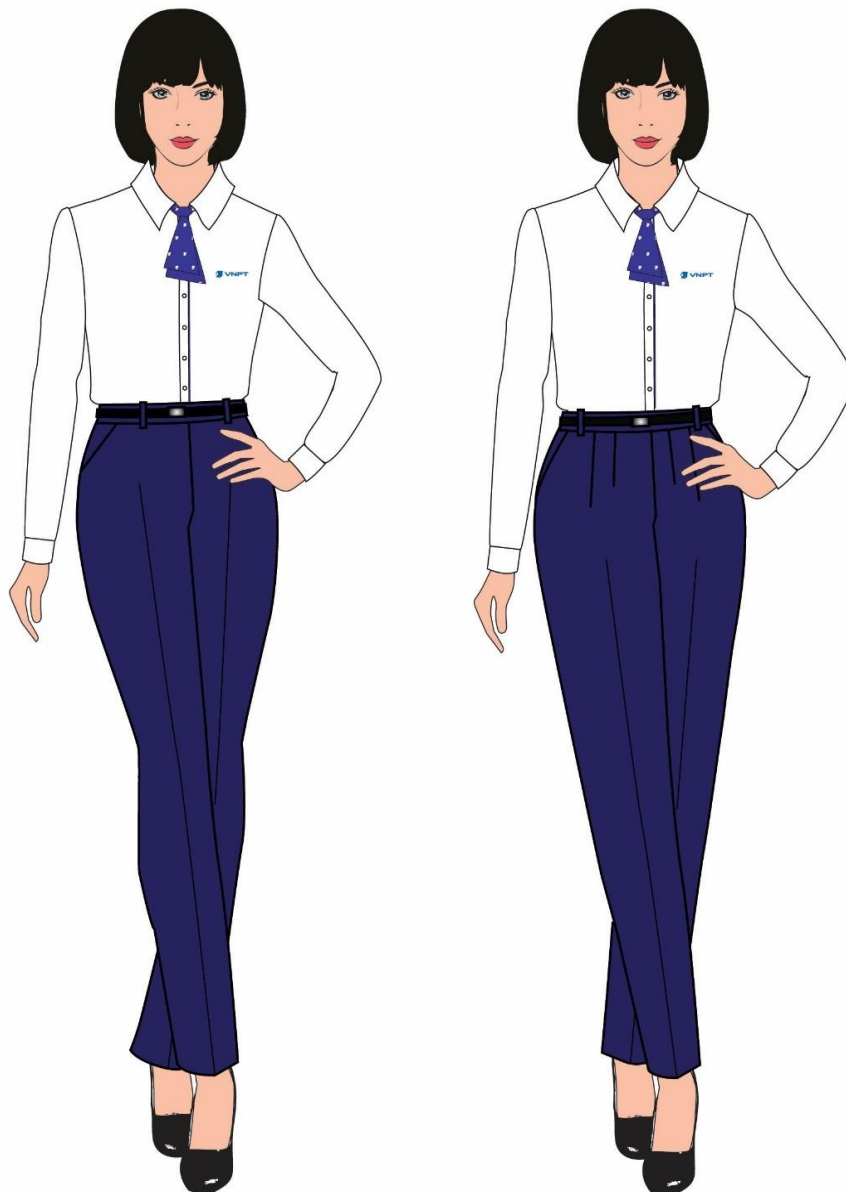

## GDV Áo gile nữ mã SP13, SP31

### 2. NHÓM 2

Giao dịch viên

Áo ghi lê vải; áo ghi lê len





**GDV áo vest nữ mã SP32, áo vest nam mã SP26**

**2. NHÓM 2**

Giao dịch viên

Áo veston

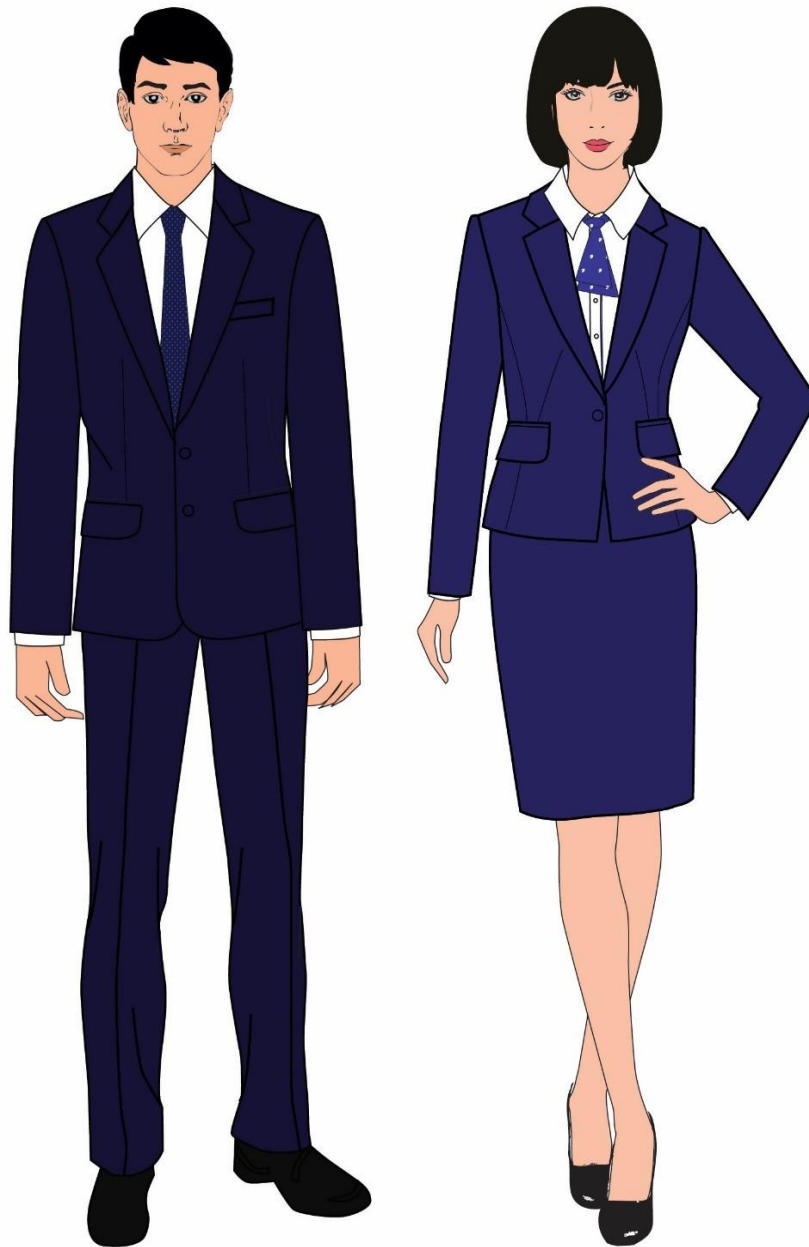

Nơ: mã SP46

**2. NHÓM 2**

Giao dịch viên

Nữ

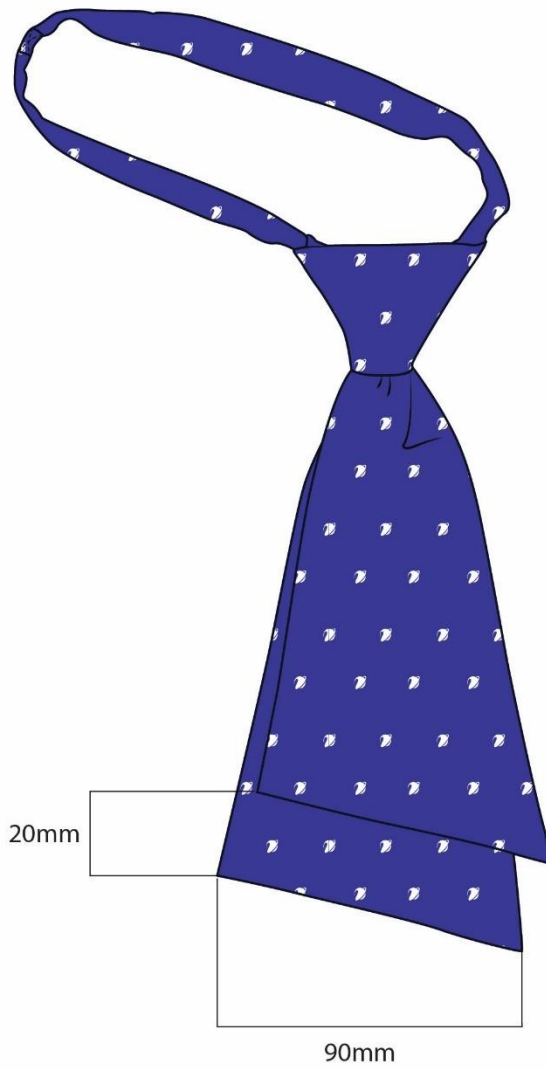



**NVKD KHDN nữ: áo SM ngắn tay mã SP33, áo SM dài tay mã SP 34, váy mã SP36**

## **2. NHÓM 2**

Nhân viên bán hàng khối khách hàng doanh nghiệp

Áo sơ mi trắng dáng ôm, jupe dáng A, jupe dáng bút chì



## Dùng chung VP: áo Phong mã SP15

NV BH trực tiếp, NV KDDB, CSKH tại nhà, NV CCCO, NV QL kênh Nam mã SP39  
NV BH trực tiếp, NV KDDB, CSKH tại nhà, NV CCCO, NV QL kênh Nữ mã SP42

### 2. NHÓM 2

Nhân viên kinh doanh địa bàn

Áo phong ngắn tay



**Dùng chung VP: áo Phông mã SP15**

**NV BH trực tiếp, NV KDDB, CSKH tại nhà, NV CCCO, NV QL kênh Nam mã SP39**

**NV BH trực tiếp, NV KDDB, CSKH tại nhà, NV CCCO, NV QL kênh Nữ mã SP42**

**2. NHÓM 2**

Nhân viên kinh doanh địa bàn

Áo phông dài tay



## Balo: Mã SP48

### 2. NHÓM 2

Nhân viên kinh doanh địa bàn

Ba lô

Kích thước: 38cm x 29cm x 12cm

Quai đeo sau có đệm mút tạo độ êm. Bên trong gồm 1 ngăn chính, 1 ngăn phụ, trong ngăn chính có ngăn nhỏ đựng bút. Logo thêu màu trắng, chiều dài logo 12,5cm.



## Dùng chung VP: áo Khoác gió mã SP14

NV BH trực tiếp, NV KDDB, CSKH tại nhà, NV CCCO, NV QL kênh Nam mã SP40

NV BH trực tiếp, NV KDDB, CSKH tại nhà, NV CCCO, NV QL kênh Nữ mã SP43

### 2. NHÓM 2

Nhân viên bán hàng lưu động

Áo gió



**NVKD ĐB, tổ trưởng KTĐB, KTV, MNV, QLTB phụ trợ :**

**Áo budong ngắn tay mã SP 16, áo dài tay mã SP17, Quần bảo hộ mã SP18**

### **3. NHÓM 3**

Nhân viên viễn thông làm việc ngoài trời

Quần áo bu đông

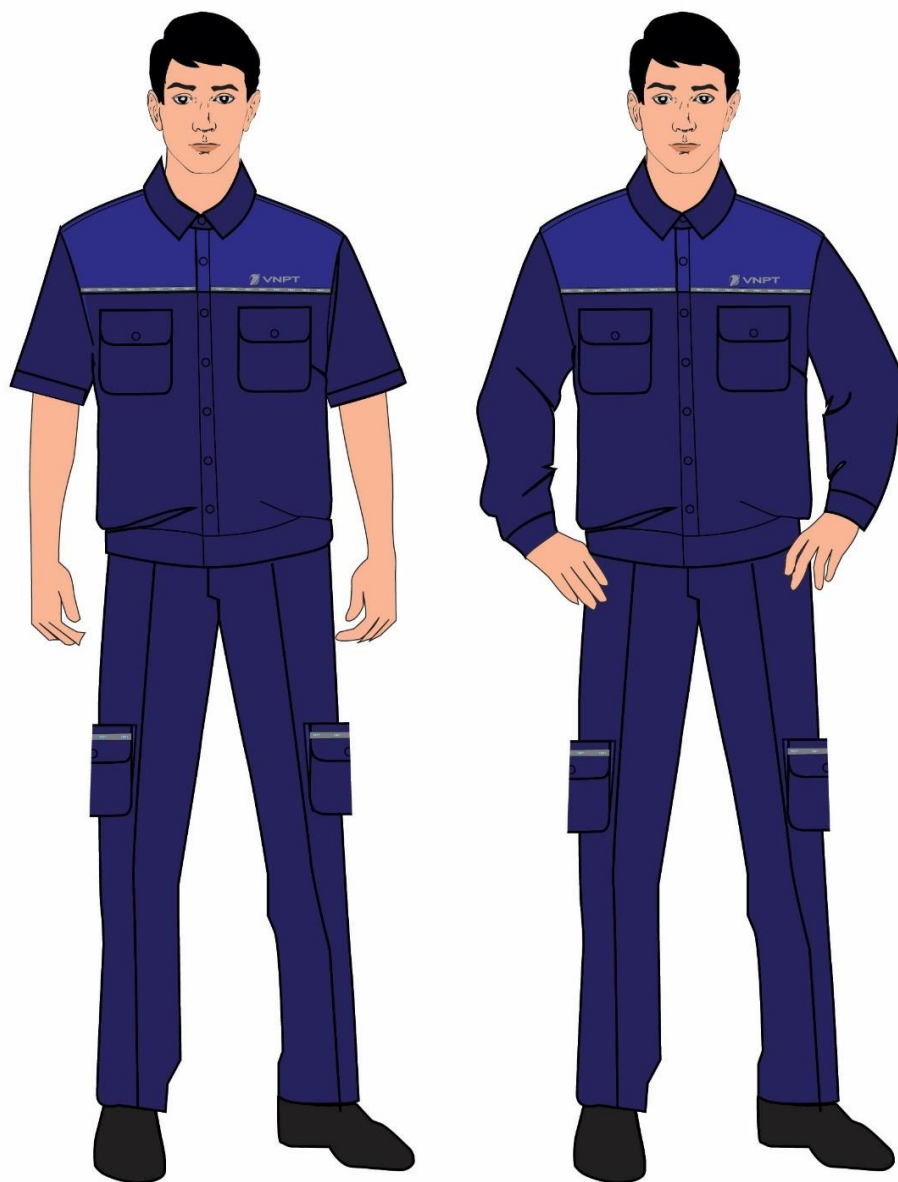

**NVKD ĐB, tổ trưởng KTĐB, KTV, MNV, QLTB phụ trợ :**

**Áo Gile mã SP19**

**3. NHÓM 3**

Nhân viên viễn thông làm việc ngoài trời

Áo ghi lê



**NVKD ĐB, tổ trưởng KTĐB, KTV, MNV, QLTB phụ trợ :**

**Áo khoác 2 lớp mã SP20, áo khoác 3 lớp mã SP21**

### **3. NHÓM 3**

Nhân viên viễn thông làm việc ngoài trời

Áo khoác 1 lớp/ 2 lớp (hoặc 2 lớp bông dày)



**Bảo vệ: Áo budong ngắn tay mã SP10, áo budong dài tay mã SP11, Quần âu mã SP12**

#### 4. NHÓM KHÁC

Bảo vệ

Áo bu đông, quần âu





## **PHẦN 2**

# **QUY CÁCH SẢN XUẤT**

## 1. NHÓM 1

- Cán bộ nhân viên làm việc tại khối văn phòng của các đơn vị
- Chủ tịch, thành viên Hội đồng quản lý, Giám đốc, Phó Giám đốc, Kế toán trưởng các đơn vị sự nghiệp
- Người đại diện theo ủy quyền quản lý phần vốn góp của VNPT tại doanh nghiệp khác (Người đại diện hoạt động chuyên trách)

Áo sơ mi nam cộc tay

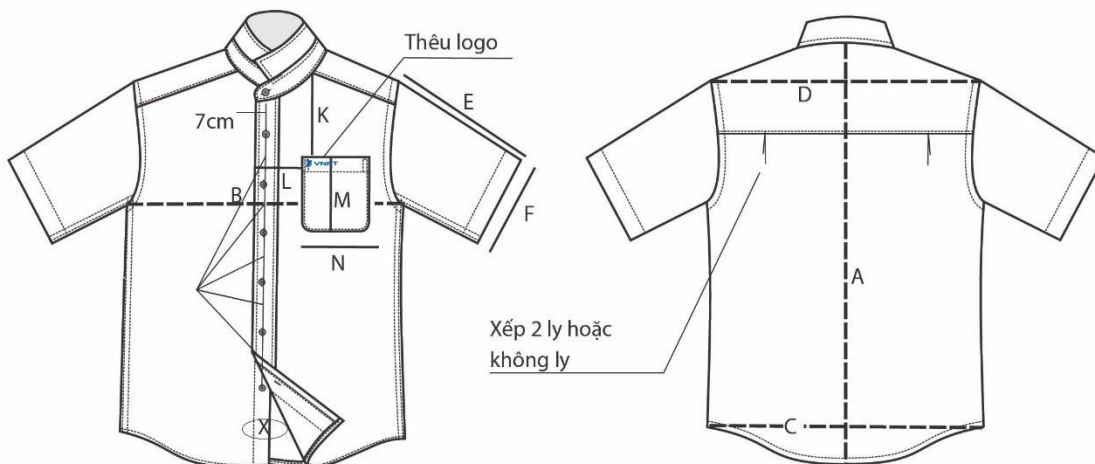

\* Vị trí đóng nút dự trữ (X):

Mặt trong nẹp nút

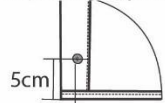

Nút dự trữ đỉnh thẳng theo nút nẹp

\*VỊ TRÍ GẮN NHÃN:

- Nhãn chính: gắn ở giữa lót đò, may 4 cạnh(1 lớp), chỉ theo màu vải.
- Nhãn size: gấp đôi gắn dưới và giữa nhãn chính.

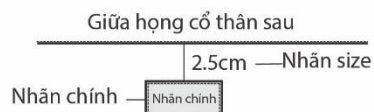

### HÌNH DẠNG & CÁCH ĐO:

- Mật độ chỉ diều : 6 mũi/1cm
- Không nối các đường chỉ diều, lại mũi kỹ các đường may.
- Thùa khuy thường dài khuy tương ứng với nút, chỉ tiếp màu vải chính.
- Đỉnh nút dạng chéo, ứng tâm khuy, chỉ đỉnh nút xem bảng màu.
- Nẹp khuy lộn rời đối với áo vải trơn và gập bình thường đối với áo kẻ.
- Diều 0.1cm: vai con.
- Đò sau 2 lớp, diều 0.1cm (1 lớp).
- Vòng nách tra tay kể diều 0.7cm.
- Sườn áo, sườn tay may cuốn 2 kim 0.5cm
- Xếp ply thân sau: sâu ply 1.2cm, sóng ply cách nách thành phẩm 7cm.
- Áo có thể xếp ly hoặc không xếp ly.
- Diều 0.4cm: lai áo.

\*\*Lưu ý: Ép keo: Nhiệt độ 170 -175; thời gian 20s; áp lực 5.5-6kg.

\*\* Mẫu thêu logo: thêu màu xanh VNPT trên ngực áo

## 1. NHÓM 1

- Cán bộ nhân viên làm việc tại khối văn phòng của các đơn vị
- Chủ tịch, thành viên Hội đồng quản lý, Giám đốc, Phó Giám đốc, Kế toán trưởng các đơn vị sự nghiệp
- Người đại diện theo ủy quyền quản lý phần vốn góp của VNPT tại doanh nghiệp khác (Người đại diện hoạt động chuyên trách)

Cổ và túi áo sơ mi nam:

### \* CỔ ÁO:

- Sử dụng mex (xem tiêu chuẩn cắt)
- + Lá cổ, chân cổ/canh xéo
- + Cốc lá cổ/canh dọc

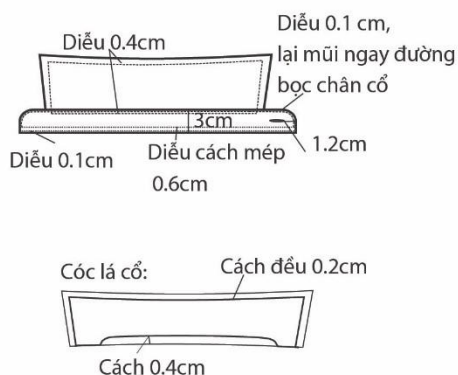

### \* TÚI ÁO:

- Chặn miệng túi, sửa gọn góc mép túi
- Điều dạng thẳng, từ mép nẹp vào đường diều thứ 2 là 0.5 cm

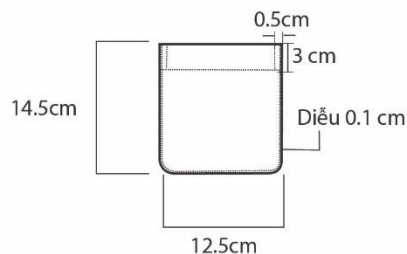

### QUY CÁCH CANH SỌC:

- Tâm khuy, tâm nút trùng sọc
- Hai thân trước bổ ngực, đối xứng.
- Tay đối xứng, thẳng sọc đỏ
- Túi theo thân
- Cổ đối xứng
- Manchette cặp
- Các chi tiết khác thẳng sọc

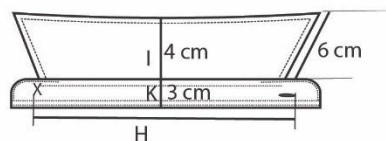

### \*VỊ TRÍ GẮN NHÃN:

- Nhãn chính: Gắn ở giữa lót đờ, may cạnh (1 lớp) chỉ theo màu nhãn.
- Nhãn size: Gấp đôi gắn giữa hòng cổ

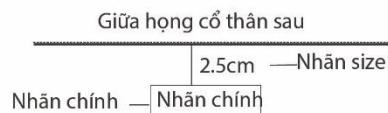

## 1. NHÓM 1

- Cán bộ nhân viên làm việc tại khối văn phòng của các đơn vị
- Chủ tịch, thành viên Hội đồng quản lý, Giám đốc, Phó Giám đốc, Kế toán trưởng các đơn vị sự nghiệp
- Người đại diện theo ủy quyền quản lý phần vốn góp của VNPT tại doanh nghiệp khác (Người đại diện hoạt động chuyên trách)

Cổ và tay áo sơ mi nam:

### \*\*CỔ ÁO

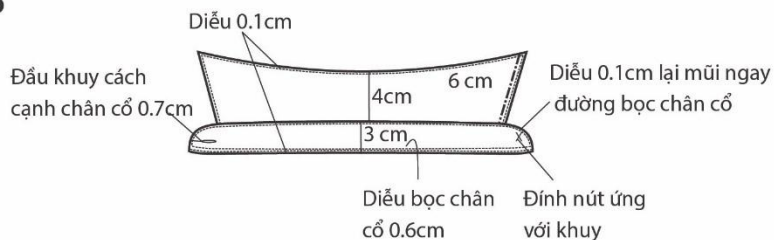

### \*\*VỊ TRÍ GẮN NHÃN :

- Nhãn chính : Nằm giữa to bản chân cổ, may 4 cạnh không xuyên lớp lót chính (chỉ tiếp màu nhãn).
- Nhãn tên: Gấp đôi gắn dưới chân cổ.
- Nhãn sử dụng: gắn ở sườn trái khi mặc, cách lai TP 10cm

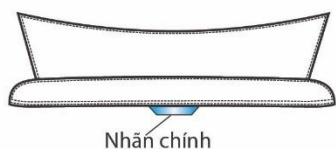

### VỊ TRÍ VÀ MÀU LOGO:



\* Lưu ý: với áo kẻ phần lá cổ và măng sét tay áo cắt ngang chiều kẻ.

\* Thêu logo:

+ Áo kẻ: thêu logo ở ngực(nữ), ở túi áo(nam) thêu màu xanh.

### \*\*MĂNG SÉT TAY ÁO:

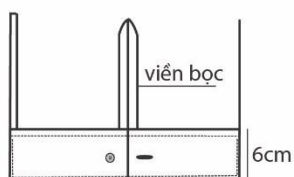

### Măng tay

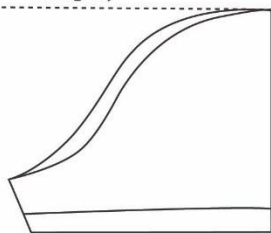

Đáp của tay đối với áo trơn và không đáp đối với áo kẻ

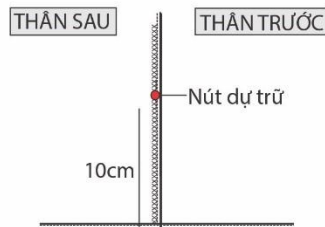

## 1. NHÓM 1

- Cán bộ nhân viên làm việc tại khối văn phòng của các đơn vị
- Chủ tịch, thành viên Hội đồng quản lý, Giám đốc, Phó Giám đốc, Kế toán trưởng các đơn vị sự nghiệp
- Người đại diện theo ủy quyền quản lý phần vốn góp của VNPT tại doanh nghiệp khác (Người đại diện hoạt động chuyên trách)

Áo sơ mi nam dài tay:

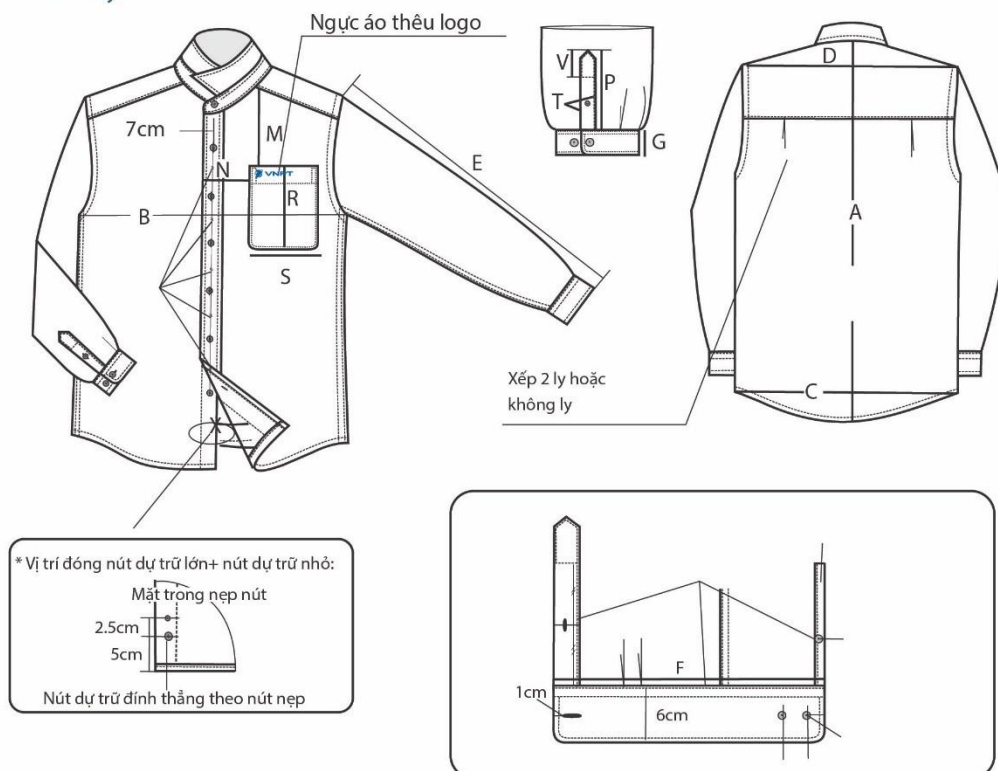

### HÌNH DẠNG & CÁCH ĐO:

- Mật độ chỉ diều : 6 mũi/1cm
  - Không nối các đường chỉ diều, lại mũi kỹ các đường may.
  - Thùa khuy thường dài khuy tương ứng với nút, chỉ tiếp màu vải chính.
  - Đính nút dạng chéo, ứng tâm khuy, chỉ đính nút xem bảng màu.
  - Nẹp khuy lovê rời đối với áo vải trơn và gập bình thường đối với áo kẻ.
  - + Nút 16L: Nẹp nút thân trước phải (x1), chân cổ (x1), manchette (x4), dt (x1)
  - + Nút 14L: Thép tay (x2), dtrữ (x1).
  - Diều 0.1cm: vai con.
  - Đò sau 2 lớp, diều 0.1cm (1 lớp).
  - Vòng nách tra tay kể diều 0.7cm.
  - Sườn áo, sườn tay may cuốn 2 kim 0.5cm
  - Xếp ply thân sau: sàu ply 1.2cm, sóng ply cách nách thành phẩm 7cm.
  - Áo có thể xếp ly hoặc không xếp ly.
  - Diều 0.4cm: lai áo.
- \*\*Lưu ý: Ép keo: Nhiệt độ 170 -175; thời gian 20s; áp lực 5.5-6kg.  
\*\* Mẫu thêu logo: thêu màu xanh VNPT trên túi áo

## 1. NHÓM 1

- Cán bộ nhân viên làm việc tại khối văn phòng của các đơn vị
- Chủ tịch, thành viên Hội đồng quản lý, Giám đốc, Phó Giám đốc, Kế toán trưởng các đơn vị sự nghiệp
- Người đại diện theo ủy quyền quản lý phần vốn góp của VNPT tại doanh nghiệp khác (Người đại diện hoạt động chuyên trách)

Quần âu nam:

### \*\* HÌNH DẠNG & CÁCH ĐO:

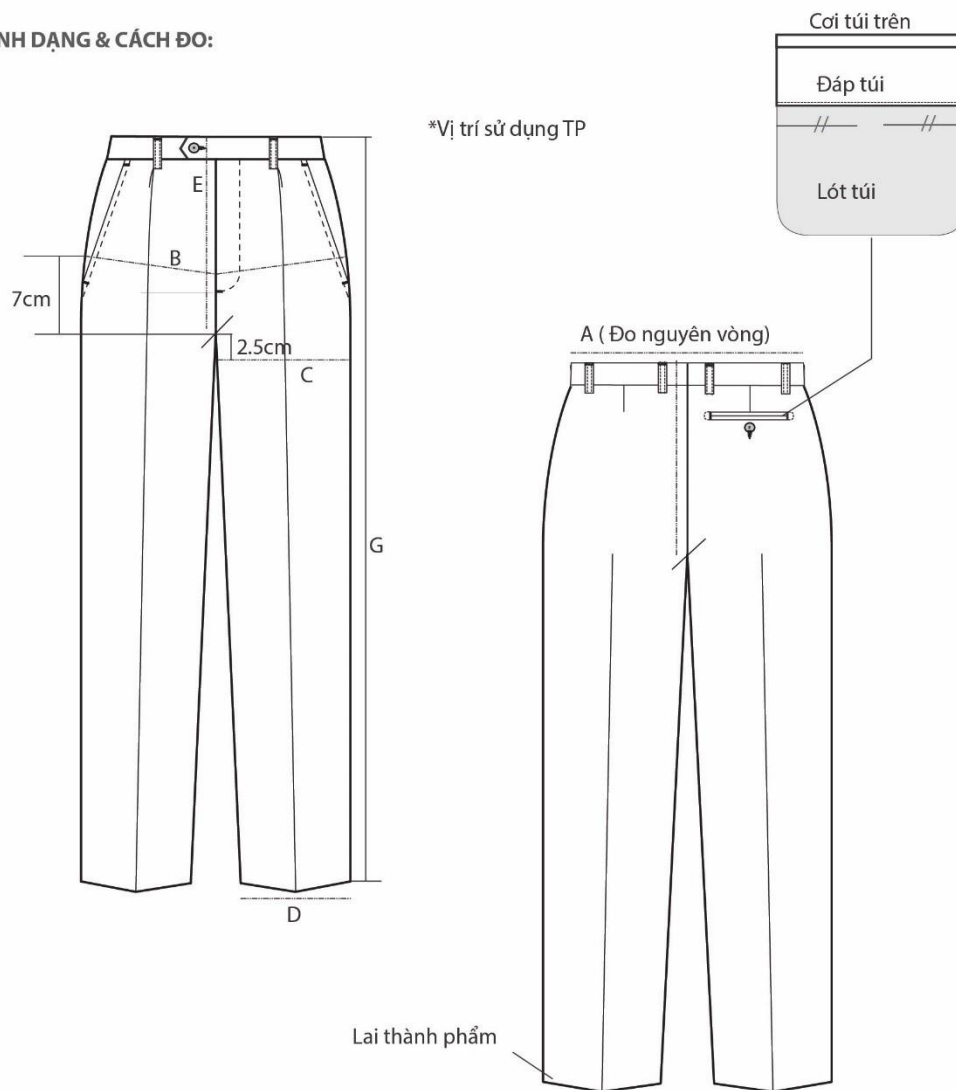

### \*\* Lưu ý:

- Xử lý độ co rút của vải trước khi đưa vào sản xuất
- Khóa: Dùng khóa kéo cùng màu vải, đường diều của quần đều, thẳng, không nhăn, vụn, không nổi chỉ và đúng yêu cầu kỹ thuật. Dây kéo êm, thẳng, cửa quần che kín dây kéo.
- Móc: Đóng bằng máy.

## 1. NHÓM 1

- Cán bộ nhân viên làm việc tại khối văn phòng của các đơn vị
- Chủ tịch, thành viên Hội đồng quản lý, Giám đốc, Phó Giám đốc, Kế toán trưởng các đơn vị sự nghiệp
- Người đại diện theo ủy quyền quản lý phần vốn góp của VNPT tại doanh nghiệp khác (Người đại diện hoạt động chuyên trách)

Cập quần nam:

### \*\* HÌNH DẠNG & CÁCH ĐO:

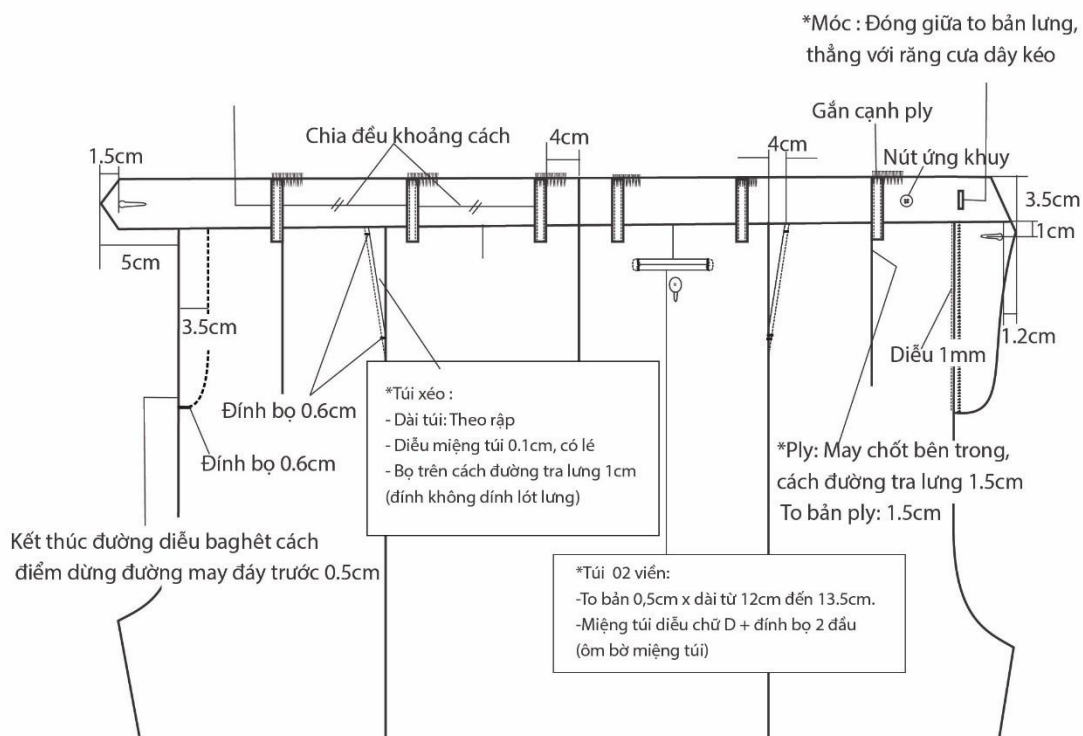

### \*Dây passant:

- To bản 1cm x dài 5cm
- Đánh bông cự ly: 0.64cm
- Cạnh trên: gấp 01 lần + đính bộ bằng to bản dây, gọt đường may còn 3mm (Lưu ý: đính bộ không được dính lót lưng),
- Cạnh dưới: chui vào đường tra lưng, dùng máy 01 kim may chặn cách đường tra lưng 1.2cm (không dính lót lưng)

## 1. NHÓM 1

- Cán bộ nhân viên làm việc tại khối văn phòng của các đơn vị
- Chủ tịch, thành viên Hội đồng quản lý, Giám đốc, Phó Giám đốc, Kế toán trưởng các đơn vị sự nghiệp
- Người đại diện theo ủy quyền quản lý phần vốn góp của VNPT tại doanh nghiệp khác (Người đại diện hoạt động chuyên trách)

Cạp quần nam:

### \*\* HÌNH DẠNG & CÁCH ĐO:

Kết dấu X (2.5cm x 2.5cm) ở lót túi sau vào thân  
Vị trí: giữa to bản & cách đáy túi 2cm (Đỉnh không dính Nhân sử dụng)

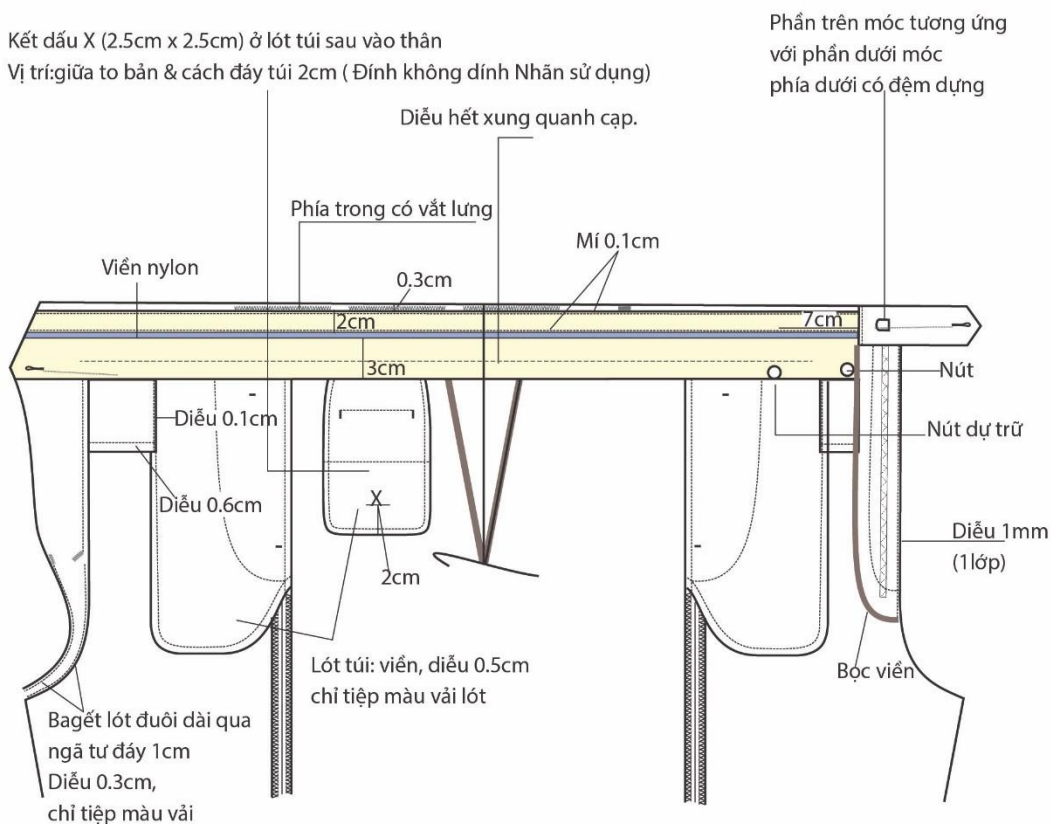

### \*\* MẶT LÓT :

- Lưng lót có viền phối to bản 0.4cm
- Đỉnh điểm lưng 12 điểm
- Đỉnh bọ bagét trái đỉnh bagét phải ngang bằng đầu dây kéo xuống, dài 1cm

### \*\* LY QUẦN:

Xếp 2 ly hoặc không ly

### \*\* TÚI QUẦN:

- Thân trước 2 túi chéo
- Thân sau bỏ 1 túi cơ

## 1. NHÓM 1

- Cán bộ nhân viên làm việc tại khối văn phòng của các đơn vị
- Chủ tịch, thành viên Hội đồng quản lý, Giám đốc, Phó Giám đốc, Kế toán trưởng các đơn vị sự nghiệp
- Người đại diện theo ủy quyền quản lý phần vốn góp của VNPT tại doanh nghiệp khác (Người đại diện hoạt động chuyên trách)

Áo veston nam:

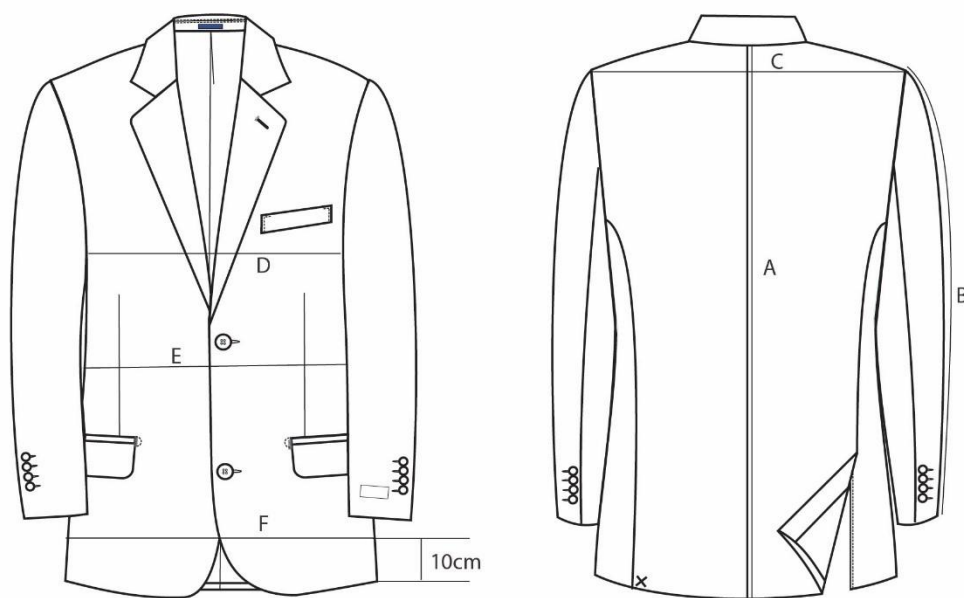

### THÔNG SỐ VÀ CÁCH MAY :

- Cổ: Cổ chữ K, cổ và thân rời nhau. Bản cổ êm phẳng, ôm khít không vênh.
- Tay: Đường may cách đều mép, tròn làn, tay đủ độ rộng, khi kéo căng không bị đứt chỉ. Cửa tay đính 4 khuy, có xẻ.
- Túi: 1 túi cơ ngực trước bên trái, 2 túi ngang có nắp dưới eo, góc nắp túi lượn tròn, êm phẳng, góc vuông, cơ túi đều và che kín miệng túi. Lót túi nằm êm, không cộm.
- Thân trước: Cài 2 khuy, vạt tròn, có chiết 2 ly, ly chiết vuốt nhọn, thoát, êm.
- Thân sau: Xẻ 2 bên.
- Gấu: Không nhăn vụn hoặc bai thân, không thừa hoặc thiếu lót. Tà áo êm phẳng.
- Thùa khuyết, đính cúc: Cúc đính bằng máy đúng vị trí, thẳng hàng, chân gọn, chắc chắn, đảm bảo nẹp áo không có dùm.

## 1. NHÓM 1

- Cán bộ nhân viên làm việc tại khối văn phòng của các đơn vị
- Chủ tịch, thành viên Hội đồng quản lý, Giám đốc, Phó Giám đốc, Kế toán trưởng các đơn vị sự nghiệp
- Người đại diện theo ủy quyền quản lý phần vốn góp của VNPT tại doanh nghiệp khác (Người đại diện hoạt động chuyên trách)

Tay và ve cổ áo veston nam:

### \* TAY ÁO:

Đường may cách đều mép, tròn làn, tay đủ độ mỏng, khi kéo căng không bị đứt chỉ. Cửa tay đính 4 khuy, có xẻ

### \* Lưu ý:

Riêng áo nhóm lãnh đạo: dệt ve cổ

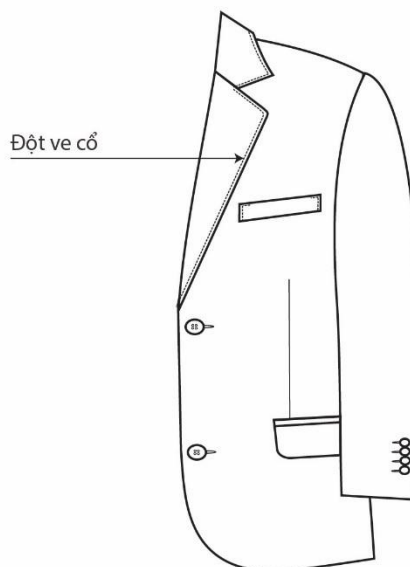
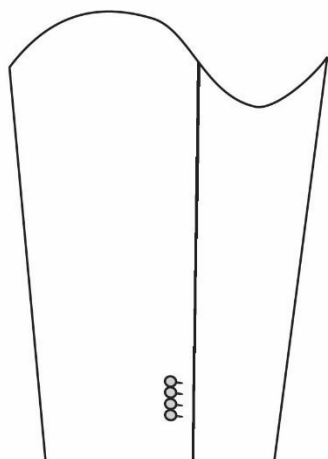

\* TAY LÓT: - Chốt bụng tay áo một đoạn dài 15cm (chốt cả 2 bên )

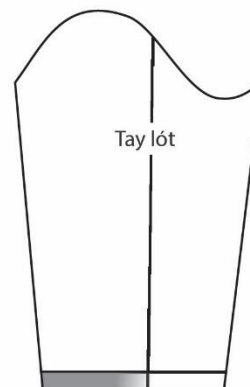
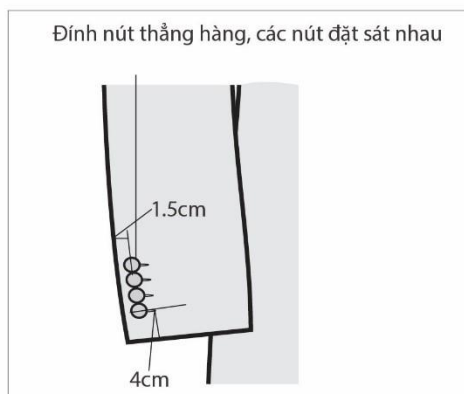

## 1. NHÓM 1

- Cán bộ nhân viên làm việc tại khối văn phòng của các đơn vị
- Chủ tịch, thành viên Hội đồng quản lý, Giám đốc, Phó Giám đốc, Kế toán trưởng các đơn vị sự nghiệp
- Người đại diện theo ủy quyền quản lý phần vốn góp của VNPT tại doanh nghiệp khác (Người đại diện hoạt động chuyên trách)

Các chi tiết khác của áo veston nam:

### \*\* MẶT CHÍNH :

- Mật độ chỉ may: 5 mũi /1cm.

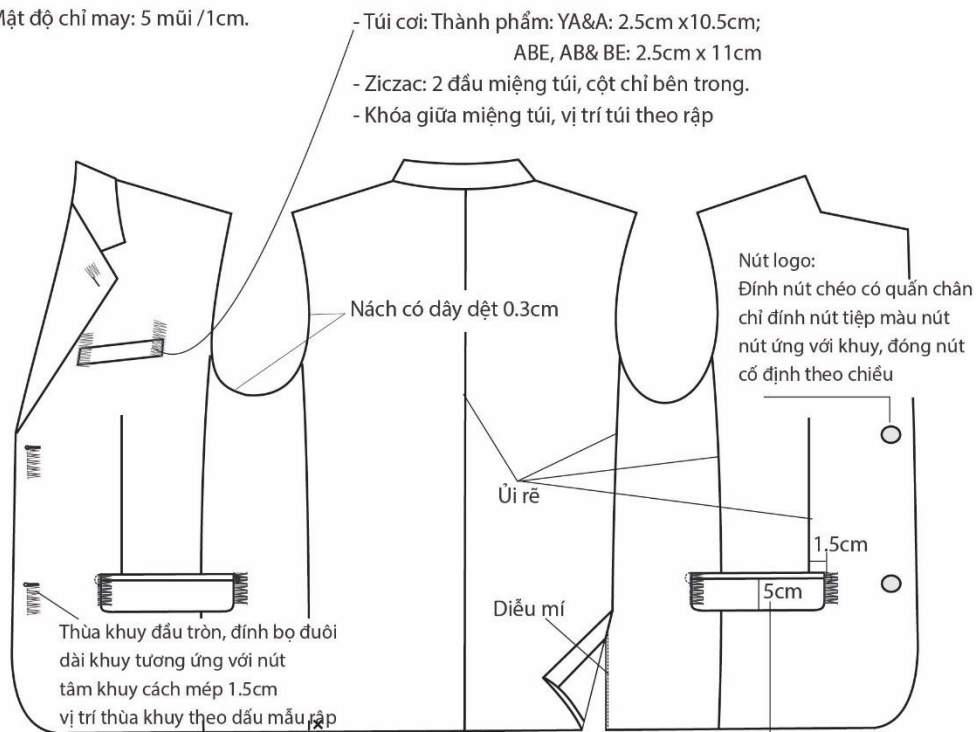

\*\* CỔ CHÍNH: - Lá cổ, chân cổ bằng vải chính.

Túi viền + nắp túi :túi viền to bản 1cm.  
Dài miệng túi YA, A=15cm; ABE, AB,BE=16cm.  
đinh bộ chữ D 2 đầu miệng túi,  
vị trí túi theo dấu mẫu rập

\*Dây satin :

- To bản 0.7cm x dài thành phẩm 6cm
- Gắn giữa hòng cổ
- Chốt 02 đường cách nhau 0.5cm

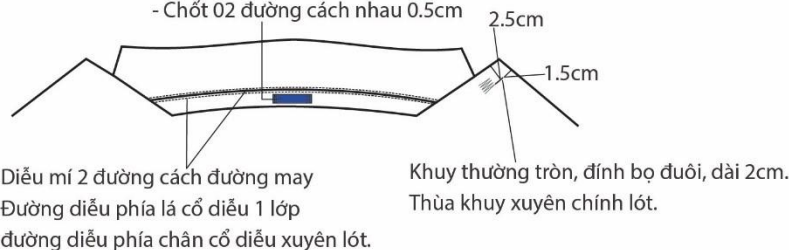

## 1. NHÓM 1

- Cán bộ nhân viên làm việc tại khối văn phòng của các đơn vị
- Chủ tịch, thành viên Hội đồng quản lý, Giám đốc, Phó Giám đốc, Kế toán trưởng các đơn vị sự nghiệp
- Người đại diện theo ủy quyền quản lý phần vốn góp của VNPT tại doanh nghiệp khác (Người đại diện hoạt động chuyên trách)

Lót trong áo veston nam:

### \*\* MẶT LÓT :

- Chốt cố định lai áo chính & lót ở các đường may ráp
- Chốt cố định lai tay chính & lót ở các đường may ráp

Nhãn Size (TP + sử dụng) :

Gắn vào dưới đường may đấp túi lót .

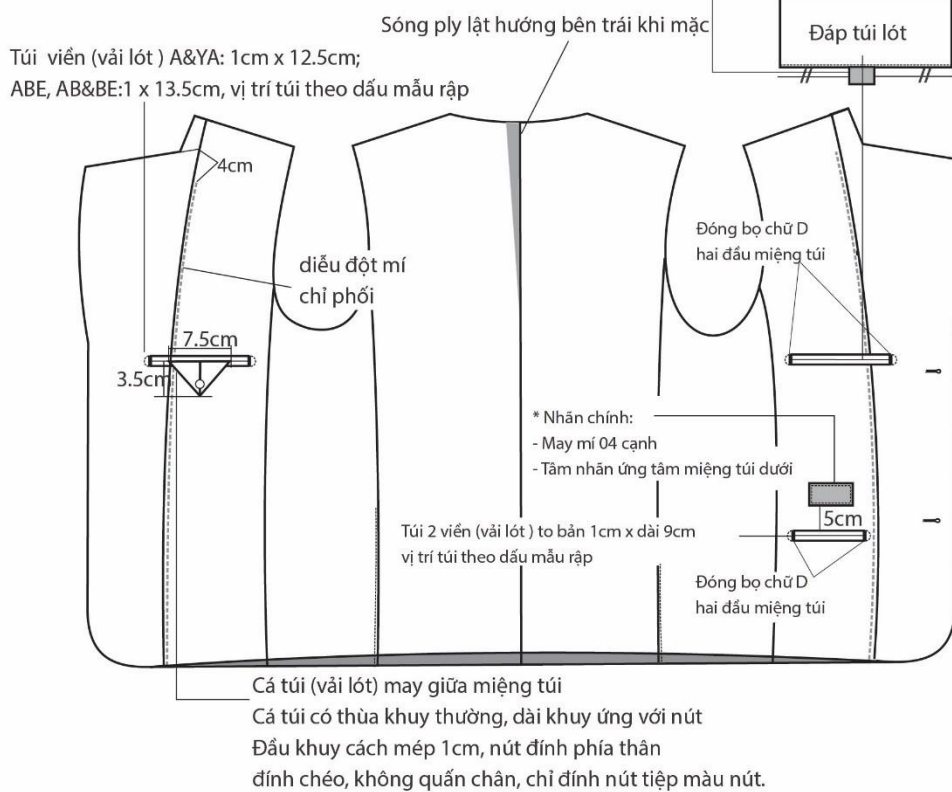

\* **CỔ LÓT:** - Cổ lót bằng vải nỉ.

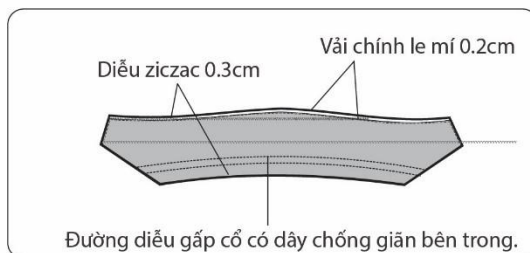

## 1. NHÓM 1

- Cán bộ nhân viên làm việc tại khối văn phòng của các đơn vị
- Chủ tịch, thành viên Hội đồng quản lý, Giám đốc, Phó Giám đốc, Kế toán trưởng các đơn vị sự nghiệp
- Người đại diện theo ủy quyền quản lý phần vốn góp của VNPT tại doanh nghiệp khác (Người đại diện hoạt động chuyên trách)

Áo sơ mi nữ cộc tay dáng ôm:

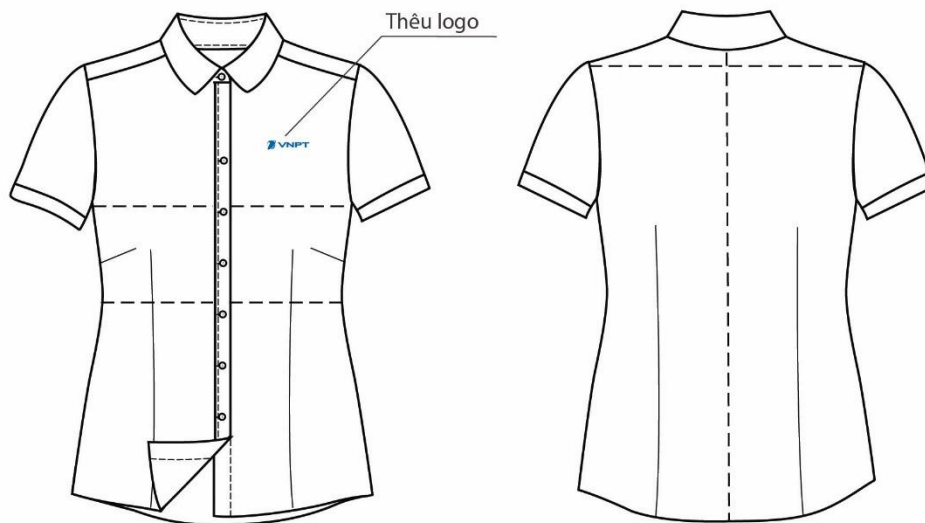

### THÔNG SỐ VÀ CÁCH MAY :

- Mật độ chỉ diều 5 mũi/1 cm, chỉ diều tiếp màu vải chính
- Không nối các đường chỉ diều, lại mũi kỹ các đường may.
- Thùa khuy thường, dài khuy tương ứng với nút.
- Đính nút chéo, ứng tâm khuy, chỉ đính nút xem bảng màu.
- Nẹp khuy: to bản 2,5 cm,
- Nẹp gập bình thường.
  - + Nút: nẹp thân trước trái (x6), chân cổ (x1), MS (x2), dự trữ (x1)
- Ly ngực lật về phía vai
- Dùng máy may 1 kim may đường sườn, lai áo.
- Đường sườn áo + sườn tay: may 1 kim, là rẽ.
- \*\* Lưu ý: Đường may sườn áo, sườn tay 1.5 cm
- Lai áo gấp 2 lần diều to bản 0.4 cm.
- Ly ngực, ly dọc thân trước, ly dọc thân sau
- \*\* Mẫu thêu logo: Vị trí thêu theo định vị rập.

## 1. NHÓM 1

- Cán bộ nhân viên làm việc tại khối văn phòng của các đơn vị
- Chủ tịch, thành viên Hội đồng quản lý, Giám đốc, Phó Giám đốc, Kế toán trưởng các đơn vị sự nghiệp
- Người đại diện theo ủy quyền quản lý phần vốn góp của VNPT tại doanh nghiệp khác (Người đại diện hoạt động chuyên trách)

Áo sơ mi nữ cộc tay dáng suông không ly:

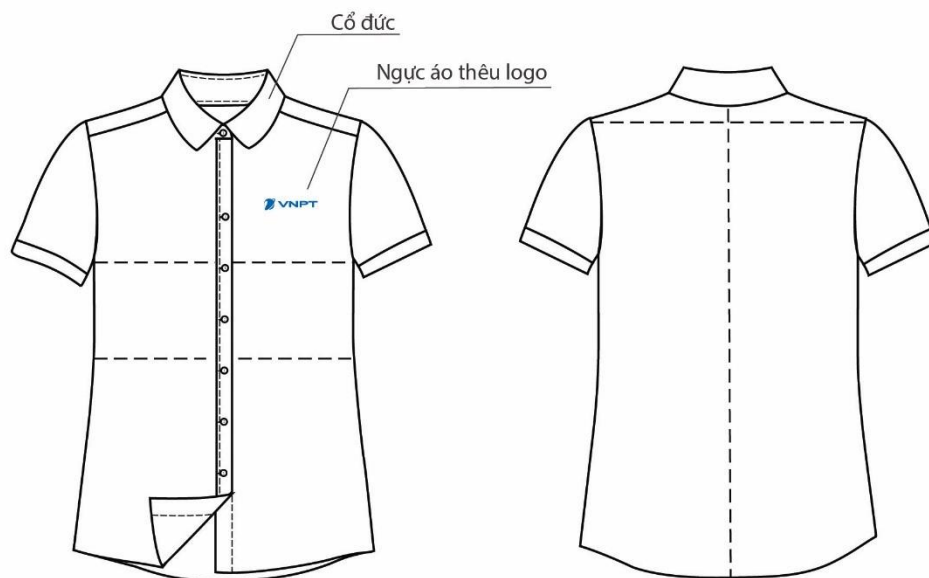

### THÔNG SỐ VÀ CÁCH MAY :

- Mật độ chỉ điều 5 mũi/1 cm, chỉ điều tiếp màu vải chính
- Không nối các đường chỉ điều, lại mũi kỹ các đường may.
- Thùa khuy thường, dài khuy tương ứng với nút.
- Đính nút chéo, ứng tâm khuy, chỉ đính nút xem bảng màu.
- Nẹp khuy: to bản 2,5 cm,
- Nẹp gập bình thường.
  - + Nút: nẹp thân trước trái (x6), chân cổ (x1), MS (x2), dự trữ (x1)
- Ly ngực lật về phía vai
- Dùng máy may 1 kim may đường sườn, lai áo.
- Đường sườn áo + sườn tay: may 1 kim, là rẽ.
- \*\* Lưu ý: Đường may sườn áo, sườn tay 1.5 cm
- Lai áo gấp 2 lần điều to bản 0.4 cm.
- Áo không may ly cả thân trước và thân sau
- Cắt dáng mặc thoải mái.
- \*\* Mẫu thêu logo: thêu màu xanh VNPT trên ngực áo

## 1. NHÓM 1

- Cán bộ nhân viên làm việc tại khối văn phòng của các đơn vị
- Chủ tịch, thành viên Hội đồng quản lý, Giám đốc, Phó Giám đốc, Kế toán trưởng các đơn vị sự nghiệp
- Người đại diện theo ủy quyền quản lý phần vốn góp của VNPT tại doanh nghiệp khác (Người đại diện hoạt động chuyên trách)

Cổ và tay áo sơ mi nữ:

### \*CỔ ÁO

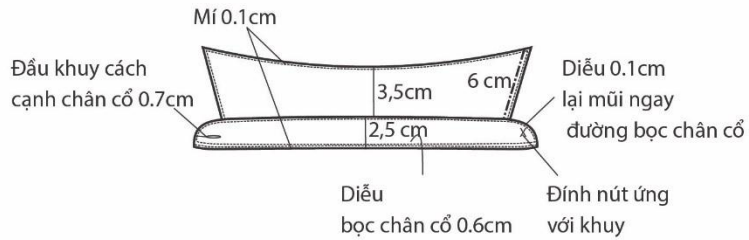

### \*\*VỊ TRÍ GẮN NHÃN :

- Nhãn chính : Nằm giữa to bản chân cổ, may 4 cạnh không xuyên lớp chính (chỉ tiếp màu nhãn).
- Nhãn tên: Gấp đôi gắn dưới chân cổ.
- Nhãn sử dụng: gắn ở sườn trái khi mặc, cách lai TP 10cm

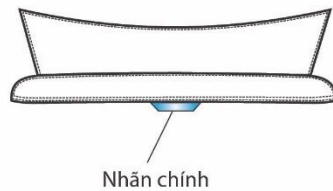

### MĂNG SÉT TAY ÁO:

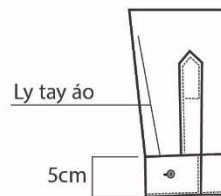

\* Lưu ý: cổ áo và măng sét tay áo cắt ngang kẻ

### Mang tay

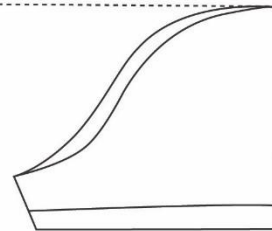

Đáp cửa tay đối với áo trơn và không đáp đối với áo kẻ

THÂN SAU

THÂN TRƯỚC

Nút dự trữ

10cm



## 1. NHÓM 1

- Cán bộ nhân viên làm việc tại khối văn phòng của các đơn vị
- Chủ tịch, thành viên Hội đồng quản lý, Giám đốc, Phó Giám đốc, Kế toán trưởng các đơn vị sự nghiệp
- Người đại diện theo ủy quyền quản lý phần vốn góp của VNPT tại doanh nghiệp khác (Người đại diện hoạt động chuyên trách)

Áo sơ mi nữ dài tay dáng ôm:

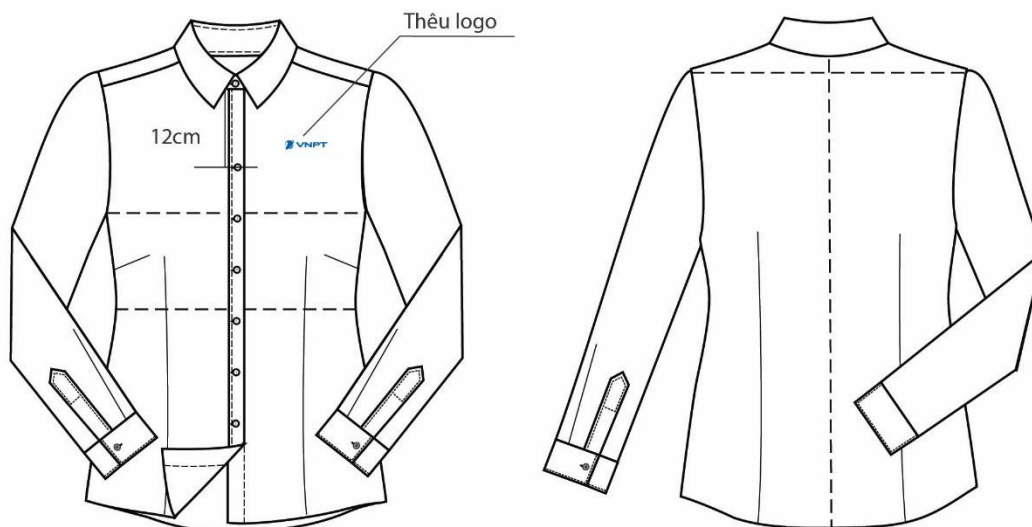

### THÔNG SỐ VÀ CÁCH MAY :

- Mật độ chỉ diễn 5 mũi/1 cm, chỉ diễn tiếp màu vải chính
- Không nổi các đường chỉ diễn, lại mũi kỹ các đường may.
- Thùa khuy thường, dài khuy tương ứng với nút.
- Đính nút chéo, ứng tâm khuy, chỉ đính nút xem bảng màu.
- Nẹp khuy: to bản 2,5 cm,
- Nẹp gấp bình thường.
  - + Nút: nẹp thân trước trái (x6), chân cổ (x1), MS (x2), dự trữ (x1)
- Ly ngực lật về phía vai
- Dùng máy may 1 kim may đường sườn, lai áo.
- Đường sườn áo + sườn tay: may 1 kim, là rẽ.
- \*\* Lưu ý: Đường may sườn áo, sườn tay 1.5 cm
- Lai áo gấp 2 lần diễn to bản 0.4 cm.
- Ly ngực, ly dọc thân trước, ly dọc thân sau
- \*\* Mẫu thêu logo: Vị trí thêu theo định vị rập.

## 1. NHÓM 1

- Cán bộ nhân viên làm việc tại khối văn phòng của các đơn vị
- Chủ tịch, thành viên Hội đồng quản lý, Giám đốc, Phó Giám đốc, Kế toán trưởng các đơn vị sự nghiệp
- Người đại diện theo ủy quyền quản lý phần vốn góp của VNPT tại doanh nghiệp khác (Người đại diện hoạt động chuyên trách)

Áo sơ mi nữ dài tay dáng suông không ly:

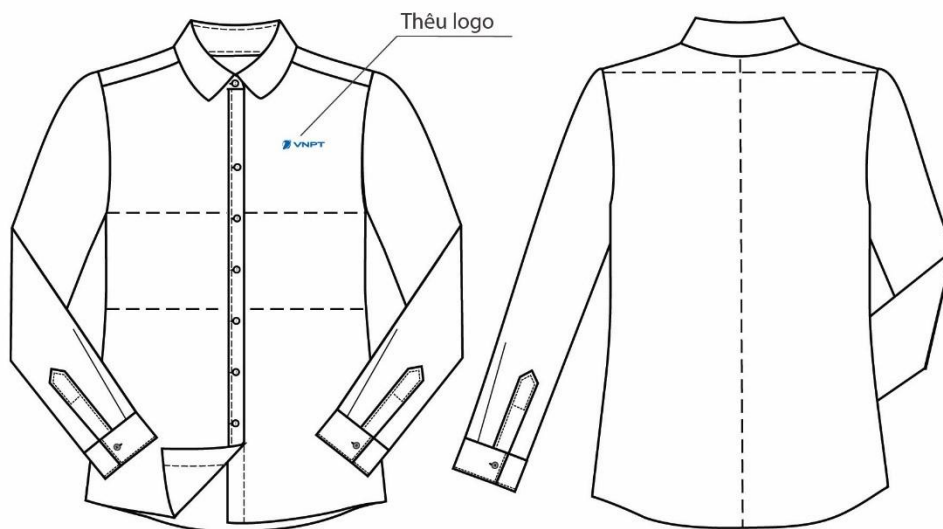

### THÔNG SỐ VÀ CÁCH MAY :

- Mật độ chỉ diều 5 mũi/1 cm, chỉ diều tiếp màu vải chính
- Không nối các đường chỉ diều, lại mũi kỹ các đường may.
- Thừa khuy thường, dài khuy tương ứng với nút.
- Định nút chéo, ứng tâm khuy, chỉ định nút xem bảng màu.
- Nẹp khuy: to bản 2,5 cm,
- Nẹp gập bình thường.
  - + Nút: nẹp thân trước trái (x6), chân cổ (x1), MS (x2), dự trữ (x1)
- Ly ngực lật về phía vai
- Dùng máy may 1 kim may đường sườn, lai áo.
- Đường sườn áo + sườn tay: may 1 kim, là rẽ.
- \*\* Lưu ý: Đường may sườn áo, sườn tay 1.5 cm
- Lai áo gấp 2 lần diều to bản 0.4 cm.
- Áo không may ly cả thân trước và thân sau
- Cắt dáng mặc thoải mái.
- \*\* Mẫu thêu logo: Vị trí thêu theo định vị rập.

## 1. NHÓM 1

- Cán bộ nhân viên làm việc tại khối văn phòng của các đơn vị
- Chủ tịch, thành viên Hội đồng quản lý, Giám đốc, Phó Giám đốc, Kế toán trưởng các đơn vị sự nghiệp
- Người đại diện theo ủy quyền quản lý phần vốn góp của VNPT tại doanh nghiệp khác (Người đại diện hoạt động chuyên trách)

Jupe bút chì :

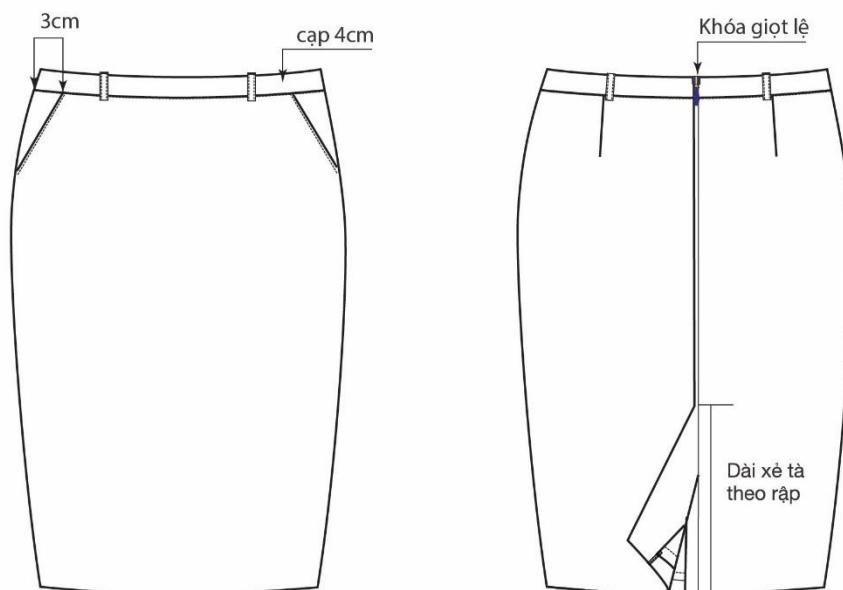

### \*VÁY CHÍNH:

- Dáng bút chì dài qua gối từ 5cm đến 10cm
- Mật độ chỉ 5 mũi/1cm.
- Vắt số 3 chỉ: Thân sau váy, sườn váy, đắp túi, lai
- Đường may ủi rãnh
- Lai: to bản 4cm, vắt sậm lai
- Lưu ý: Đường may sườn váy 1.5cm

- Mật độ chỉ đều trên toàn bộ sản phẩm phải đều nhau.
- Không nối chỉ các đường diều, lại mũi kỹ các đường may.

\*\*Dây đĩa: x 4 chiếc

Dài 5 cm x to bản 1cm - Đánh bông cự ly 0.7cm

Cạnh trên: gấp 1 lần, đính bọ bằng to bản dây, gọt đường may còn 0.5cm

Cạnh dưới: Chui vào đường tra lưng, dùng máy 1 kim chốt bên trong, cách đường tra lưng 0.7cm

- Bên trong lót gắn 2 dây treo móc váy

## 1. NHÓM 1

- Cán bộ nhân viên làm việc tại khối văn phòng của các đơn vị
- Chủ tịch, thành viên Hội đồng quản lý, Giám đốc, Phó Giám đốc, Kế toán trưởng các đơn vị sự nghiệp
- Người đại diện theo ủy quyền quản lý phần vốn góp của VNPT tại doanh nghiệp khác (Người đại diện hoạt động chuyên trách)

Jupe chữ A:

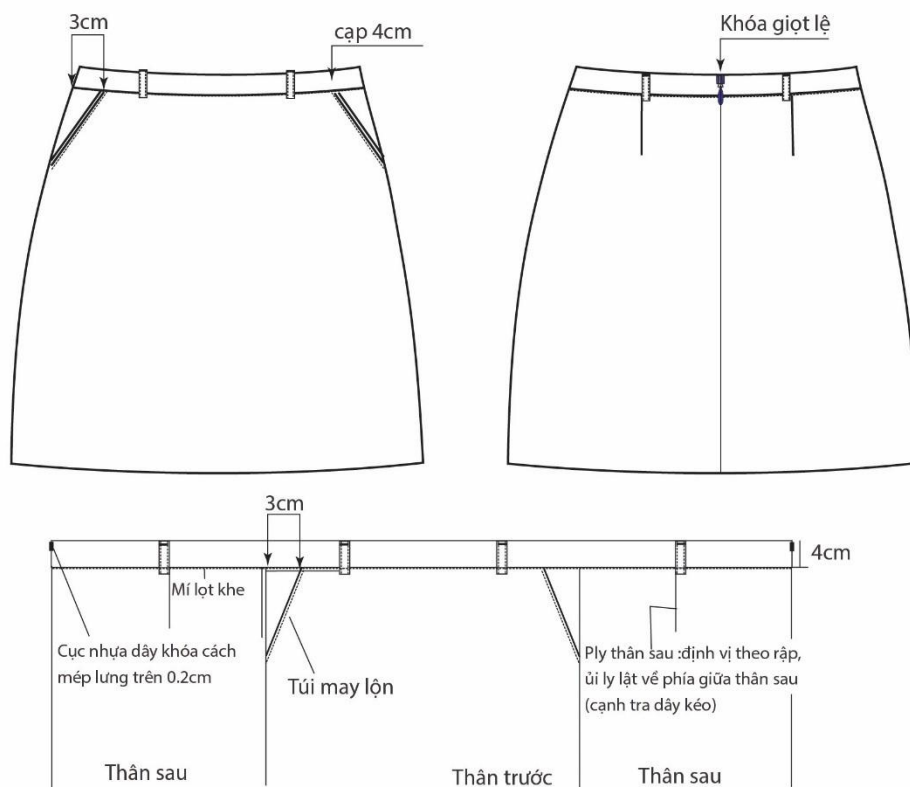

### \*VÁY CHÍNHH:

- Dáng váy chữ A
- Mật độ chỉ 5 mũi/1cm.
- Vắt số 3 chỉ: Thân sau váy, sườn váy, đáy túi, lai
- Đường may ủi rờ
- Lai: to bản 4cm, vắt sầm lai
- \* Lưu ý: Đường may sườn váy 1.5cm
- Mật độ chỉ đều trên toàn bộ sản phẩm phải đều nhau.
- Không nối chỉ các đường đều, lại mũi kỹ các đường may.

### \*\*Dây đĩa: x 4 chiếc

- Dài 5 cm x to bản 1cm - Đánh bông cự ly 0.7cm
- Cạnh trên: gấp 1 lần, đính bọ bằng to bản dây, gọt đường may còn 0.5cm
- Cạnh dưới: Chui vào đường tra lưng, dùng máy 1 kim chốt bên trong, cách đường tra lưng 0.7cm
- Bên trong lót gắn 2 dây treo móc váy

## 1. NHÓM 1

- Cán bộ nhân viên làm việc tại khối văn phòng của các đơn vị
- Chủ tịch, thành viên Hội đồng quản lý, Giám đốc, Phó Giám đốc, Kế toán trưởng các đơn vị sự nghiệp
- Người đại diện theo ủy quyền quản lý phần vốn góp của VNPT tại doanh nghiệp khác (Người đại diện hoạt động chuyên trách)

Cạp jupe nữ:

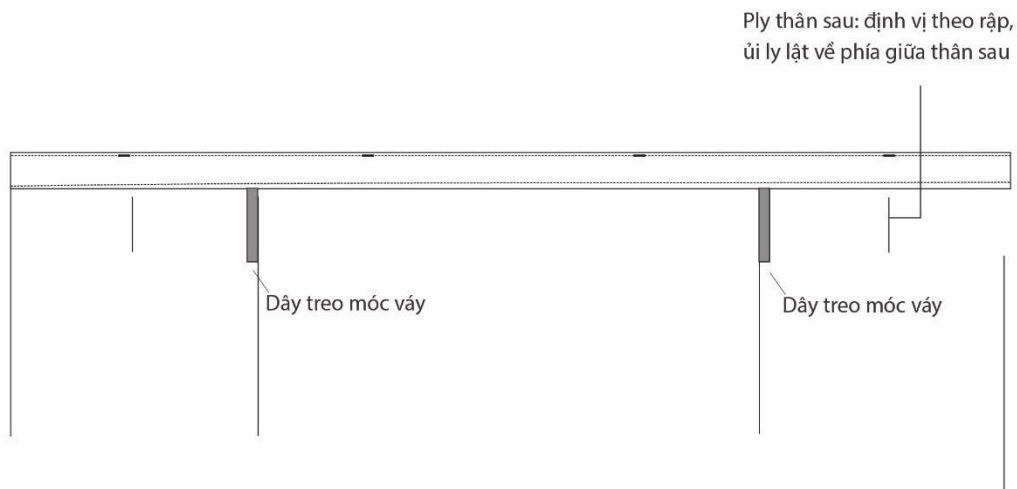
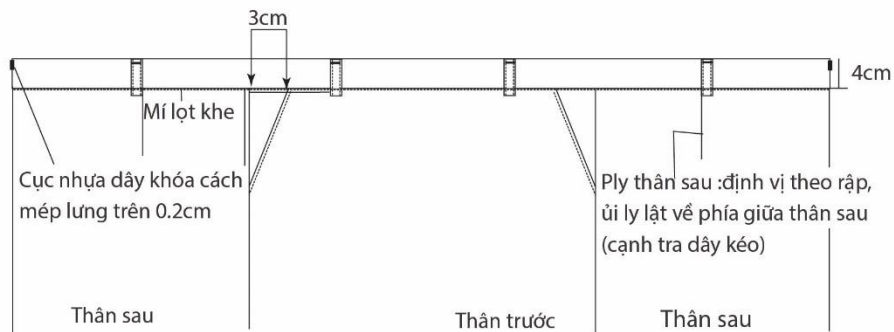

### \*\*VÁY LÓT:

- Vắt số 3 chỉ: Giữa thân sau, đường may ủi rề.
- Vắt số 3 chỉ, may máy 1 kim: Sườn váy lót, sườn váy ủi lật về thân sau.
- Đường may ủi rề
- Lưu ý: Đường may sườn váy lót 2cm
- Lót túi may lộn, điều 0.5cm
- Lai gấp theo dấu rập, điều to bản 1cm
- Lưng lót: bọc viền bằng vải lót, to bản 0.6cm

## 1. NHÓM 1

- Cán bộ nhân viên làm việc tại khối văn phòng của các đơn vị
- Chủ tịch, thành viên Hội đồng quản lý, Giám đốc, Phó Giám đốc, Kế toán trưởng các đơn vị sự nghiệp
- Người đại diện theo ủy quyền quản lý phần vốn góp của VNPT tại doanh nghiệp khác (Người đại diện hoạt động chuyên trách)

Quần nữ dáng đứng :

### \*\* HÌNH DẠNG & CÁCH ĐO :

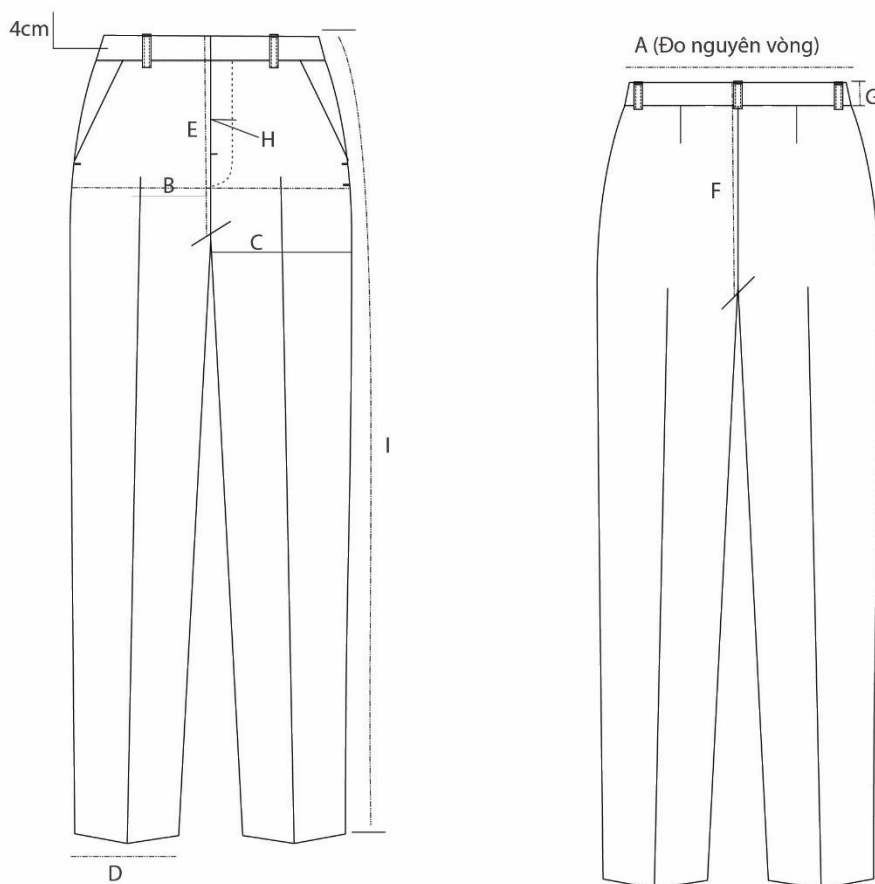

#### \*\* Lưu ý:

- Xử lý độ co rút của vải trước khi đưa vào sản xuất
- Khóa: Dùng khóa kéo cùng màu vải, đường diễu cửa quần đều, thẳng, không nhăn, vụn, không nổi chỉ và đúng yêu cầu kỹ thuật. Dây kéo êm, thẳng, cửa quần che kín dây kéo.
- Khuy cài bên trong cặp.
- Móc đóng theo định vị rập.

## 1. NHÓM 1

- Cán bộ nhân viên làm việc tại khối văn phòng của các đơn vị
- Chủ tịch, thành viên Hội đồng quản lý, Giám đốc, Phó Giám đốc, Kế toán trưởng các đơn vị sự nghiệp
- Người đại diện theo ủy quyền quản lý phần vốn góp của VNPT tại doanh nghiệp khác (Người đại diện hoạt động chuyên trách)

Quần nữ dáng beggy :

### \*\* HÌNH DẠNG & CÁCH ĐO :

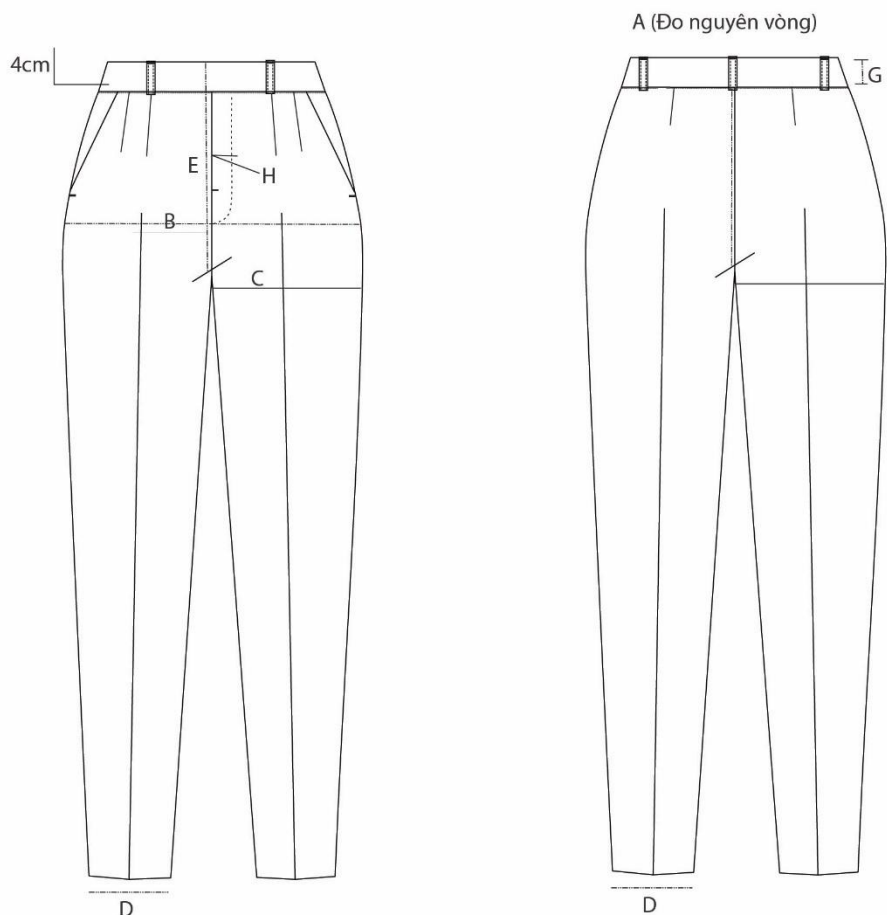

### \*\* Lưu ý:

- Xử lý độ co rút của vải trước khi đưa vào sản xuất
- Khóa: Dùng khóa kéo cùng màu vải, đường diều của quần đều, thẳng, không nhăn, vụn, không nổi chỉ và đúng yêu cầu kỹ thuật. Dây kéo êm, thẳng, cửa quần che kín dây kéo.
- Khuy cài bên trong cạp.
- Móc đóng theo định vị rập.
- Dáng đứng rộng phần hông và mông không ôm sát vào cơ thể, xấp 2 ly bản 1,2 cm tại điểm eo, hướng ly úp vào giữa quần, túi trước may dọc theo thân quần, cửa túi chéo 3cm. Cạp cao hơn so với trung bình từ 1 đến 2 cm.

## 1. NHÓM 1

- Cán bộ nhân viên làm việc tại khối văn phòng của các đơn vị
- Chủ tịch, thành viên Hội đồng quản lý, Giám đốc, Phó Giám đốc, Kế toán trưởng các đơn vị sự nghiệp
- Người đại diện theo ủy quyền quản lý phần vốn góp của VNPT tại doanh nghiệp khác (Người đại diện hoạt động chuyên trách)

Cạp quần nữ:

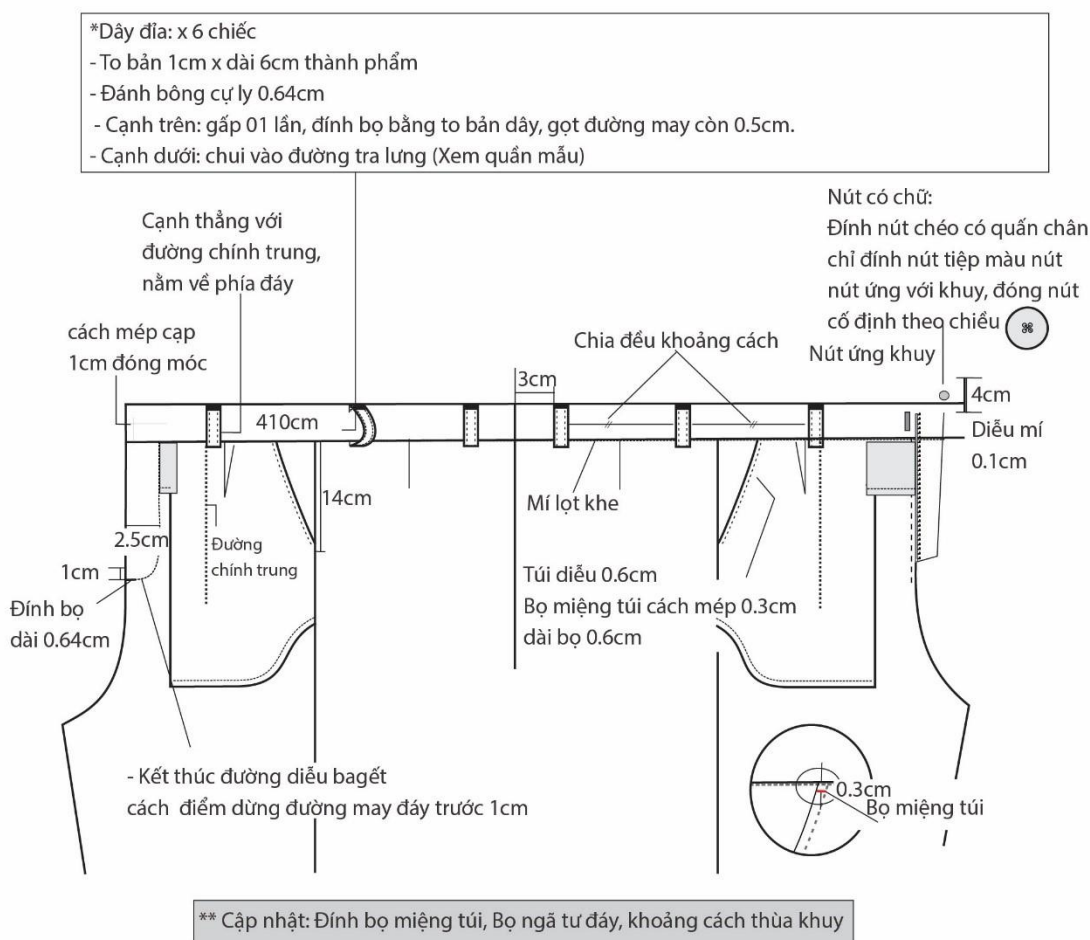

### \*\* MẶT CHÍNH :

- Mật độ chỉ : 5 mũi /1cm
- Vắt sổ : sườn trong, sườn ngoài, đáy trước, đáy sau, bagét trái, bagét phải, đáy túi, nẹp túi, lai.
- Lai : gấp lại 4cm, vắt sâu lai
- Vòng đáy, sườn trong, sườn ngoài: Ủ rề. Riêng vòng đáy( may móc xích 2 đường chỉ)
- Lưu ý: Đường may sườn trong và sườn ngoài: 1.2cm
- Vị trí túi trước, ply thân sau may theo dấu mẫu rập, sóng ply lật về đáy sau.
- Thùa khuy thường, dài khuy ứng với nút.
- Đính nút chéo có quần chân
- Bộ ngã tư đáy (dài bộ 1cm)

## 1. NHÓM 1

- Cán bộ nhân viên làm việc tại khối văn phòng của các đơn vị
- Chủ tịch, thành viên Hội đồng quản lý, Giám đốc, Phó Giám đốc, Kế toán trưởng các đơn vị sự nghiệp
- Người đại diện theo ủy quyền quản lý phần vốn góp của VNPT tại doanh nghiệp khác (Người đại diện hoạt động chuyên trách)

Áo veston nữ:

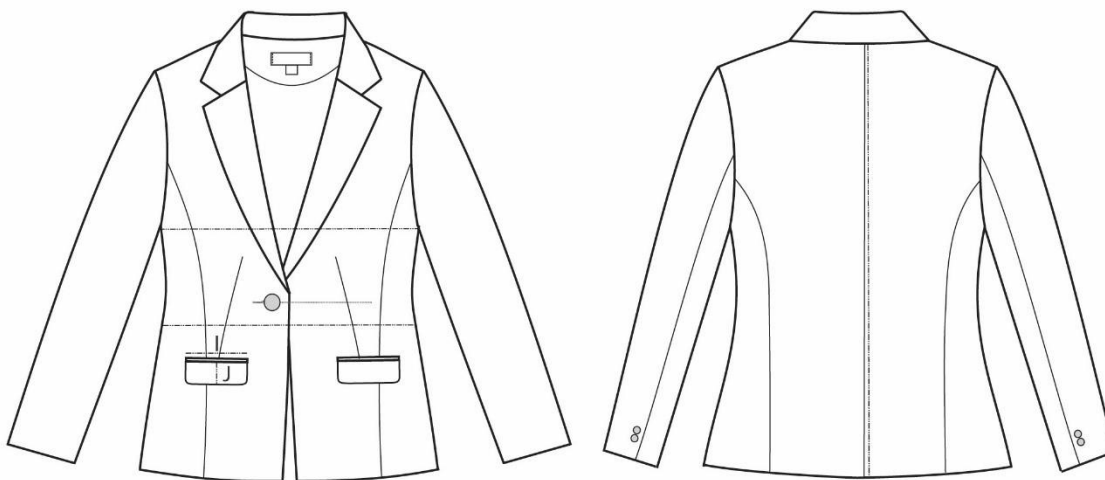

### THÔNG SỐ VÀ CÁCH MAY :

- Cổ: Cổ chữ K, cổ và thân rời nhau. Bản cổ êm phẳng, ôm khít không vênh.
- Tay: Đường may cách đều mép, tròn làn, tay đủ độ rộng, khi kéo căng không bị đứt chỉ. - Cửa tay đính 2 khuy, có xẻ.
- Túi: 2 túi ngang có nắp dưới eo, góc nắp túi lượn tròn, miệng túi êm phẳng, sợi viền tròn đều.
- Thân trước: Cài 1 khuy, vạt áo thẳng.
- Gấu: Không nhăn vụn, bai thân, không thừa, thiếu lót, tà áo êm phẳng.
- Thùa khuyết, đính cúc: Cúc đính bằng máy đúng vị trí, thẳng hàng, chân gọn, chắc chắn. Thùa khuyết đảm bảo nếp không bị co dúm.

\* Những điểm cần lưu ý:

- Hạn chế ủi, phà hơi lên vải để tránh co rút vải.
- Xả vải 24 giờ trước khi cắt.

## 1. NHÓM 1

- Cán bộ nhân viên làm việc tại khối văn phòng của các đơn vị
- Chủ tịch, thành viên Hội đồng quản lý, Giám đốc, Phó Giám đốc, Kế toán trưởng các đơn vị sự nghiệp
- Người đại diện theo ủy quyền quản lý phần vốn góp của VNPT tại doanh nghiệp khác (Người đại diện hoạt động chuyên trách)

Tay và cổ áo veston nữ:

\* TAY CHÍNH :

TAY TRƯỚC TAY SAU

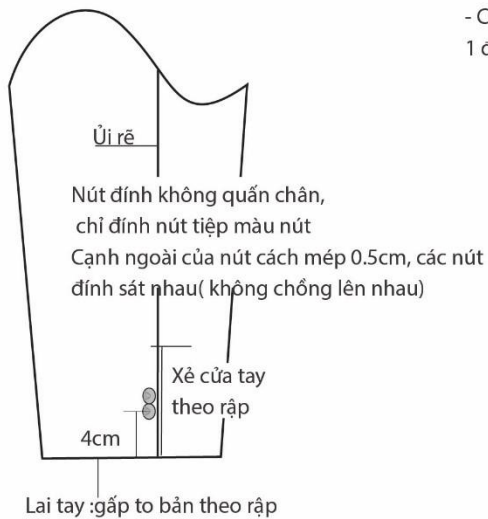

\* TAY LÓT :

- Chốt bông tay lót bên trái (khi mặc)
- 1 đoạn 12cm

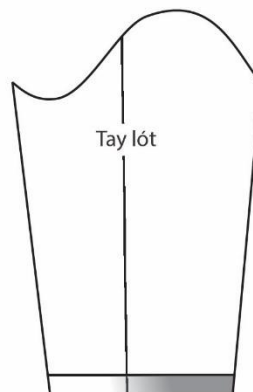

Lưu ý:

Áo vest lãnh đạo: ve cổ đột chỉ

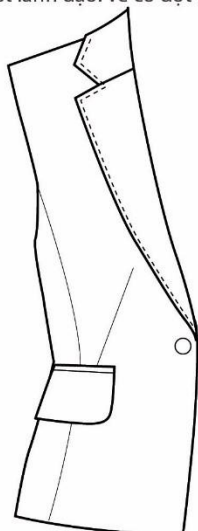

\*Cổ trên :To bản theo rập

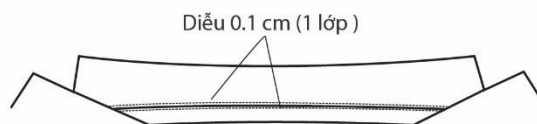

\*Cổ dưới: To bản theo rập

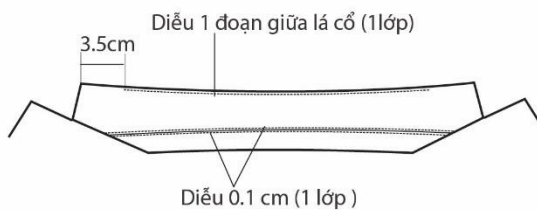

## 1. NHÓM 1

- Cán bộ nhân viên làm việc tại khối văn phòng của các đơn vị
- Chủ tịch, thành viên Hội đồng quản lý, Giám đốc, Phó Giám đốc, Kế toán trưởng các đơn vị sự nghiệp
- Người đại diện theo ủy quyền quản lý phần vốn góp của VNPT tại doanh nghiệp khác (Người đại diện hoạt động chuyên trách)

Mặt trong áo veston nữ:

### \*\*MẶT TRONG:

\*\*Lưu ý:

Đ/với sản lượng theo size: gắn nhãn size

Đ/với sản lượng ngoại cỡ : gắn nhãn theo tên

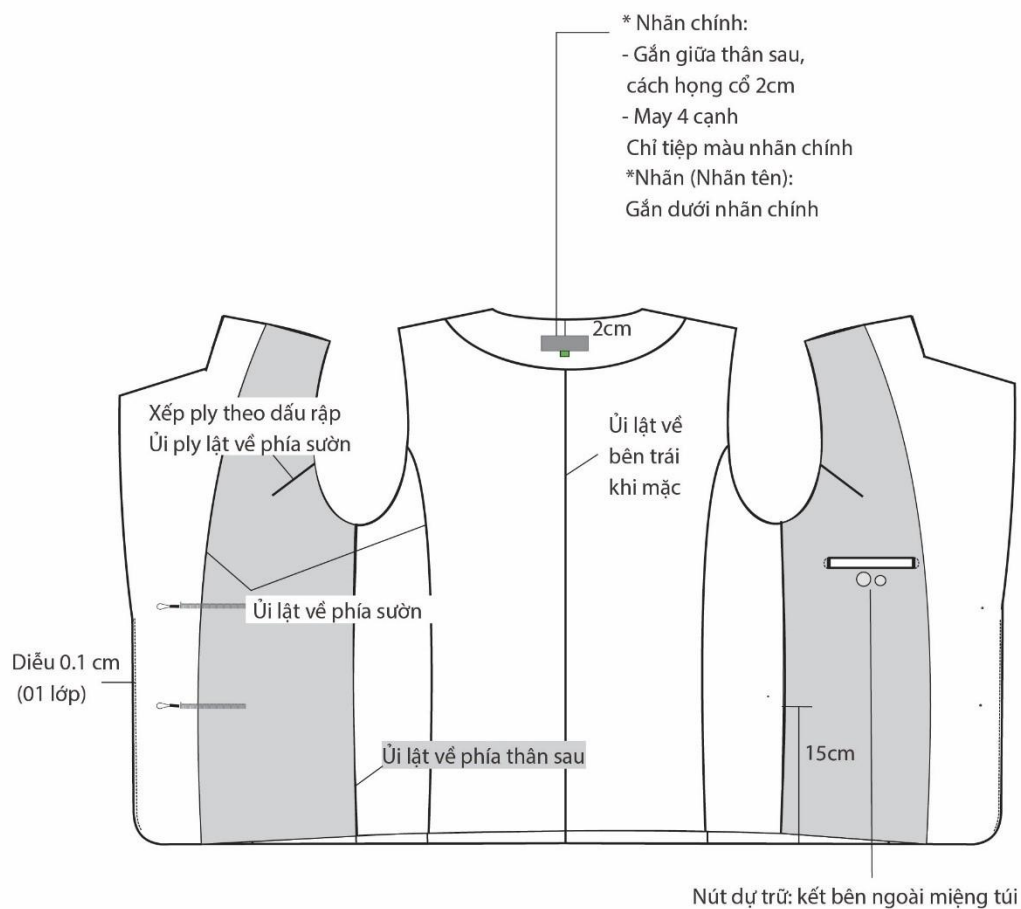

## 1. NHÓM 1

- Cán bộ nhân viên làm việc tại khối văn phòng của các đơn vị
- Chủ tịch, thành viên Hội đồng quản lý, Giám đốc, Phó Giám đốc, Kế toán trưởng các đơn vị sự nghiệp
- Người đại diện theo ủy quyền quản lý phần vốn góp của VNPT tại doanh nghiệp khác (Người đại diện hoạt động chuyên trách)

Áo len ghi lê:

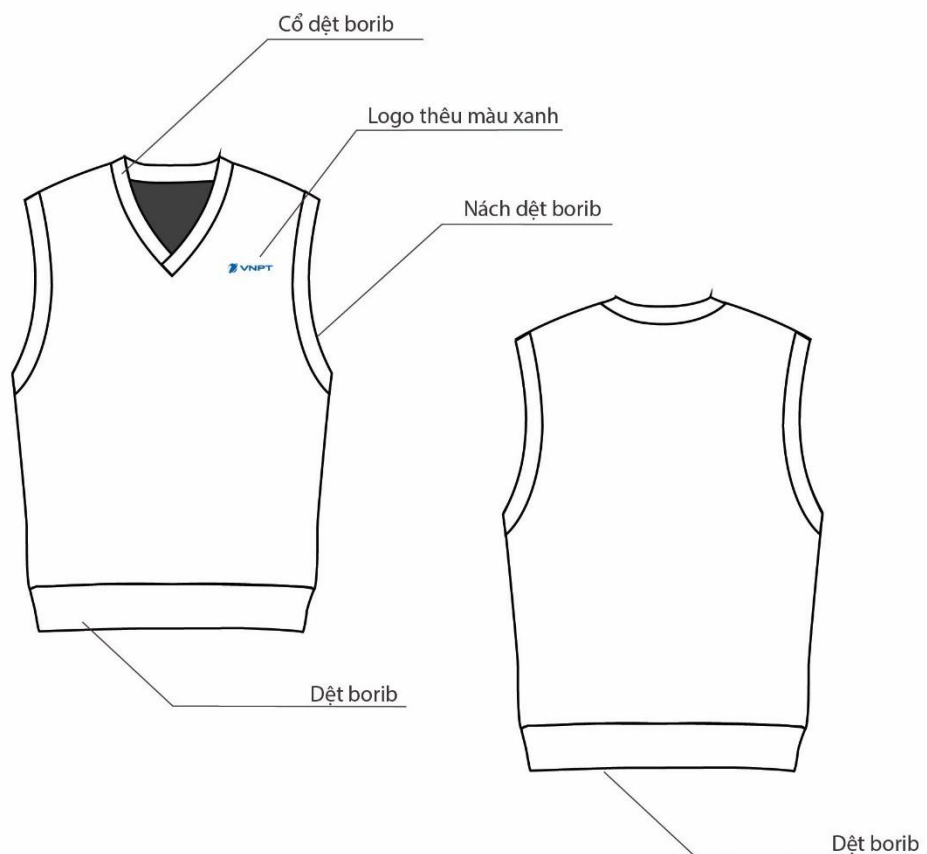

1/ Các chi tiết may phải đối xứng, các đường may phải êm phẳng, đảm bảo chắc chắn đúng thông số kỹ thuật, borib cổ, nách áo, gấu áo không bị bai dãn.

2/ Nhân cỡ: May giữa họng cổ sau

3/ Thêu logo: Vị trí thêu trên mẫu định vị

4/ Yêu cầu hoàn thiện.

Sản phẩm may xong phải vệ sinh công nghiệp sạch sẽ, là phẳng không nhăn dúm.

Sản phẩm hoàn thiện không bị là bóng hay hồng mặt vải.

## 2. NHÓM 2

Giao dịch viên

Áo sơ mi nam cộc tay :

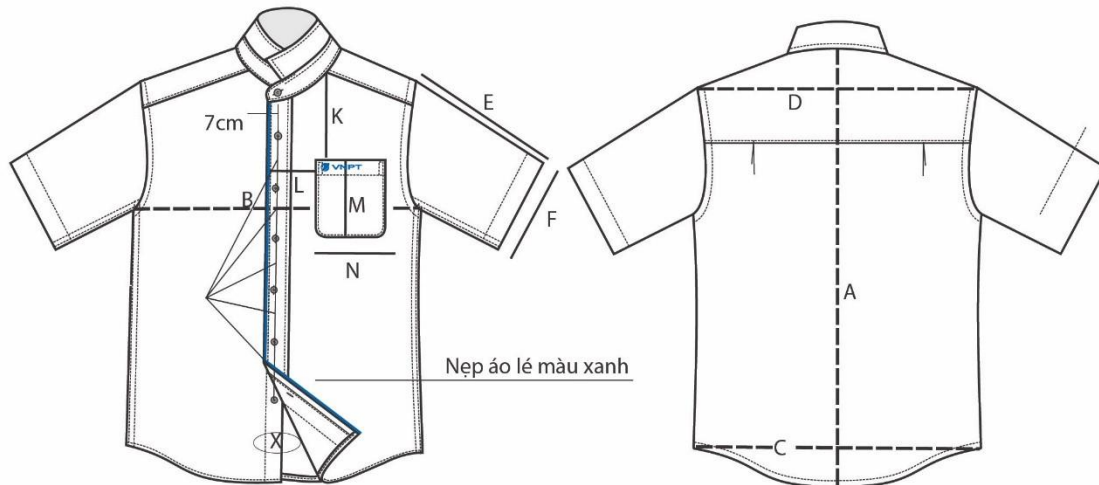

\* Vị trí đóng nút dự trữ (X):

Mặt trong nẹp nút

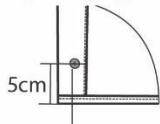

Nút dự trữ đính thẳng theo nẹp

\*VỊ TRÍ GẮN NHÃN:

- Nhãn chính: gắn ở giữa lót đò, may 4 cạnh(1 lớp), chỉ theo màu nhãn.
- Nhãn size: gấp đôi gắn dưới và giữa nhãn chính.

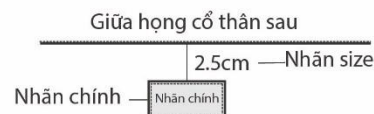

### THÔNG SỐ VÀ CÁCH MAY :

- Mật độ chỉ diều : 6 mũi/1cm
- Không nối các đường chỉ diều, lại mũi kỹ các đường may.
- Thừa khuy thường dài khuy tương ứng với nút, chỉ tiếp màu vải chính.
- Đính nút dạng chéo, ứng tâm khuy, chỉ đính nút xem bảng màu.
- Nẹp khuy lovê rời, to bản 3 cm, may máy kansai, diều hai cạnh 0.5cm.
- + Nẹp khuy thân trước trái (x6), chân cổ (x1).
- Nẹp nút gấp 1cm+2.6cm. Diều to bản 2.5cm.
- + Nút 16L: Nẹp thân trước phải (x6), chân cổ (x1), dtrữ (x1).
- Diều 0.1cm: vai con.
- Đò sau 2 lớp, diều 0.1cm (1 lớp).
- Lai tay gấp 1cm + 3.1cm, diều to bản lai 3cm, khóa cửa tay trùng với đường cuốn sườn.
- Vòng nách tra tay kể diều 0.7cm.
- Sườn áo, sườn tay may cuốn 2 kim 0.5cm.
- Xếp ply thân sau: sâu ply 1.2cm, sóng ply cách nách thành phẩm 7cm.
- Diều 0.4cm: lai áo.

\*\* Lưu ý: Ép keo: Nhiệt độ 170-175; thời gian 20s; áp lực 5.5-6kg

## 2. NHÓM 2

Giao dịch viên

Cổ và tay áo sơ mi nam cột tay :

### \* CỔ ÁO: có gắn xương cổ áo

- Sử dụng mex (xem tiêu chuẩn cắt)
- + Lá cổ, chân cổ/canh xéo
- + Cốc lá cổ/canh dọc

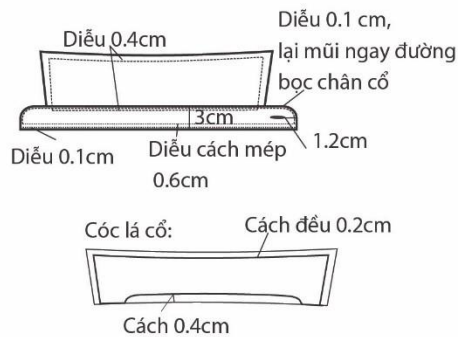

### \* TÚI ÁO:

- Chặn miệng túi, sửa gọn góc mép túi
- Điều dạng thẳng, từ mép nẹp vào đường diều thứ 2 là 0.5 cm

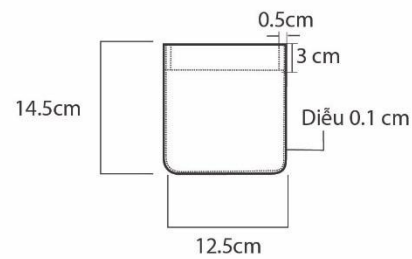

### QUY CÁCH CANH SỌC:

- Tâm khuy, tâm nút trùng sọc
- Hai thân trước bố ngực, đối xứng.
- Tay đối xứng, thẳng sọc đồ
- Túi theo thân
- Cổ đối xứng
- Manchette cặp
- Các chi tiết khác thẳng sọc

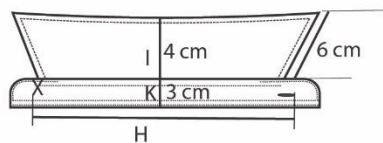

### \*VỊ TRÍ GẮN NHÃN:

- Nhãn chính: Gắn ở giữa lót đò, may cạnh (1 lớp) chỉ theo màu nhãn.
- Nhãn size: Gấp đôi gắn giữa hòng cổ

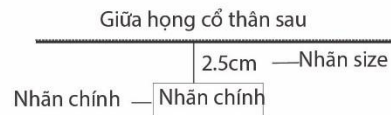

## 2. NHÓM 2

Giao dịch viên

Áo sơ mi nam dài tay :

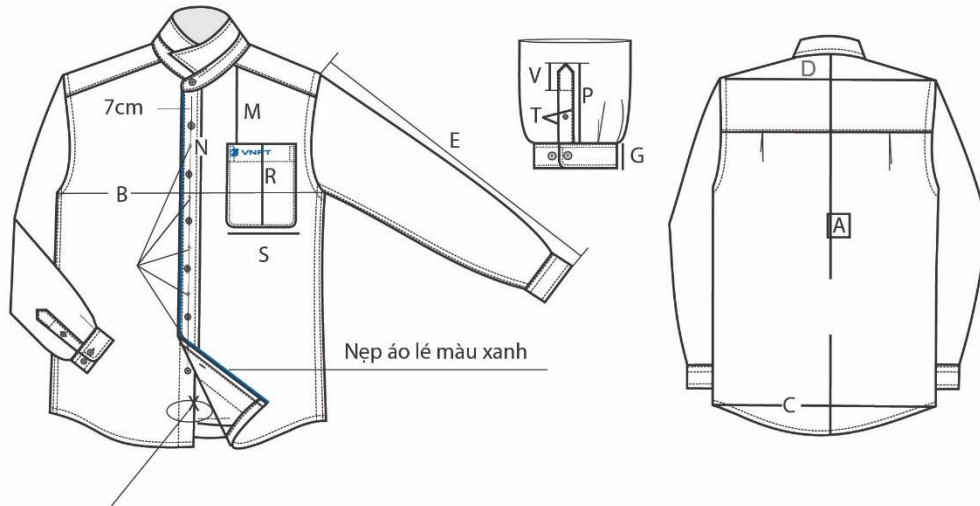

\* Vị trí đóng nút dự trữ lớn+ nút dự trữ nhỏ:

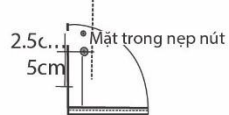

Nút dự trữ đính thẳng theo nút nẹp

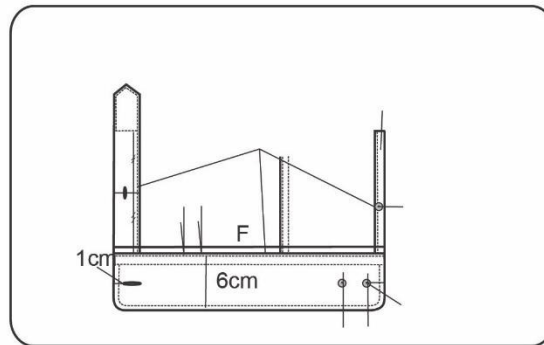

### HÌNH DẠNG & CÁCH ĐO:

- Mật độ chỉ diều : 6 mũi/1cm
- Không nối các đường chỉ diều, lại mũi kỹ các đường may.
- Thừa khuy thường dài khuy tương ứng với nút, chỉ tiếp màu vải chính.
- Đính nút dạng chéo, ứng tâm khuy, chỉ đính nút xem bảng màu.
- Nẹp khuy lộn rời, to bản 3cm, may máy kansai, diều 2 cạnh 0.5cm.
  - + Nẹp khuy thân trái (x6), chân cổ (x1), manchette (x2), thép tay (x2).
- Nẹp nút gấp 1cm + 2.6cm, diều 2.5cm
  - + Nút 16L: Nẹp nút thân trước phải (x6), chân cổ (x1), manchette (x4), dt (x1).
  - + Nút 14L: Thép tay (x2), dtrữ (x1).
- Diều 0.1cm: vai con.
- Đò sau 2 lớp, diều 0.1cm (1 lớp).
- Vòng nách tra tay kế diều 0.7cm.
- Sườn áo, sườn tay may cuốn 2 kim 0.5cm
- Xếp ply thân sau: sâu ply 1.2cm, sóng ply cách nách thành phẩm 7cm.
- Diều 0.4cm: lai áo.

\*\*Lưu ý: Ép keo: Nhiệt độ 170 -175; thời gian 20s; áp lực 5.5-6kg.

## 2. NHÓM 2

Giao dịch viên

Áo sơ mi nữ cộc tay dáng ôm :

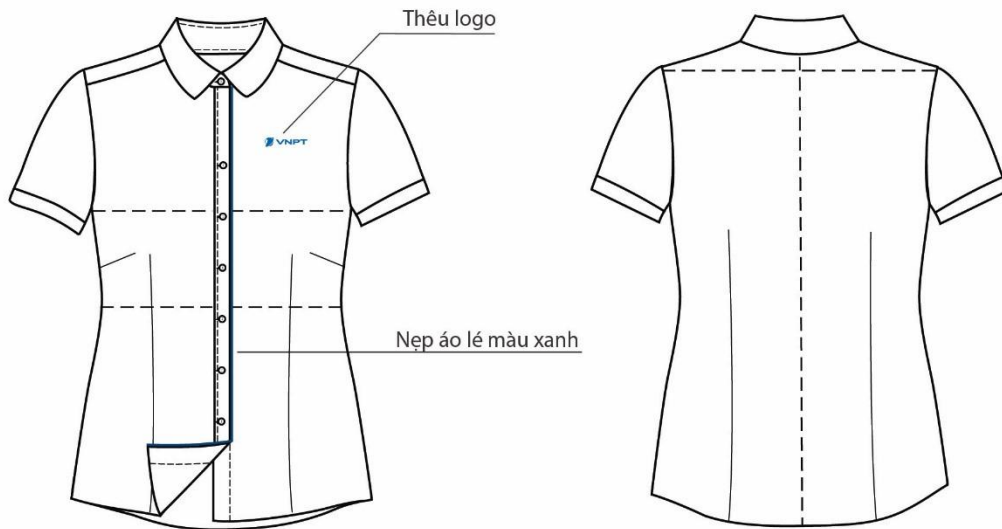

### THÔNG SỐ VÀ CÁCH MAY :

- Mật độ chỉ diều 5 mũi/1 cm, chỉ diều tiếp màu vải chính
- Không nối các đường chỉ diều, lại mũi kỹ các đường may.
- Thùa khuy thường, dài khuy tương ứng với nút.
- Đính nút chéo, ứng tâm khuy, chỉ đính nút xem bảng màu.
- Nẹp khuy: to bản 2,5 cm,
- Ly ngực lật về phía vai
- Dùng máy may 1 kim may đường sườn, lai áo.
- Đường sườn áo + sườn tay: may 1 kim, là rẽ.
- \*\* Lưu ý: Đường may sườn áo, sườn tay 1.5 cm
- Lai áo gấp 2 lần diều to bản 0.4 cm.
- Ly ngực, ly dọc thân trước, ly dọc thân sau
- \*\* Mẫu thêu logo: Vị trí thêu theo định vị rập.

## 2. NHÓM 2

Giao dịch viên

Cổ và tay áo sơ mi nữ :

### \*CỔ ÁO

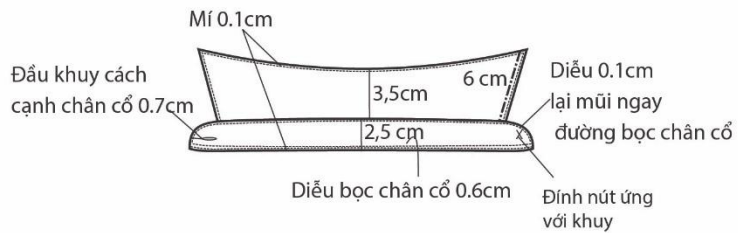

### \*\*VỊ TRÍ GẮN NHÃN :

- Nhãn chính : Nằm giữa to bản chân cổ, may 4 cạnh không xuyên lớp chính (chỉ tiếp màu nhãn).
- Nhãn tên: Gấp đôi gắn dưới chân cổ.
- Nhãn sử dụng: gắn ở sườn trái khi mặc, cách lai TP 10cm

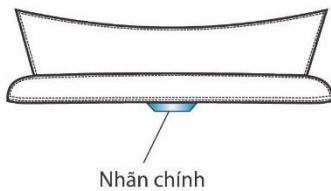

### MÀNG SÉT TAY ÁO:

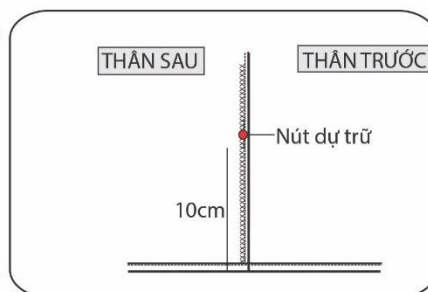
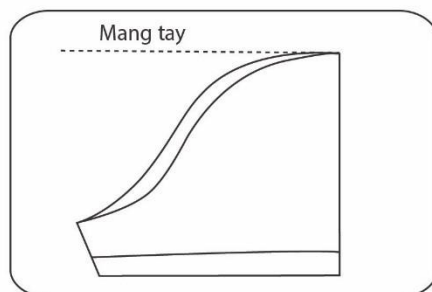
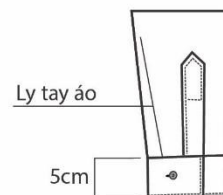

## 2. NHÓM 2

Giao dịch viên

Áo sơ mi nữ cộc tay dáng suông rộng :

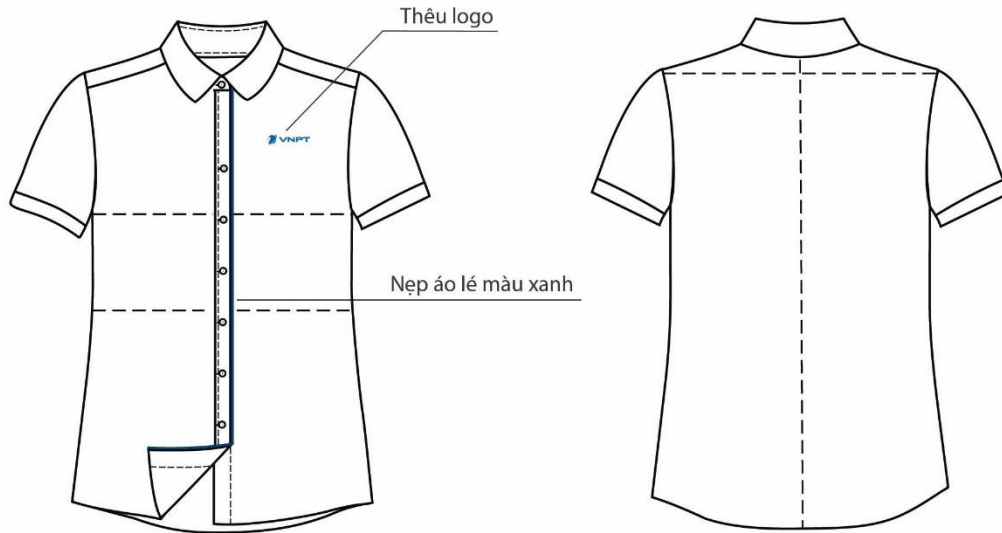

### THÔNG SỐ VÀ CÁCH MAY :

- Mật độ chỉ diều 5 mũi/1 cm, chỉ diều tiếp màu vải chính
- Không nối các đường chỉ diều, lại mũi ký các đường may.
- Thùa khuy thường, dài khuy tương ứng với nút.
- Đính nút chéo, ứng tâm khuy, chỉ đính nút xem bảng màu.
- Nẹp khuy: to bản 2,5 cm,
- Ly ngực lật về phía vai
- Dùng máy may 1 kim may đường sườn, lai áo.
- Đường sườn áo + sườn tay: may 1 kim, là rẽ.
- \*\* Lưu ý: Đường may sườn áo, sườn tay 1.5 cm
- Lai áo gấp 2 lần diều to bản 0.4 cm.
- Áo không may ly cả thân trước và thân sau
- Cắt dáng mặc thoải mái.
- \*\* Mẫu thêu logo: Vị trí thêu theo định vị rập.

## 2. NHÓM 2

Giao dịch viên

Áo sơ mi nữ dài tay dáng ôm :

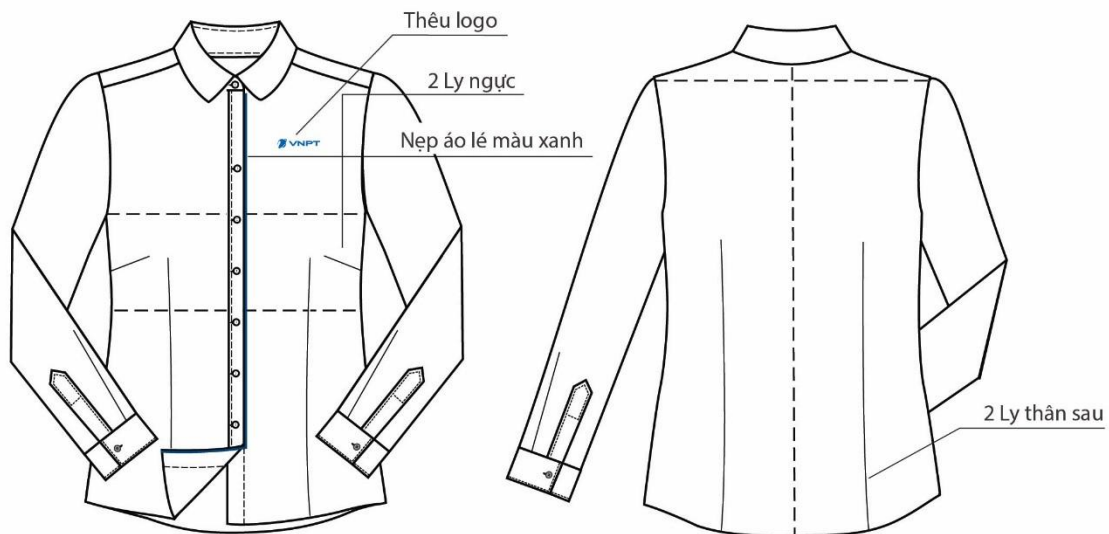

### THÔNG SỐ VÀ CÁCH MAY :

- Mật độ chỉ diều 5 mũi/1 cm, chỉ diều tiếp màu vải chính
- Không nối các đường chỉ diều, lại mũi kỹ các đường may.
- Thừa khuy thường, dài khuy tương ứng với nút.
- Đính nút chéo, ứng tâm khuy, chỉ đính nút xem bảng màu.
- Nẹp khuy: to bản 2,5 cm,
- Ly ngực lật về phía vai
- Dùng máy may 1 kim may đường sườn, lai áo.
- Đường sườn áo + sườn tay: may 1 kim, là rẽ.
- \*\* Lưu ý: Đường may sườn áo, sườn tay 1.5 cm
- Lai áo gấp 2 lần diều to bản 0.4 cm.
- Ly ngực, ly dọc thân trước, ly dọc thân sau
- \*\* Mẫu thêu logo: Vị trí thêu theo định vị rập.

## 2. NHÓM 2

Giao dịch viên

Áo sơ mi nữ dài tay dáng suông rộng :

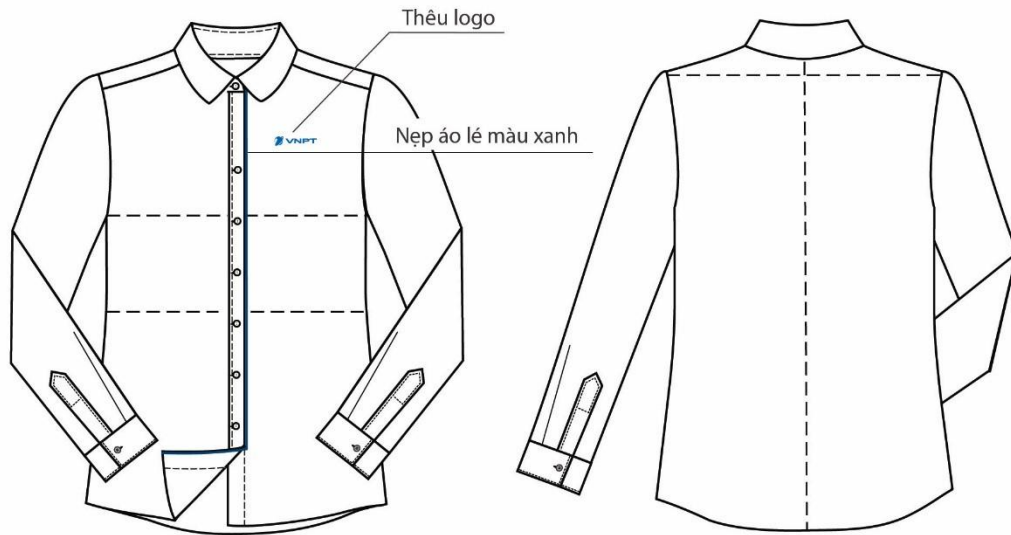

### THÔNG SỐ VÀ CÁCH MAY :

- Mật độ chỉ đều 5 mũi/1 cm, chỉ đều tiếp màu vải chính
- Không nối các đường chỉ đều, lại mũi kỹ các đường may.
- Thùa khuy thường, dài khuy tương ứng với nút.
- Đính nút chéo, ứng tâm khuy, chỉ đính nút xem bảng màu.
- Nẹp khuy: to bản 2,5 cm,
- Ly ngực lật về phía vai
- Dùng máy may 1 kim may đường sườn, lai áo.
- Đường sườn áo + sườn tay: may 1 kim, là rẽ.
- \*\* Lưu ý: Đường may sườn áo, sườn tay 1.5 cm
- Lai áo gấp 2 lần đều to bản 0.4 cm.
- Áo không may ly cả thân trước và thân sau
- Cắt dáng mặc thoải mái.
- \*\* Mẫu thêu logo: Vị trí thêu theo định vị rập.

## 2. NHÓM 2

- Nhân viên kinh doanh địa bàn
- Nhân viên bán hàng lưu động
- Nhân viên thu cước

### Áo phông

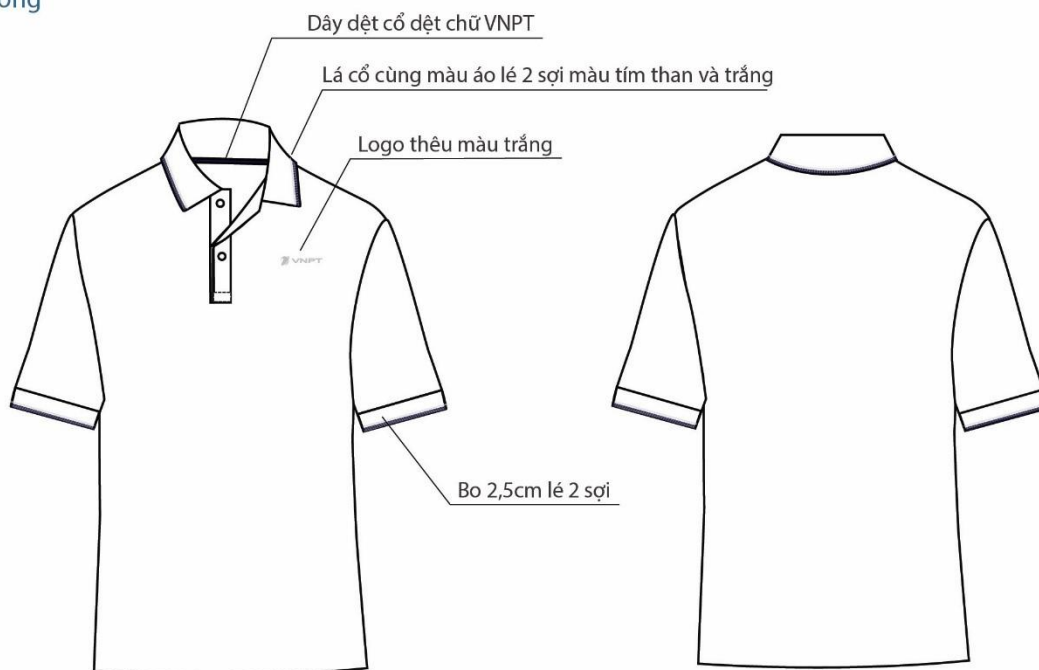

Gấu chắn đề, 2 đường chỉ cách nhau 0.5cm. Bản gấu 2.5cm

1/ Mật độ mũi chỉ: 5 mũi/cm

Chỉ may vạt số 60/3: Cùng màu vải chính

Chỉ phối 60/3: Cùng màu vải phối.

Chỉ đính cúc 60/3: cùng màu cúc

Chỉ thừa khuyết 60/3: Cùng màu vải chính

Chỉ may nhãn 60/3: màu trắng ngà (NTRL)

2/ Các chi tiết ép dựng không được bong dộp, bóng vải

Các chi tiết may phải đối xứng,

Các đường may phải êm phẳng, lại mũi đảm bảo chắc chắn đúng thông số kỹ thuật

3/ Khuyết thừa đầu bằng - khuyết dài theo cúc

Nẹp thừa 2 khuyết - Thừa giữa bản nẹp - vị trí thừa theo mẫu

4/ Cúc 1.5cm: đính chéo.

Nẹp: tâm khuyết - tâm cúc

5/ Nhân cỡ: May giữa họng cổ sau

6/ In logo: Vị trí in trên mẫu định vị

7/ Yêu cầu hoàn thiện.

Sản phẩm may xong phải vệ sinh công nghiệp sạch sẽ, là phẳng không nhăn dúm.

Sản phẩm hoàn thiện không bị là bóng hay hồng mặt vải.

\*\* Xé gấu:

Dây dệt xé gấu

dệt chữ VNPT

giống dây dệt cổ áo

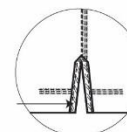

## 2. NHÓM 2

- Nhân viên kinh doanh địa bàn
- Nhân viên bán hàng lưu động
- Nhân viên thu cước

Thông số áo phông

### KÍCH THƯỚC THÀNH PHẨM

Áo phông nam

Đơn vị đo : cm

STT	Điểm đo/ cỡ	S	M	L	XL	XXL	+/-
1	Dài áo đo giữa thân sau	64	66	68	70	72	1
2	Rộng vai	39	41	43	45	47	1
3	1/2 vòng ngực đo sát nách	46	48	50	52	54	1
4	1/2 vòng gấu	46	48	50	52	54	1
5	Dài tay cả bo (cộc/dài)	17/59	18/60	19/61	20/62	21/63	1
6	1/2 rộng cửa tay (cộc/dài)	14/10	14/10	15/10	16/11	17/11	1
7	Dài nẹp áo	15,5	15,5	15,5	15,5	15,5	0,3
8	Rộng nẹp	3	3	3	3	3	0
9	Cao bản cổ	7,5	7,5	7,5	7,5	7,5	0

Áo phông nữ

Đơn vị đo : cm

STT	Điểm đo/ cỡ	S	M	L	XL	XXL	+/-
1	Dài áo đo giữa thân sau	55	57	59	61	63	1
2	Rộng vai	34	36	36,5	37	38	1
3	1/2 vòng ngực đo sát nách	42	44	46	48	50	1
4	1/2 vòng gấu	44	46	48	50	52	1
5	1/2 vòng eo	38	40	42	44	46	1
6	Dài tay cả bo (cộc/dài)	15/54	16/55	17/56	18/57	19/58	1
7	1/2 rộng cửa tay (cộc/dài)	13/9	14/9	15/10	16/10	17/10	1
8	Dài nẹp áo	14,0	14,0	14,5	14,5	14,5	0,3
9	Rộng nẹp	2,8	2,8	2,8	2,8	2,8	0
10	Cao bản cổ	7,0	7,0	7,0	7,0	7,0	0

## 2. NHÓM 2

Nhân viên bán hàng lưu động

Áo gió

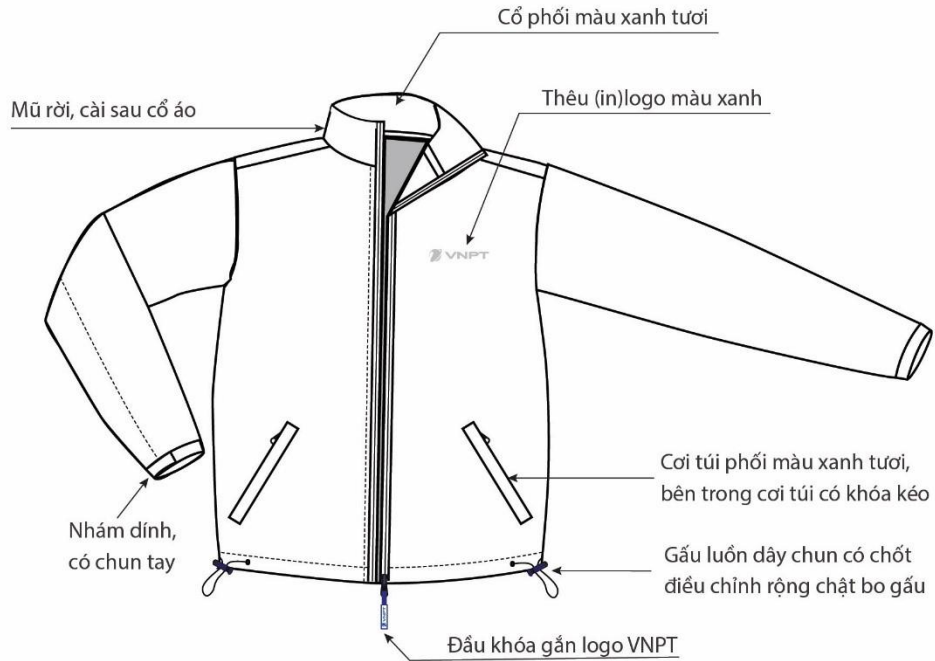

## 2. NHÓM 2

Nhân viên bán hàng lưu động

Mô tả chi tiết áo gió

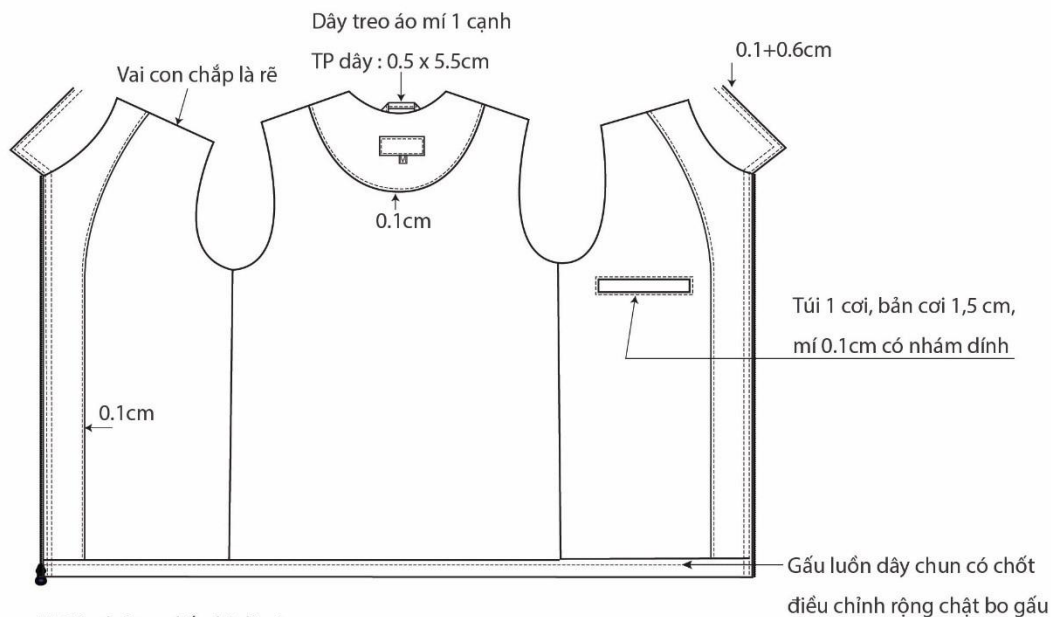

\*\* Các đường chấp lót là rề.

### YÊU CẦU KỸ THUẬT:

- 1/ Mật độ mũi chỉ may chấp 4 mũi/cm  
Mật độ mũi chỉ mí điều 4,5 mũi/cm  
Mật độ mũi chỉ may vải lót 4 mũi/cm  
Chỉ may chính 60/3: Cùng màu vải chính  
Chỉ may phối 60/3: Cùng màu vải phối  
Chỉ may lót 60/3: cùng màu vải lót  
Chỉ may nhãn 60/3:
- 2/ Các đường may êm phẳng, lại mũi trùng khít đảm bảo chắc chắn.  
Các chi tiết hai bên: Măng séc, túi dưới, thân trước, tay đối xứng nhau.  
Sản phẩm may đảm bảo đúng qui cách, đúng thông số.
- 3/ Khóa nẹp: Tra cách hõng cổ 0.3cm, cách gấu 0.5cm, gập đầu khóa . Xông khóa 1.2cm.
- 4/ Giằng: Vai, nách, khóa túi dưới giằng ra nẹp, khóa túi lót giằng ra sườn. Cũ động 2cm.
- 5/ 2/ Lớp bông được gắn vào giữa lót và vải chính phải được gim chắc chắn, đảm bảo không bị bong rời.
- 6/ Nhãn:  
Nhãn chính: May giữa hõng cổ thân sau, cách 3cm TP.  
Nhãn cỡ may cân dưới nhãn chính.  
Nhãn HDSD: Đặt bên trái cách gấu 10cm, đặt về thân trước- Thành phần lên trên.
- 7/ Bọ: hai cạnh túi dưới.
- 8/ Thêu (in): Thêu (in) trực tiếp lên thân trước trái, vị trí theo mẫu.
- 9/ Hoàn thiện sản phẩm: Vệ sinh công nghiệp sạch sẽ, là phẳng 100% diện tích áo.

### 3. NHÓM 3

Nhân viên viễn thông làm việc ngoài trời

Áo bu đồng cộc tay :

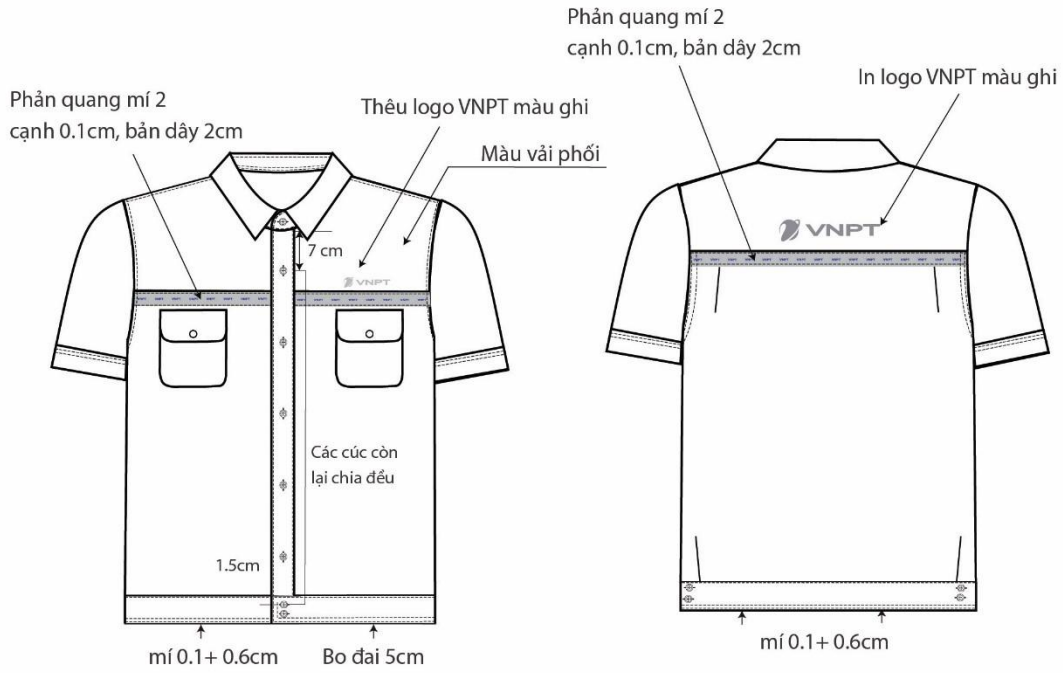

\*/ Ghi chú: Tất cả các đường may chỉ không lộ chỉ tết ra ngoài.

Cổ áo: Tra cổ mí tròn, nối chỉ ở chắp vai con.

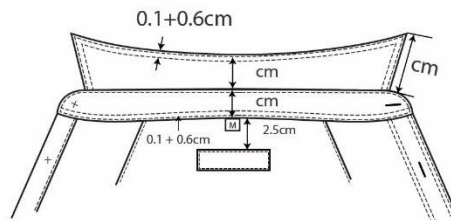

### 3. NHÓM 3

Nhân viên viễn thông làm việc ngoài trời

Áo bu đồng dài tay :

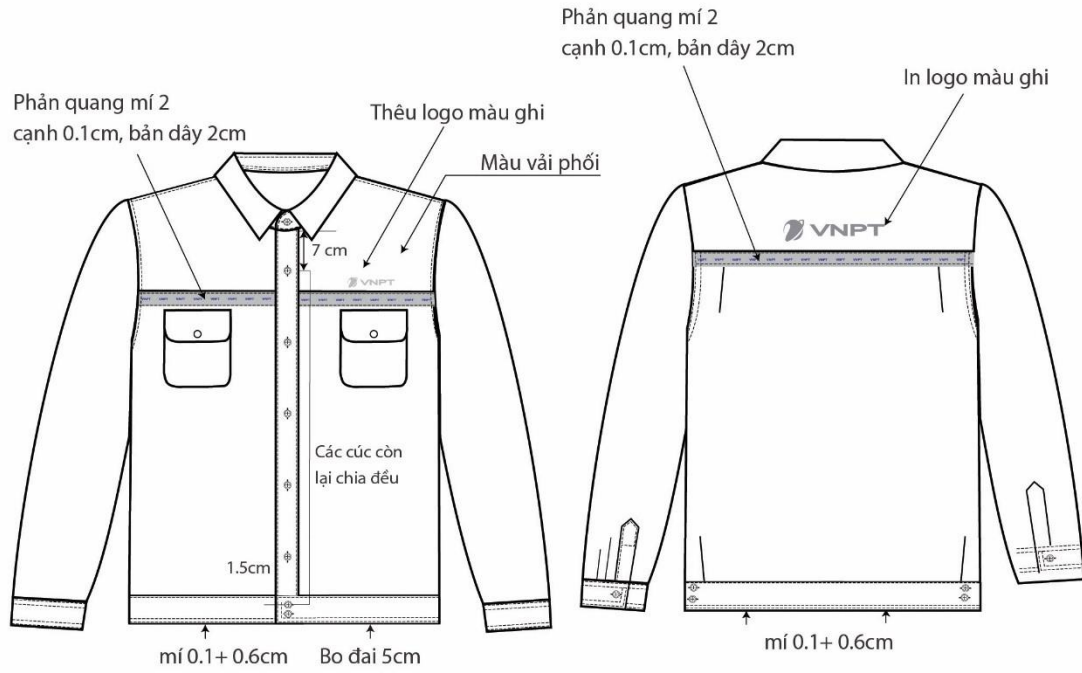

**\*/ Ghi chú:** Tất cả các đường may chỉ không lộ chỉ tết ra ngoài.

Cổ áo: Tra cổ mí tròn, nối chỉ ở chắp vai con.

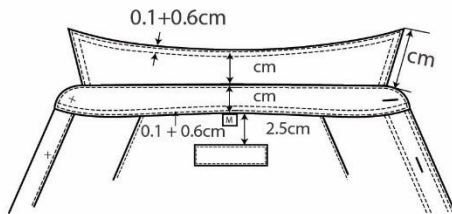

Măng séc - thép tay:

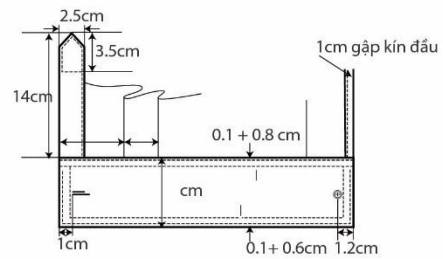

### 3. NHÓM 3

Nhân viên viễn thông làm việc ngoài trời

Tiêu chuẩn kỹ thuật may áo bu đông :

- 1/ Mật độ mũi chỉ: 5 mũi/cm  
Chỉ may chập + vắt số 60/3: Cùng màu vải chính.  
Chỉ phối 60/3: Mí điều trên bề mặt sản phẩm, chỉ dưới cùng màu vải chính.  
Chỉ may phản quang 60/3: Cùng màu phản quang.  
Chỉ đính cúc 60/3: cùng màu cúc.  
Chỉ thừa khuyết 60/3: dùng chỉ cùng màu.  
Chỉ may nhãn 60/3: cùng màu nhãn.
- 2/ Các chi tiết ép dựng không được bong dộp, bóng vải  
Các chi tiết may phải đối xứng.  
Các đường may phải êm phẳng, lại mũi đảm bảo chắc chắn đúng thông số kỹ thuật.
- 3/ Khuyết thừa đầu bằng - khuyết dài theo cúc  
Nẹp thừa 5 khuyết - Thừa giữa bản nẹp- vị trí thừa theo mẫu.  
Khuyết chân cổ : thừa giữa chân cổ cách mép 1.2cm.  
Khuyết đai thừa ngang: Khuyết thứ 1 cách tra đai 1.5cm, khuyết thứ 2 cách khuyết thứ 1: 2.5cm
- 4/ Cúc 1.5cm : đính chéo.  
Cúc: 1 chân cổ + 2 đai + 5 nẹp .  
Nẹp: tâm khuyết - tâm cúc.  
Đai, cá đai măng séc, chân cổ, đầu khuyết tâm cúc.
- 5/ Nhãn chính may giữa cầu vai trong, cách tra cổ 3cm, may 2 cạnh.  
Nhãn cổ: May giữa họng cổ sau.  
Đặt nhãn hướng dẫn sử dụng lên thân trước.  
Nhãn ghi tên: giữa họng cổ thân sau dùng cho hàng ngoại cỡ.
- 6/ In: Vị trí in trên mẫu rập .
- 7/ Yêu cầu hoàn thiện.  
Sản phẩm may xong phải vệ sinh công nghiệp sạch sẽ, là phẳng không nhăn dúm.  
Sản phẩm hoàn thiện không bị là bóng hay hỏng mặt vải.

### 3. NHÓM 3

Nhân viên viễn thông làm việc ngoài trời

Quần bảo hộ :

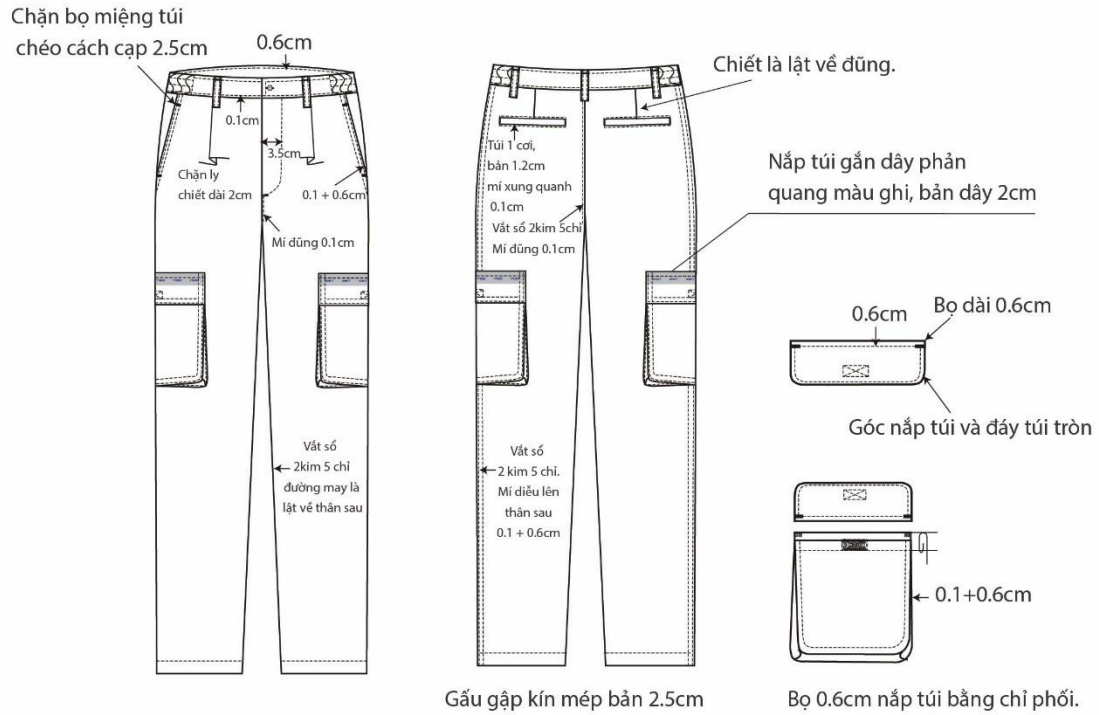

Ghim khóa vào đáp moi bên trái bằng 2 đường chỉ // cách nhau 0.3cm

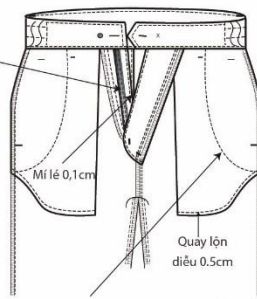

Cạnh đáp bên trong vắt số may 1 đường trùng với đường vắt số.

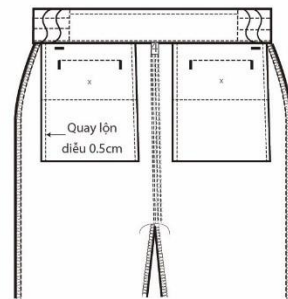

**Ghi chú:**

- Bộ chỉ phối
- Tất cả các đường 2kim 5 chỉ không lộ chỉ tết ra ngoài

### 3. NHÓM 3

Nhân viên viễn thông làm việc ngoài trời

Áo ghi lê :

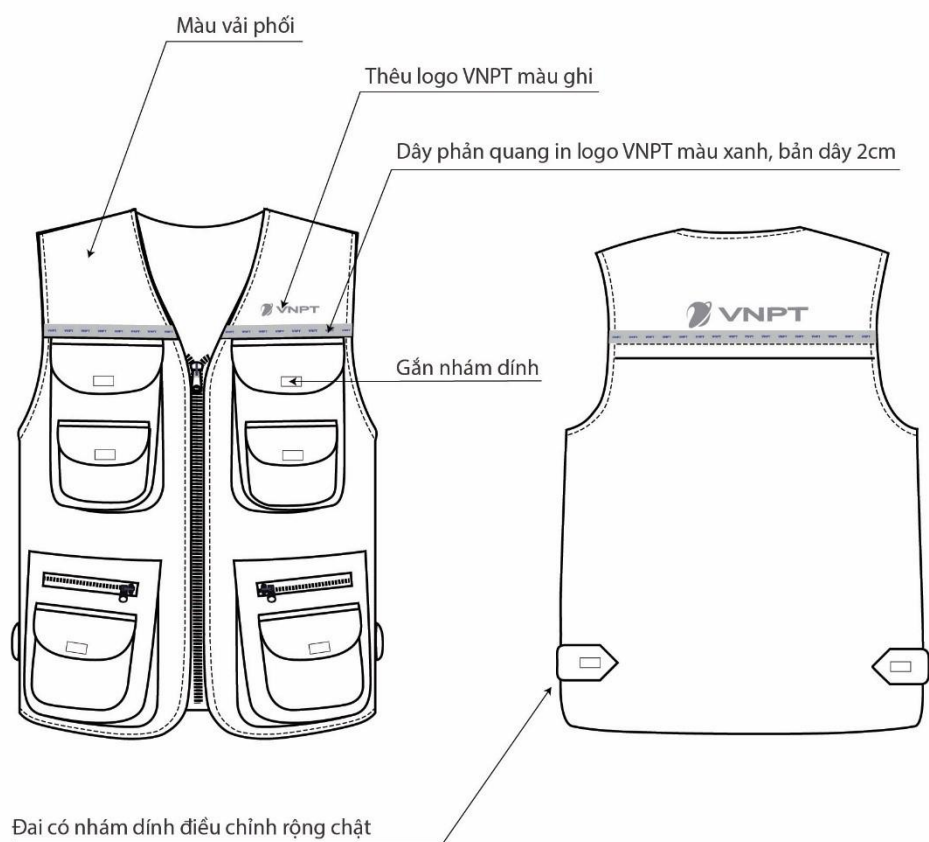

- Áo cổ tim kéo khóa, sát nách, gắn dây phản quang màu ghi in dòng chữ VNPT
- Thân trước áo có 4 túi hộp
- Cầu vai phối màu xanh tươi.
- Khóa tra êm không gợn sóng
- Các dây phản quang đối xứng nhau, in chữ rõ nét, không bong tróc
- Logo đặt ngang, in phản quang màu ghi.
- Thân sau gắn dây phản quang, trên dây phản quang in logo VNPT
- Các đường may mí đều nhau không nhăn vụn, túi đều và đối xứng nhau
- Màu lót áo cùng màu vải phối.

### 3. NHÓM 3

Nhân viên viễn thông làm việc ngoài trời

Áo khoác 1 lớp/2 lớp (hoặc 2 lớp bông dày):

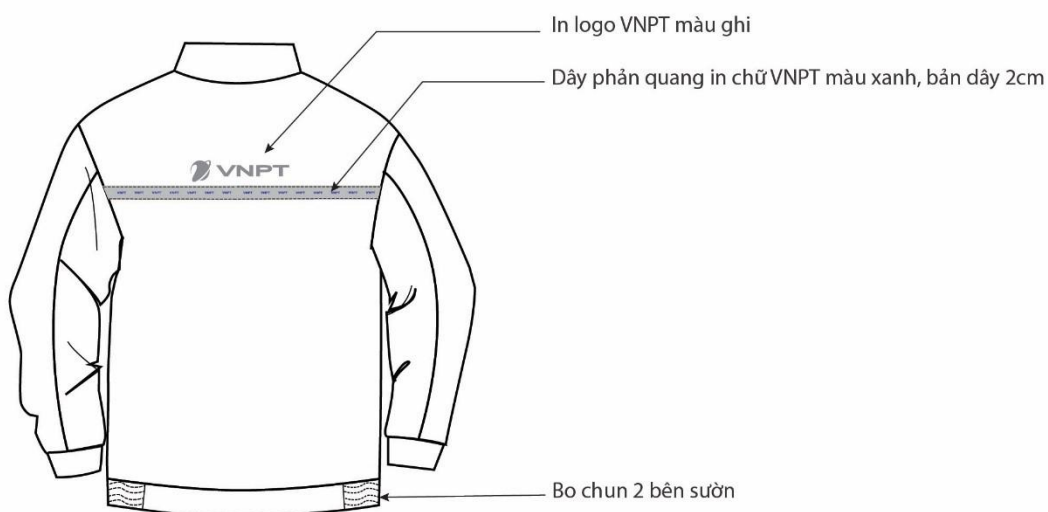
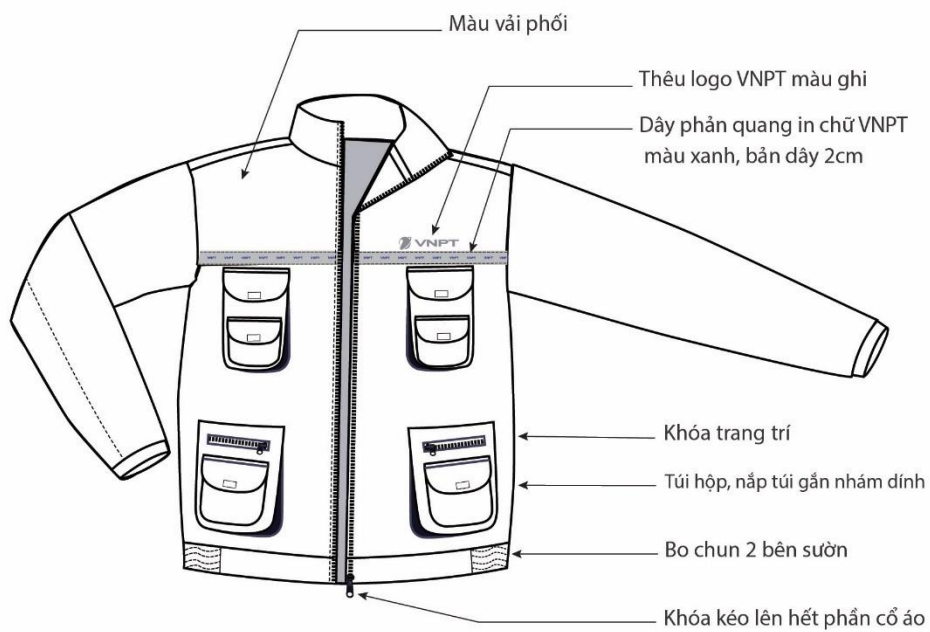

### 3. NHÓM 3

Nhân viên viễn thông làm việc ngoài trời

Lót trong áo khoác và lớp bông:

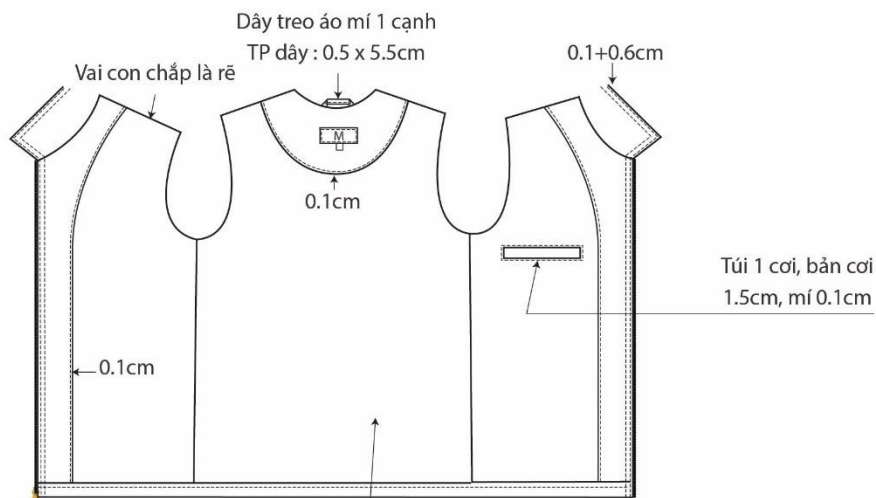

\*\* Các đường chấp lót là rē.

Giữa lớp lót và vải chính gắn lớp bông dày

- 1/ Mật độ mũi chỉ may chấp 4 mũi/cm  
Mật độ mũi chỉ mí đều 4,5 mũi/cm  
Mật độ mũi chỉ may vải lót 4 mũi/cm  
Chỉ may chính 60/3: Cùng màu vải chính  
Chỉ may phối 60/3: Cùng màu vải phối  
Chỉ may lót 60/3: cùng màu vải lót  
Chỉ may nhãn 60/3:

- 2/ Các đường may êm phẳng, lại mũi trùng khít đảm bảo chắc chắn.  
Các chi tiết hai bên: Măng séc, túi dưới, thân trước, tay đối xứng nhau.  
Sản phẩm may đảm bảo đúng qui cách, đúng thông số.

- 3/ Khóa nẹp: Tra cách hõng cổ 0.3cm, cách gấu 0.5cm, gập đầu khóa . Xông khóa 1.2cm.

- 4/ Giằng: Vai, nách, khóa túi dưới giằng ra nẹp, khóa túi lót giằng ra sườn. Cử động 2cm.

- 5/ Nhãn:

Nhãn chính: May giữa hõng cổ thân sau, cách 3cm TP.

Nhãn cỡ may cân dưới nhãn chính.

Nhãn HDSD: Đặt bên trái cách gấu 10cm, đặt về thân trước- Thành phần lên trên.

- 6/ Bọ: hai cạnh túi dưới. Lót áo cùng màu vải phối.

- 7/ In thêu: thêu trực tiếp lên thân trước trái, thân sau in, vị trí in thêu theo định vị mẫu rập.

### 3. NHÓM 3

Nhân viên viễn thông làm việc trong phòng máy và trung tâm IDC

Chi tiết bên trong áo khoác:

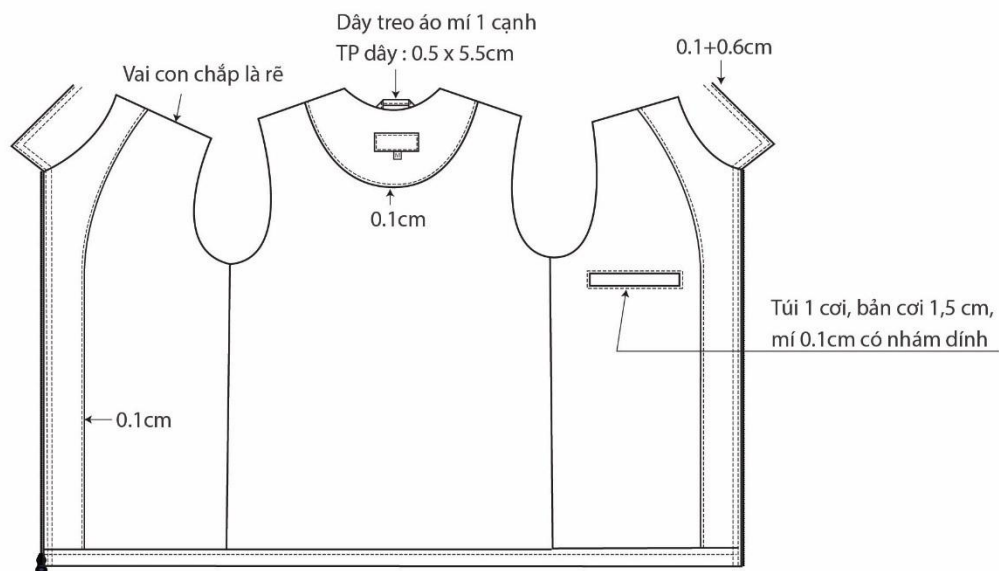

\*\* Các đường chấp lót là rề.

#### YÊU CẦU KỸ THUẬT:

- Mật độ mũi chỉ may chắp 4 mũi/cm  
Mật độ mũi chỉ mí điều 4,5 mũi/cm  
Mật độ mũi chỉ may vải lót 4 mũi/cm  
Chỉ may chính 60/3: Cùng màu vải chính  
Chỉ may lót 60/3: cùng màu vải lót  
Chỉ may nhãn 60/3:
- Các đường may êm phẳng, lại mũi trùng khít đảm bảo chắc chắn.  
Các chi tiết hai bên: Măng séc, túi dưới, thân trước, tay đối xứng nhau.  
Sản phẩm may đảm bảo đúng qui cách, đúng thông số.
- Khóa nẹp: Tra cách hõng cổ 0.3cm, cách gấu 0.5cm, gập đầu khóa . Xông khóa 1.2cm.
- Giằng: Vai, nách, khóa túi dưới giằng ra nẹp, khóa túi lót giằng ra sườn. Cử động 2cm.
- 2/ Lớp bông được gắn vào giữa lót và vải chính phải được gìm chắc chắn, đảm bảo không bị bong rời.
- Nhãn:  
Nhãn chính: May giữa hõng cổ thân sau, cách 3cm TP.  
Nhãn cỡ may cân dưới nhãn chính.  
Nhãn HDSD: Đặt bên trái cách gấu 10cm, đặt về thân trước- Thành phần lên trên.
- Bộ: hai cạnh túi dưới. Vải lót cùng màu logo
- In: In trực tiếp lên thân trước trái, vị trí theo mẫu.

## 4. NHÓM KHÁC

Bảo vệ

Áo bu đông dài tay

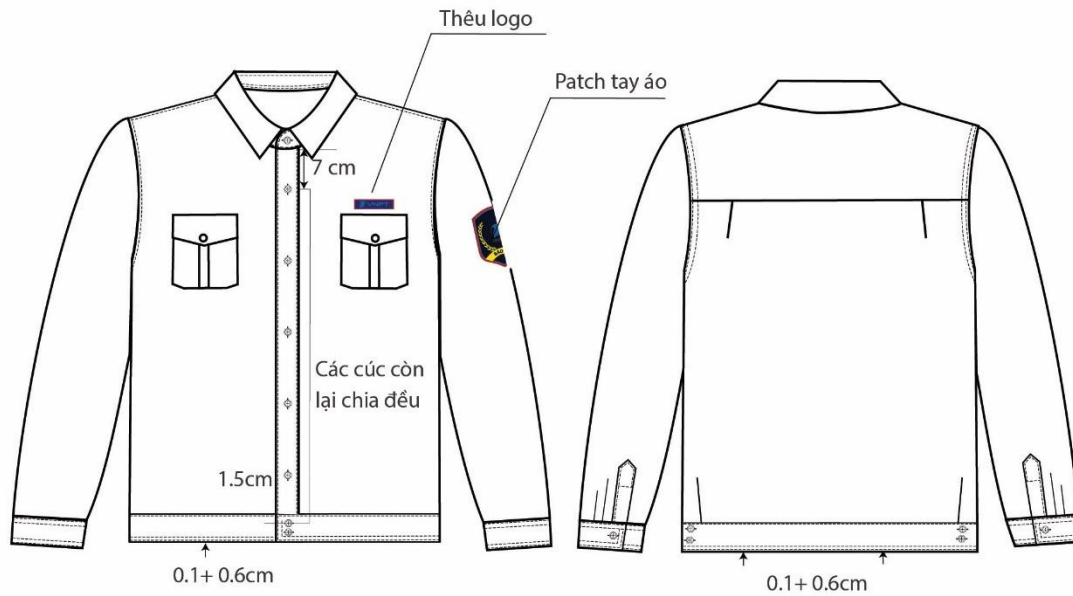

\*/ Ghi chú: Tất cả các đường may chỉ không lộ chỉ tết ra ngoài.

Logo dệt thêu đắp trên ngực áo



Cổ áo: Tra cổ mí tròn, nối chỉ ở chắp vai con.

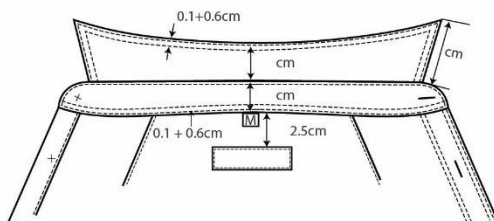

Măng séc - thép tay:

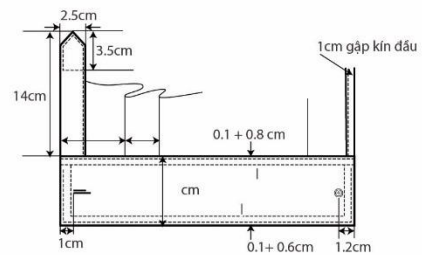

## KÍCH THƯỚC MẪU IN, MẪU THÊU

1/ MẪU ÁO SƠ MI, ÁO LEN:



4/ KHOẢNG CÁCH SỢI KẼ ÁO SƠ MI:

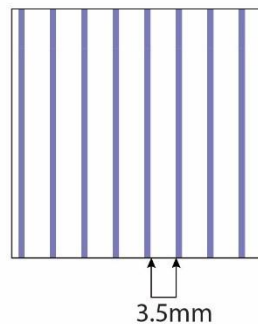

2 / MẪU ÁO PHÔNG, ÁO GIÓ



3/ MẪU NGOÀI TRỜI:

\*\* Thêu thân trước:



Pantone màu logo màu ghi:  
16 - 3850 TPX

\*\* In thân sau:

