



CÔNG TY TNHH TƯ VẤN THIẾT KẾ

GIA PHƯỚC

TDP2 - P. EA KAO - TỈNH ĐĂK LĂK
TEL: 02623.852965 - MST: 6001456182



CỘNG HÒA XÃ HỘI CHỦ NGHĨA VIỆT NAM

Độc lập - Tự Do - Hạnh Phúc

-----000-----

THIẾT KẾ BẢN VẼ THI CÔNG

CÔNG TRÌNH:

ĐỊA ĐIỂM XÂY DỰNG:

CHỦ ĐẦU TƯ:

BỘN VỊ TƯ VẤN THIẾT KẾ:

XÂY DỰNG HIPT PHÒNG GIAO DỊCH TÂN TIẾN - AGRIBANK

CHI NHÁNH KRÔNG PẮC, ĐĂK LĂK

XÃ TÂN TIẾN - TỈNH ĐĂK LĂK

NGÂN HÀNG NÔNG NGHIỆP VÀ PHÁT TRIỂN NÔNG THÔN VIỆT NAM-

CHI NHÁNH ĐĂK LĂK

CÔNG TY TNHH TƯ VẤN THIẾT KẾ GIA PHƯỚC

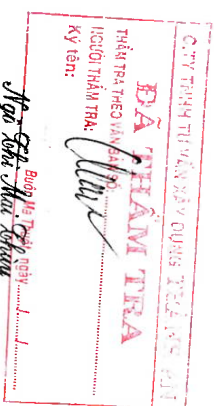

DANH MỤC BÀN VẼ

STT	KI HIEU BAN VE	TEN BAN VE
1	MBT: 0102	MAT BANG TONG THE HIEN TRANG
2	MBT: 0202	MAT BANG TONG THE
3	A	KIEN TRUC
4	KI: 01	MAT BANG KIEN TRUC
5	KI: 02	MAT BANG KIEN KICH THUOC
6	KI: 03	MAT BANG LAT GACH
7	KI: 05	MAT BANG TRUC 1-7; MAT BANG TRUC 7-1
8	KI: 06	MAT BANG TRUC A-C; CHI TIET LAN CAN
9	KI: 07	MAT BANG TRUC C-A; CHI TIET LAN NHON
10	KI: 08	CHI TIET BANG CAP; CHI TIET LAN NHON
11	KI: 09	MAT CAT A-A
12	KI: 10	MAT CAT B-B
13	KI: 11	MAT CAT C-C
14	KI: 12	MAT BANG CHI TIET VE SINH
15	KI: 13	MAT CAT KHU VE SINH
16	KI: 14	MAT CAT KHU VE SINH
17	KI: 15	CHI TIET VACH NGAN
18	KI: 16	CHI TIET BEP
19	KI: 17	CHI TIET GIUA
20	KI: 18	CHI TIET GIUA
21	KI: 19	CHI TIET GIUA
22	KI: 20	MAT BANG DONG LUYU MAT CAO
	B	KET CAU
23	KC-00	DANH MUC BAN VE
24	KC-01	GHI CHU CHUNG
25	KC-02	PHU CANH KET CAU
26	KC-03	MAT BANG KET CAU MONG
27	KC-04	MAT BANG BINH VI CO MONG
28	KC-05	CHI TIET MONG
29	KC-06	CHI TIET MONG
30	KC-07	CHI TIET MONG
31	KC-08	CHI TIET COT
32	KC-09	CHI TIET COT
33	KC-10	CHI TIET COT
34	KC-11	CHI TIET COT
35	KC-12	THONG KE TIET MONG
36	KC-13	THONG KE COT TIET COT
37	KC-14	MAT BANG GIANG MONG
38	KC-15	THONG KE TIET GIANG MONG
39	KC-16	MAT BANG BA KIENG, MONG BA HOC
40	KC-17	CHI TIET BA KIENG, MONG BA HOC
41	KC-18	THONG KE TIET BA KIENG
42	KC-19	MAT BANG BINH VI COT TANG 1
43	KC-20	MAT BANG DAM, SAN TRAU
44	KC-21	CHI TIET DAM TRAU
45	KC-22	CHI TIET DAM TRAU
46	KC-23	MAT BANG TIET SAN TRAU LOP DUOI

STT	KI HIEU BAN VE	TEN BAN VE
47	KC-24	MAT BANG TIET SAN TRAU LOP TRUEN
48	KC-25	THONG KE TIET DAM TRAU
49	KC-26	THONG KE TIET DAM TRAU
50	KC-27	THONG KE TIET SAN
51	KC-28	MAT BANG LANH TO O VANG
52	KC-29	CHI TIET LANH TO O VANG
53	KC-30	MAT BANG GIANG TONG TANG 1
54	KC-31	MAT BANG GIANG MAL
55	KC-32	THONG KE TIET LANH TO O VANG, GIANG TONG
56	KC-33	THONG KE TIET LANH TO O VANG, GIANG TONG
	C	CAP DIEN
57	CB: 01a03	MAT BANG CAP DIEN NGUON
58	CB: 0103	MAT BANG CAP DIEN; MAT BANG CAP DIEN MAY LAMH
59	CB: 0203	SƠ ĐỒ CAP DIEN
60	CB: 0303	BANG THONG KE VAT LIU
61	CMR: 0101	MAT BANG CAMERA
62	M: 0101	MAT BANG MANG NOI BO
	D	CAP THOI NUOC
63	C-TN: 0105	MAT BANG CAP NUOC; MAT BANG CAP NUOC MAL
64	C-TN: 0205	MAT BANG THOAT NUOC
65	C-TN: 0305	MAT BANG THOAT NUOC MAL
66	C-TN: 0405	CHAI BINH NUOC
67	C-TN: 0505	THANG KE VAT LIU
68	BTH: 0101	BE TU HOAI
	E	POCC
69	POCC: 0101	MAT BANG POCC
70	BCPB: 0101	MAT BANG BAO CHAY TU DONG
71	BCPB: 0202	SƠ ĐỒ BAO CHAY, THONG KE VAT LIU
72	CSSC: 0102	MAT BANG DIEU SANG SU CO
73	CSSC: 0202	THONG KE VAT LIU



STT	KI HIEU BAN VE	TEN BAN VE
	F	HANG MUC PHU TRU
		HA XE LAM MOI
74	KC: 01	GHI CHU CHUNG
75	KC: 02	PHU CANH CONG TRINH
76	KC: 03	MAT BANG NHA BE XE
77	KC: 04	MAT BANG NHA BE XE
78	KC: 05	MAT BANG MONG
79	KC: 06	CHI TIET KHANG KEO
80	KC: 07	THONG KE TIET
	G	MAI CHE MAY PHAT DIEN
81	MC: 0102	MAT BANG, MAT BANG, MAT CAT MAI CHE
82	MC: 0202	MAT BANG MONG, CHI TIET MONG

STT	KI HIEU BAN VE	TEN BAN VE
	H	HANG BAO - KE BA
83	MHR: 0102	MAT BANG TONG THE HANG BAO HIEN TRANG
84	HR-HT: 0103	CHI TIET HANG BAO BAO B1 PHA DO
85	HR-HT: 0203	CHI TIET HANG BAO BAO B2-C PHA DO
		CHI TIET HANG BAO BAO B1-D PHA DO
86	HR-HT: 0303	CHI TIET CONG HANG BAO BAO A-F PHA DO
87	MHR: 0202	MAT BANG TONG THE HANG BAO - KE BA - TONG CHAN
88	HR: 0110	CHI TIET HANG BAO BAO B51
89	HR: 0210	CHI TIET HANG BAO BAO B1-C
90	HR: 0310	CHI TIET HANG BAO BAO B1-C
91	HR: 0410	CHI TIET HANG BAO BAO B1-D
92	HR: 0510	CHI TIET HANG BAO BAO B1-D
93	HR: 0610	MAT BANG CONG HANG BAO BAO A-F
		MAT BANG CONG HANG BAO BAO A-F
94	HR: 0710	MAT COT CHI TIET CONG HANG BAO BAO A-F
95	HR: 0810	CHI TIET HANG BAO, BANG TEN CONG BAO A-F
96	HR: 0910	MAT BANG MONG, CHI TIET MONG HANG BAO BAO A-F
97	HR: 1010	MAT BANG CAP DIEN BINH HOA, THONG KE TIET
98	KD: 0114	CHI TIET KE DA BAO B-81
99	KD: 0214	CHI TIET MONG KE DA BAO B-81
100	KD: 0314	CHI TIET KE DA BAO B1-C
101	KD: 0414	CHI TIET MONG KE DA BAO B1-C
102	KD: 0514	CHI TIET KE DA BAO D-C
103	KD: 0614	CHI TIET MONG KE DA BAO D-C
104	KD: 0714	CHI TIET KE DA BAO D1-D
105	KD: 0814	CHI TIET MONG KE DA BAO D1-D
106	KD: 0914	CHI TIET TONG CHAN BAO E-D1-B1
107	KD: 1014	MAT COT TONG CHAN BAO E-D1-B1
108	KD: 1114	CHI TIET TONG CHAN
109	KD: 1214	CHI TIET TONG CHAN
110	KD: 1314	CHI TIET TONG CHAN
111	KD: 1414	CHI TIET TONG CHAN
	I	SAN BUNG NOI BO
112	MRT: 0102	MAT BANG TONG THE SAN BUNG HIEN TRANG
113	MRT: 0202	MAT BANG TONG THE SAN BUNG
114	SN: 0103	MAT BANG CAO DO HIEN TRANG, MAT BANG CAO DO SAN NIEN
115	SN: 0203	MAT COT SAN NIEN A-A
116	SN: 0303	MAT COT SAN NIEN B-B
	J	CAP DIEN, CAP NUOC, CAMERA, NGOAI NHA
117	CBTT: 0102	MAT BANG CAP DIEN TONG THE
118	CBTT: 0202	CHI TIET COT BEN
119	CBTT: 0101	MAT BANG CAMERA TONG THE
120	MTT: 0101	MAT BANG MANG TONG THE
121	CBTT: 0102	MAT BANG CAP NUOC TONG THE
122	CBTT: 0202	CHI TIET BE BAT BINH NUOC
123	TMTT: 0104	MAT BANG MUNG THOAT NUOC
124	TMTT: 0204	CHI TIET HO GA
125	TMTT: 0304	MUNG THOAT NUOC
126	TMTT: 0404	KET CAU HO GA, MUNG THU NUOC
127	BOTT: 0101	MAT BANG BAO CHAY TONG THE
128	BT: 0101	SƠ ĐỒ BAI THAI

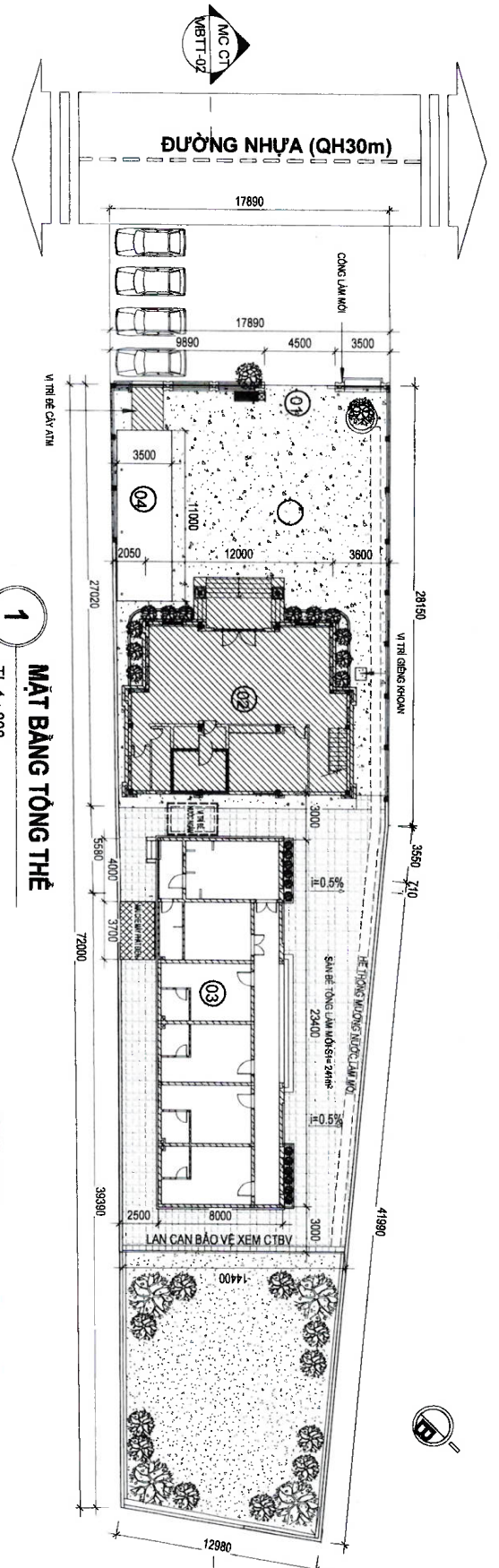

1
MẶT BẰNG TỔNG THỂ
T.L 1 : 300

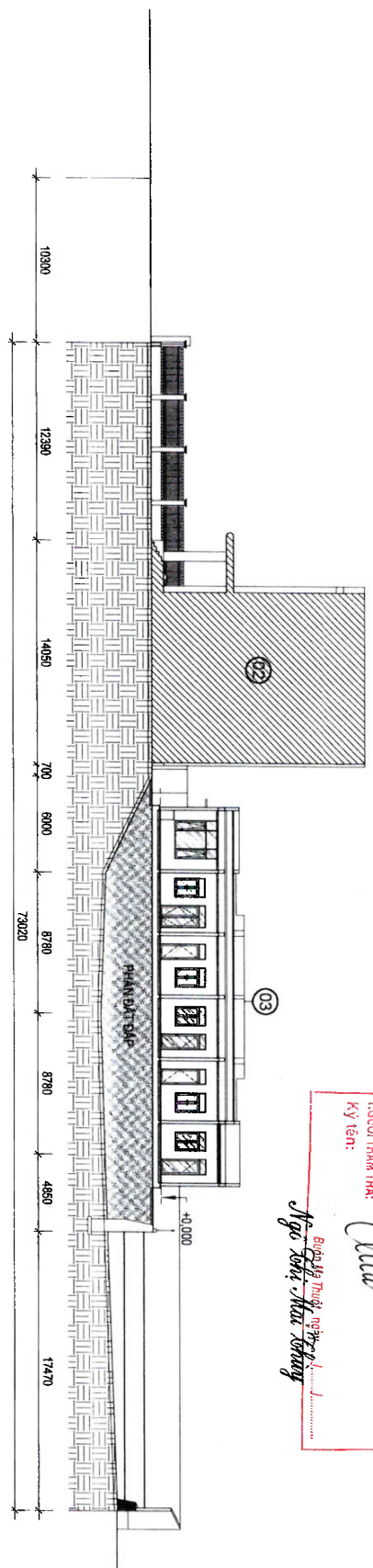

3
MẶT CẮT TỔNG THỂ
T.L 1 : 300

CÔNG TY TƯ VẤN VÀ THIẾT KẾ KIẾN TRÚC
DÃ THẨM TRƯA
 TRƯỞNG TRƯỞNG DỰ ÁN: *[Signature]*
 KIẾN SƯ THIẾT KẾ: *[Signature]*
 KÝ TÊN: *[Signature]*
 BỒI LỘ THƯỜNG NIỆM 1/1

- CHÚ THÍCH:**
- (01) CÔNG CHÍNH (LÀM MỚI)
 - (02) NHÀ LÀM VIỆC (HIỆN TRẠNG)
 - (03) NHÀ CÔNG VỤ (XÂY MỚI)
 - (04) NHÀ ĐỂ XE (XÂY MỚI)
 - (05) SÂN CẦU LÔNG

- CÔNG TRÌNH HIỆN TRẠNG
- CÔNG TRÌNH XÂY MỚI
- SÂN BÊ TỔNG HIỆN TRẠNG
- SÂN BÊ TỔNG LÀM MỚI
- CÂY XANH BÀI CỎ

NỘI DUNG PHÁT HÀNH HỒ SƠ	<input type="checkbox"/>	<input type="checkbox"/>	<input checked="" type="checkbox"/>	
BẢN VẼ THIẾT KẾ CƠ SỞ				
BẢN VẼ THIẾT KẾ THI CÔNG				

ĐƠN VỊ THIẾT KẾ

ANP
CÔNG TY TƯ VẤN VÀ THIẾT KẾ KIẾN TRÚC

120 Nguyễn Văn Bình, Phường 12, Quận 5, TP. HCM

TEL: 0903.888.888

CHỦ ĐẦU TƯ

KTS. HỒ PHƯƠNG

[Signature]

CHỦ ĐẦU TƯ

KS. NGUYỄN QUANG ANH

[Signature]

CHỦ ĐẦU TƯ

KS. PHAN KHUỖA

[Signature]

CHỦ ĐẦU TƯ

KS. NGUYỄN QUANG ANH

[Signature]

TÊN BẢN VẼ: DRAWING NAME

MẶT BẰNG TỔNG THỂ

TITLE SCALE 1/20 - 1/100

DRAWING SCALE MBTT-02

HOÀN THÀNH: 2023



HÀNG MỤC : NHÀ CÔNG VỤ

DANH MỤC BÀN VẾ

KÝ HIỆU BÀN VẾ	TÊN BÀN VẾ
KT-01	MẶT BẰNG TẦNG 1
KT-02	MẶT BẰNG KỊCH THUỐC
KT-03	MẶT BẰNG LÁT GẠCH
KT-04	MẶT BẰNG MÀI
KT-05	MẶT ĐỪNG TRƯỚC 1-4
KT-06	MẶT ĐỪNG TRƯỚC A-C
KT-07	MẶT ĐỪNG TRƯỚC A-C
KT-08	CHI TIẾT BẠC CÁP
KT-09	MẶT CẮT A-A
KT-10	MẶT CẮT B-B
KT-11	MẶT CẮT C-C
KT-12	MẶT BẰNG CHI TIẾT THANG - VÉ SINH
KT-13	MẶT CẮT CHI TIẾT THANG - VÉ SINH
KT-14	MẶT CẮT CHI TIẾT VÉ SINH
KT-15	CHI TIẾT VÁCH NGĂN
KT-16	TỦ BẾP
KT-17	CHI TIẾT BỘ CỬA BÌ
KT-18	CHI TIẾT BỘ CỬA BÌ
KT-19	CHI TIẾT BỘ CỬA SỔ + VÁCH KÍNH



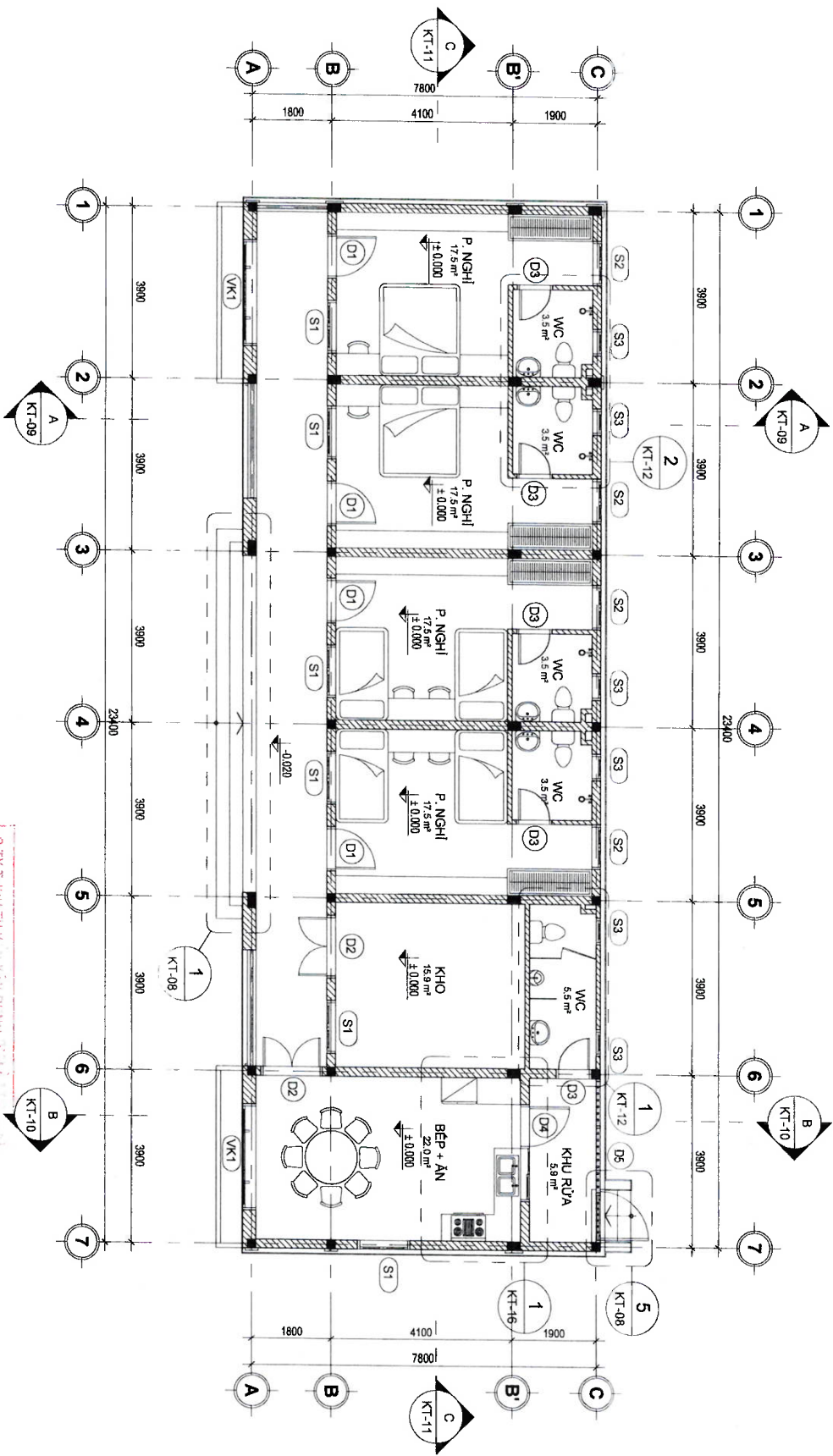

MẶT BẰNG KIẾN TRÚC
 TL 1 : 100

CÔNG TY TNHH THIẾT KẾ VÀ XÂY DỰNG VIỆT NAM
DÁ THÁM TRÀ
 THIẾT KẾ VÀ XÂY DỰNG
 KỸ SƯ: *Nguyễn Minh Khoa*

- GHỊ CHỈ:**
- + TƯỜNG XÂY GẠCH MÀU CHEN VÀM MẮC 75
 - + TRÁT HOÀN THIÊN MẶT TRONG VÀM MẮC 50.
 - + MẶT NGOÀI VÀM MẮC 75.
 - + BÃ MẮC TÍC VÀ LÀN SƠN NƯỚC 3 LỚP (1 LỚP LỚT 2 LỚP PHỤ)
 - + CHÂN MÔNG VÀ THANH BỜM HOA TRÁT VÀM MẮC 75 SẴN BÒ ỐP BÃ GRANITE TỰ NHIÊN

NỘI DUNG PHÁT HÀNH HỒ SƠ BẢN VẼ THIẾT KẾ SƠ SƠ <input type="checkbox"/> BẢN VẼ THIẾT KẾ TÍNH CÔNG <input checked="" type="checkbox"/>	
SỐ QUÂN: 7.4 KẾ HOẠCH XÂY DỰNG VÀ PHÁT TRIỂN CÔNG TRÌNH: NHÀ CÔNG VI SỐ QUÂN: 7.4 KẾ HOẠCH XÂY DỰNG VÀ PHÁT TRIỂN CÔNG TRÌNH: NHÀ CÔNG VI SỐ QUÂN: 7.4 KẾ HOẠCH XÂY DỰNG VÀ PHÁT TRIỂN CÔNG TRÌNH: NHÀ CÔNG VI	
ĐƠN VỊ THIẾT KẾ CÔNG TY TNHH THIẾT KẾ VÀ XÂY DỰNG VIỆT NAM GIA PHÚC SỐ QUÂN: 7.4 KẾ HOẠCH XÂY DỰNG VÀ PHÁT TRIỂN CÔNG TRÌNH: NHÀ CÔNG VI	
VỊ TRÍ CÔNG TRÌNH: XÃ TÂN NHÌN, TỈNH ĐẮK LẮK NHÀ CÔNG VI	
CHỦ TRƯỞNG KIẾN TRÚC: KTS. HỒ PHU HÙNG CHỦ TRƯỞNG XÂY DỰNG: KTS. NGUYỄN QUANG ANH THIẾT KẾ KẾT CẤU: KTS. MINH KHÓA QUẢN LÝ KỸ THUẬT: KTS. NGUYỄN QUANG ANH MẶT BẰNG TẦNG 1	
TỶ LỆ: SCALE 1/20 ~ 1/100 HOÀN THÀNH: 2025	

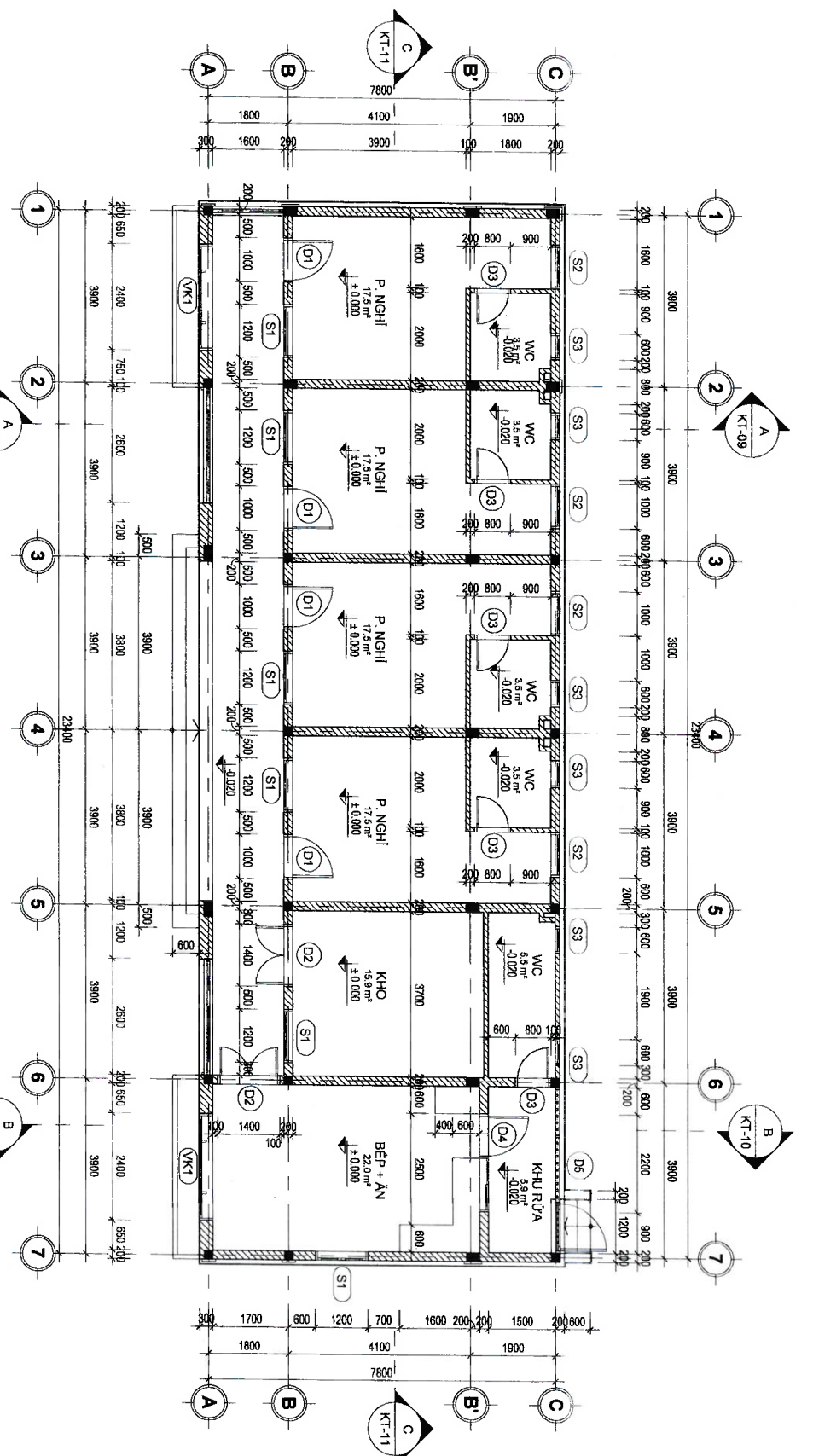

1 MẶT BẰNG KÍCH THƯỚC
TL 1 : 100

Ngo Văn Hải Khang

BHƯ GIẢI:
+ TƯỜNG XÂY GẠCH XÀO, CHÈN VẠM MẠC 75
+ THlát HOÀN THIỆN MẶT TRONG VẠM MẠC 50,
MẶT NGOÀI VẠM MẠC 75.
+ BẢ MẠC TẤC VÀ LĂN SƠN MỨC 3 LỚP (1 LỚP LỘT, 2 LỚP PHỦ)
+ CHÂN MÔNG VÀ THÀNH BÊN HOA THlát VẠM MẠC 75
SÁU BỜ ỐP ĐÁ GRANITE TỰ NHIỆN

NỘI DUNG PHÁT HÀNH HỒ SƠ

BẢN VẼ THIẾT KẾ CƠ SỞ	<input type="checkbox"/>
BẢN VẼ THIẾT KẾ TÍN DỤNG	<input checked="" type="checkbox"/>

CÔNG TY TNHH
NGÂN HÀNG
NGÂN HÀNG
PHÁT TRIỂN NÔNG THÔN
HỘI KHAI CHÁI VÀ
KINH DOANH
XÂY DỰNG HÀNG MỨC PHỤ TRỢ PHÒNG
QUẢN LÝ TÀI CHÍNH - AGRIBANK CHÍ NHANH
KHÔNG PHẠC ĐẶC LẶC
HÀNG MÃ CỤC SỬ
NHÀ CÔNG VI
VỊ THỊ LỐC ĐỒ X
XÂY TÀI CHÍNH - TÍN DỤNG

ĐƠN VỊ THIẾT KẾ
ABP
CÔNG TY TNHH
GIA PHÚC
TRƯỜNG ĐƯỜNG
KINH DOANH
TỔNG CÔNG TY TƯ VẤN VÀ THIẾT KẾ
KINH DOANH
MÀ KẾT HỢP THÀNH DỰ

CHỦ TÀI NGUYÊN TÀI CHÍNH	CHỦ TÀI NGUYÊN TÀI CHÍNH
KTS. HỒ PHU HÙNG	KTS. HOÀNG KHUÂN
CHỦ TÀI NGUYÊN TÀI CHÍNH	CHỦ TÀI NGUYÊN TÀI CHÍNH
KS. NGUYỄN QUANG ANH	KS. NGUYỄN QUANG ANH
CHỦ TÀI NGUYÊN TÀI CHÍNH	CHỦ TÀI NGUYÊN TÀI CHÍNH
KS. BÙ MINH KHÓA	KS. BÙ MINH KHÓA
CHỦ TÀI NGUYÊN TÀI CHÍNH	CHỦ TÀI NGUYÊN TÀI CHÍNH
KS. NGUYỄN QUANG ANH	KS. NGUYỄN QUANG ANH
CHỦ TÀI NGUYÊN TÀI CHÍNH	CHỦ TÀI NGUYÊN TÀI CHÍNH
KS. NGUYỄN QUANG ANH	KS. NGUYỄN QUANG ANH
CHỦ TÀI NGUYÊN TÀI CHÍNH	CHỦ TÀI NGUYÊN TÀI CHÍNH
KS. NGUYỄN QUANG ANH	KS. NGUYỄN QUANG ANH
CHỦ TÀI NGUYÊN TÀI CHÍNH	CHỦ TÀI NGUYÊN TÀI CHÍNH
KS. NGUYỄN QUANG ANH	KS. NGUYỄN QUANG ANH
CHỦ TÀI NGUYÊN TÀI CHÍNH	CHỦ TÀI NGUYÊN TÀI CHÍNH
KS. NGUYỄN QUANG ANH	KS. NGUYỄN QUANG ANH
CHỦ TÀI NGUYÊN TÀI CHÍNH	CHỦ TÀI NGUYÊN TÀI CHÍNH
KS. NGUYỄN QUANG ANH	KS. NGUYỄN QUANG ANH

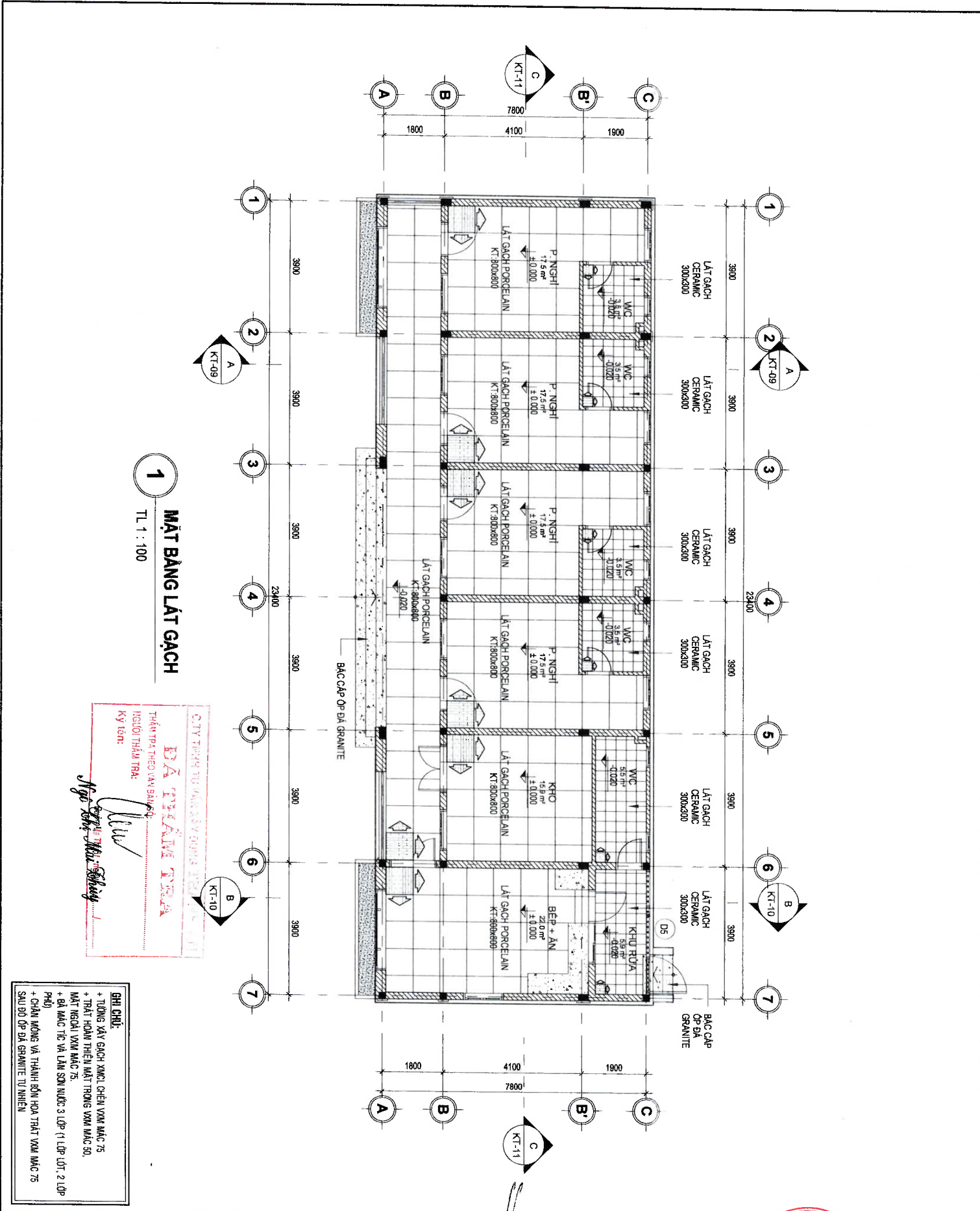

MẶT BẰNG LÁT GẠCH
TL 1 : 100

CÔNG TY TNHH THIẾT KẾ VÀ XÂY DỰNG NHÀ PHỐ
ĐÀ THỊ ANH TRẦN
 THẨM TRÁ THEO VĂN BẢN SỐ
 HỒ LỜI THẨM TRÁ:
 Ký tên: *[Signature]*
[Signature]

GHỊ CHÚ:
 + TƯỜNG XÂY GẠCH XANH CHEN VẠM MẮC 75
 + TRÁP HỒM THIÊN MẶT TRONG VẠM MẮC 30.
 MẶT NGOÀI VẠM MẮC 75.
 + BÀ MẮC TÍC VÀ LÀN SƠN NƯỚC 3 LỚP (1 LỚP LỘT 2 LỚP PHỤ)
 + CHÂN MÔNG VÀ THÀNH BÊN HOA TRÁP VẠM MẮC 75
 SẴU ĐÓ OP ĐÁ GRANITE TỰ NHIÊN

NỘI DUNG PHÁT HÀNH HỒ SƠ BẢN VẼ THIẾT KẾ CƠ SỞ <input type="checkbox"/> BẢN VẼ THIẾT KẾ THÍ CÔNG <input checked="" type="checkbox"/>		CHỖ BỎ LỖ: NGÀNH CÔNG NGHIỆP VÀ PHÁT TRIỂN KINH TẾ CÔNG TRÌNH CÔNG NGHIỆP VÀ PHÁT TRIỂN KINH TẾ - AGRIBANK CHI NHÁNH ĐẮK LẮK PHÂN TRỊEN CÔNG TRÌNH THIẾT MÃM - CHỈ NHẬN NGÀNH CÔNG NGHIỆP VÀ PHÁT TRIỂN KINH TẾ XÂY DỰNG NHÀ PHỐ PHỤ TỢ PHÒNG QUẢN LÝ NHÀ TÀI CHÍNH - AGRIBANK CHI NHÁNH ĐẮK LẮK TRƯỜNG PÁC ĐẮK LẮK HANG MACKIEAS NHÀ CÔNG VI VÀ THỦ ĐOẠN XÂY TÀN TIỀN - TỈNH ĐẮK LẮK
CHỈ ĐẠO KIẾN TRÚC KTS. HO PHU HƯNG CHỈ ĐẠO THIẾT KẾ KTS. BÙI MINH KHÓA THIẾT KẾ KIẾN TRÚC KTS. NGUYỄN QUANG ANH THIẾT KẾ NỘI CẦU KTS. BÙI MINH KHÓA QUẢN LÝ KỸ THUẬT KTS. NGUYỄN QUANG ANH		CÔNG TY TNHH THIẾT KẾ VÀ XÂY DỰNG NHÀ PHỐ GIÁ PHƯỚC GIA PHƯỚC TRƯỜNG PÁC ĐẮK LẮK SỐ QUẢN LÝ: 2025 SỐ QUẢN LÝ: 2025
TÊN BẢN VẼ: ĐỒ AN VẠM MẮC MẶT BẰNG LÁT GẠCH	TÊN BẢN VẼ: ĐỒ AN VẠM MẮC MẶT BẰNG LÁT GẠCH	TÊN BẢN VẼ: ĐỒ AN VẠM MẮC MẶT BẰNG LÁT GẠCH
TÊN BẢN VẼ: ĐỒ AN VẠM MẮC MẶT BẰNG LÁT GẠCH	TÊN BẢN VẼ: ĐỒ AN VẠM MẮC MẶT BẰNG LÁT GẠCH	TÊN BẢN VẼ: ĐỒ AN VẠM MẮC MẶT BẰNG LÁT GẠCH

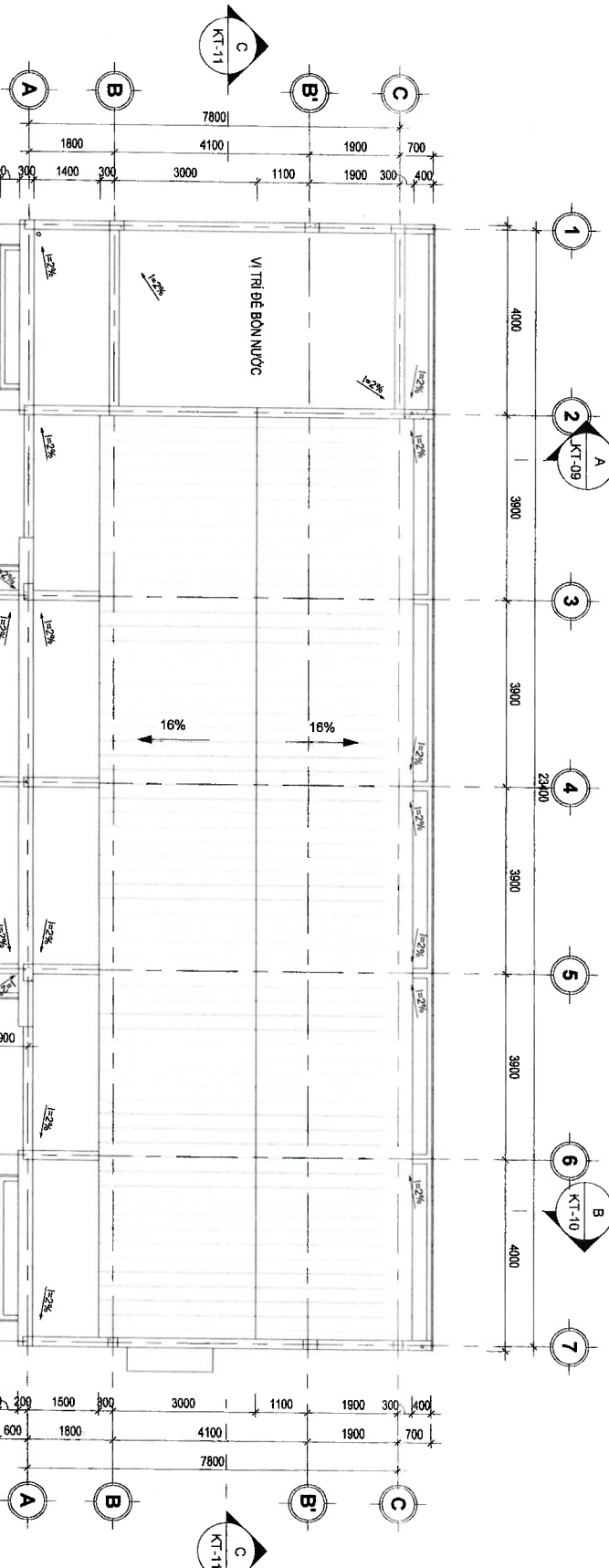

1 MẶT BẰNG MẠI
TL 1:100

CÔNG TY TNHH TƯ VẤN KIẾN TRÚC GIA PHÚC
ĐÃ TIÊM TRÁ
THỰC TRẠNG THEO VẤN BAN SỬ
NGƯỜI THẨM TRÁ:
Ký tên: 

BỘ LỘP: 

- GHI CHÚ:**
- + TƯỜNG XÂY GẠCH XANG CHÈN VẴM MẮC 75
 - + TRlát HOÀN THIÊN MẶT TRONG VẴM MẮC 50,
 - + MẶT NGOÀI VẴM MẮC 75
 - + BẢ MẮC TỶ VÀ LẦN SƠN NƯỚC 3 LỚP (1 LỚP LỢT, 2 LỚP PHỤ)
 - + CHẠM MÔNG VÀ THANH BÊN HOA TRẮT VẴM MẮC 75 SẴU ĐỘ ĐẶ BẢ GRANITE TỰ NHÊN

NỘI DUNG PHÁT HÀNH HỒ SƠ	
BẢN VẴ THIẾT KẾ DƯ SƠ	<input type="checkbox"/>
BẢN VẴ THIẾT KẾ TỈNH CÔNG	<input checked="" type="checkbox"/>
CHỦ BẦU LỘT	
NHÀ CÔNG VI	
VỊ TRÍ: ỠC ĐỊA	
XÃ TÂN THỈA, TỈNH ĐẮK LẮK	
ĐƠN VỊ THIẾT KẾ	
CÔNG TY TNHH TƯ VẤN KIẾN TRÚC GIA PHÚC MỘT SỐ QUẢN LÝ THIẾT KẾ: KTS. HỒ PHỈ HÙNG, KTS. MINH KHOA, KTS. HUỠN PHẢN DU	
CHỦ BẦU KIẾN TRÚC	
KTS. HO PHỈ HÙNG	
CHỦ BẦU KIẾN CẤU	
KTS. MINH KHOA	
THIẾT KẾ KIẾN TRÚC	
KTS. NGUYỄN QUANG ANH	
THIẾT KẾ KẾT CẤU	
KTS. MINH KHOA	
QUẢN LÝ KIẾN TRÚC	
KTS. NGUYỄN QUANG ANH	
THẴN BẢNH - CHỈ ĐẴNG NHẢY	
MẶT BẰNG MẠI	
TỶ LỆ: SCALE	BẢNH VẴ SỐ: DRAWING NO.
1/20 - 1/100	KT-04
HOÀN THÃNH: 2025	



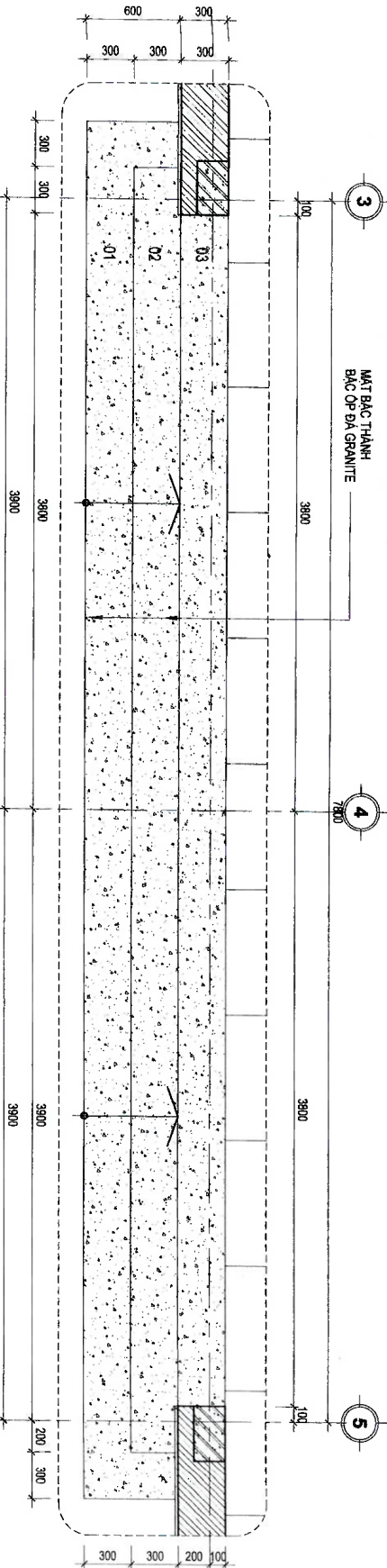

1
MBCT BẠC CẤP SÀNH CHÍNH
TL1 : 30

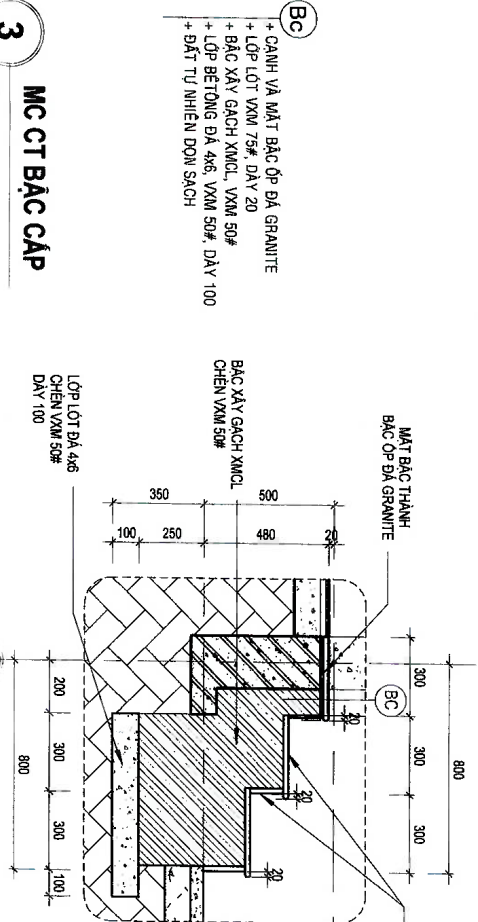

3
MC CT BẠC CẤP
TL1 : 20

5
MBCT BẠC CẤP PHỤ
TL1 : 30

- + CANH VÀ MẶT BẠC ỐP ĐÁ GRANITE
- + LỚP LỘT VXM 75# DÀY 20
- + BẠC XÂY GẠCH XMC, VXM 50#
- + LỚP BÊ TÔNG ĐÁ 4x6 VXM 50# DÀY 100
- + ĐẤT TỰ NHËN ĐƠN SẠCH

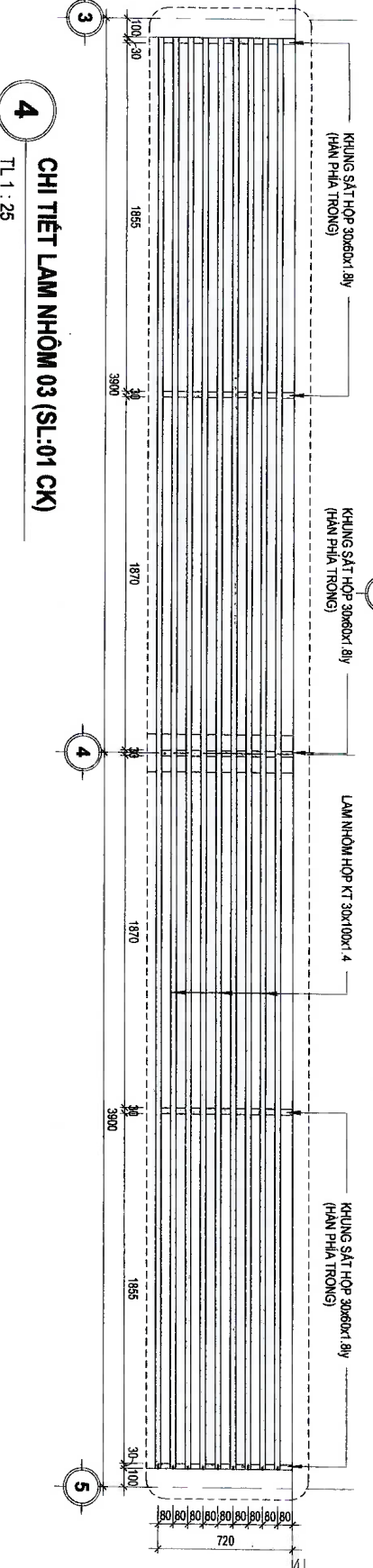
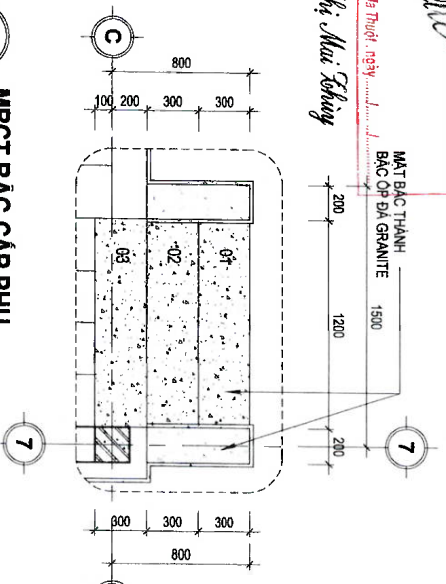
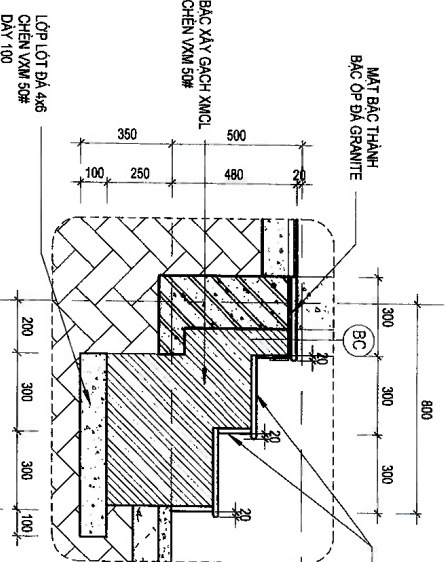

4
CHI TIẾT LAM NHÔM 03 (SL:01 CK)
TL1 : 25

CITY TRADING & INVESTMENT COMPANY LIMITED
ĐÁ TỰA MỸ TIỂA
 THẮT TRÁI THEO VẤN ĐÁP VÀ
 HỒ SƠ THIỂM TRÁI
 Ký tên:
Bùi Thị Ngọc
 BỒI THỊ NGỌC

NỘI DUNG PHÁT HÀNH HỒ SƠ

BẢN VẼ THIẾT KẾ CẤU SƠ

BẢN VẼ THIẾT KẾ THI CÔNG

CHỦ ĐẦU TƯ:

NGÂN HÀNG CÔNG NGHIỆP VÀ PHÁT TRIỂN
 CÔNG NGHIỆP VIỆT NAM - CHI NHÁNH ĐẮK LẮK

NIÊN HẠN:
 PHÁT TRIỂN CÔNG NGHIỆP
 VIỆT NAM - CHI NHÁNH ĐẮK LẮK

HÀNG MÃ DỰ ÁN:

NHÀ CÔNG VI:

VỊ THẠC DẠNG:
 YÊN TÂN - TỈNH ĐẮK LẮK

BỘN VỊ THIẾT KẾ
 GIAPRICO

CÔNG TY TNHH TƯ VẤN THIẾT KẾ
GIA PHƯỚC
 17/10/2018

TRƯỞNG VỊ THIẾT KẾ: *[Signature]*
 KTS HO PHU HÙNG

CHỦ TRƯỞNG: *[Signature]*
 KTS NGUYỄN QUANG ANH

THAY LẾ: *[Signature]*
 KTS NGUYỄN QUANG ANH

QUẢN LÝ KẾT THÚC: *[Signature]*
 BÙI MINH KHOA

ĐƠN ĐƠN VỊ: *[Signature]*
 CHI TIẾT BẠC CẤP

TITLE SCALE: 1/20 - 1/100
 BẢN VẼ SỐ: 2018/01/01
 KT-08

HOÀN THÀNH: 2025

NỘI DUNG PHÁT HÀNH HỒ SƠ

BẢN VẼ THIẾT KẾ CƠ SỞ

BẢN VẼ THIẾT KẾ THỰC CÔNG

CHÍNH SÁCH:

NGÀY TẠNG NÔNG NGHIỆP VÀ PHÁT TRIỂN NÔNG THÔN VIỆT NAM - CHI NHANH ĐẮC LẮK

NGÀNH NÔNG NGHIỆP VÀ PHÁT TRIỂN NÔNG THÔN VIỆT NAM - CHI NHANH ĐẮC LẮK

NGÀNH NÔNG NGHIỆP VÀ PHÁT TRIỂN NÔNG THÔN VIỆT NAM - CHI NHANH ĐẮC LẮK

YÊU CẦU THIẾT KẾ: XÂY DỰNG NHÀ CẤP ĐỘ PHỤ TRỢ PHÒNG GIÁO DỤC - TÀI CHÍNH - ADMINISTRATIVE (KHOẢNG 700 M² ĐẮC LẮK)

HÀNG MẠCH TRÊN

NHÀ CÔNG VỤ

VỊ TRÍ LOCATION

XÃ TÂN THẠCH - TỈNH ĐẮC LẮK

ĐƠN VỊ THIẾT KẾ



CÔNG TY TNHH ĐẦU TƯ VÀ THIẾT KẾ

GIA PHUOC ARCHITECTURE

Địa chỉ: 15/10 Nguyễn Huệ, Quận 1, TP. HCM

Hotline: 0903 050 050

Website: www.gia-phuc.com.vn

TRUNG TÂM TƯ VẤN VÀ THIẾT KẾ

TRUNG TÂM TƯ VẤN VÀ THIẾT KẾ

TRUNG TÂM TƯ VẤN VÀ THIẾT KẾ

TRUNG TÂM TƯ VẤN VÀ THIẾT KẾ

TRUNG TÂM TƯ VẤN VÀ THIẾT KẾ

TRUNG TÂM TƯ VẤN VÀ THIẾT KẾ

TRUNG TÂM TƯ VẤN VÀ THIẾT KẾ

TRUNG TÂM TƯ VẤN VÀ THIẾT KẾ

TRUNG TÂM TƯ VẤN VÀ THIẾT KẾ

TRUNG TÂM TƯ VẤN VÀ THIẾT KẾ

TRUNG TÂM TƯ VẤN VÀ THIẾT KẾ

TRUNG TÂM TƯ VẤN VÀ THIẾT KẾ

TRUNG TÂM TƯ VẤN VÀ THIẾT KẾ

TRUNG TÂM TƯ VẤN VÀ THIẾT KẾ

TRUNG TÂM TƯ VẤN VÀ THIẾT KẾ

TRUNG TÂM TƯ VẤN VÀ THIẾT KẾ

TRUNG TÂM TƯ VẤN VÀ THIẾT KẾ

TRUNG TÂM TƯ VẤN VÀ THIẾT KẾ

TRUNG TÂM TƯ VẤN VÀ THIẾT KẾ

TRUNG TÂM TƯ VẤN VÀ THIẾT KẾ

TRUNG TÂM TƯ VẤN VÀ THIẾT KẾ

TRUNG TÂM TƯ VẤN VÀ THIẾT KẾ

TRUNG TÂM TƯ VẤN VÀ THIẾT KẾ

TRUNG TÂM TƯ VẤN VÀ THIẾT KẾ

1 CHI TIẾT VỆ SINH 01
TL 1 : 25

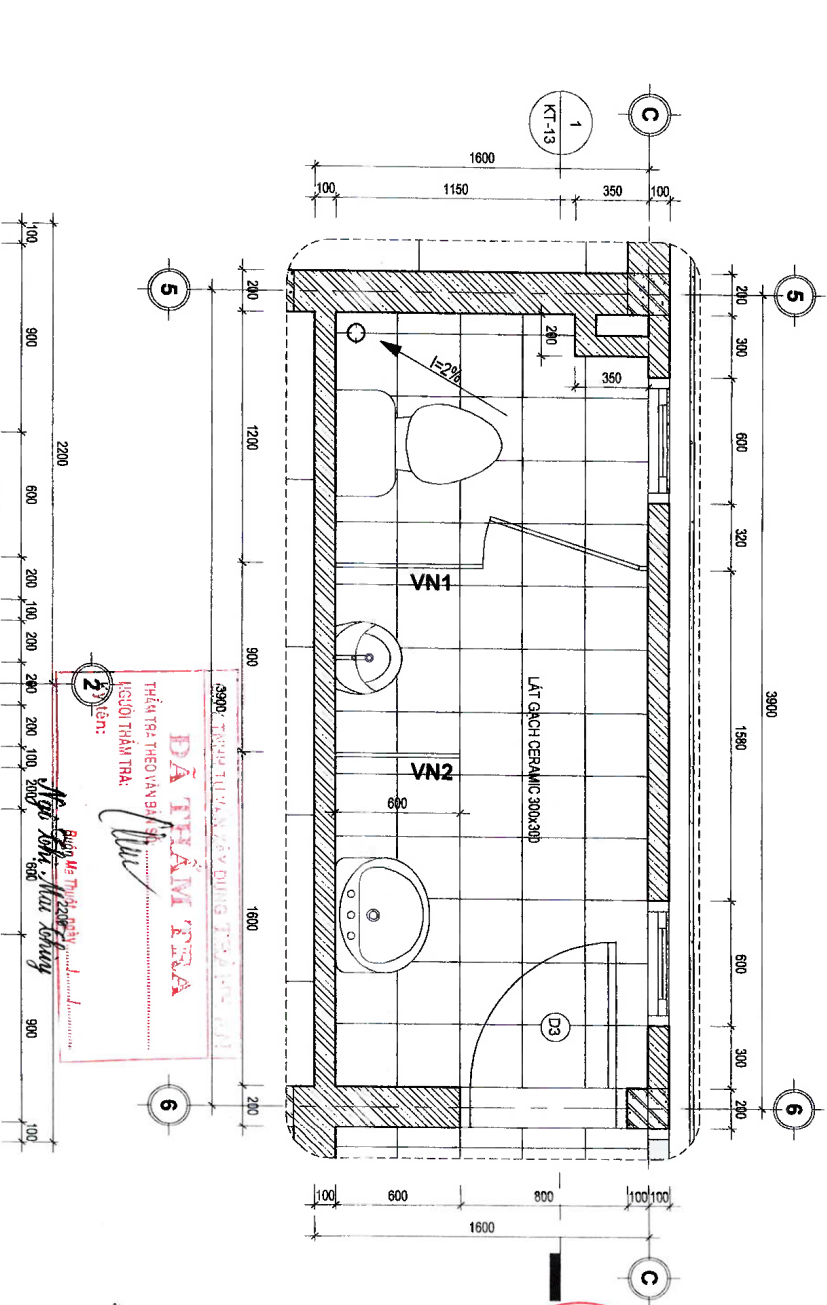

2 CHI TIẾT VỆ SINH 02
TL 1 : 25

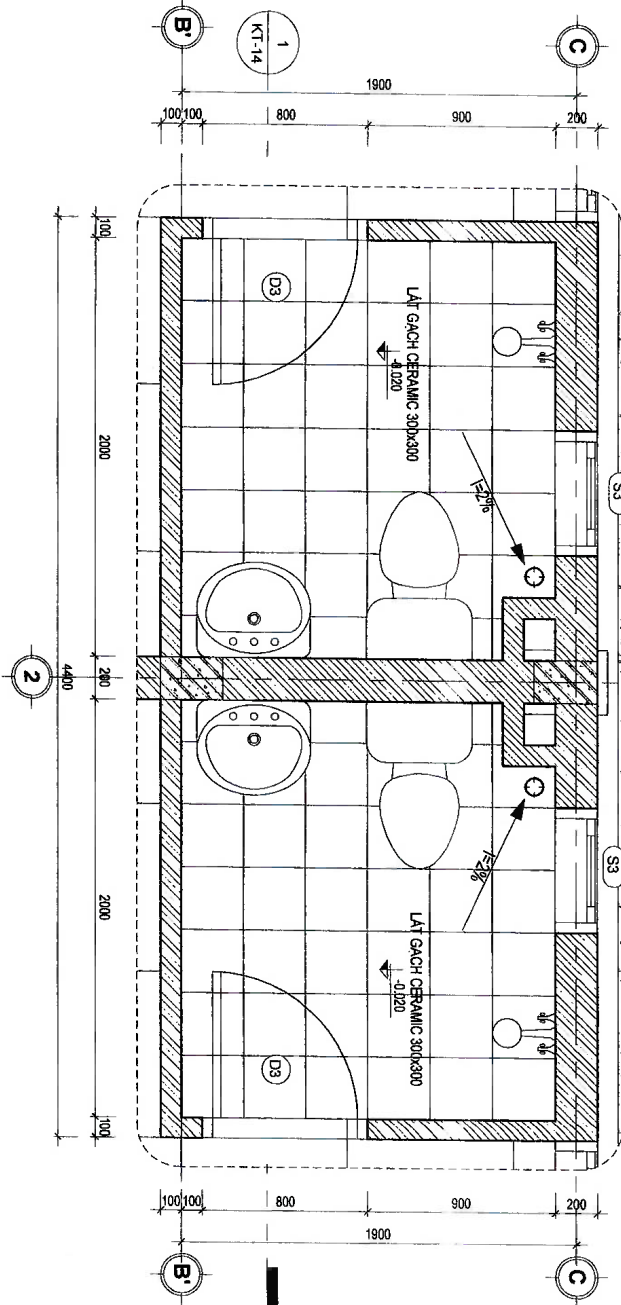

<p>CHỦ TRƯỞNG DỰ ÁN KTS. HO PHU HUNG</p>	<p>THIẾT KẾ KIẾN TRÚC KS. NGUYEN QUANG ANH</p>	<p>THIẾT KẾ KẾT CẤU KS. NGUYEN QUANG ANH</p>	<p>QUẢN LÝ KỸ THUẬT KS. NGUYEN QUANG ANH</p>	<p>TÊN BẢN VẼ - DRAWING NAME MẶT BẰNG CHI TIẾT THANG - VỆ SINH</p>	<p>TITLE SCALE 1/20 - 1/100</p>	<p>BẢN VẼ SỐ - DRAWING NO KT-12</p>	<p>HỌA THÀNH: 2025</p>
--	--	--	--	---	-------------------------------------	---	------------------------

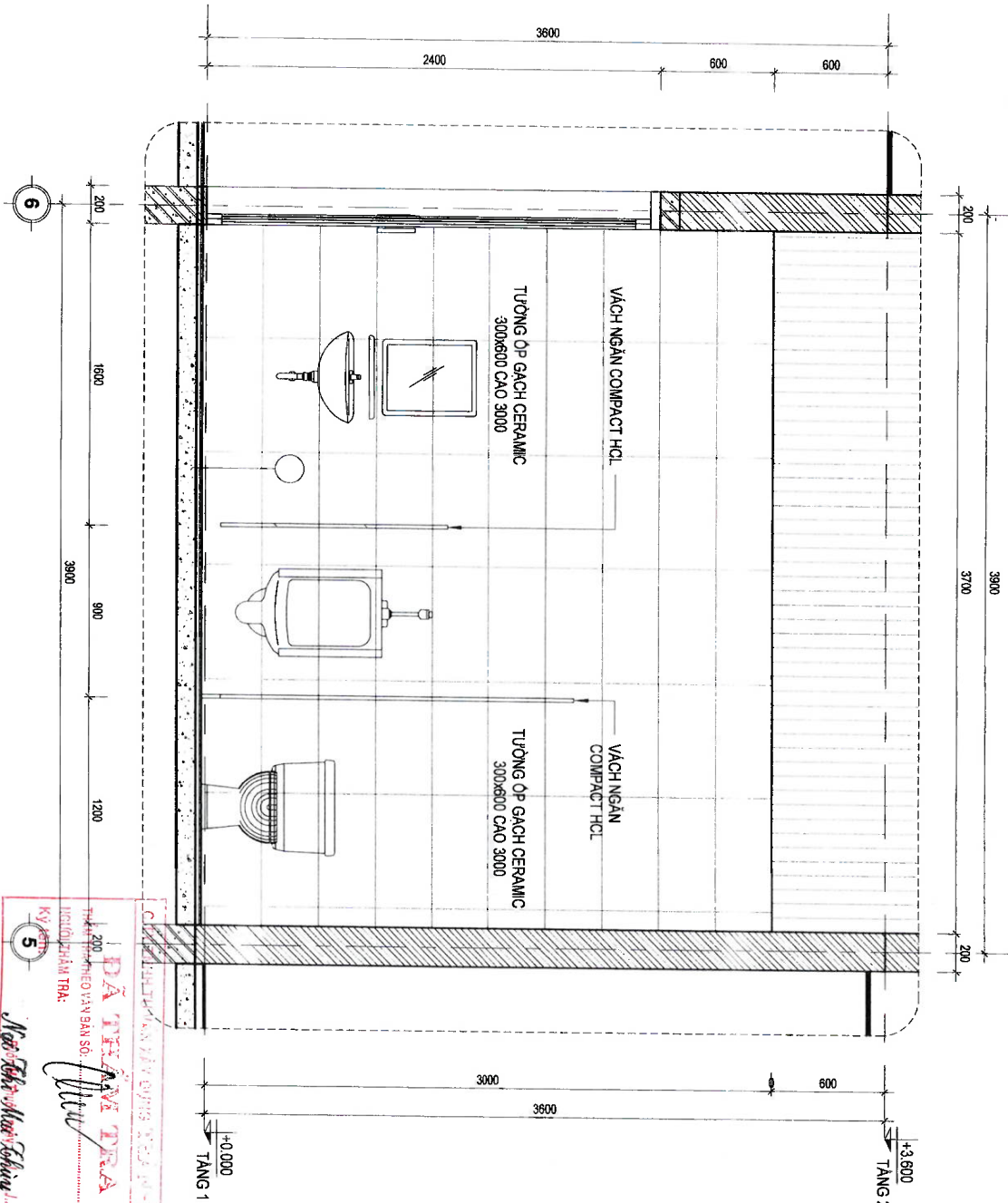

1 MẶT CÁT CHI TIẾT VỆ SINH 01
TL 1 : 25

CHỈ THỊ CHI TIẾT VÀ MẪU THIẾT KẾ
ĐÀ THỊ THẠM TRƯA
 KỸ SƯ
 TÊN THAY THEO VĂN BẢN SỐ
 LƯU LOẠI VÀM TRÁ:
 Ký: *Thạm*
Ngô Thị Minh Thủy

MÔI DUNG PHÁT HÀNH HỒ SƠ	
BẢN VẼ THIẾT KẾ CƠ SỞ	<input type="checkbox"/>
BẢN VẼ THIẾT KẾ THÍ CÔNG	<input checked="" type="checkbox"/>
CHỮ BẮC LỊCH CÔNG TY TNHH CÔNG NGHIỆP VÀ PHÁT TRIỂN CÔNG NGHỆ VÀ THIẾT KẾ NỘI THẤT VIỆT NAM - CHINA 18 NGUYỄN VĂN HỮU PHÚC PHỤ TỢ PHÒNG 6/20 ĐƯỜNG TÊN - AN GIANG CHINH KHUÔNG MỘC, ĐAK LẮK HÀNG MỘC, ĐAK LẮK NHÀ CÔNG VỤ VI THỊ ĐO QUẬN XÃ TÂN THẠM - TỈNH ĐAK LẮK	
ĐƠN VỊ THIẾT KẾ CÔNG TY TNHH CÔNG NGHIỆP VÀ PHÁT TRIỂN CÔNG NGHỆ VÀ THIẾT KẾ NỘI THẤT VIỆT NAM - CHINA 18 NGUYỄN VĂN HỮU PHÚC PHỤ TỢ PHÒNG 6/20 ĐƯỜNG TÊN - AN GIANG CHINH KHUÔNG MỘC, ĐAK LẮK HÀNG MỘC, ĐAK LẮK NHÀ CÔNG VỤ VI THỊ ĐO QUẬN XÃ TÂN THẠM - TỈNH ĐAK LẮK	
CHỮ THỦ KÊNH TRƯỚC KTS. HỒ PHÍ HƯỜNG KTS. BÙI MINH KHOA 	CHỮ THỦ KÊNH TRƯỚC KTS. NGUYỄN QUANG ANH KTS. BÙI MINH KHOA
THIẾT KẾ ĐẦU KTS. BÙI MINH KHOA 	QUẢN LÝ KỸ THUẬT KTS. NGUYỄN QUANG ANH
TÊN BẢN VẼ, DRAWING NAME MẶT CÁT CHI TIẾT THANG - VỆ SINH	TÊN BẢN VẼ, DRAWING NAME KT-13
TÍTULO SCALE 1/20 - 1/100	TÍTULO SCALE KT-13
HOÀN THÀNH: 2025	HOÀN THÀNH: 2025

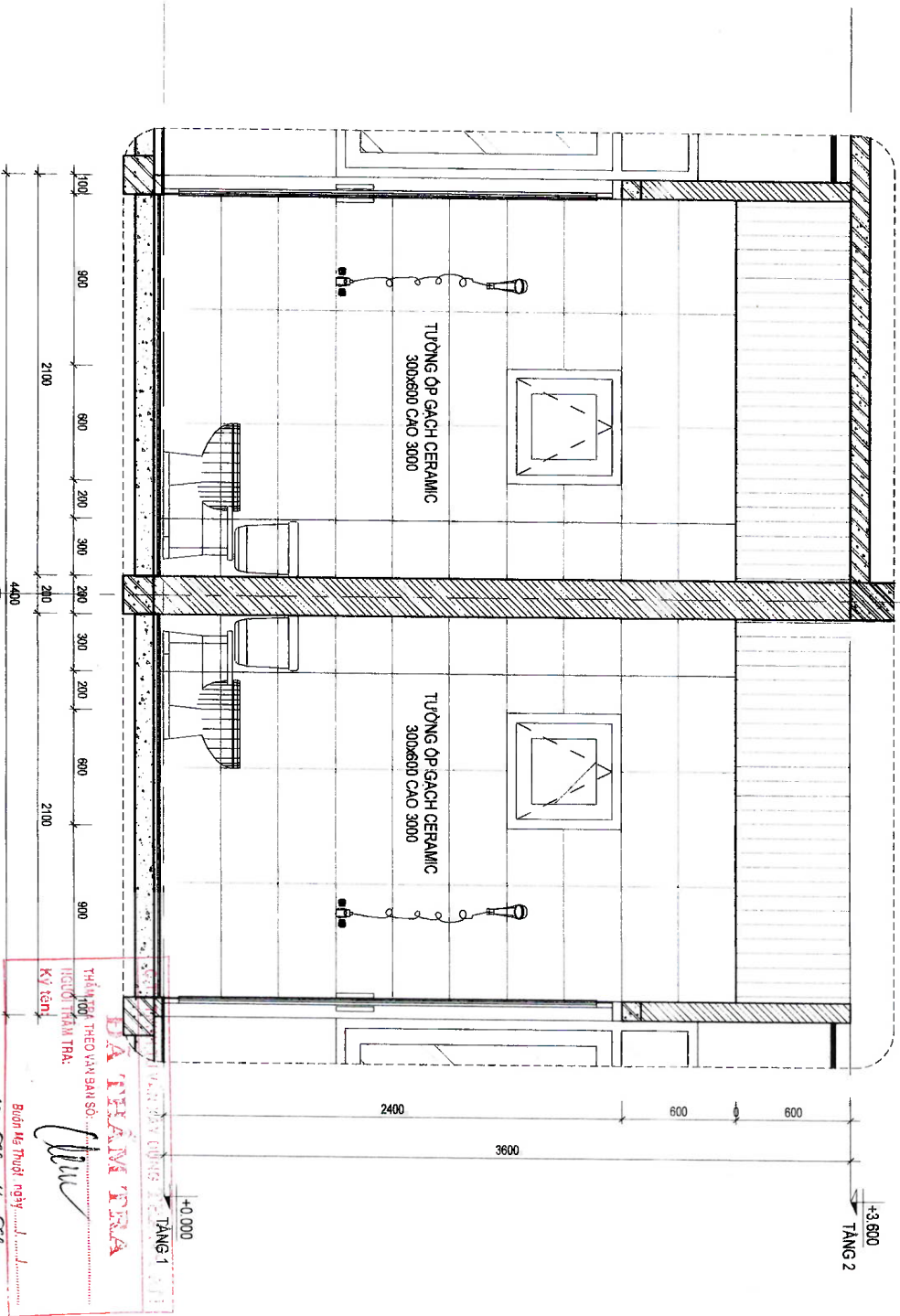

1
MẶT CẮT CHI TIẾT VỆ SINH 02
T.L 1 : 25

ĐẠI TIỂM TRƯA
 THÀNH ĐOÀN THEO VĂN BẢN SỐ: ...
 HỒ SƠ TẠM TRƯA:
 KÝ TÊN: *[Signature]*
 BỐNH MỆ THƯỜNG NGÀY: ...
Sng. Zohi. Hui. Zohuy

NỘI DUNG PHÁT HÀNH HỒ SƠ	
BẢN VẼ THIẾT KẾ CƠ SỞ	<input type="checkbox"/>
BẢN VẼ THIẾT KẾ THÍ CÔNG	<input checked="" type="checkbox"/>
CHỦ ĐẦU TƯ	NGÂN HÀNG
NGÂN HÀNG NÔNG NGHIỆP VÀ PHÁT TRIỂN NÔNG THÔN VIỆT NAM - CHI NHÁNH ĐÀK LẮK	NGÂN HÀNG NÔNG NGHIỆP VÀ PHÁT TRIỂN NÔNG THÔN VIỆT NAM - CHI NHÁNH ĐÀK LẮK
PHÁT TRIỂN CÔNG TRÌNH	PHÁT TRIỂN CÔNG TRÌNH
YÊN DƯƠNG HANG MỨC PHỤ TẠO PHÒNG GÁO DỊCH TÀI CHÍNH - AGRIBANK CHI NHÁNH ĐÀK LẮK - KHÔNG P.ÁC ĐÀK LẮK	YÊN DƯƠNG HANG MỨC PHỤ TẠO PHÒNG GÁO DỊCH TÀI CHÍNH - AGRIBANK CHI NHÁNH ĐÀK LẮK - KHÔNG P.ÁC ĐÀK LẮK
ĐƠN VỊ THIẾT KẾ	ĐƠN VỊ THIẾT KẾ
AR GRAPHICO CÔNG TY TNHH TƯ VẤN THIẾT KẾ CC GIA PHÚC TƯ VẤN KỸ THUẬT VÀ THIẾT KẾ 11 Đường Nguyễn Huệ, Quận 1, TP. Hồ Chí Minh Số điện thoại: 0903 111 111 Website: www.ar.vn	AR GRAPHICO CÔNG TY TNHH TƯ VẤN THIẾT KẾ CC GIA PHÚC TƯ VẤN KỸ THUẬT VÀ THIẾT KẾ 11 Đường Nguyễn Huệ, Quận 1, TP. Hồ Chí Minh Số điện thoại: 0903 111 111 Website: www.ar.vn
CHỦ TRƯỞNG TRẠC KTS. HO PHU HONG	CHỦ TRƯỞNG TRẠC KTS. HO PHU HONG
THIẾT KẾ KỸ THUẬT KS. BUI MINH KHOA	THIẾT KẾ KỸ THUẬT KS. BUI MINH KHOA
THIẾT KẾ KỸ THUẬT KS. NGUYỄN QUANG ANH	THIẾT KẾ KỸ THUẬT KS. NGUYỄN QUANG ANH
QUẢN LÝ KỸ THUẬT KS. BUI MINH KHOA	QUẢN LÝ KỸ THUẬT KS. BUI MINH KHOA
KS. NGUYỄN QUANG ANH	KS. NGUYỄN QUANG ANH
TÊN BẢN VẼ: CƠ BẢN VÀ MẪU MẶT CẮT CHI TIẾT VỆ SINH	TÊN BẢN VẼ: CƠ BẢN VÀ MẪU MẶT CẮT CHI TIẾT VỆ SINH
T.Y. L. SCALE 1/20 ~ 1/100	BẢN VẼ SỐ: DRAWING NO KT-14
HOÀN THÀNH: 2025	HOÀN THÀNH: 2025

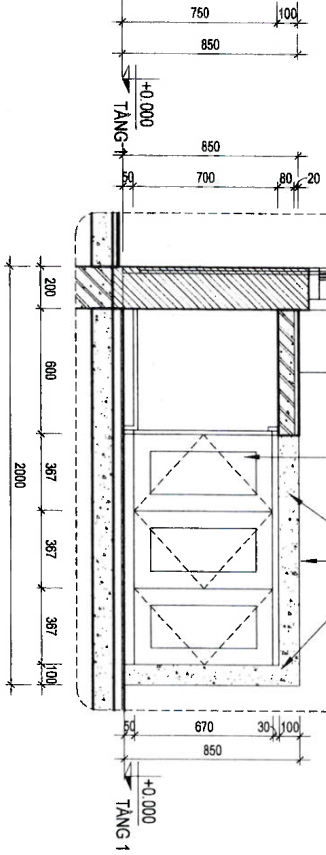
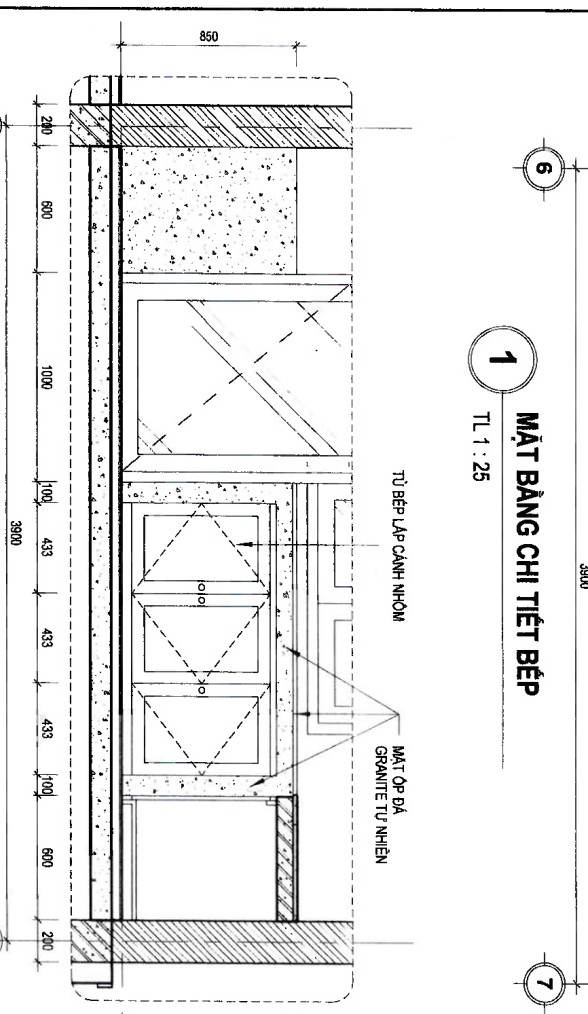
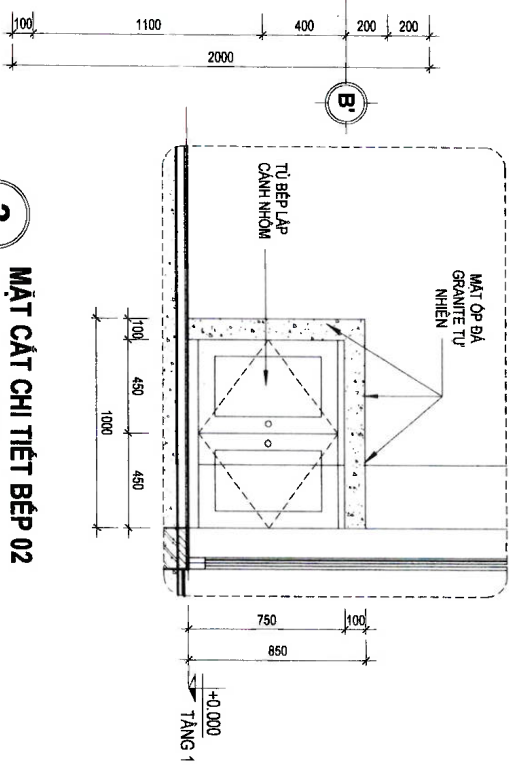
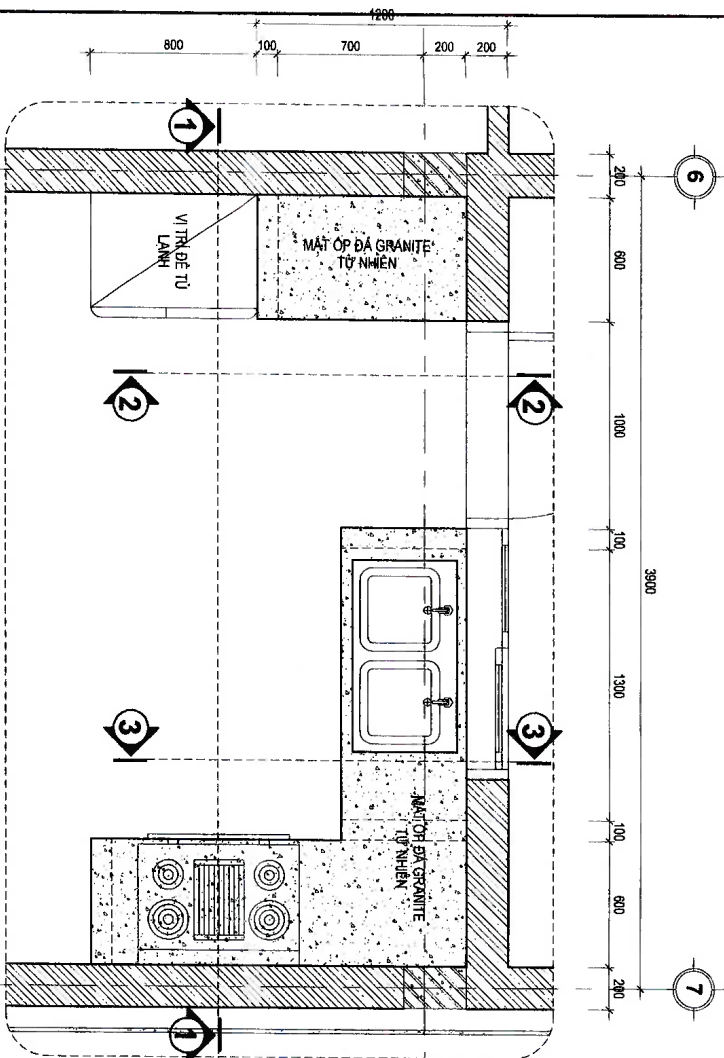

C. TY TNHH TIỀN ANH QUANG
 THIẾT KẾ THEO VẼ BẢN SẪU
 HỒ SƠ THIÊN TRẠ:
 KÝ TÊN: *[Signature]*
ĐÁ GRANIT
 * CỬA NHÔM
 * HỆ CỬA SỔ
 - PANG NHÔM DÂY 1.2mm
 - SƠN TĨNH ĐIỆN

3 MẶT CHI TIẾT BẾP 01
TL 1 : 25

2 MẶT CẮT CHI TIẾT BẾP 02
TL 1 : 25

4 MẶT CẮT CHI TIẾT BẾP 03
TL 1 : 25

NỘI DUNG PHÁT HÀNH HỒ SƠ	
BẢN VẼ THIẾT KẾ CƠ SỞ	<input type="checkbox"/>
BẢN VẼ THIẾT KẾ THI CÔNG	<input checked="" type="checkbox"/>
QUẢN LÝ DỰ ÁN: <i>[Signature]</i> K.S. NGUYỄN QUANG ANH	
K.S. NGUYỄN QUANG ANH TỰ BẾP	
TÊN BẢN VẼ: DRAWING NAME TỰ BẾP	
TỶ LỆ: SCALE 1/20 - 1/100	BẢN VẼ SỐ: DRAWING NO KT-16
HỌ TÊN THÀNH: 2025	

AR
 GIẢI PHÚC
 CÔNG TY TNHH KIẾN VẤN THIẾT KẾ
 SỐ 27/ TRƯỜNG KINH DƯƠNG VĂN THƯỜNG
 PHƯỜNG THẠNH PHƯỚC, QUẬN BÌNH THẠNH, TP. HCM
 TUYÊN BỐ: CÔNG TY TNHH KIẾN VẤN THIẾT KẾ GIẢI PHÚC ĐƯỢC THÀNH LẬP VÀ HOẠT ĐỘNG LEGALLY REGISTERED WITH THE STATE.

CÔNG TY TNHH KIẾN VẤN THIẾT KẾ
 GIẢI PHÚC
 TUYÊN BỐ: CÔNG TY TNHH KIẾN VẤN THIẾT KẾ GIẢI PHÚC ĐƯỢC THÀNH LẬP VÀ HOẠT ĐỘNG LEGALLY REGISTERED WITH THE STATE.

CỬA ĐI 1 CÀNH D1
(NHÓM XINGFA KÍNH CƯỜNG LỰC
PHỤN CẮT MỜ)

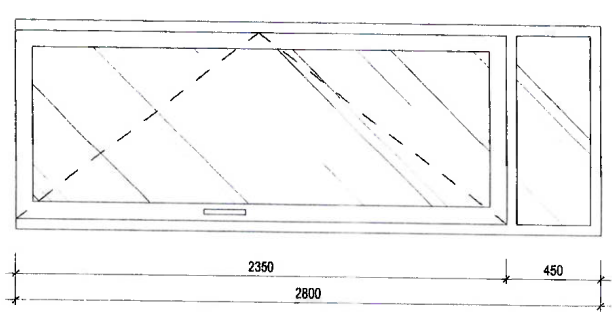

CỬA ĐI 2 CÀNH D2
(NHÓM XINGFA KÍNH CƯỜNG LỰC)

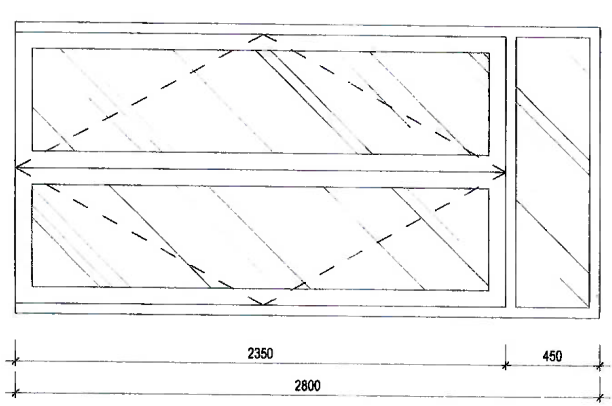

CỬA ĐI 1 CÀNH D3
(NHÓM XINGFA KÍNH CƯỜNG LỰC
PHỤN CẮT MỜ)

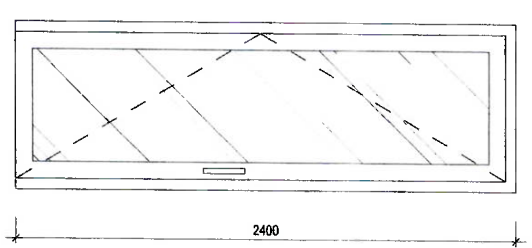

**CỬA ĐI 1 CÀNH + CỬA SỔ 2 CÀNH
TRƯỢT D4**
(NHÓM XINGFA KÍNH CƯỜNG LỰC)

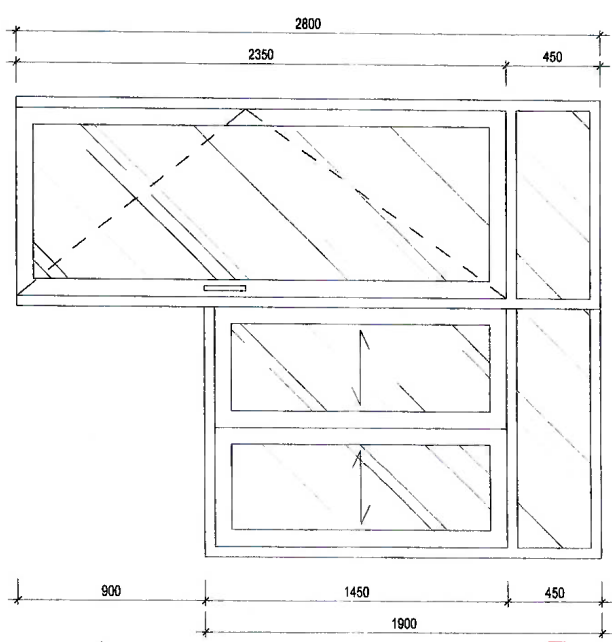

MẶT ĐƯƠNG TL: 1/25

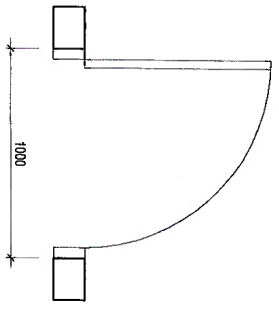

MẶT BẰNG TL: 1/25

MẶT ĐƯƠNG TL: 1/25

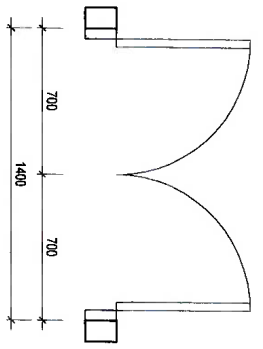

MẶT BẰNG TL: 1/25

MẶT ĐƯƠNG TL: 1/25

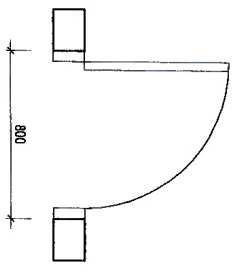

MẶT BẰNG TL: 1/25

MẶT ĐƯƠNG TL: 1/25

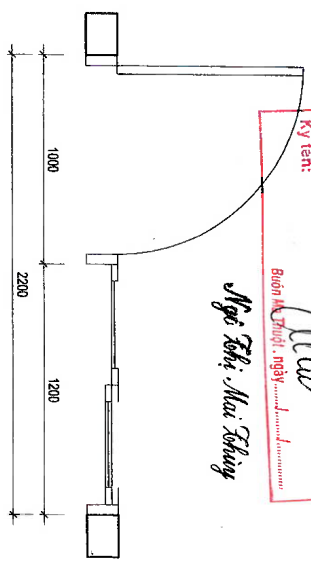

MẶT BẰNG TL: 1/25

C. TY TNHH TƯ VẤN XÂY DỰNG TRUYỀN ANH
THÀNH TRẠ THIED VAN BAN SO:
NGƯỜI THAM TRẠ:
Ký tên: *Nguyễn Văn Tuấn*
Bản vẽ: *Nguyễn Văn Tuấn*, ngày:

NỘI DUNG PHÁT HÀNH HỒ SƠ BẢN VẼ THIẾT KẾ CƠ SỞ <input type="checkbox"/>	
BẢN VẼ THIẾT KẾ THAI CÔNG <input checked="" type="checkbox"/>	
CHỦ ĐẦU TƯ: NGÂN HÀNG NÔNG NGHIỆP VÀ PHÁT TRIỂN NÔNG THÔN VIỆT NAM - CHI NHÁNH PHÁT TRIỂN NÔNG THÔN XÂY DỰNG HÀNG MỨC PHỤ TRỢ PHÒNG GIÁO DỤC TÀI CHÍNH - AGRIBANK CHI NHÁNH ĐÀK LẮK PHÒNG ĐẠC BẮC LẮK HANG HUCSTERS	NHÀ CÔNG VỤ VÀ TRƯỞNG ĐƠN: XÃ TÂN THÈN - TỈNH ĐÀK LẮK
CÔNG TY TNHH TƯ VẤN THIẾT KẾ GIA PHÚC TRUNG ƯƠNG 31, BỐN MƯỜNG ANH ĐÀK LẮK TỈNH ĐÀK LẮK GIÁM ĐỐC: <i>Nguyễn Văn Tuấn</i> KTS. HO PHƯƠNG	CHỦ ĐẦU TƯ THỰC: <i>Nguyễn Văn Tuấn</i> KTS. HO PHƯƠNG KTS. NGUYỄN QUANG ANH KTS. NGUYỄN QUANG ANH KTS. NGUYỄN QUANG ANH QUẢN LÝ & THIẾT KTS. NGUYỄN QUANG ANH
TÊN BẢN VẼ: CHỮ A VÀNG CHI TIẾT BỘ CỬA ĐI	TỶ LỆ: SCALE: 1/20 - 1/100 BẢN VẼ SỐ: CHỮ A VÀNG KT - 17 HOÀN THÀNH: 2025

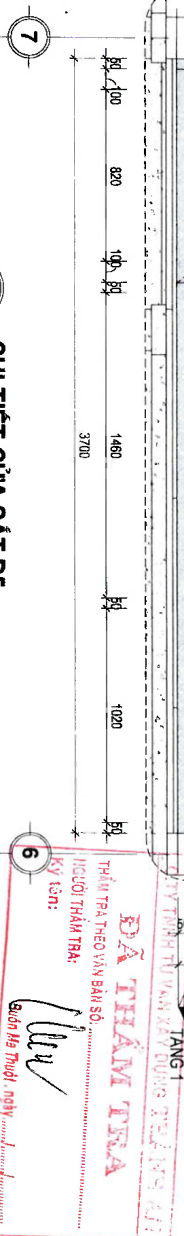
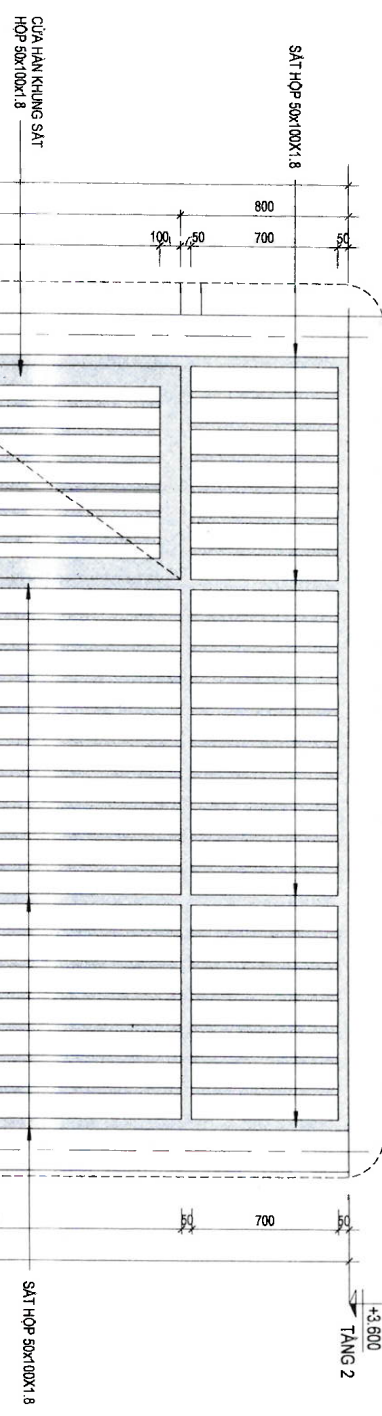
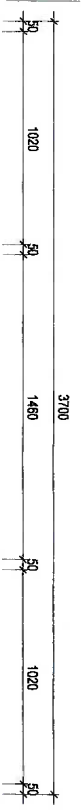

1 CHI TIẾT CỦA SẮT D5
TL 1 : 25

BẢNG THÔNG KÊ CỬA ĐI			
KÝ HIỆU	SỐ LƯỢNG	CHIỀU RỘNG	CHIỀU CAO
D1	4	1000 mm	2800 mm
D2	2	1400 mm	2800 mm
D3	5	800 mm	2400 mm
D4	1	1000 mm	2800 mm
D5	1		

- GHI CHÚ CỬA & KHUNG KÍNH:**
- * KHUNG NHÔM
 - + HỆ CỬA ĐI HÉ S5:
 - THANH NHÔM DÀY 2.0mm
 - KÍNH CƯỜNG LỰC DÀY 8mm, KÍNH MỎ
 - SƠN TÍNH ĐIỆN
 - + HỆ CỬA SỔ HÉ S5:
 - THANH NHÔM DÀY 2.0mm
 - KÍNH CƯỜNG LỰC DÀY 8mm.
 - SƠN TÍNH ĐIỆN
- * HỆ KHUNG KÍNH:**
- + VÁCH KÍNH VẮNG HÉ S5:
 - THANH NHÔM DÀY 2.5mm
 - KÍNH CƯỜNG LỰC DÀY 8mm.
 - SƠN TÍNH ĐIỆN
 - + HỆ RÈM CHE NẮNG:
 - LẮP ĐẶT RÈM CẦU VỒNG TẠI CÁC CỬA SỐ ST(SL:000K) VÀ ST(SL:00 CX) VÀ TRỊ TRƯỜNG CÁC PHÒNG NGHỈ.

NỘI DUNG PHÁT HÀNH HỒ SƠ

BẢN VẼ THIẾT KẾ CƠ SỞ

BẢN VẼ THIẾT KẾ THİ CÔNG

AR GIAPPHICO

CÔNG TY TNHH TƯ VẤN THIẾT KẾ GIA PHÚC

Địa chỉ: 50 Nguyễn Văn Bình, Phường 10, Quận 5, TP. HCM

Số điện thoại: 0909.888.888

Website: www.giapphico.com.vn

THÀNH VIÊN THIẾT KẾ

VỊ TRÍ: ARCHITECTURE

TÊN: TÊN THỊ ĐẠT LAM

CHỖ CÔNG VỤ

NGÀY: 12/2023

CHỦ ĐẦU TƯ: **ĐÀ THẨM TRƯA**

THÀNH VIÊN THIẾT KẾ: **NGUYỄN VĂN BÌNH**

CHỖ CÔNG VỤ: **THÀNH VIÊN THIẾT KẾ**

CHỖ CÔNG VỤ: **THÀNH VIÊN THIẾT KẾ**

CHỦ ĐẦU TƯ: **ĐÀ THẨM TRƯA**

THÀNH VIÊN THIẾT KẾ: **NGUYỄN VĂN BÌNH**

CHỖ CÔNG VỤ: **THÀNH VIÊN THIẾT KẾ**

CHỖ CÔNG VỤ: **THÀNH VIÊN THIẾT KẾ**

CỬA SỔ TRƯỢT 2 CÀNH S1

(NHÔM XINGFA KÍNH CƯỜNG LỰC)

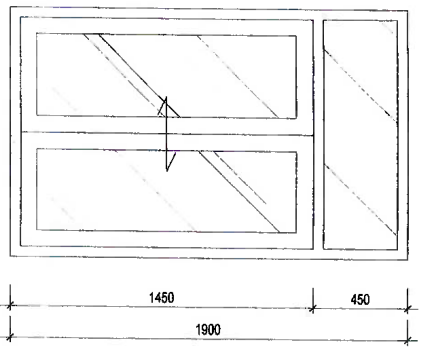

CỬA SỔ MỜ 2 CÀNH S2

(NHÔM XINGFA KÍNH CƯỜNG LỰC)

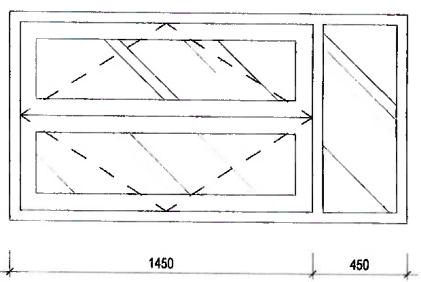

CỬA SỔ LẬT VỆ SINH S3

(NHÔM XINGFA KÍNH CƯỜNG LỰC)

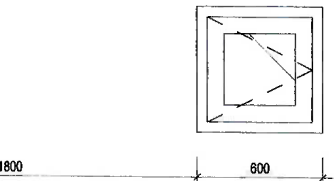

VÁCH KÍNH VK1

(NHÔM XINGFA KÍNH CƯỜNG LỰC)

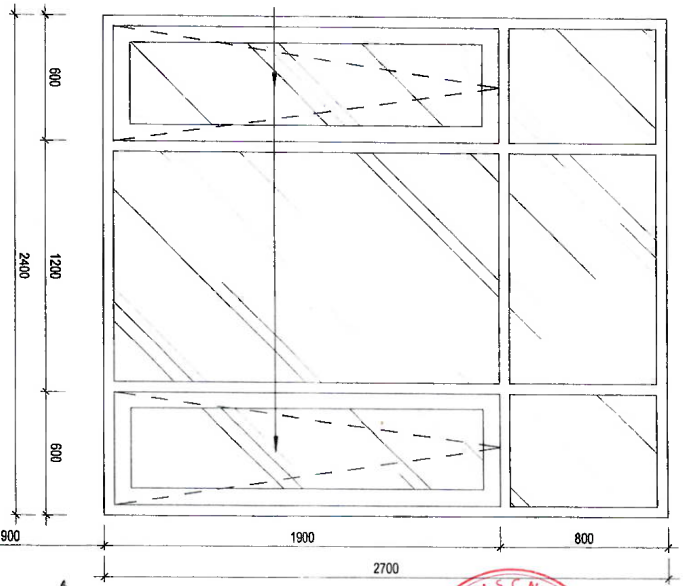

MẶT ĐỪNG TL:1/25

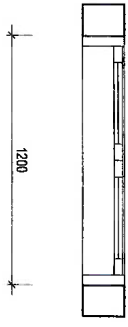

MẶT ĐỪNG TL:1/25

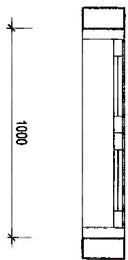

MẶT ĐỪNG TL:1/25

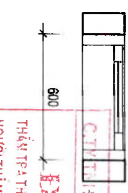

MẶT ĐỪNG TL:1/25

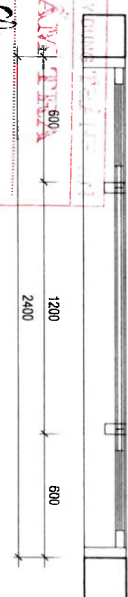

BẢNG THÔNG KÊ CỬA SỔ

KÝ HIỆU	SỐ LƯỢNG	CHIỀU RỘNG	CHIỀU CAO
S1	6	1200	1900
S2	4	1000	1900
S3	6	600	600
VK1	2	2400	2700
Grand total: 18			

GHI CHÚ CỬA & KHUNG KÍNH:

- * KHUNG NHÔM
- + HỆ CỬA BỊ HỀ S5:
- THANH NHÔM DÂY 2.0mm
- KÍNH CƯỜNG LỰC DÂY 8mm, KÍNH MỜ
- SƠN TÍNH ĐIỆN
- + HỆ CỬA SỔ HỀ S5:
- THANH NHÔM DÂY 2.0mm
- KÍNH CƯỜNG LỰC DÂY 8mm.
- SƠN TÍNH ĐIỆN
- + HỆ KHUNG KÍNH:
- + VÁCH KÍNH VK1 HỀ S5:
- THANH NHÔM DÂY 2.5mm
- KÍNH CƯỜNG LỰC DÂY 8mm.
- SƠN TÍNH ĐIỆN
- + HỆ RÈM CHE MẮNG:
- LẮP ĐẶT RÈM CẦU VỒNG TẠI CÁC CỬA SỔ
- ST(SL:040X) VÀ S2(SL:04 0X) VỊ TRÍ TRONG CÁC PHÒNG NGHỈ.

CÔNG TY TNHH TƯ VẤN THIẾT KẾ
ĐÀ THẠY TRẦN
 THẠY TRƯỞNG THIẾT KẾ VÀ
 KỸ SƯ THIẾT KẾ
 KÝ TÊN: *[Signature]*
 BỐN MÙA THUẬN, NGÀY 10/10/2023

Ngô Thị Mai Trang

MẶT BẰNG TL:1/25

NỘI DUNG PHÁT HÀNH HỒ SƠ

BẢN VẼ THIẾT KẾ CƠ SỞ

BẢN VẼ THIẾT KẾ THÍ CÔNG

CÔNG TY TNHH TƯ VẤN THIẾT KẾ
GIA PHÚC
 CÔNG TY TNHH TƯ VẤN THIẾT KẾ
 SỐ 04/03/2019
 19/11/2019
 01/01/2020
 01/01/2021
 01/01/2022
 01/01/2023
 01/01/2024
 01/01/2025
 01/01/2026
 01/01/2027
 01/01/2028
 01/01/2029
 01/01/2030



CÔNG TY TNHH TƯ VẤN THIẾT KẾ
GIA PHÚC
 CÔNG TY TNHH TƯ VẤN THIẾT KẾ
 SỐ 04/03/2019
 19/11/2019
 01/01/2020
 01/01/2021
 01/01/2022
 01/01/2023
 01/01/2024
 01/01/2025
 01/01/2026
 01/01/2027
 01/01/2028
 01/01/2029
 01/01/2030

CÔNG TY TNHH TƯ VẤN THIẾT KẾ
GIA PHÚC
 CÔNG TY TNHH TƯ VẤN THIẾT KẾ
 SỐ 04/03/2019
 19/11/2019
 01/01/2020
 01/01/2021
 01/01/2022
 01/01/2023
 01/01/2024
 01/01/2025
 01/01/2026
 01/01/2027
 01/01/2028
 01/01/2029
 01/01/2030

TITLE SCALE: 1/20 - 1/100
 BẢN VẼ SỐ: 04/03/2019
 KT-19
 HOÀN THÀNH: 2023

PHẦN KẾT CẤU

DANH MỤC BẢN VẼ

KÝ HIỆU BẢN VẼ	TÊN BẢN VẼ
KC-00	DANH MỤC BẢN VẼ
KC-01	GHỊ CHỮ CHUNG
KC-02	PHỐI ANH KẾT CẤU
KC-03	MẶT BẰNG KẾT CẤU MÒNG
KC-04	MẶT BẰNG ĐỊNH VỊ CỘ MÒNG
KC-05	CHI TIẾT MÒNG
KC-06	CHI TIẾT MÒNG
KC-07	CHI TIẾT MÒNG
KC-08	CHI TIẾT CỘT
KC-09	CHI TIẾT CỘT
KC-10	CHI TIẾT CỘT
KC-11	CHI TIẾT CỘT
KC-12	THÔNG KẾ THÉP MÒNG
KC-13	THÔNG KẾ CỘT THÉP CỘT
KC-14	MẶT BẰNG GIĂNG MÒNG
KC-15	THÔNG KẾ THÉP GIĂNG MÒNG
KC-16	MẶT BẰNG ĐÀ KIẾNG, MÒNG ĐÀ HỌC
KC-17	CHI TIẾT ĐÀ KIẾNG, MÒNG ĐÀ HỌC
KC-18	THÔNG KẾ THÉP ĐÀ KIẾNG
KC-19	MẶT BẰNG ĐỊNH VỊ CỘT TẦNG 1
KC-20	MẶT BẰNG ĐÀM, SÀN TRẦN
KC-21	CHI TIẾT ĐÀM TRẦN
KC-22	CHI TIẾT ĐÀM TRẦN
KC-23	MẶT BẰNG THÉP SÀN TRẦN LỚP DƯỚI
KC-24	MẶT BẰNG THÉP THÉP SÀN TRẦN LỚP TRÊN
KC-25	THÔNG KẾ THÉP ĐÀM TRẦN
KC-26	THÔNG KẾ THÉP ĐÀM TRẦN
KC-27	THÔNG KẾ THÉP SÀN
KC-28	MẶT BẰNG LANH TỐ, Ồ VẮNG
KC-29	CHI TIẾT LANH TỐ, Ồ VẮNG
KC-30	MẶT BẰNG GIĂNG TƯỜNG TẦNG 1
KC-31	MẶT BẰNG GIĂNG MÀN
KC-32	THÔNG KẾ THÉP LANH TỐ, Ồ VẮNG, GIĂNG TƯỜNG
KC-33	THÔNG KẾ THÉP LANH TỐ, Ồ VẮNG, GIĂNG TƯỜNG

NỘI DUNG PHÁT HÀNH HỒ SƠ

BẢN VẼ THIẾT KẾ CƠ SỞ

BẢN VẼ THIẾT KẾ THÍ CÔNG



CHỦ ĐẦU TƯ

NGÂN HÀNG NÔNG NGHIỆP VÀ PHÁT TRIỂN NÔNG NGHIỆP VIỆT NAM - CHI NHÁNH SÀI GÒN



ĐƠN VỊ THIẾT KẾ

CÔNG TY TNHH TƯ VẤN THIẾT KẾ GIA PHÚC

XÃ TÂN TÊN, TỈNH ĐÀK LẮK



CÔNG TY TNHH TƯ VẤN THIẾT KẾ GIA PHÚC

ĐƠN VỊ THIẾT KẾ

CHỖ THỰC HIỆN THI CÔNG

THÀNH PHỐ SÀI GÒN

KTS. HO PHÙNG

CHỖ THỰC HIỆN THI CÔNG

THÀNH PHỐ SÀI GÒN

KS. NGUYỄN QUANG ANH

CHỖ THỰC HIỆN THI CÔNG

THÀNH PHỐ SÀI GÒN

KS. NGUYỄN QUANG ANH

DANH MỤC BẢN VẼ

TABLE SCALE

TL: 1/20 + 1/100

KC-00

HOÀN THÀNH: .../.../2025

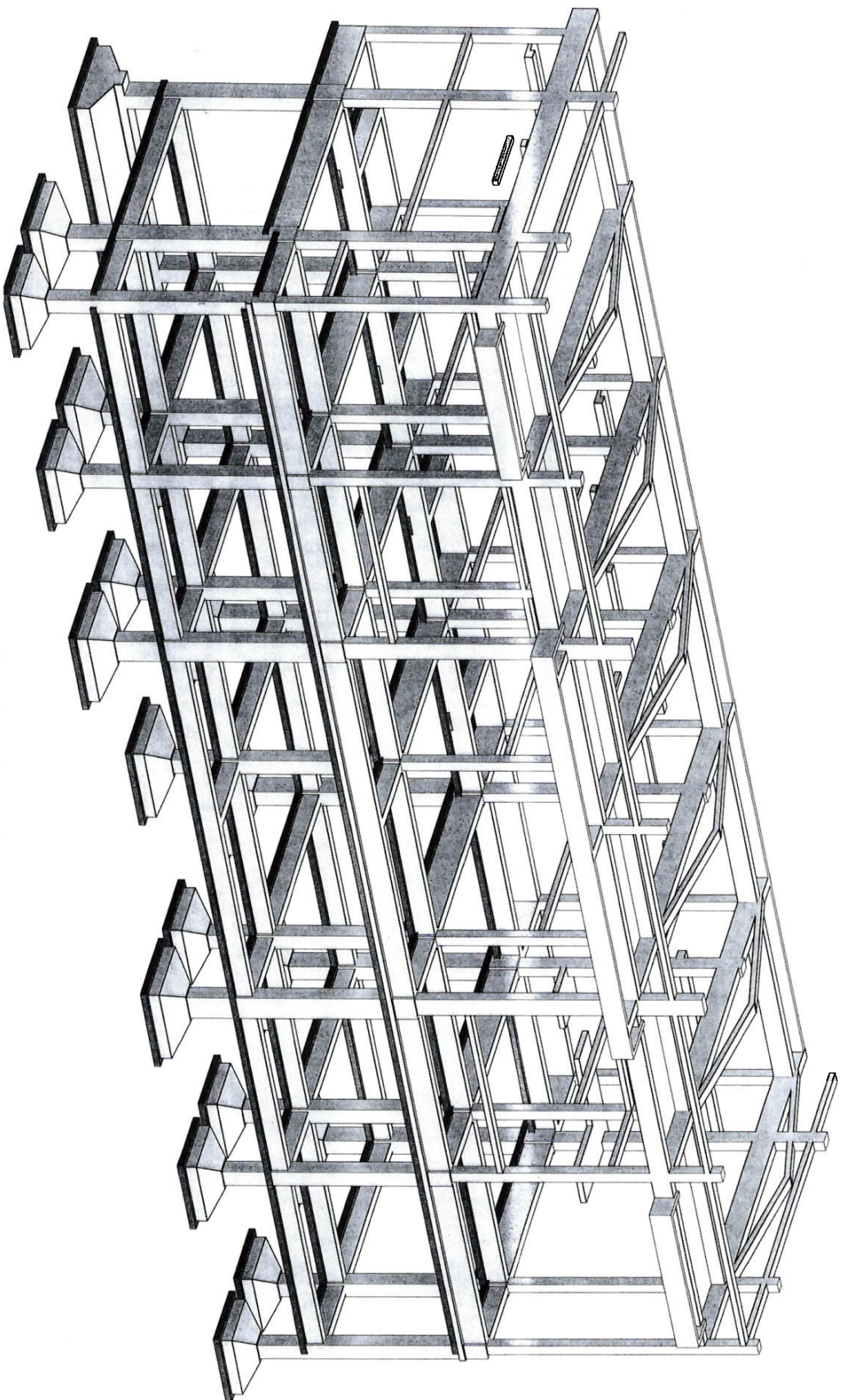

1 TL
3D KẾT CẤU CÔNG TRÌNH

NỘI DUNG PHÁT HÀNH HỒ SƠ

BẢN VẼ THIẾT KẾ CƠ SỞ

BẢN VẼ THIẾT KẾ TRẠI CÔNG

CHỦ ĐẦU TƯ

NGÂN HÀNG CÔNG NGHIỆP VÀ PHÁT TRIỂN
VIỆT NAM - CHINA BANK

NGÂN HÀNG
CÔNG NGHIỆP VÀ
PHÁT TRIỂN VIỆT NAM - CHINA BANK

ĐỊNH LẬP

YÊU CẦU VÀNG MỘC PHỤ TỢ PHÒNG
GIAO DỊCH TÀI CHÍNH - AGRIBANK CHINA BANK
KHOẢNG BẮC, BẮC LẠC

HÀNG MỘC TIỀN

NHÀ CÔNG VỤ

VỊ TRÍ LOCATION

XÃ TÂN THÈN, TỈNH BẮC LẠC

ĐƠN VỊ THIẾT KẾ



CÔNG TY TNHH TƯ VẤN THIẾT KẾ
GIA PHUUC GIARCHITCO

Địa chỉ: Phố Nguyễn Huệ, Quận Hoàn Kiếm, Hà Nội
Số điện thoại: 04 3942 1111
Website: www.giaphuuc.com.vn



CHỦ TRƯỞNG KẾT CẤU

KTS. HỒ PH HÙNG

CHỦ TRƯỞNG KẾT CẤU

KS. BÙI MINH KHOA

THIẾT KẾ KẾT CẤU

KS. NGUYỄN QUANG ANH

THIẾT KẾ KẾT CẤU

KS. BÙI MINH KHOA

QUẢN LÝ KẾT CẤU

KS. NGUYỄN QUANG ANH

TÊN BẢN VẼ, DRAWING NAME:

PHỒI CẢNH KẾT CẤU

TITLE SCALE

TL- 1/20 + 1/100

BẢN VẼ SỐ: DRAWING NO

KC-02

HOÀN THÀNH: .../.../2025

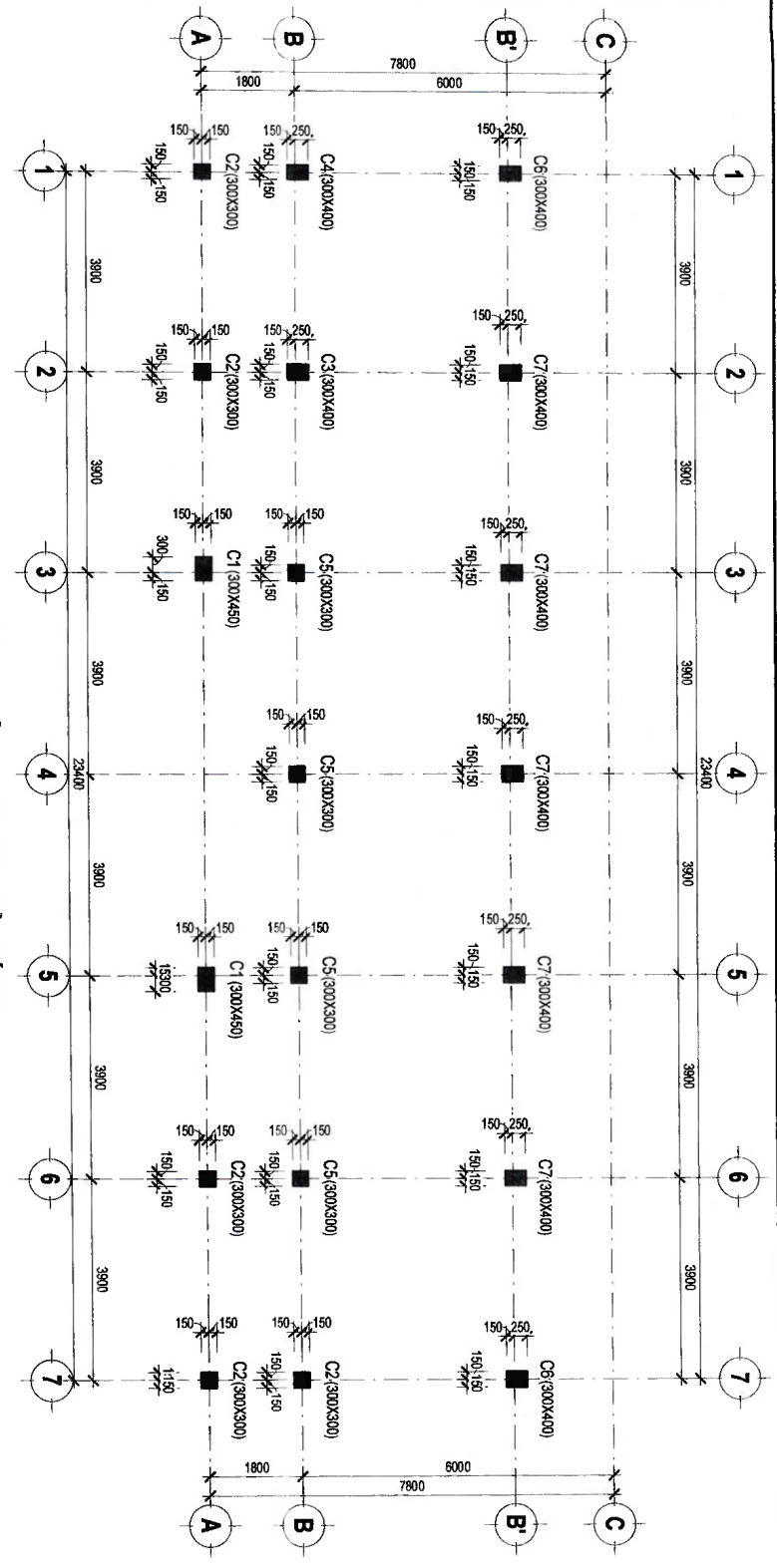

M-MẶT BẰNG ĐỊNH VỊ CỘ MÔNG
 TL 1 : 100

02. BẢNG THÔNG KÊ CẦU KIỆN CỘT

VỊ TRÍ	TÊN CẦU KIỆN	SỐ LƯỢNG	KÍCH THƯỚC (BxH)	CHIỀU CAO	THỂ TÍCH 1 CK	TỔNG KHỐI LƯỢNG
MÔNG	C1	2	300X450	1200 mm	0.162 m³	0.324 m³
MÔNG	C2	5	300X300	1200 mm	0.108 m³	0.540 m³
MÔNG	C3	1	300X400	1200 mm	0.144 m³	0.144 m³
MÔNG	C4	1	300X400	1200 mm	0.144 m³	0.144 m³
MÔNG	C5	4	300X300	1200 mm	0.108 m³	0.432 m³
MÔNG	C6	2	300X400	1200 mm	0.144 m³	0.288 m³
MÔNG	C7	5	300X400	1200 mm	0.144 m³	0.696 m³
GIANG MÔNG	C1	2	300X450	2950 mm	0.398 m³	0.797 m³
GIANG MÔNG	C2	5	300X300	2950 mm	0.266 m³	1.328 m³
GIANG MÔNG	C3	1	300X400	2950 mm	0.354 m³	0.354 m³
GIANG MÔNG	C4	1	300X400	2950 mm	0.354 m³	0.354 m³
GIANG MÔNG	C5	4	300X300	2950 mm	0.266 m³	1.062 m³
GIANG MÔNG	C6	2	300X400	2950 mm	0.354 m³	0.708 m³
GIANG MÔNG	C7	5	300X400	2950 mm	0.354 m³	1.770 m³

02. BẢNG THÔNG KÊ CẦU KIỆN CỘT

VỊ TRÍ	TÊN CẦU KIỆN	SỐ LƯỢNG	KÍCH THƯỚC (BxH)	CHIỀU CAO	THỂ TÍCH 1 CK	TỔNG KHỐI LƯỢNG
TẦNG 1	C1	2	200X350	5250 mm	0.368 m³	0.735 m³
TẦNG 1	C2	5	200X200	4950 mm	0.198 m³	0.990 m³
TẦNG 1	C3	1	200X300	4100 mm	0.246 m³	0.246 m³
TẦNG 1	C4	1	200X300	4950 mm	0.297 m³	0.297 m³
TẦNG 1	C5	4	200X200	4050 mm	0.162 m³	0.648 m³
TẦNG 1	C6	2	200X300	4950 mm	0.297 m³	0.594 m³
TẦNG 1	C7	5	200X300	4100 mm	0.246 m³	1.230 m³
TẦNG 1	C8	7	200X200	4000 mm	0.160 m³	1.120 m³
TRẦN	C9	1	200X200	1600 mm	0.046 m³	0.046 m³
TỔNG CỘNG						14.822 m³

ĐÃ THẨM TRÁ
 THẨM TRÁ THEO VĂN BẢN SỐ:
 NGƯỜI THẨM TRÁ:
 Ký tên: *[Signature]* ngày:

KS. Nguyễn Thị Tuyết Mai

NỘI DUNG PHÁT HÀNH HỒ SƠ

BẢN VẼ THIẾT KẾ CƠ SỞ

BẢN VẼ THIẾT KẾ THỰC CÔNG

CHỖ BẮT LƯỚI: NGÂN HÀNG CÔNG NGHIỆP VÀ PHÁT TRIỂN VIỆT NAM - CHINHÀNH

PHÁT TRIỂN CÔNG TRÌNH: NHÀ HÀNG

THI CÔNG: NHÀ CÔNG VỤ

PHẠM MỤC THI CÔNG: NHÀ CÔNG VỤ

YORKVILLE

ĐƠN VỊ THIẾT KẾ
 CÔNG TY TNHH TƯ VẤN THIẾT KẾ GIA PHÚC
 10/10 Đường Nguyễn Huệ, Quận 1, TP. HCM
 TUYÊN THIỆT KẾ GIA PHÚC

CHỦ TRƯỞNG: KTS. HO PHƯƠNG

CHỦ TRƯỞNG: KTS. BÙ MINH KHOA

CHỦ TRƯỞNG: KTS. NGUYỄN QUANG ANH

CHỦ TRƯỞNG: KTS. BÙ MINH KHOA

QUẢN LÝ THI CÔNG: KTS. NGUYỄN QUANG ANH

TÊN BẢN VẼ: BẢN VẼ MẶT BẰNG ĐỊNH VỊ CỘ MÔNG

T.Ư. SCALE: 1:100

BẢN VẼ SỐ: 01

HOÀN THÀNH:

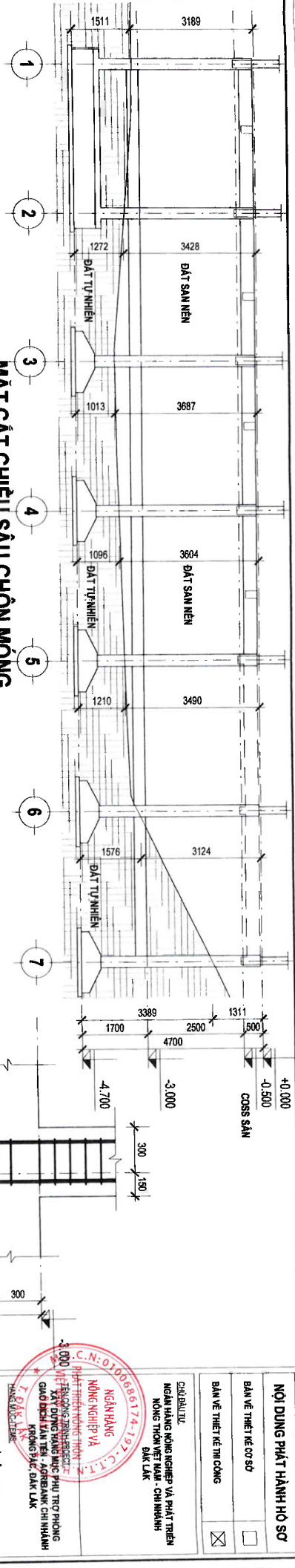

MẶT CÁT CHIEU SÂU CHỖN MÒNG
TL 1 : 100

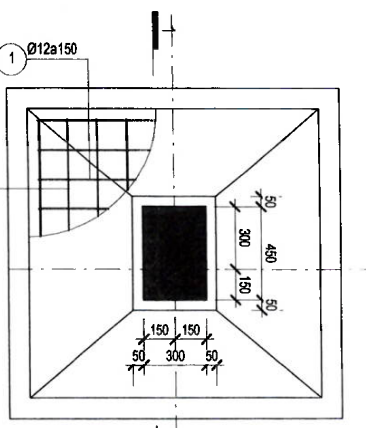

MÒNG M-MD1
TL 1 : 25

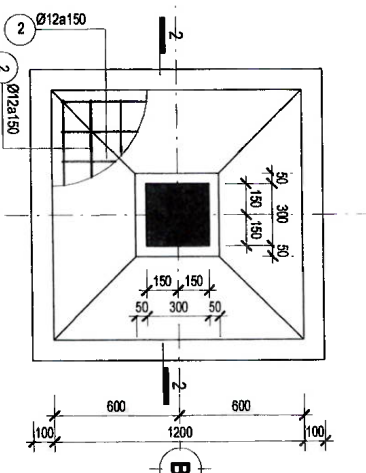

MÒNG M-MD2
TL 1 : 25

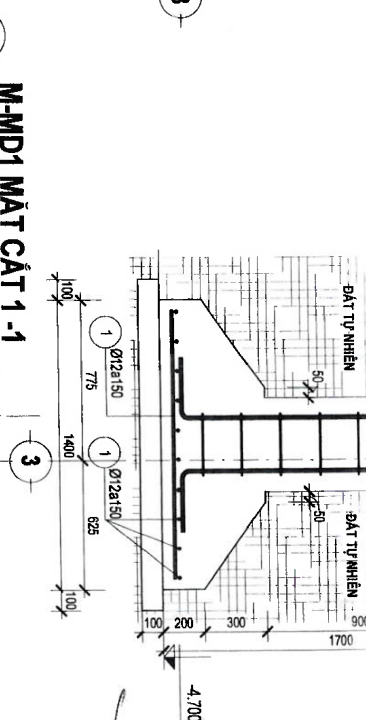

M-MD1 MẶT CÁT 1-1
TL 1 : 25

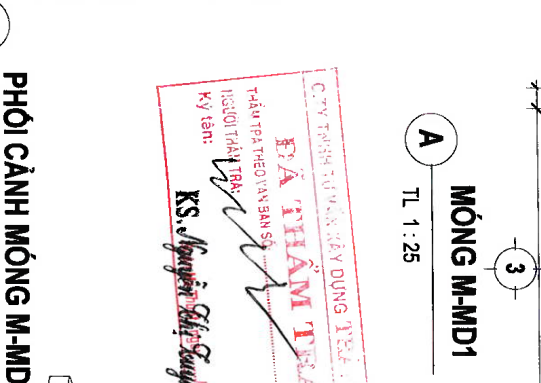

CÔNG TY TNHH TƯ VẤN VÀ THIẾT KẾ
ĐÀ TÀI AM ĐỀ
HỆ DỒI THÁP VÀ BÀN SỬ DỤNG THÉP
KỸ SĨ: **KS. Nguyễn Văn Quang Anh**

GHI CHÚ
- LÒT MÒNG ĐÀ 4X6 VXM 50#, DÂY 100
- MÒNG XÂY ĐÀ HỌC VXM M50#
- TẤT CẢ CÁC CẦU KIỂM DỪNG B.T ĐÀ 1X2 B20 MẮC 250
- CỐT THÉP:
+ DÙNG THÉP CB240-T (D < 10): R_s, R_{sc}=210Mpa
+ DÙNG THÉP CB300-V (10 ≤ D < 18): R_s, R_{sc}=260Mpa
+ DÙNG THÉP CB400-V (18 ≤ D): R_s, R_{sc}=350Mpa
+ NỘI CHỐNG THÉP 1 ĐOẠN > 30D MAX

M-MD2 MẶT CÁT 2-2
TL 1 : 25

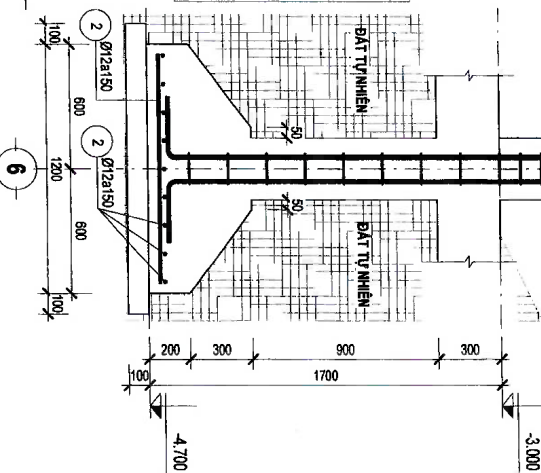

NỘI DUNG PHÁT HÀNH HỒ SƠ

BẢN VẼ THIẾT KẾ SỐ 01	<input type="checkbox"/>
BẢN VẼ THIẾT KẾ TRÌNH CÔNG	<input checked="" type="checkbox"/>

GIỚI ĐẠO DỰ:
NGÂN HÀNG CÔNG NGHIỆP VÀ PHÁT TRIỂN
MỘT SỐ KHÁC
MỘT SỐ KHÁC
ĐẮK LẮK

NGÂN HÀNG
CÔNG NGHIỆP VÀ
MỘT SỐ KHÁC
ĐẮK LẮK

CÔNG TY TNHH TƯ VẤN THIẾT KẾ
ĐÀ TÀI AM ĐỀ
TỔNG GIÁM ĐỐC: **KS. NGUYỄN VĂN QUANG ANH**
THAM SỰ: **KS. NGUYỄN VĂN QUANG ANH**

BON VI THIẾT KẾ
GIÁ PHỤC VỤ

VỊ TRÍ ĐẠO DỨ:
XÃ TÂN TIÊN, TỈNH ĐẮK LẮK

NHÀ CÔNG VỤ

CHỦ TRƯỞNG THIẾT KẾ:
KS. HO PHƯƠNG
(Signature)
KS. BÙ MINH KHOA

CHỦ TRƯỞNG THIẾT KẾ:
KS. NGUYỄN QUANG ANH
(Signature)
KS. BÙ MINH KHOA

THIẾT KẾ MẶT BÉNH:
KS. NGUYỄN QUANG ANH
(Signature)
KS. BÙ MINH KHOA

QUẢN LÝ THIẾT KẾ:
KS. NGUYỄN QUANG ANH
(Signature)
KS. BÙ MINH KHOA

TÊN BẢN VẼ: DRAWING NAME:
CHI TIẾT MÒNG

TH scale: TL 1/20 + 1/100
ĐẠO DỨ SỐ: DRAWING NO: KC-05

HOÀN THÀNH:/2025

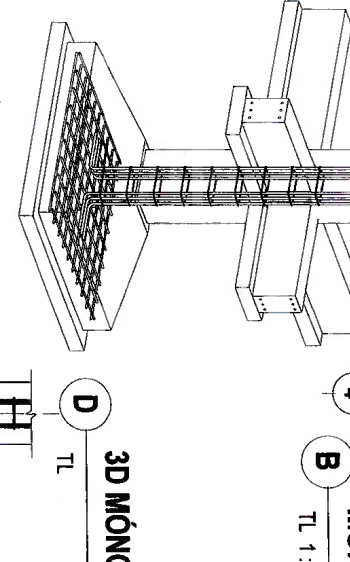
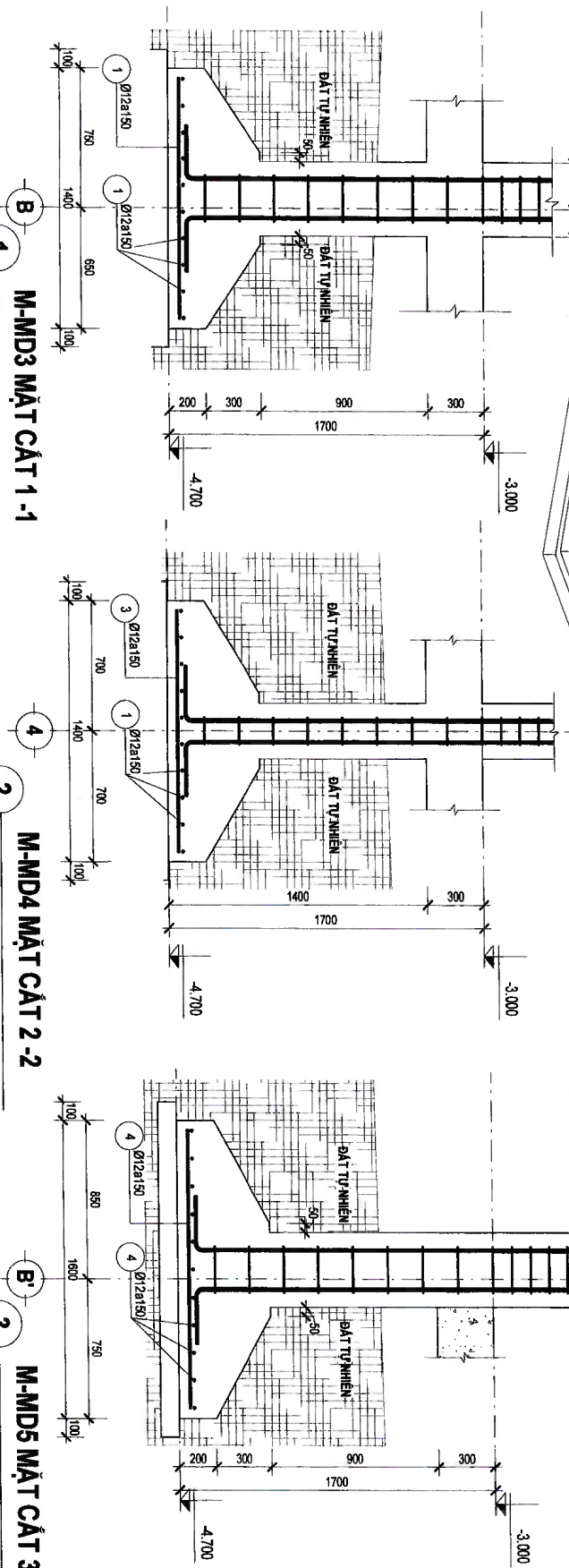
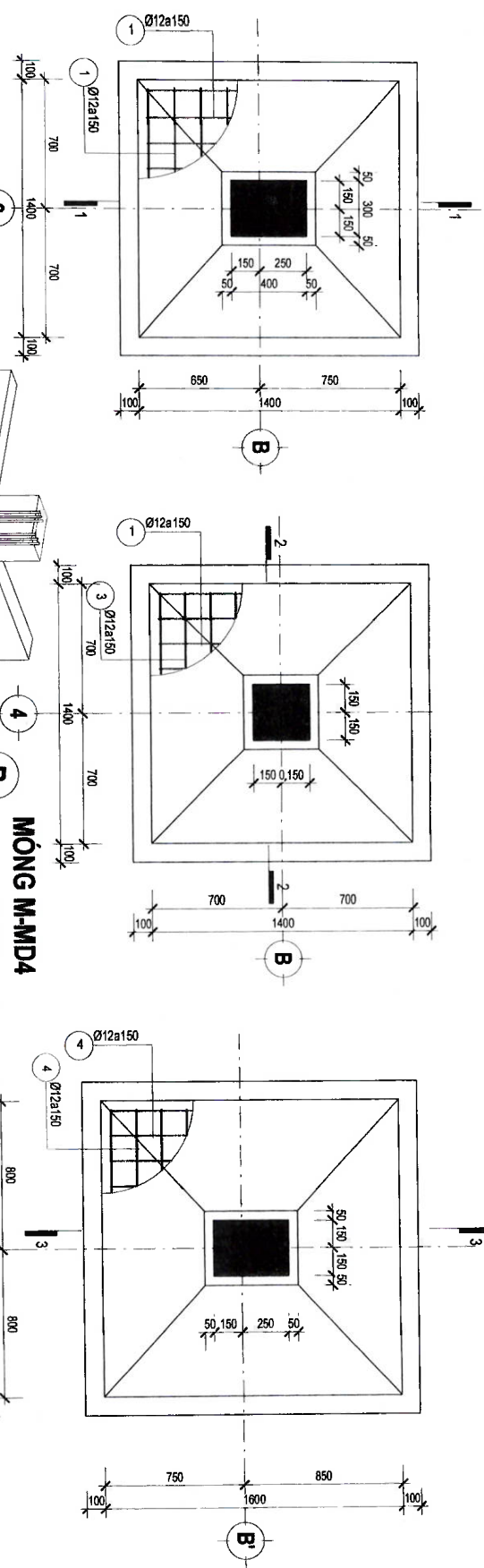

ĐÃ THĂM TRA
 TIẾU TRƯỞNG: ...
 K.S. Nguyễn Văn Trường ...

NỘI DUNG PHÁT HÀNH HỒ SƠ BẢN VẼ THIẾT KẾ CƠ SỞ <input type="checkbox"/> BẢN VẼ THIẾT KẾ THI CÔNG <input checked="" type="checkbox"/>	
CHỦ ĐẦU TƯ: NGÂN HÀNG CÔNG NGHIỆP VÀ PHÁT TRIỂN KINH THƯƠNG VIỆT NAM - CHI NHÁNH ĐÀK LẮK	
NHÀ CÔNG VỤ XÃ TÂN TIỀN, TỈNH ĐÀK LẮK	
ĐƠN VỊ THIẾT KẾ ÁP GIÁP RUỒC CÔNG TY TNHH TƯ VẤN THIẾT KẾ GIÁO DỤC	CHỖ TRƯỞNG: ... KTS. HO PHÙNG
CHỖ TRƯỞNG: ... KTS. NGUYỄN QUANG ANH	CHỖ TRƯỞNG: ... KTS. NGUYỄN QUANG ANH
CHỖ TRƯỞNG: ... KTS. NGUYỄN QUANG ANH	CHỖ TRƯỞNG: ... KTS. NGUYỄN QUANG ANH
CHỖ TRƯỞNG: ... KTS. NGUYỄN QUANG ANH	CHỖ TRƯỞNG: ... KTS. NGUYỄN QUANG ANH
CHỖ TRƯỞNG: ... KTS. NGUYỄN QUANG ANH	CHỖ TRƯỞNG: ... KTS. NGUYỄN QUANG ANH
CHỖ TRƯỞNG: ... KTS. NGUYỄN QUANG ANH	CHỖ TRƯỞNG: ... KTS. NGUYỄN QUANG ANH

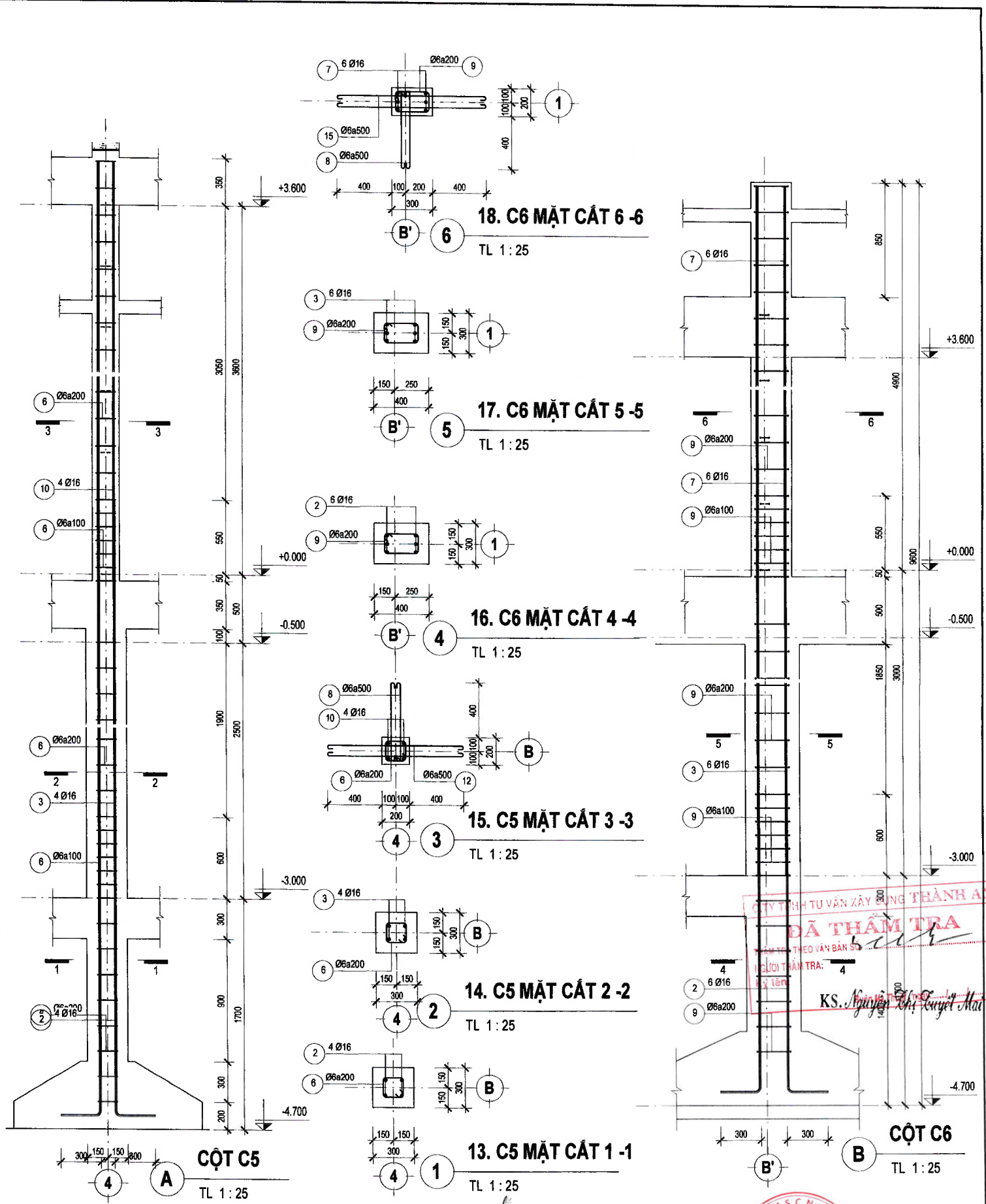

CÔNG TY TNHH TƯ VẤN XÂY DỰNG THÀNH AN
 ĐÃ THẨM TRA
 K.S. Nguyễn Chí Tuyết Mai

TÊN BẢNG: TRƯỜNG MẪU CHỈ TIẾT CỘT	THIẾT KẾ: <i>[Signature]</i> K.S. NGUYỄN QUANG ANH	CHẤM Duyệt: <i>[Signature]</i> KTS. HO THỊ HƯỜNG	CHẤM Duyệt: <i>[Signature]</i> K.S. BÙ MINH KHOA	CHẤM Duyệt: <i>[Signature]</i> K.S. NGUYỄN QUANG ANH	CHẤM Duyệt: <i>[Signature]</i> K.S. BÙ MINH KHOA	CHẤM Duyệt: <i>[Signature]</i> K.S. NGUYỄN QUANG ANH	CHẤM Duyệt: <i>[Signature]</i> K.S. BÙ MINH KHOA	CHẤM Duyệt: <i>[Signature]</i> K.S. NGUYỄN QUANG ANH	CHẤM Duyệt: <i>[Signature]</i> K.S. BÙ MINH KHOA	CHẤM Duyệt: <i>[Signature]</i> K.S. NGUYỄN QUANG ANH	CHẤM Duyệt: <i>[Signature]</i> K.S. BÙ MINH KHOA
TÊN BẢNG: TRƯỜNG MẪU CHỈ TIẾT CỘT	THIẾT KẾ: <i>[Signature]</i> K.S. NGUYỄN QUANG ANH	CHẤM Duyệt: <i>[Signature]</i> KTS. HO THỊ HƯỜNG	CHẤM Duyệt: <i>[Signature]</i> K.S. BÙ MINH KHOA	CHẤM Duyệt: <i>[Signature]</i> K.S. NGUYỄN QUANG ANH	CHẤM Duyệt: <i>[Signature]</i> K.S. BÙ MINH KHOA	CHẤM Duyệt: <i>[Signature]</i> K.S. NGUYỄN QUANG ANH	CHẤM Duyệt: <i>[Signature]</i> K.S. BÙ MINH KHOA	CHẤM Duyệt: <i>[Signature]</i> K.S. NGUYỄN QUANG ANH	CHẤM Duyệt: <i>[Signature]</i> K.S. BÙ MINH KHOA	CHẤM Duyệt: <i>[Signature]</i> K.S. NGUYỄN QUANG ANH	CHẤM Duyệt: <i>[Signature]</i> K.S. BÙ MINH KHOA

ĐƠN VỊ THIẾT KẾ
GIÁ PHỤ CÙNG
 CÔNG TY TNHH TƯ VẤN XÂY DỰNG THÀNH AN
 7 Đ. KH. KHUÔNG MẠC, Đ. KH. LẮC
 QUẬN TÂY, TP. HÀ NỘI

NỘI DUNG PHÁT HÀNH HỒ SƠ <input type="checkbox"/> BẢN VẼ THIẾT KẾ CẤU SƠ <input checked="" type="checkbox"/> BẢN VẼ THIẾT KẾ THỰC CÔNG	CHỖ DÁN DẤU: NGƯỜI DẪN ĐẦU: NGƯỜI KIỂM TRA: NGƯỜI CHẤM Duyệt:	M.S.C.N: 01060617-7-1-97 CÔNG TY TNHH TƯ VẤN XÂY DỰNG THÀNH AN 7 Đ. KH. KHUÔNG MẠC, Đ. KH. LẮC QUẬN TÂY, TP. HÀ NỘI
--	--	--

C. TY TNHH TƯ VẤN XÂY DỰNG TRẦN THỊ AN
TRẦN THỊ AN
 THẨM TRƯỞNG THIẾT KẾ
 NGƯỜI THẨM TRƯA:
 ký tên: *KS. Nguyễn Thị Tuyết Mai*
 Buôn Mả Thuật, ngày .../.../...

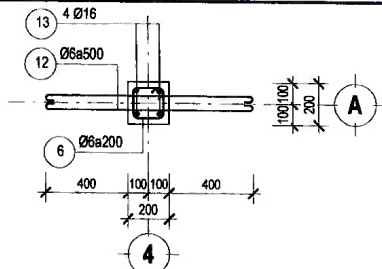

23. C9 MẶT CẮT 5-5

TL 1 : 25

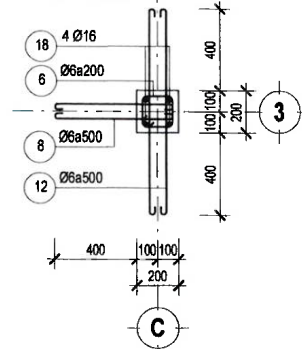

22. C8 MẶT CẮT 4-4

TL 1 : 25

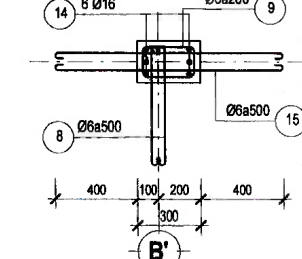

21. C7 MẶT CẮT 3-3

TL 1 : 25

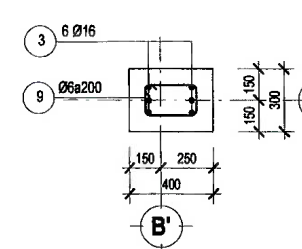

20. C7 MẶT CẮT 2-2

TL 1 : 25

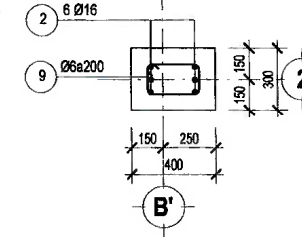

19. C7 MẶT CẮT 1-1

TL 1 : 25

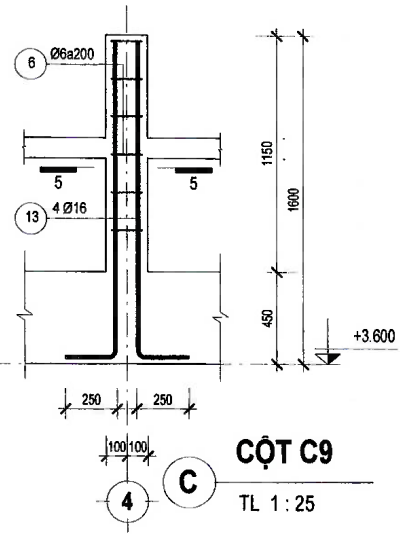

CỘT C9

TL 1 : 25

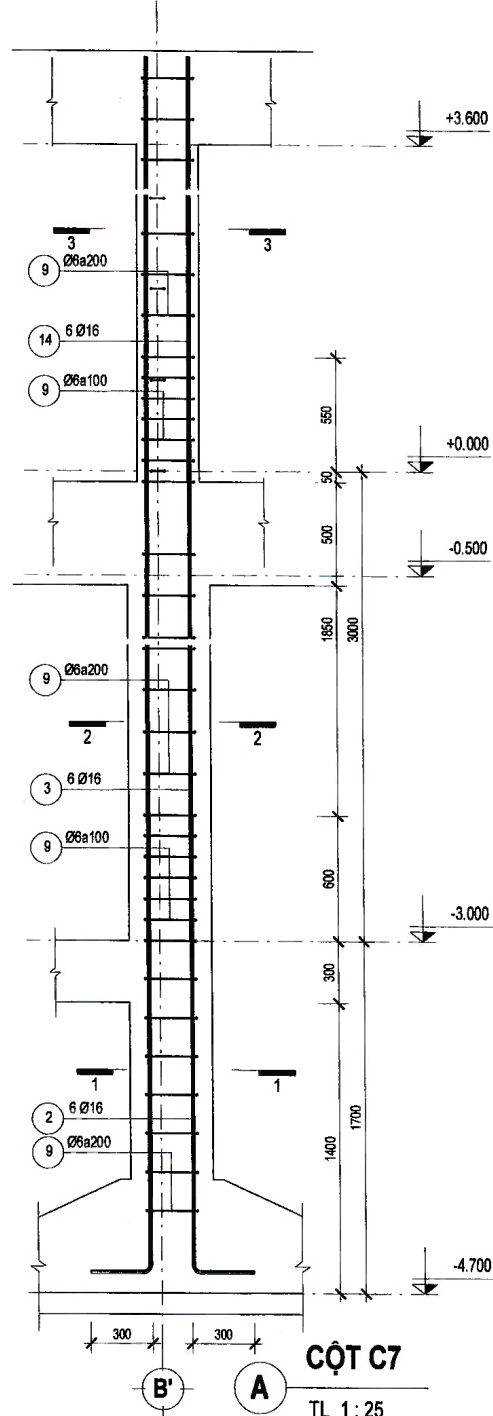

CỘT C7

TL 1 : 25

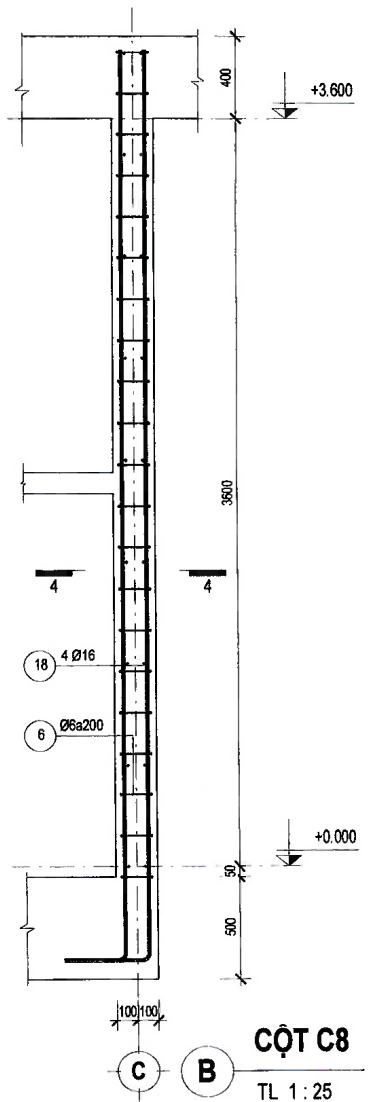

CỘT C8

TL 1 : 25



ĐƠN VỊ THIẾT KẾ		<input type="checkbox"/>	NỘI DUNG PHÁT HÀNH HỒ SƠ
CÔNG TY TNHH TƯ VẤN THIẾT KẾ GIA PHÚC P. 05, Ngõ 5, Đường Nguyễn Huệ, Quận 1, TP. HCM TRẦN THỊ AN THẨM TRƯỞNG THIẾT KẾ NGƯỜI THẨM TRƯA KTS. HO PHƯƠNG	M.S.C.N: 0101010101 CÔNG TY TNHH TƯ VẤN THIẾT KẾ GIA PHÚC NGÀNH KIẾN TRÚC VIỆT NAM - CHINA NHÀ PHÁT TRIỂN NÔNG THÔN CÔNG TRÌNH: NHÀ CẤP BẾP VÀ PHÒNG GIÀO DỊCH TÀI CHÍNH, SỞ BAN CHỈ HUY KHU MỸ LẠC, BẮC LẠC HANG.M.02128.05 NHÀ CÔNG VU		
VỊ TRÍ: XÃ TÂN TIÊN, TỈNH BẮC LẠC NHÀ CÔNG VU	CHỖ BÀN VẼ: NGÀNH KIẾN TRÚC VIỆT NAM - CHINA NHÀ PHÁT TRIỂN NÔNG THÔN CÔNG TRÌNH: NHÀ CẤP BẾP VÀ PHÒNG GIÀO DỊCH TÀI CHÍNH, SỞ BAN CHỈ HUY KHU MỸ LẠC, BẮC LẠC HANG.M.02128.05 NHÀ CÔNG VU	<input type="checkbox"/> BẢN VẼ THIẾT KẾ CƠ SỞ <input checked="" type="checkbox"/> BẢN VẼ THIẾT KẾ THI CÔNG	CHỖ BÀN VẼ: NGÀNH KIẾN TRÚC VIỆT NAM - CHINA NHÀ PHÁT TRIỂN NÔNG THÔN CÔNG TRÌNH: NHÀ CẤP BẾP VÀ PHÒNG GIÀO DỊCH TÀI CHÍNH, SỞ BAN CHỈ HUY KHU MỸ LẠC, BẮC LẠC HANG.M.02128.05 NHÀ CÔNG VU

TELE SCALE TL 1/20 + 1/100 HOÀN THÀNH: .../.../2025	KTS. HO PHƯƠNG KTS. NGUYỄN QUANG ANH KTS. NGUYỄN QUANG ANH KTS. NGUYỄN QUANG ANH KTS. NGUYỄN QUANG ANH	CHỖ BÀN VẼ: NGÀNH KIẾN TRÚC VIỆT NAM - CHINA NHÀ PHÁT TRIỂN NÔNG THÔN CÔNG TRÌNH: NHÀ CẤP BẾP VÀ PHÒNG GIÀO DỊCH TÀI CHÍNH, SỞ BAN CHỈ HUY KHU MỸ LẠC, BẮC LẠC HANG.M.02128.05 NHÀ CÔNG VU	CHỖ BÀN VẼ: NGÀNH KIẾN TRÚC VIỆT NAM - CHINA NHÀ PHÁT TRIỂN NÔNG THÔN CÔNG TRÌNH: NHÀ CẤP BẾP VÀ PHÒNG GIÀO DỊCH TÀI CHÍNH, SỞ BAN CHỈ HUY KHU MỸ LẠC, BẮC LẠC HANG.M.02128.05 NHÀ CÔNG VU
---	--	--	--

03. BẢNG THÔNG KÊ CỘT THÉP MỎNG

TÊN CẤU KIỆN	SỐ CẤU KIỆN	SỐ HIỆU THIẾT KẾ	ĐƯỜNG KÍNH	HÌNH DẠNG+KÍCH THƯỚC	CHIỀU DÀI 1 THANH	SỐ LƯỢNG S. 1 CẤU KIỆN	TỔNG TOÀN THIẾT BỐ	CHIỀU DÀI NỘI THIỆP (30D)	TỔNG CHIỀU DÀI	TỔNG TRỌNG LƯỢNG
M-MID1	2	1	12	_____	1300	10	40	0 mm	52.00 m	46.17 kg
M-MID2	8	2	12	_____	1100	9	144	0 mm	158.40 m	140.63 kg
M-MID3	2	1	12	_____	1300	10	40	0 mm	52.00 m	46.17 kg
M-MID4	1	1	12	_____	1300	10	10	0 mm	13.00 m	11.64 kg
M-MID4	1	3	12	_____	1300	10	10	0 mm	13.50 m	11.99 kg
M-MID5	5	4	12	_____	1500	11	110	0 mm	165.00 m	146.49 kg
M-MID6	1	5	12	_____	4600	10	10	0 mm	46.00 m	40.84 kg
M-MID6	1	6	12	_____	1700	32	32	0 mm	54.40 m	48.30 kg
M-MID6	1	7	8	_____	550	31	62	0 mm	102.30 m	40.37 kg
M-MID6	1	8	18	_____	4900	6	6	0 mm	29.40 m	58.73 kg
M-MID6	1	9	18	_____	5650	4	4	0 mm	22.60 m	45.16 kg

04. BẢNG TỔNG HỢP CỘT THÉP MỎNG

KH LOẠI THÉP	ĐƯỜNG KÍNH	TỔNG CHIỀU DÀI	TỔNG TRỌNG LƯỢNG
M-TH	8	102.30 m	40.37 kg
M-TH	12	554.30 m	492.12 kg
M-TH	18	52.00 m	103.87 kg

06. BẢNG TỔNG HỢP CỘT THÉP CỘT

KH LOẠI THÉP	ĐƯỜNG KÍNH	TỔNG CHIỀU DÀI	TỔNG TRỌNG LƯỢNG
C-TH	6	1791.30 m	397.59 kg
C-TH	16	1216.60 m	1920.20 kg

05. BẢNG THÔNG KÊ CỘT THÉP CỘT

TÊN CẤU KIỆN	SỐ CẤU KIỆN	SỐ HIỆU THIẾT KẾ	ĐƯỜNG KÍNH	HÌNH DẠNG+KÍCH THƯỚC	CHIỀU DÀI 1 THANH	SỐ LƯỢNG S. 1 CẤU KIỆN	TỔNG TOÀN THIẾT BỐ	CHIỀU DÀI NỘI THIỆP (30D)	TỔNG CHIỀU DÀI	TỔNG TRỌNG LƯỢNG
C-1	6	1	6	_____	1000	17	116	0 mm	116.00 m	25.75 kg
C1	2	2	16	_____	2500	6	12	0 mm	30.00 m	47.35 kg
C1	2	3	16	_____	3550	6	12	0 mm	42.60 m	67.24 kg
C1	2	4	16	_____	5225	6	12	0 mm	63.00 m	99.44 kg
C1	2	5	6	_____	850	12	36	0 mm	30.60 m	6.79 kg
C2	5	2	16	_____	2500	4	20	0 mm	50.00 m	78.92 kg
C2	5	3	16	_____	3550	4	20	0 mm	71.00 m	112.06 kg
C2	15	6	6	_____	700	17	285	0 mm	199.50 m	44.28 kg
C2	5	7	16	_____	4925	4	20	0 mm	99.00 m	156.26 kg
C2	5	8	6	_____	700	11	110	0 mm	77.00 m	17.09 kg
C3	1	2	16	_____	2500	6	6	0 mm	15.00 m	23.68 kg
C3	1	3	16	_____	3550	6	6	0 mm	21.30 m	33.62 kg
C3	3	9	6	_____	900	19	53	0 mm	47.70 m	10.59 kg
C3	1	11	6	_____	800	9	18	0 mm	14.40 m	3.20 kg
C3	1	12	6	_____	1100	20	20	0 mm	22.00 m	4.88 kg
C3	1	14	16	_____	4075	6	6	0 mm	24.60 m	38.83 kg

NỘI DUNG PHÁT HÀNH HỒ SƠ

BẢN VẼ THIẾT KẾ CƠ SỞ

BẢN VẼ THIẾT KẾ THI CÔNG

CHỮ CHỮ

NGÀNH CÔNG NGHIỆP VÀ PHÁT TRIỂN

KHÔNG THỎA THUẬN - CHỈ NHẬN

6174-7 BIK LAK

NGÂN HÀNG

PHÁT TRIỂN CÔNG THƯƠNG

XÂY DỰNG HÀNG MỨC PHỤ TRỢ PHÒNG

GIÁO DỤC TÀI CHÍNH - NGÂN HÀNG CHỈ NHẬN

HÀNG MẶT TRÊN - ĐÀK LẮK

NHÀ CÔNG VỤ

XÃ TÂN THÈN, THÀNH ĐẠK LẮK

ĐƠN VỊ THIẾT KẾ

GIÁ PHƯỚC

CÔNG TY TNHH TƯ VẤN THIẾT KẾ

80004358 GIÁ PHƯỚC

TRƯỜNG ĐẠI HỌC KHOA CÔNG NGHỆ VÀ THIẾT KẾ

TRƯỜNG ĐẠI HỌC KHOA CÔNG NGHỆ VÀ THIẾT KẾ

TRƯỜNG ĐẠI HỌC KHOA CÔNG NGHỆ VÀ THIẾT KẾ

TRƯỜNG ĐẠI HỌC KHOA CÔNG NGHỆ VÀ THIẾT KẾ

TRƯỜNG ĐẠI HỌC KHOA CÔNG NGHỆ VÀ THIẾT KẾ

TRƯỜNG ĐẠI HỌC KHOA CÔNG NGHỆ VÀ THIẾT KẾ

TRƯỜNG ĐẠI HỌC KHOA CÔNG NGHỆ VÀ THIẾT KẾ

TRƯỜNG ĐẠI HỌC KHOA CÔNG NGHỆ VÀ THIẾT KẾ

TRƯỜNG ĐẠI HỌC KHOA CÔNG NGHỆ VÀ THIẾT KẾ

TRƯỜNG ĐẠI HỌC KHOA CÔNG NGHỆ VÀ THIẾT KẾ

TRƯỜNG ĐẠI HỌC KHOA CÔNG NGHỆ VÀ THIẾT KẾ

TRƯỜNG ĐẠI HỌC KHOA CÔNG NGHỆ VÀ THIẾT KẾ

TRƯỜNG ĐẠI HỌC KHOA CÔNG NGHỆ VÀ THIẾT KẾ

TRƯỜNG ĐẠI HỌC KHOA CÔNG NGHỆ VÀ THIẾT KẾ

TRƯỜNG ĐẠI HỌC KHOA CÔNG NGHỆ VÀ THIẾT KẾ

TRƯỜNG ĐẠI HỌC KHOA CÔNG NGHỆ VÀ THIẾT KẾ

TRƯỜNG ĐẠI HỌC KHOA CÔNG NGHỆ VÀ THIẾT KẾ

TRƯỜNG ĐẠI HỌC KHOA CÔNG NGHỆ VÀ THIẾT KẾ

TRƯỜNG ĐẠI HỌC KHOA CÔNG NGHỆ VÀ THIẾT KẾ

TRƯỜNG ĐẠI HỌC KHOA CÔNG NGHỆ VÀ THIẾT KẾ

TRƯỜNG ĐẠI HỌC KHOA CÔNG NGHỆ VÀ THIẾT KẾ

TÊN CẦU CẦU KIẾ N	SỐ CẦU KIẾ N	SỐ HIỆU THIẾ P	ĐƯỜNG KINH	HÌNH DẠNG+KÍCH THƯỚC	CHIỀU DÀI 1 THANH	SỐ LƯỢNG S.L 1 CẦU KIẾ N	TOÀN BỘ	CHIỀU DÀI NỘI THIẾ P (30D)	CHIỀU DÀI	TỔNG TRỌNG LƯỢNG
C4	1	2	16	Ø300 2208	2500 mm	6	6	0 mm	15.00 m	23.68 kg
C4	1	3	16	3550	3550 mm	6	6	0 mm	21.30 m	33.62 kg
C4	1	7	16	4925	4950 mm	6	6	0 mm	29.70 m	46.88 kg
C4	3	9	6	Ø250 250 250	900 mm	23	57	0 mm	51.30 m	11.39 kg
C4	1	11	6	Ø50 675 50	800 mm	11	22	0 mm	17.60 m	3.91 kg
C4	1	12	6	Ø50 1000 50	1100 mm	9	18	0 mm	19.80 m	4.39 kg
C5	4	2	16	Ø300 2208	2500 mm	4	16	0 mm	40.00 m	63.13 kg
C5	4	3	16	3550	3550 mm	4	16	0 mm	56.80 m	89.65 kg
C5	12	6	6	Ø150 150 150	700 mm	18	208	0 mm	145.60 m	32.32 kg
C5	4	8	6	Ø50 575 50	700 mm	9	72	0 mm	50.40 m	11.19 kg
C5	4	10	16	3975	4000 mm	4	16	0 mm	64.00 m	101.01 kg
C5	4	12	6	Ø50 1000 50	1100 mm	9	72	0 mm	79.20 m	17.58 kg
C6	2	2	16	Ø300 2208	2500 mm	6	12	0 mm	30.00 m	47.35 kg
C6	2	3	16	3550	3550 mm	6	12	0 mm	42.60 m	67.24 kg
C6	2	7	16	4925	4950 mm	6	12	0 mm	59.40 m	93.75 kg
C6	2	8	6	Ø50 575 50	700 mm	9	36	0 mm	25.20 m	5.59 kg

C6	6	9	6	Ø250 250	900 mm	23	113	0 mm	101.70 m	22.57 kg
C6	2	15	6	Ø50 1100 50	1200 mm	11	44	0 mm	52.80 m	11.72 kg
C7	5	2	16	Ø300 2208	2500 mm	6	30	0 mm	75.00 m	118.38 kg
C7	5	3	16	3550	3550 mm	6	30	0 mm	106.50 m	168.09 kg
C7	5	8	6	Ø50 575 50	700 mm	8	80	0 mm	56.00 m	12.43 kg
C7	15	9	6	Ø250 250 250	900 mm	18	259	0 mm	233.10 m	51.74 kg
C7	5	14	16	4075	4100 mm	6	30	0 mm	123.00 m	194.14 kg
C7	5	15	6	Ø50 1100 50	1200 mm	9	90	0 mm	108.00 m	23.97 kg
C8	7	6	6	Ø150 150 150	700 mm	21	147	0 mm	102.90 m	22.84 kg
C8	7	8	6	Ø50 575 50	700 mm	10	127	0 mm	88.90 m	19.73 kg
C8	7	12	6	Ø50 1000 50	1100 mm	10	128	0 mm	140.80 m	31.25 kg
C8	3	16	16	4250	4550 mm	4	12	0 mm	54.60 m	86.18 kg
C8	1	17	16	4342	4650 mm	4	4	0 mm	18.60 m	29.36 kg
C8	3	18	16	4400	4700 mm	4	12	0 mm	56.40 m	89.02 kg
C9	1	6	6	Ø150 150 150	700 mm	6	6	0 mm	4.20 m	0.93 kg
C9	1	12	6	Ø50 1000 50	1100 mm	3	6	0 mm	6.60 m	1.46 kg
C9	1	13	16	Ø250 1552	1800 mm	4	4	0 mm	7.20 m	11.36 kg

BAN VỊ THIẾT KẾ
CÔNG TY TNHH TƯ VẤN THIẾT KẾ GIẢI PHÚC
Số 02/39/2015 - NST: 000498162
Địa chỉ: 39/2 Nguyễn Văn Linh, Quận Bình Thạnh, TP. HCM
Điện thoại: 0903 888 888

CHỦ ĐẦU TƯ
KTS. HO PHU HUNG

THIẾT KẾ
KTS. NGUYỄN QUANG ANH

QUẢN LÝ KỸ THUẬT
KTS. BUI MINH KHOA

THIẾT KẾ CÁN
KTS. BUI MINH KHOA

THIẾT KẾ
KTS. NGUYỄN QUANG ANH

QUẢN LÝ KỸ THUẬT
KTS. NGUYỄN QUANG ANH

BAN VỊ THIẾT KẾ CỐ SỞ

BAN VỊ THIẾT KẾ THỰC CÔNG

CHỦ ĐẦU TƯ
CÔNG TY TNHH TƯ VẤN THIẾT KẾ GIẢI PHÚC
Số 02/39/2015 - NST: 000498162
Địa chỉ: 39/2 Nguyễn Văn Linh, Quận Bình Thạnh, TP. HCM
Điện thoại: 0903 888 888

THIẾT KẾ
KTS. NGUYỄN QUANG ANH

QUẢN LÝ KỸ THUẬT
KTS. NGUYỄN QUANG ANH

THẺ BẢNG CẤU KIỆN

THÔNG TIN CỐT THIẾ P CỘT

THẺ BẢNG CẤU KIỆN

THÔNG TIN CỐT THIẾ P CỘT

THẺ BẢNG CẤU KIỆN

THÔNG TIN CỐT THIẾ P CỘT

THẺ BẢNG CẤU KIỆN

THÔNG TIN CỐT THIẾ P CỘT

THẺ BẢNG CẤU KIỆN

THÔNG TIN CỐT THIẾ P CỘT

THẺ BẢNG CẤU KIỆN

THÔNG TIN CỐT THIẾ P CỘT

THẺ BẢNG CẤU KIỆN

THÔNG TIN CỐT THIẾ P CỘT

THẺ BẢNG CẤU KIỆN

THÔNG TIN CỐT THIẾ P CỘT

THẺ BẢNG CẤU KIỆN

THÔNG TIN CỐT THIẾ P CỘT

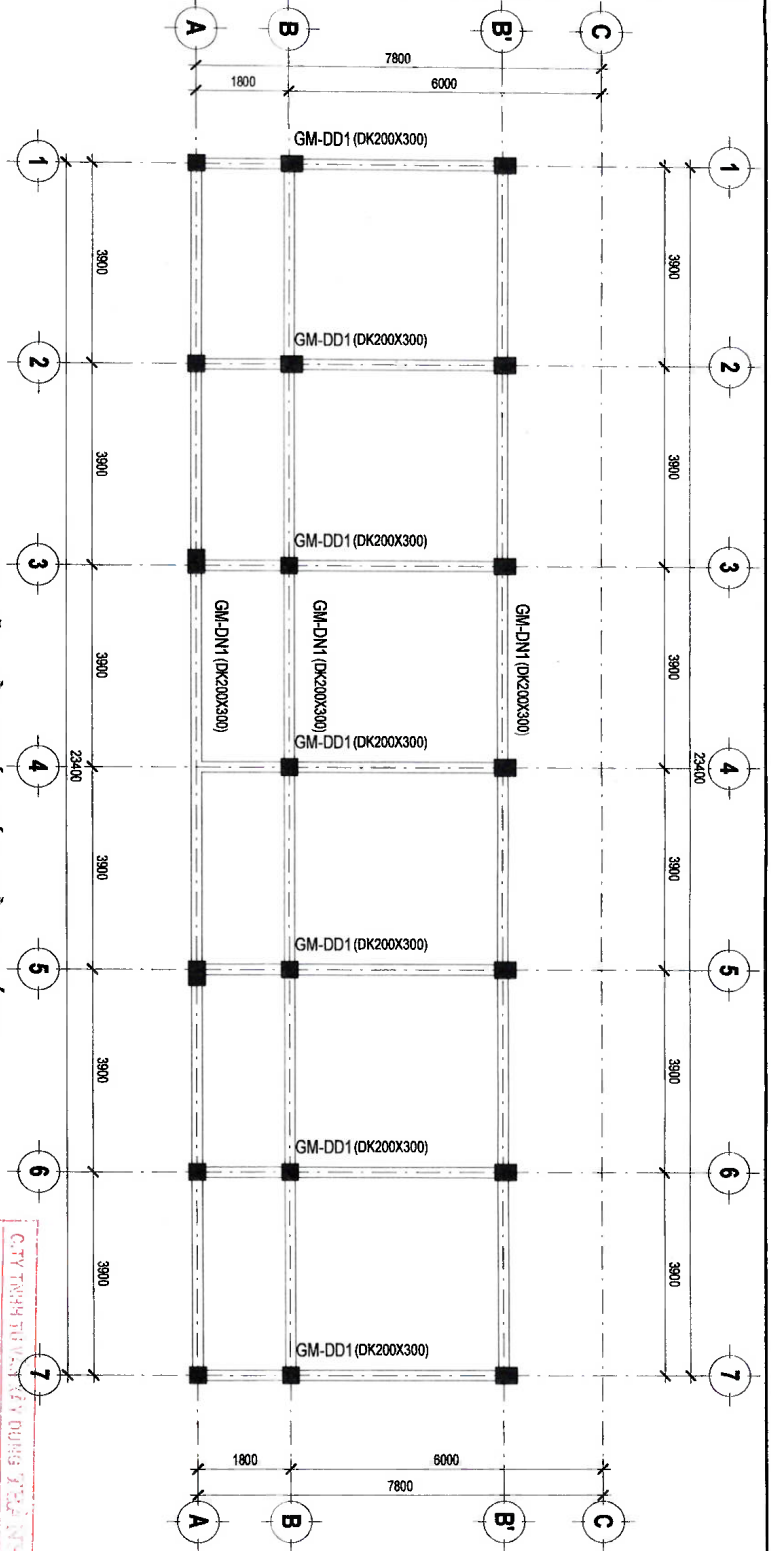

GM-MẶT BẰNG KẾT CẤU GIẰNG MỎNG

A TL 1 : 100

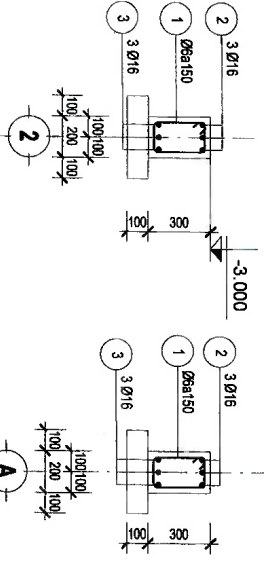

GIẰNG GM-DD1

1 TL 1 : 25

GIẰNG GM-DN1

2 TL 1 : 25

07. BẢNG THÔNG KẾ CẤU KIỆN GIẰNG MỎNG					
VỊ TRÍ	TÊN CẤU KIỆN	SỐ LƯỢNG	KÍCH THƯỚC (BXH)	CHIỀU DÀI (ĐÀ TRỪ GIẰNG)	TỔNG KHỐI LƯỢNG
GIẰNG MỎNG	GM-DD1	7	DK200X300	6150 mm	2.217 m ³
GIẰNG MỎNG	GM-DN1	3	DK200X300	23400 mm	3.888 m ³
					6.105 m ³

CITY TRADING CORPORATION
ĐÃ THIỂM TRA
 THẨM TRA THEO VĂN BẢN SỐ
 NGƯỜI THIỂM TRA:
 Ký tên: *[Signature]*
 Biên họ thuật ngày:

KS. Nguyễn Thị Tuyết Mai

NỘI DUNG PHÁT HÀNH HỒ SƠ BẢN VẼ THIẾT KẾ CƠ SỞ <input type="checkbox"/> BẢN VẼ THIẾT KẾ THỰC CÔNG <input checked="" type="checkbox"/>		CÔNG TY TNHH TƯ VẤN THIẾT KẾ GIÀ PHƯỚC TƯ VẤN KỸ THUẬT VÀ THIẾT KẾ NHÀ CÔNG VỤ XÃ TÂN THÉN, THỊNH ĐẮK LẮK M.S.C.N: 0100666174-197-CIT	CÔNG TY TNHH TƯ VẤN THIẾT KẾ GIÀ PHƯỚC TƯ VẤN KỸ THUẬT VÀ THIẾT KẾ NHÀ CÔNG VỤ XÃ TÂN THÉN, THỊNH ĐẮK LẮK M.S.C.N: 0100666174-197-CIT
CHỦ TRƯỞNG DỰ ÁN KTS. HO PHƯƠNG <i>[Signature]</i>	CHỦ TRƯỞNG CÔNG TRÌNH KTS. MINH KHOA <i>[Signature]</i>	CHỦ TRƯỞNG THIẾT KẾ KS. NGUYỄN QUANG ANH <i>[Signature]</i>	CHỦ TRƯỞNG DỰ ÁN KS. SỬU MINH KHOA <i>[Signature]</i>
CHỦ TRƯỞNG THIẾT KẾ KS. NGUYỄN QUANG ANH <i>[Signature]</i>	CHỦ TRƯỞNG DỰ ÁN KS. SỬU MINH KHOA <i>[Signature]</i>	CÔNG TY TNHH TƯ VẤN THIẾT KẾ GIÀ PHƯỚC TƯ VẤN KỸ THUẬT VÀ THIẾT KẾ NHÀ CÔNG VỤ XÃ TÂN THÉN, THỊNH ĐẮK LẮK M.S.C.N: 0100666174-197-CIT	

08. BẢNG THÔNG KÊ CỘT THÉP GIÀNG MÔNG DÀM DỌC

TÊN CẦU KIẾN	SỐ CẦU KIẾN	SỐ HIỆU THÉP	ĐƯỜNG KINH	HÌNH DẠNG+KÍCH THƯỚC	CHIỀU DÀI 1 THANH	SỐ LƯỢNG S1 CẦU KIẾN	SỐ LƯỢNG TOÀN BỘ	CHIỀU DÀI NỘI THÉP (30D)	TỔNG CHIỀU DÀI	TỔNG TRỌNG LƯỢNG
GM-DD1	7	1	6	250	900 mm	41	287	0 mm	258.30 m	57.33 kg
				150 250						
GM-DD1	7	2	16	244	6750 mm	3	21	0 mm	141.75 m	223.73 kg
				6294						
GM-DD1	7	3	16	6300	6300 mm	3	21	0 mm	132.30 m	208.81 kg

09. BẢNG THÔNG KÊ CỘT THÉP GIÀNG MÔNG DÀM NGANG

TÊN CẦU KIẾN	SỐ CẦU KIẾN	SỐ HIỆU THÉP	ĐƯỜNG KINH	HÌNH DẠNG+KÍCH THƯỚC	CHIỀU DÀI 1 THANH	SỐ LƯỢNG S1 CẦU KIẾN	SỐ LƯỢNG TOÀN BỘ	CHIỀU DÀI NỘI THÉP (30D)	TỔNG CHIỀU DÀI	TỔNG TRỌNG LƯỢNG
GM-DN1	3	1	6	250	900 mm	156	468	0 mm	421.20 m	93.49 kg
				150 250						
GM-DN1	3	2	16	244	24000 mm	3	9	960 mm	218.88 m	345.47 kg
				23550						
GM-DN1	3	3	16	23550	23550 mm	3	9	960 mm	214.83 m	339.07 kg

10. BẢNG TỔNG HỢP CỘT THÉP GIÀNG MÔNG DÀM DỌC

KH LOẠI THÉP	ĐƯỜNG KINH	TỔNG CHIỀU DÀI	TỔNG TRỌNG LƯỢNG
GM-TH-DD	6	258.30 m	57.33 kg
GM-TH-DD	16	274.05 m	432.54 kg

11. BẢNG TỔNG HỢP CỘT THÉP GIÀNG MÔNG DÀM NGANG

KH LOẠI THÉP	ĐƯỜNG KINH	TỔNG CHIỀU DÀI	TỔNG TRỌNG LƯỢNG
GM-TH-DN	6	421.20 m	93.49 kg
GM-TH-DN	16	433.71 m	684.54 kg

C. TY TNHH THƯƠNG MẠI VÀ DỊCH VỤ CÔNG NGHIỆP VÀ PHÁT TRIỂN NÔNG NGHIỆP VIỆT NAM - CHI NHÁNH ĐẮK LẮK
ĐÃ TIẾM TRÁ
 TRẢM TRÁ THEO VÀNG BÀN SỐ:
 HỌ TÊN: *WELL*
 Ký tên: *KS. Nguyễn Quang Anh*
 Ngày: *17/02/2025*

NỘI DUNG PHÁT HÀNH HỒ SƠ

BẢN VẼ THIẾT KẾ CƠ SỞ

BẢN VẼ THIẾT KẾ THỰC CÔNG

CHỖ ĐÁNH DẤU
 NGÂN HÀNG NÔNG NGHIỆP VÀ PHÁT TRIỂN NÔNG NGHIỆP VIỆT NAM - CHI NHÁNH ĐẮK LẮK
 PHÒNG QUẢN LÝ KẾ HOẠCH VÀ QUẢN LÝ CHẤT LƯỢNG
 SỐ QUẢN LÝ: *174-107-CL/2025*
 NGÀY: *17/02/2025*
 CHỖ ĐÁNH DẤU: *KS. Nguyễn Quang Anh*

ĐƠN VỊ THIẾT KẾ
GP GIA PHƯỚC
 CÔNG TY TNHH TƯ VẤN THIẾT KẾ GIA PHƯỚC
 SỐ QUẢN LÝ: *174-107-CL/2025*
 NGÀY: *17/02/2025*
 CHỖ ĐÁNH DẤU: *KS. Nguyễn Quang Anh*

VI TRƯỞNG
 XÃ TÂN TIỀN, TỈNH ĐẮK LẮK
 NHÀ CÔNG VỤ

CHỖ ĐÁNH DẤU
 KTS. HO PHU HÙNG
 CHỖ ĐÁNH DẤU
 K.S. NGUYỄN QUANG ANH
 CHỖ ĐÁNH DẤU
 K.S. NGUYỄN QUANG ANH
 CHỖ ĐÁNH DẤU
 K.S. NGUYỄN QUANG ANH

TÊN BẢNG VẼ: THÔNG KÊ THÉP GIÀNG MÔNG
 TÊN BẢNG: THÔNG KÊ THÉP GIÀNG MÔNG
 TÊN BẢNG: THÔNG KÊ THÉP GIÀNG MÔNG

TỈ LỆ SCALE: BẢN VẼ SỐ: *KS-45*
 T.L. 1/20 * 1/100
 HOÀN THÀNH: *17/02/2025*

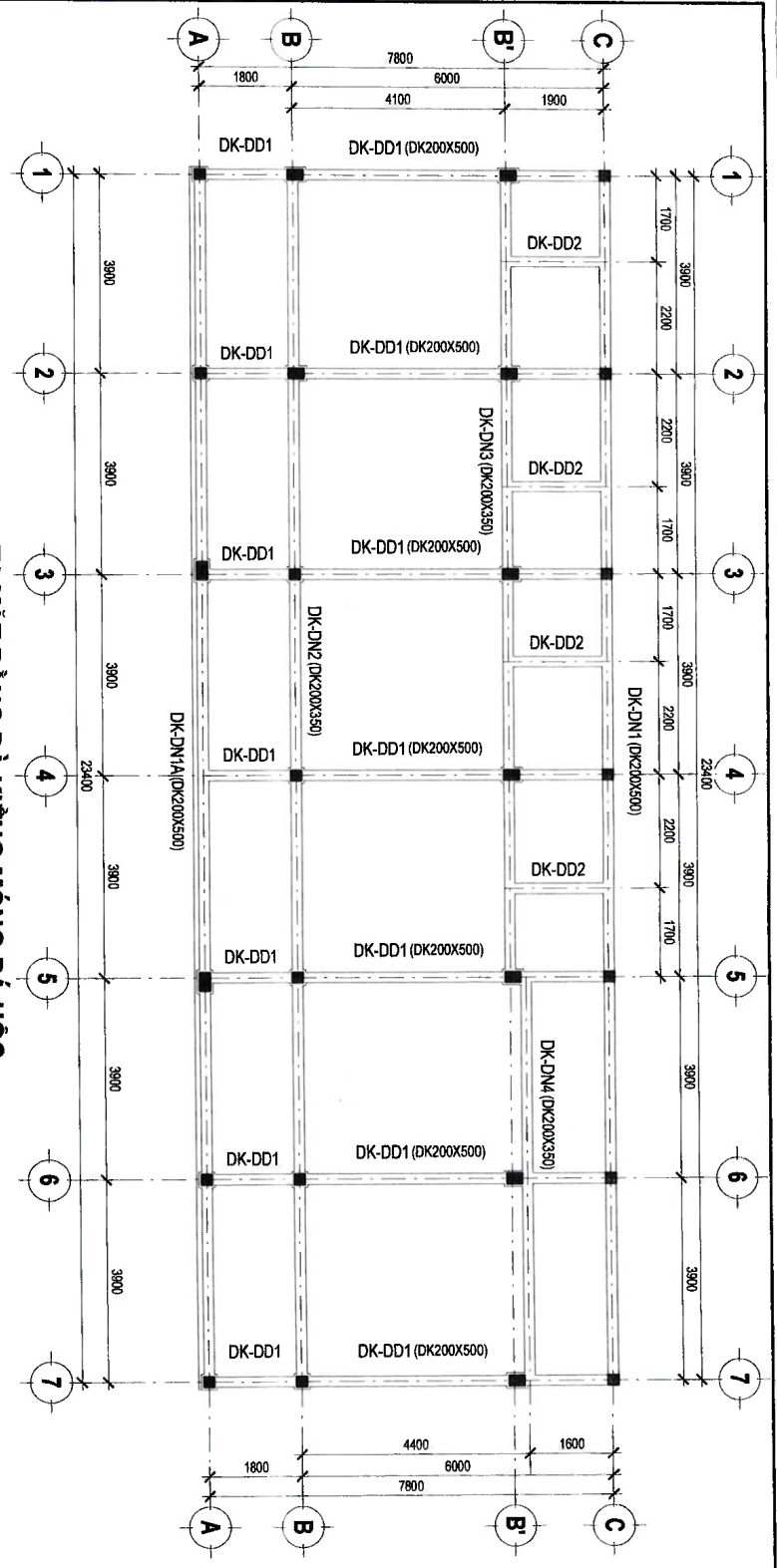

T1-MẶT BẰNG DÀ KIỀNG MÓNG ĐÀ HỌC
1 : 100

GHỊ CHÚ

- LỚT MÓNG ĐÁ 4X6 VXM 50#, DÀY 100
- MÓNG XÂY ĐÀ HỌC VXM M50#
- TẤT CẢ CÁC CẦU KIỀM DÙNG B.T ĐÁ 1X2 B20 MẮC 250
- CỘT THIỆP:
- + DÙNG THIỆP CB240-T (D < 10): Rs, Rsc=210Mpa
- + DÙNG THIỆP CB300-V (10 ≤ D < 18): Rs, Rsc=260Mpa
- + DÙNG THIỆP CB400-V (18 ≤ D): Rs, Rsc=350Mpa
- + NỘI CHỐNG THIỆP 1 ĐOẠN > 30D MAX

12. BẢNG THÔNG KẾ CẦU KIỀM ĐÀ KIỀNG

VỊ TRÍ	TÊN CẦU KIỀM	SỐ LƯỢNG	KÍCH THƯỚC (BXH)	CHIỀU DÀI	THỂ TÍCH 1CK (ĐÀ TRỪ GIAO)	TỔNG KHỐI LƯỢNG
TẦNG 1	DK-DD1	7	DK200X300	1800 mm	0.093 m³	0.633 m³
TẦNG 1	DK-DD1	7	DK200X500	6100 mm	0.545 m³	3.755 m³
TẦNG 1	DK-DD2	4	DK200X300	2000 mm	0.102 m³	0.408 m³
TẦNG 1	DK-DN1	1	DK200X500	23400 mm	2.330 m³	2.330 m³
TẦNG 1	DK-DN1A	1	DK200X500	23400 mm	2.160 m³	2.160 m³
TẦNG 1	DK-DN2	1	DK200X350	23400 mm	1.512 m³	1.512 m³
TẦNG 1	DK-DN3	1	DK200X350	15600 mm	1.008 m³	1.008 m³
TẦNG 1	DK-DN4	1	DK200X350	7800 mm	0.515 m³	0.515 m³
						12.321 m³

CÔNG TY TNHH TƯ VẤN KIẾN TRÚC VÀ THIẾT KẾ
ĐÀ TIẾM TRƯA
 THẨM TRÁ THEO VĂN BẢN SỐ:
 NGƯỜI THẨM TRÁ:
 Ký tên: *[Signature]*
 Ngày:
 Chức vụ:

KS. Nguyễn Hải Dương: Hải
 KS. Nguyễn Văn Khoa

NỘI DUNG PHÁT HÀNH HỒ SƠ BẢN VẼ THIẾT KẾ CƠ SỞ <input type="checkbox"/> BẢN VẼ THIẾT KẾ THÍ CÔNG <input checked="" type="checkbox"/>	
Đơn vị thi công: KHOA HÀNG CÔNG NGHIỆP VÀ PHÁT TRIỂN KINH THAM MẠI - CHINH LẠI Địa chỉ:	
VỊ TRÍ: QUẬN BÌNH THẠNH XÃ TỈNH: THỊ SÀI GÒN NHÀ CÔNG VỤ	ĐƠN VỊ THIẾT KẾ CÔNG TY TNHH TƯ VẤN KIẾN TRÚC VÀ THIẾT KẾ ĐÀ TIẾM TRƯA Địa chỉ: Số điện thoại: Email: Website:
THIẾT KẾ: <i>[Signature]</i> KS. NGUYỄN QUANG ANH	CHẤM TRƯNG: <i>[Signature]</i> KTS. HỒ PHƯƠNG
THIẾT KẾ: <i>[Signature]</i> KS. NGUYỄN VĂN KHOA	CHẤM TRƯNG: <i>[Signature]</i> KTS. NGUYỄN VĂN KHOA
QUẢN LÝ KỸ THUẬT: <i>[Signature]</i> KS. NGUYỄN QUANG ANH	CHẤM TRƯNG: <i>[Signature]</i> KTS. NGUYỄN VĂN KHOA
TÊN BẢN VẼ: MẶT BẰNG DÀ KIỀNG, MÓNG ĐÀ HỌC	TÊN BẢN VẼ: MẶT BẰNG DÀ KIỀNG, MÓNG ĐÀ HỌC
TỶ LỆ: 1:100 T. L. 1/20 + 1/100	T. L. 1/20 + 1/100 KC-16
HOÀN THÀNH:/...../2025	HOÀN THÀNH:/...../2025

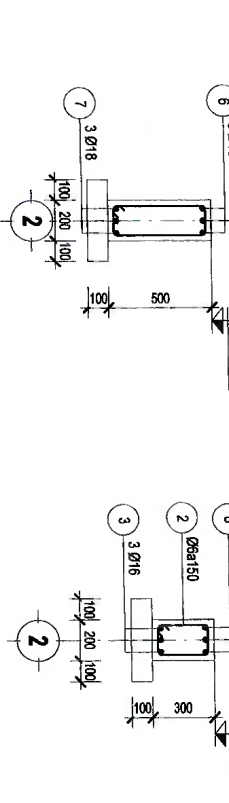
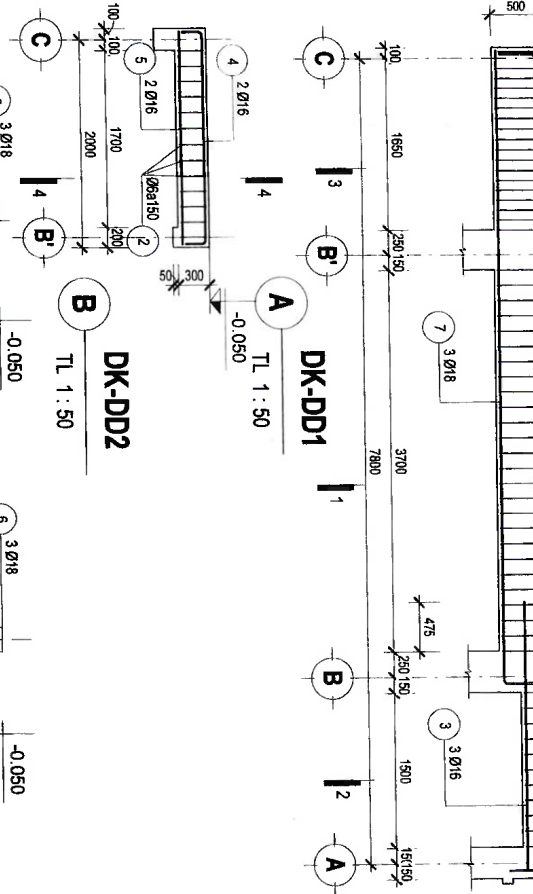
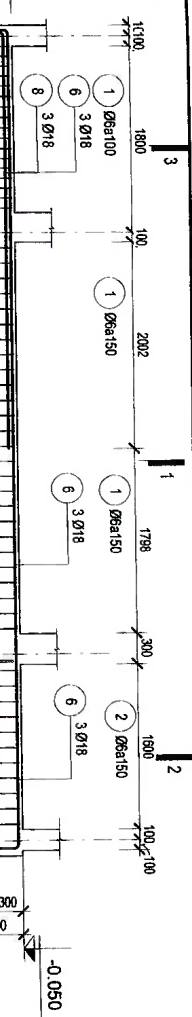

15. BẢNG TỌNG HỢP CỐT THÉP ĐÀ KIỀNG DÀM DỌC			
KH LOẠI THÉP	ĐƯỜNG KÍNH	TỌNG CHIỀU DÀI	TỌNG TRỌNG LƯỢNG
DK-TH-DD	6	507.40 m	112.62 kg
DK-TH-DD	16	87.60 m	138.26 kg
DK-TH-DD	18	412.65 m	824.30 kg
16. BẢNG TỌNG HỢP CỐT THÉP ĐÀ KIỀNG DÀM NGANG			
KH LOẠI THÉP	ĐƯỜNG KÍNH	TỌNG CHIỀU DÀI	TỌNG TRỌNG LƯỢNG
DK-TH-DN	6	721.75 m	160.19 kg
DK-TH-DN	10	62.80 m	38.72 kg
DK-TH-DN	16	146.46 m	231.16 kg
DK-TH-DN	18	437.13 m	873.20 kg

CÔNG TY TNHH THIẾT KẾ VÀ XÂY DỰNG THIÊN AN
ĐÃ THĂM TRÁ
 THẨM TRÁ THEO VĂN BẢN SỐ
 NGÀY THĂM TRÁ:
 KÝ TÊN:
 BƯỚC 48 THỜI, NGÀY:
 KS. Nguyễn Thị Nguyệt : Hải

1. DK-DD1 MẶT CẮT 1-1
TL 1:25

2. DK-DD1 MẶT CẮT 2-2
TL 1:25

3. DK-DD1 MẶT CẮT 3-3
TL 1:25

4. DK-DD2 MẶT CẮT 4-4
TL 1:25

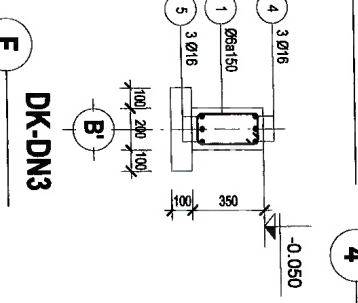
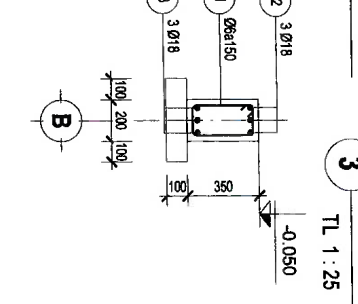
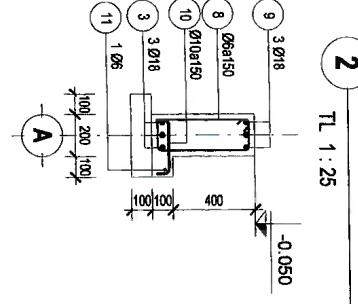
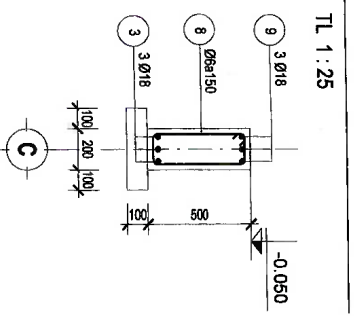

DK-DN1
TL 1:25

DK-DN1A
TL 1:25

DK-DN2
TL 1:25

DK-DN3
TL 1:25

DK-DN4
TL 1:25

NỘI DUNG PHÁT HÀNH HỒ SƠ

BẢN VẼ THIẾT KẾ CƠ SỞ

BẢN VẼ THIẾT KẾ THƯƠNG

CHỖ BỔ SUNG:
 NGÀNH HÀNG CÔNG NGHIỆP VÀ MẬT TRUYỀN
 NGÀNH HÀNG CÔNG NGHIỆP VÀ MẬT TRUYỀN
 CÔNG NGHỆ THÔNG TIN VÀ MẬT AN TOÀN
 CÔNG NGHỆ THÔNG TIN VÀ MẬT AN TOÀN

HANG INDIENRE
 NHÀ CÔNG VỤ

ĐƠN VỊ THIẾT KẾ
GIA PHÚC
 CÔNG TY TNHH THIẾT KẾ VÀ XÂY DỰNG THIÊN AN
 SỐ 007 THẠM TRÁ
 PHƯỜNG THẠM TRÁ
 QUẬN NGUYỄN HỮU CƯỜNG, TP. HỒ CHÍ MINH
 SỐ QUÂN QUẢN LÝ VÀ MẬT TRUYỀN
 SỐ QUÂN QUẢN LÝ VÀ MẬT AN TOÀN
 SỐ QUÂN QUẢN LÝ VÀ MẬT AN TOÀN

CHỦ TRƯỞNG ĐƠN VỊ
 KTS. HỒ PHÍ HÙNG
 KS. NGUYỄN QUANG ANH
 KS. BÙ MINH KHÓA

THIẾT KẾ KỸ THUẬT
 KS. NGUYỄN QUANG ANH
 KS. BÙ MINH KHÓA

THIẾT KẾ CẤU
 KS. NGUYỄN QUANG ANH
 KS. BÙ MINH KHÓA



QUẢN LÝ KỸ THUẬT
 KS. NGUYỄN QUANG ANH

THIẾT KẾ CHỈ TIẾT BÀ KIỀNG, MÔNG BÀ HỌC





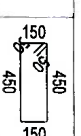
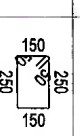
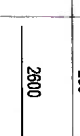

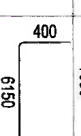
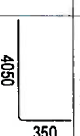
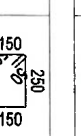
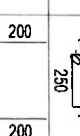
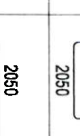
THẺ BẢN VẼ: DRAWING NAME: _____
 CHỈ TIẾT BÀ KIỀNG, MÔNG BÀ HỌC

FILE SCALE: BẢN VẼ SỐ: DRAWING NO: TL 1:20 + 1/100 KQ-17
 HOÀN THÀNH:/2025

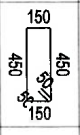
13. BẢNG THÔNG KẾ CỘT THÉP DÀ KIỀNG DÀM DỌC

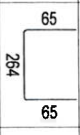
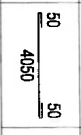
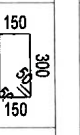
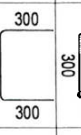
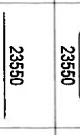
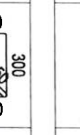
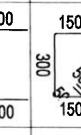
TÊN CẦU CẦU KIẾN	SỐ CẦU KIẾN	SỐ HIỆU THÉP	ĐƯỜNG KINH	HÌNH DẠNG+KÍCH THƯỚC	CHIỀU DÀI 1 THANH	SỐ LƯỢNG CẦU KIẾN	SỐ LƯỢNG TOÀN BỘ	CHIỀU DÀI NỘI THÉP (30D)	TỔNG CHIỀU DÀI	TỔNG TRỌNG LƯỢNG
DK-DD1	7	1	6		1300 mm	26	301	0 mm	391.30 m	86.85 kg
DK-DD1	7	2	6		900 mm	11	77	0 mm	69.30 m	15.38 kg
DK-DD1	7	3	16		2600 mm	3	20	0 mm	52.00 m	82.07 kg
DK-DD1	7	6	18		8700 mm	3	21	0 mm	182.70 m	364.96 kg
DK-DD1	7	7	18		6550 mm	3	21	0 mm	137.55 m	274.77 kg
DK-DD1	7	8	18		4400 mm	3	21	0 mm	92.40 m	184.58 kg
DK-DD2	4	2	6		900 mm	13	52	0 mm	46.80 m	10.39 kg
DK-DD2	4	4	16		2400 mm	2	8	0 mm	19.20 m	30.30 kg
DK-DD2	4	5	16		2050 mm	2	8	0 mm	16.40 m	25.88 kg

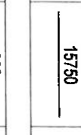
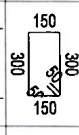
14. BẢNG THÔNG KẾ CỘT THÉP DÀ KIỀNG DÀM NGANG

TÊN CẦU CẦU KIẾN	SỐ CẦU KIẾN	SỐ HIỆU THÉP	ĐƯỜNG KINH	HÌNH DẠNG+KÍCH THƯỚC	CHIỀU DÀI 1 THANH	SỐ LƯỢNG CẦU KIẾN	SỐ LƯỢNG TOÀN BỘ	CHIỀU DÀI NỘI THÉP (30D)	TỔNG CHIỀU DÀI	TỔNG TRỌNG LƯỢNG
DK-DN1A	1	3	18		23550 mm	3	3	1080 mm	71.73 m	143.29 kg
DK-DN1 A	1	8	6		1300 mm	156	156	0 mm	202.80 m	45.07 kg
DK-DN1 A	1	9	18		24400 mm	3	3	1080 mm	74.28 m	148.38 kg
DK-DN1 A	1	10	10		400 mm	157	157	0 mm	62.80 m	38.72 kg
DK-DN1 A	1	11	6		4150 mm	1	1	0 mm	4.15 m	0.92 kg
DK-DN2	1	1	6		1000 mm	156	156	0 mm	156.00 m	34.62 kg
DK-DN2	1	2	18		24100 mm	3	3	1080 mm	73.38 m	146.56 kg
DK-DN2	1	3	18		23550 mm	3	3	1080 mm	71.73 m	143.29 kg
DK-DN3	1	1	6		1000 mm	104	104	0 mm	104.00 m	23.08 kg
DK-DN3	1	4	16		16300 mm	3	3	480 mm	49.38 m	77.94 kg
DK-DN3	1	5	16		15750 mm	3	3	480 mm	47.73 m	75.33 kg
DK-DN4	1	1	6		1000 mm	52	52	0 mm	52.00 m	11.54 kg
DK-DN4	1	6	16		8500 mm	3	3	0 mm	26.50 m	40.26 kg
DK-DN4	1	7	16		7950 mm	3	3	0 mm	23.85 m	37.64 kg

NỘI DUNG PHÁT HÀNH HỒ SƠ

BẢN VẼ THIẾT KẾ CƠ SỞ

BẢN VẼ THIẾT KẾ THİ CÔNG

CHỦ ĐẦU TƯ: NGÂN HÀNG NÔNG NGHIỆP VÀ PHÁT TRIỂN NÔNG THÔN VIỆT NAM - CHI NHÁNH ĐẮK LẮK

NGÂN HÀNG NÔNG NGHIỆP VÀ PHÁT TRIỂN NÔNG THÔN VIỆT NAM - CHI NHÁNH ĐẮK LẮK

M.S.C. 0101020686174-197-CT/NTN

PHÒNG KỸ THUẬT VÀ THIẾT KẾ

TRUNG TÂM KỸ THUẬT VÀ THIẾT KẾ

TRUNG TÂM KỸ THUẬT VÀ THIẾT KẾ

TRUNG TÂM KỸ THUẬT VÀ THIẾT KẾ

TRUNG TÂM KỸ THUẬT VÀ THIẾT KẾ

TRUNG TÂM KỸ THUẬT VÀ THIẾT KẾ

TRUNG TÂM KỸ THUẬT VÀ THIẾT KẾ

TRUNG TÂM KỸ THUẬT VÀ THIẾT KẾ

TRUNG TÂM KỸ THUẬT VÀ THIẾT KẾ

TRUNG TÂM KỸ THUẬT VÀ THIẾT KẾ

TRUNG TÂM KỸ THUẬT VÀ THIẾT KẾ

TRUNG TÂM KỸ THUẬT VÀ THIẾT KẾ

TRUNG TÂM KỸ THUẬT VÀ THIẾT KẾ

TRUNG TÂM KỸ THUẬT VÀ THIẾT KẾ

CHỖ THẤM TRÁI

THẤM TRÁI THEO VĂN BẢN SỐ 7950/TT-THAM TRÁI

CHỖ THẤM TRÁI

THẤM TRÁI THEO VĂN BẢN SỐ 7950/TT-THAM TRÁI

Ký tên:

KS. Nguyễn Thị Nguyệt Mai



ĐƠN VỊ THIẾT KẾ



GIA PHÚC

TRUNG TÂM KỸ THUẬT VÀ THIẾT KẾ

TRUNG TÂM KỸ THUẬT VÀ THIẾT KẾ

TRUNG TÂM KỸ THUẬT VÀ THIẾT KẾ

TRUNG TÂM KỸ THUẬT VÀ THIẾT KẾ

TRUNG TÂM KỸ THUẬT VÀ THIẾT KẾ

TRUNG TÂM KỸ THUẬT VÀ THIẾT KẾ

TRUNG TÂM KỸ THUẬT VÀ THIẾT KẾ

TRUNG TÂM KỸ THUẬT VÀ THIẾT KẾ

TRUNG TÂM KỸ THUẬT VÀ THIẾT KẾ

TRUNG TÂM KỸ THUẬT VÀ THIẾT KẾ

SCALE: 1/100

DATE: 10/10/2023

HOÀN THÀNH: 10/10/2023

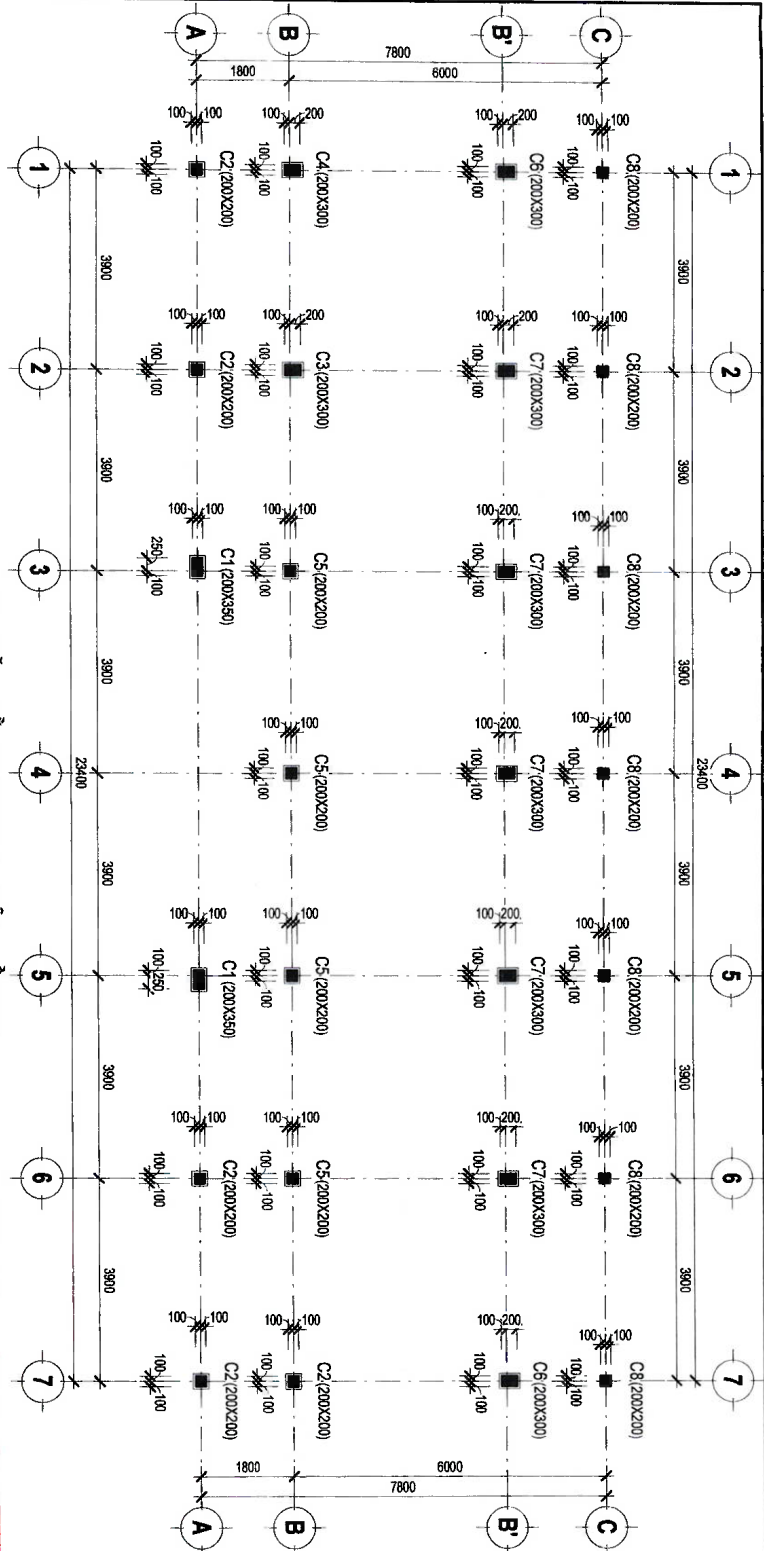

T1-MẶT BẰNG ĐỊNH VỊ CỘT TẦNG 1
TL 1 : 100

02. BẢNG THÔNG KÊ CẦU KIỆN CỘT

VI TRI	TÊN CẦU KIỆN	SỐ LƯỢNG	KÍCH THƯỚC (BxH)	CHIỀU CAO	THỂ TÍCH 1 CK	TỔNG KHỐI LƯỢNG
MÒNG	C1	2	300X450	1200 mm	0.182 m³	0.324 m³
MÒNG	C2	5	300X300	1200 mm	0.108 m³	0.540 m³
MÒNG	C3	1	300X400	1200 mm	0.144 m³	0.144 m³
MÒNG	C4	1	300X400	1200 mm	0.144 m³	0.144 m³
MÒNG	C5	4	300X300	1200 mm	0.108 m³	0.432 m³
MÒNG	C6	2	300X400	1200 mm	0.144 m³	0.288 m³
MÒNG	C7	5	300X400	1200 mm	0.144 m³	0.696 m³
GIẰNG MÒNG	C1	2	300X450	2950 mm	0.398 m³	0.797 m³
GIẰNG MÒNG	C2	5	300X300	2950 mm	0.266 m³	1.328 m³
GIẰNG MÒNG	C3	1	300X400	2950 mm	0.354 m³	0.354 m³
GIẰNG MÒNG	C4	1	300X400	2950 mm	0.354 m³	0.354 m³
GIẰNG MÒNG	C5	4	300X300	2950 mm	0.266 m³	1.062 m³
GIẰNG MÒNG	C6	2	300X400	2950 mm	0.354 m³	0.708 m³
GIẰNG MÒNG	C7	5	300X400	2950 mm	0.354 m³	1.770 m³

02. BẢNG THÔNG KÊ CẦU KIỆN CỘT

VI TRI	TÊN CẦU KIỆN	SỐ LƯỢNG	KÍCH THƯỚC (BxH)	CHIỀU CAO	THỂ TÍCH 1 CK	TỔNG KHỐI LƯỢNG
TẦNG 1	C1	2	200X350	5250 mm	0.368 m³	0.735 m³
TẦNG 1	C2	5	200X200	4950 mm	0.198 m³	0.990 m³
TẦNG 1	C3	1	200X300	4100 mm	0.246 m³	0.246 m³
TẦNG 1	C4	1	200X300	4950 mm	0.297 m³	0.297 m³
TẦNG 1	C5	4	200X200	4050 mm	0.162 m³	0.648 m³
TẦNG 1	C6	2	200X300	4950 mm	0.297 m³	0.594 m³
TẦNG 1	C7	5	200X300	4100 mm	0.246 m³	1.230 m³
TẦNG 1	C8	7	200X200	4000 mm	0.160 m³	1.120 m³
TRẦN	C9	1	200X200	1600 mm	0.046 m³	0.046 m³

CÔNG TY TNHH ĐẦU TƯ VÀ DỊCH VỤ KIẾN TRÚC DÀ THẠM TRƯA
 THAM TRẠ THEO VẤN ĐÁP SỐ: ...
 NGƯỜI THAM TRẠ: ...
 KÝ tên: ...
 Đơn vị Thiết Kế: ... ngày: ...

KS. Nguyễn Thị Ngọc Hải

NỘI DUNG PHÁT HÀNH HỒ SƠ

BẢN VẼ THIẾT KẾ CƠ SỞ

BẢN VẼ THIẾT KẾ THÍ CÔNG

CHỖ BÀN LƯU
 NGÂN HÀNG CÔNG NGHIỆP VÀ PHÁT TRIỂN
 KINH DOANH VIỆT NAM - CHI NHÁNH
 ĐẮK LẮK

NGÂN HÀNG
 CÔNG NGHIỆP VÀ
 PHÁT TRIỂN

M. S.C.N: 010608674



ĐƠN VỊ THIẾT KẾ
 GIẢI PHÚC
 CÔNG TY TNHH TƯ VẤN KIẾN TRÚC
 GIA PHUOC

CHỖ TRƯỞNG
 KTS. HOÀNG PHƯƠNG

CHỖ TRƯỞNG
 KS. BÙI MINH KHOA

CHỖ TRƯỞNG
 KS. NGUYỄN QUANG ANH

CHỖ TRƯỞNG
 KS. BÙI MINH KHOA

CHỖ TRƯỞNG
 KS. NGUYỄN QUANG ANH

TITLE SCALE
 TL. 1/20 + 1/100

REVISION
 KC-19

HOÀN THÀNH: .../.../2025

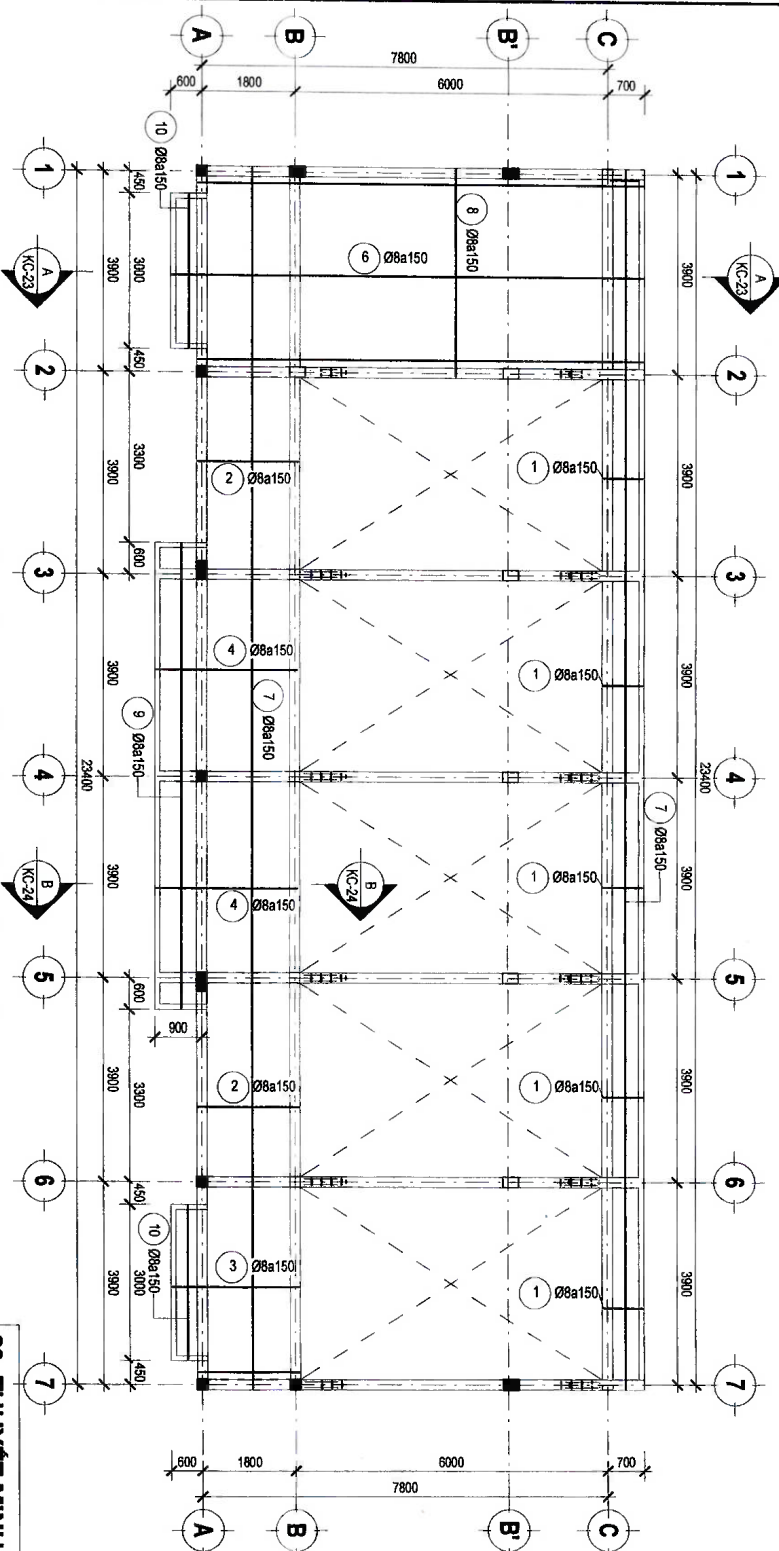

TR-MẶT BẰNG THÉP SÀN TRẦN LỚP DƯỚI
TL 1 : 100

CÔNG TY TNHH TƯ VẤN KỸ THUẬT VÀ THIẾT KẾ
DẤY TẦM THÉA
 THÀNH TRẠ THEO VĂN BẢN SỐ.....
 NGƯỜI THĂM KHẢO.....
 Ký tên: *[Signature]*
Bộ môn Thiết kế Nhà
KS. Nguyễn Hải Sơn

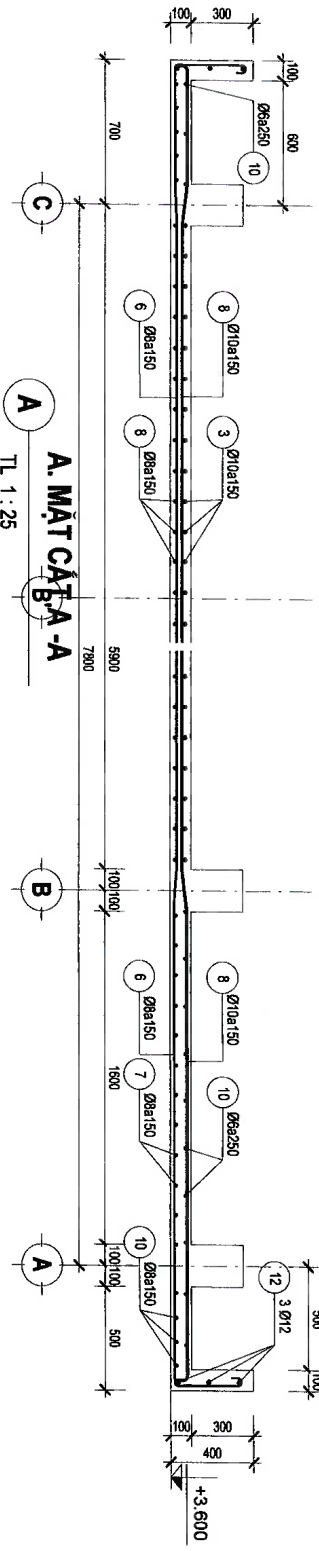

A. MẶT CẮT A-A
TL 1 : 25

20. THUẬT MINH THÉP SÀN LỚP DƯỚI

SỐ HIỆU THÉP	BƯỜNG KÍNH	CHIỀU DÀI TỶ LỆ	KHOẢNG CÁCH (A)
1	8	1280 mm	180 mm
2	8	2100 mm	180 mm
3	8	2890 mm	180 mm
4	8	3290 mm	180 mm
5	8	3950 mm	180 mm
6	8	9890 mm	180 mm
7	8	23700 mm	180 mm
8	8	4200 mm	180 mm
9	8	9800 mm	180 mm
10	8	3800 mm	180 mm
11	8	9050 mm	180 mm
12	12	4180 mm	180 mm
13	12	10780 mm	180 mm
14	12	24650 mm	180 mm

NỘI DUNG PHÁT HÀNH HỒ SƠ	<input type="checkbox"/> BẢN VẼ THIẾT KẾ CƠ SỞ	<input type="checkbox"/> BẢN VẼ THIẾT KẾ THI CÔNG	<input checked="" type="checkbox"/>
<p> CHỦ ĐẦU TƯ: NGÂN HÀNG NÔNG NGHIỆP VÀ PHÁT TRIỂN KINH TẾ VIỆT NAM - CHI NHÁNH ĐÀK LẮK M.S.C.N: 0106086174-197-CITTA PHÒNG KINH DOANH XÂY DỰNG HÀNG MỨC PHỤ TRỢ PHÒNG QUẢN LÝ TÀI SẢN - AGRIBANK CHI NHÁNH ĐÀK LẮK PHÒNG MỨC ĐÀK LẮK HẠNG MỨC TIỀN </p>			
<p> NHÀ CÔNG VI XÃ TÂN TIỀN, THỊNH ĐÀK LẮK VỊ TRÍ: YÊN LẠC </p>			
<p> BON VI THIẾT KẾ GIẤY PHÉC CÔNG TY TNHH TƯ VẤN KỸ THUẬT VÀ THIẾT KẾ GIA PHƯỚC 10/001/2025/01/001/2025 TUYÊN THIỆP GIÁM ĐỐC-OPERATOR TUYÊN THIỆP K.S. NGUYỄN VĂN ĐỨC </p>			
<p> CHỦ ĐẦU TƯ: KTS. HO PHƯƠNG CHỦ ĐẦU TƯ: KS. NGUYỄN QUANG ANH THIẾT KẾ: KS. BÙI MINH KHOA THIẾT KẾ: KS. NGUYỄN QUANG ANH THIẾT KẾ: KS. BÙI MINH KHOA </p>			
<p> CHỦ ĐẦU TƯ: KS. NGUYỄN QUANG ANH CHỦ ĐẦU TƯ: KS. BÙI MINH KHOA </p>			
<p> TÊN BẢN VẼ: MẶT BẰNG THÉP SÀN TRẦN LỚP DƯỚI TÊN BẢN VẼ: HOÀN THÀNH: .../.../2025 </p>			

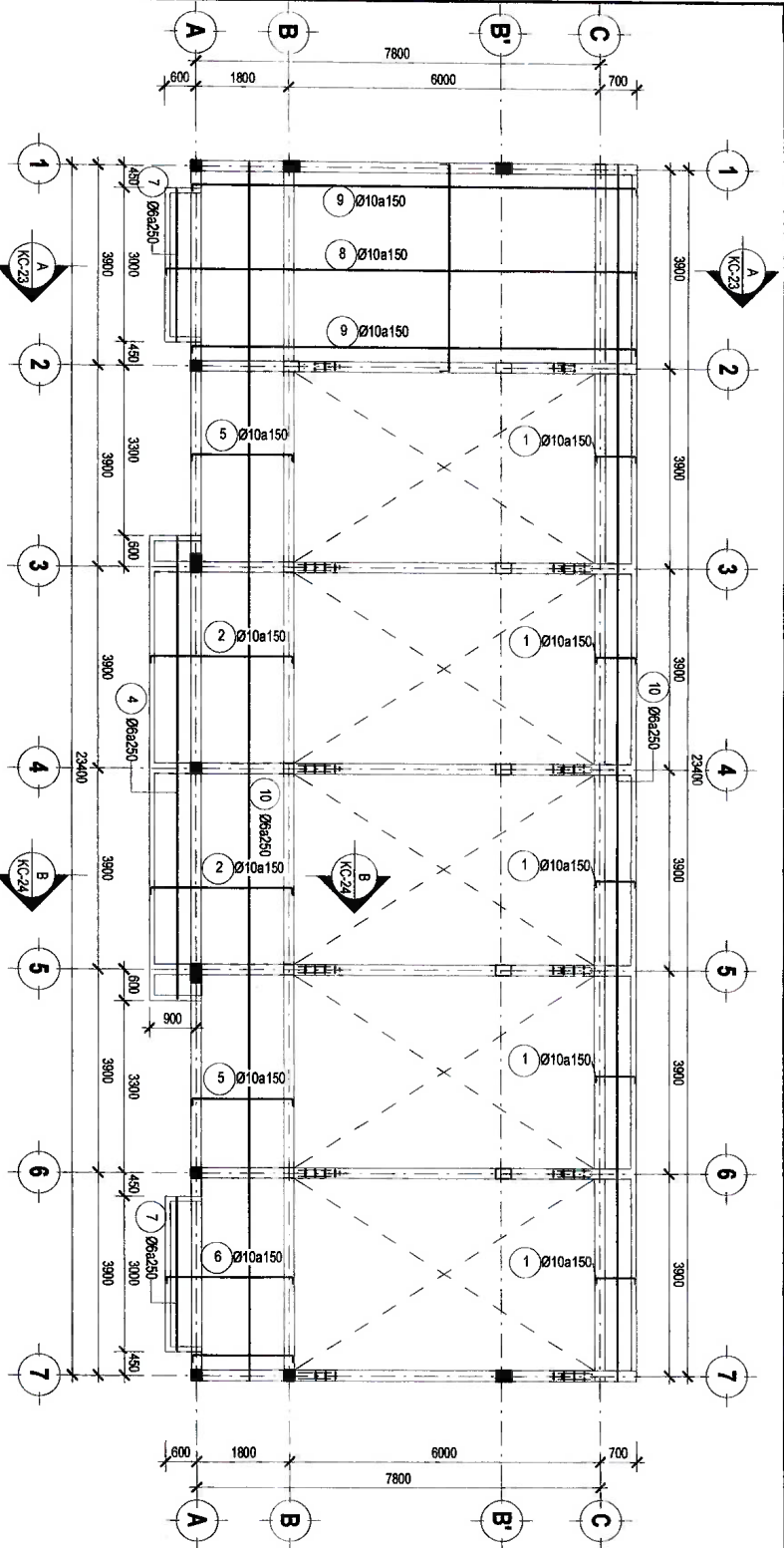

1 TRẠM MẶT BẰNG THÉP SÀN TRẦN LỚP TRÊN
TL 1 : 100

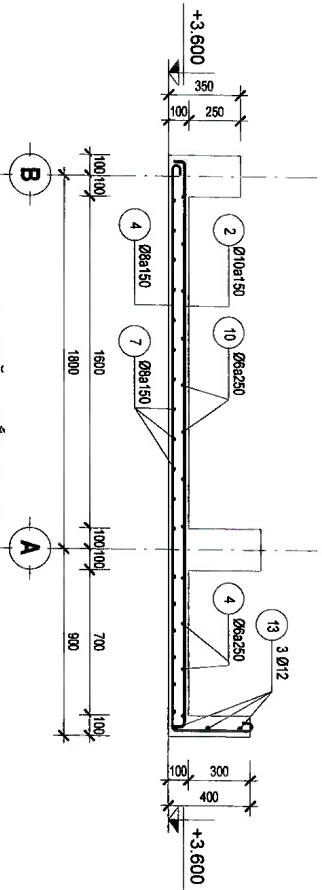

1 B. MẶT CẮT B-B
TL 1 : 25

CÔNG TY TNHH VĂN VÀNG ĐÔNG ANH
BÃ THẤM TRÁ
 THẠM TRÁ THEO VÀNG BÀN SỐ
 HỢNG THẨM TRÁ:
 Ký tên: *[Signature]*
 Ngày ký:
 Địa chỉ:







KS. Nguyễn Hải Cường, Hải

21. THUYẾT MINH THÉP SÀN LỚP TRÊN			
SỐ HIỆU THÉP	ĐƯỜNG KÍNH	CHIỀU DÀI 1 THANH	KHOẢNG CÁCH (A)
1	40	850 mm	150 mm
2	40	2850 mm	150 mm
3	10	4150 mm	150 mm
4	6	5050 mm	250 mm
5	40	2050 mm	150 mm
6	10	2650 mm	150 mm
7	10	3050 mm	250 mm
8	10	9150 mm	150 mm
9	10	8650 mm	150 mm
10	6	23850 mm	250 mm

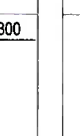

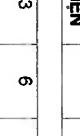
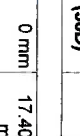

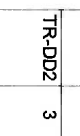
NỘI DUNG PHÁT HÀNH HỒ SƠ BẢN VẼ THIẾT KẾ CƠ SỞ <input type="checkbox"/> BẢN VẼ THIẾT KẾ MÃ CÔNG <input checked="" type="checkbox"/>	CHỈ DẪN TL NGHĨA HÀNG CÔNG NGHIỆP VÀ PHÁT TRIỂN CÔNG THƯƠNG BẮC LẠK CHỈ DẪN TL NGHĨA HÀNG CÔNG NGHIỆP VÀ PHÁT TRIỂN CÔNG THƯƠNG HÀ NỘI NGÀY 25/03/2025 M.S.C.N: 01/006866/74-127-CT.HT XÂY DỰNG HÀNG MỨC PHỤ TRỢ PHÒNG GIÁO DỤC TÀI CHÍNH - NGÂN HÀNG CHỨNG KHOÁN VIỆT NAM - BẮC LẠK HÀ NỘI HÀNG CÔNG NGHIỆP VÀ PHÁT TRIỂN CÔNG THƯƠNG HÀ NỘI	BON VI THIẾT KẾ GIA PHƯỚC CÔNG TY TNHH TƯ VẤN THIẾT KẾ GIA PHƯỚC 10 ĐƯỜNG SỐ 13/11, KHU VỰC TÂN PHÚ, QUẬN BÌNH THẠNH, TP. HỒ CHÍ MINH	CHỈ DẪN MỸ THUẬT KTS. HO PHƯƠNG CHỈ DẪN MỸ THUẬT KTS. MINH KHOA CHỈ DẪN MỸ THUẬT KTS. NGUYỄN QUANG ANH CHỈ DẪN MỸ THUẬT KTS. BÙI MINH KHOA	CHỈ DẪN CÔNG TRÌNH KTS. NGUYỄN QUANG ANH CHỈ DẪN CÔNG TRÌNH KTS. BÙI MINH KHOA	CHỈ DẪN CÔNG TRÌNH KTS. NGUYỄN QUANG ANH CHỈ DẪN CÔNG TRÌNH KTS. BÙI MINH KHOA	CHỈ DẪN CÔNG TRÌNH KTS. NGUYỄN QUANG ANH CHỈ DẪN CÔNG TRÌNH KTS. BÙI MINH KHOA
--	--	--	---	---	---	---

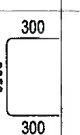
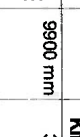
TITLE SCALE
 TL- 1/20 + 1/100
 KH. 24
 HOÀN THÀNH:/2025

22. BẢNG THÔNG KÊ CỘT THÉP DÀM TRẦN DÀM ĐỌC

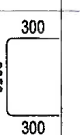
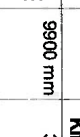
TÊN CẦU KIỆN	SỐ CẦU KIỆN	SỐ HIỆU THÉP	ĐƯỜNG KINH	HÌNH DẠNG+KÍCH THƯỚC	CHIỀU DÀI 1 THANH	SỐ LƯỢNG S. 1 CẦU KIỆN	TOÀN BỘ	CHIỀU DÀI NỘI THÉP (30D)	TỔNG CHIỀU DÀI	TỔNG TRỌNG LƯỢNG
TR-DD1	2	1	16		2900 mm	3	6	0 mm	17.40 m	27.46 kg
TR-DD1	2	5	18		8550 mm	3	6	0 mm	51.30 m	102.48 kg
TR-DD1	2	6	6		1200 mm	24	103	0 mm	123.60 m	27.43 kg
TR-DD1	2	7	18		7400 mm	3	6	0 mm	44.40 m	88.69 kg
TR-DD1	2	8	18		4950 mm	2	4	0 mm	19.80 m	39.55 kg
TR-DD1	2	13	6		1100 mm	12	23	0 mm	25.30 m	5.62 kg
TR-DD2	3	2	18		9350 mm	3	9	0 mm	84.15 m	168.10 kg
TR-DD2	3	3	16		2000 mm	2	6	0 mm	12.00 m	18.94 kg
TR-DD2	3	13	6		1100 mm	27	213	0 mm	234.30 m	52.00 kg

22. BẢNG THÔNG KÊ CỘT THÉP DÀM TRẦN DÀM ĐỌC

TÊN CẦU KIỆN	SỐ CẦU KIỆN	SỐ HIỆU THÉP	ĐƯỜNG KINH	HÌNH DẠNG+KÍCH THƯỚC	CHIỀU DÀI 1 THANH	SỐ LƯỢNG S. 1 CẦU KIỆN	TOÀN BỘ	CHIỀU DÀI NỘI THÉP (30D)	TỔNG CHIỀU DÀI	TỔNG TRỌNG LƯỢNG
TR-DD2	3	14	18		9900 mm	3	9	0 mm	89.10 m	177.96 kg
TR-DD2	3	15	16		4950 mm	2	6	0 mm	29.70 m	46.88 kg
TR-DD3	2	4	18		9100 mm	3	6	0 mm	54.60 m	109.07 kg
TR-DD3	2	5	18		8550 mm	3	6	0 mm	51.30 m	102.48 kg
TR-DD3	2	13	6		1100 mm	27	126	0 mm	138.60 m	30.76 kg
TR-DD3	2	16	16		4950 mm	2	4	0 mm	19.80 m	31.25 kg

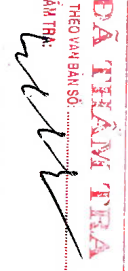
C. TY TNHH TƯ VẤN KỸ THUẬT TRẦN DÀM
DÃ THẨM TRÁ
 THẨM TRÁ THEO VẤN ĐÁP SỐ.....
 NGƯỜI THẨM TRÁ: 
 Ký tên: *Dã Thẩm Trá*
 Ngày: *11/10/2025*

KS. Nguyễn Văn Sỹ
 Ngày: *11/10/2025*

24. BẢNG TỔNG HỢP CỘT THÉP DÀM TRẦN DÀM ĐỌC

KH LOẠI THÉP	ĐƯỜNG KINH	TỔNG CHIỀU DÀI	TỔNG TRỌNG LƯỢNG
TR-TH-DD	6	521.80 m	115.82 kg
TR-TH-DD	16	78.90 m	124.53 kg
TR-TH-DD	18	394.65 m	786.35 kg

NỘI DUNG PHÁT HÀNH HỒ SƠ

BẢN VẼ THIẾT KẾ CƠ SỞ

BẢN VẼ THIẾT KẾ THỰC DẠNG

CHỦ BÀU LƯU
 NGÂN HÀNG VÀ PHÁT TRIỂN
 CÔNG TY TNHH TƯ VẤN KỸ THUẬT TRẦN DÀM
 ĐƯỜNG SỐ 100, QUẬN BÌNH DƯƠNG, TP. BIÊN HÒA

CHỦ ĐẦU TƯ
 XÂY DỰNG HÀNG MỨC PHỤ TRỢ PHÒNG
 GIÁO DỤC TÂN TRÊN - AGRIANM CHI NHÁNH
 KIỀU ĐẠC, BẮC LẠK

HÀNG MỤC DỊCH VỤ
 NHÀ CÔNG VỤ
 XÂY DỰNG THỦ TỤC
 XÂY DỰNG THỦ TỤC

ĐƠN VỊ THIẾT KẾ
 GIẢI PHÁP CÔNG NGHỆ
 CÔNG TY TNHH TƯ VẤN THIẾT KẾ
 GIA PHÚC

CHỦ TRƯỞNG ĐƠN VỊ
 KTS. HO PHƯƠNG

THIẾT KẾ KỸ THUẬT
 KTS. BÌNH KHOA

THIẾT KẾ KỸ THUẬT
 KTS. NGUYỄN QUANG ANH

QUẢN LÝ KỸ THUẬT
 KTS. BÌNH KHOA

THIẾT KẾ KỸ THUẬT
 KTS. NGUYỄN QUANG ANH

THIẾT KẾ KỸ THUẬT
 KTS. BÌNH KHOA

THIẾT KẾ KỸ THUẬT
 KTS. BÌNH KHOA





THIẾT KẾ KỸ THUẬT
 KTS. BÌNH KHOA

THIẾT KẾ KỸ THUẬT
 KTS. BÌNH KHOA

THIẾT KẾ KỸ THUẬT
 KTS. BÌNH KHOA

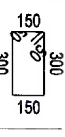
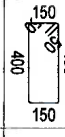
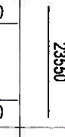
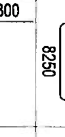
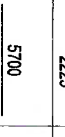
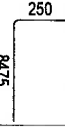
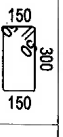
THIẾT KẾ KỸ THUẬT
 KTS. BÌNH KHOA

23. BẢNG THÔNG KÊ CỘT THÉP DÀM TRÀN DÀM NGANG

TÊN CẦU KIỆN	SỐ CẦU KIỆN	SỐ HIỆU THÉP	ĐƯỜNG KINH	HÌNH DÁNG-KÍCH THƯỚC	CHIỀU DÀI 1 THANH	SỐ LƯỢNG CẦU KIỆN	TOTAL SỐ BỘ	CHIỀU DÀI NỘI THÉP (30D)	TỔNG CHIỀU DÀI	TỔNG TRỌNG LƯỢNG
TR-DN1	2	1	6		1000 mm	10	103	0 mm	103.00 m	22.86 kg
TR-DN1	1	2	6		1200 mm	14	62	0 mm	74.40 m	16.51 kg
TR-DN1	1	3	18		23550 mm	3	3	1080 mm	71.73 m	143.29 kg
TR-DN1	1	4	18		8900 mm	3	3	0 mm	26.70 m	53.34 kg
TR-DN1	1	5	18		2500 mm	2	4	0 mm	10.00 m	19.98 kg
TR-DN1	1	6	18		5700 mm	2	2	0 mm	11.40 m	22.77 kg
TR-DN1	2	7	18		8700 mm	3	6	0 mm	52.20 m	104.27 kg
TR-DN2	2	1	6		1000 mm	11	313	0 mm	313.00 m	69.47 kg
TR-DN2	2	3	18		23550 mm	3	6	1080 mm	143.46 m	286.57 kg
TR-DN2	2	8	18		24000 mm	3	6	1080 mm	146.16 m	291.97 kg

25. BẢNG TÔNG HỢP CỘT THÉP DÀM TRÀN DÀM NGANG

KH LOẠI THÉP	ĐƯỜNG KINH	TỔNG CHIỀU DÀI	TỔNG TRỌNG LƯỢNG
TR-TH-DN	6	490.40 m	108.86 kg
TR-TH-DN	18	461.86 m	922.18 kg

C. TY TNHH TƯ VẤN KỸ THUẬT VÀ THIẾT KẾ
DẤU CHẤM TRÁ
 THẨM TRÁ THEO QUY ĐỊNH CỦA BAN AN
 HƯNG THẨM TRÁ:
 Ký tên: 
 Biên Ma Thuê, ngày: 1/1/2025

KS. Nguyễn Thị Tuyết Mai

NỘI DUNG PHÁT HÀNH HỒ SƠ BẢN VẼ THIẾT KẾ CƠ SỞ BẢN VẼ THIẾT KẾ THỰC CÔNG

CHỖ BẮT LƯC: NGANG HÀNG CÔNG NGHIỆP VÀ PHÁT TRIỂN KHU CÔNG NGHIỆP MỚI NAM - CHI NHANH ĐÀK LẮK

NGÀNH: CÔNG NGHIỆP VÀ PHÁT TRIỂN KHU CÔNG NGHIỆP MỚI NAM - CHI NHANH ĐÀK LẮK

ĐƠN VỊ THIẾT KẾ:  **GIA PHUOC GRAPHICO**
 CÔNG TY TNHH TƯ VẤN KỸ THUẬT VÀ THIẾT KẾ GIA PHUOC GRAPHICO
 F. 5/20/2010 SỐ 10 ĐƯỜNG SỐ 10 PHƯỜNG TÂY ANH QUẬN HAI BÀ TRƯNG TP. HỒ CHÍ MINH
 QUẢN LÝ THIẾT KẾ: 
 KTS. HỒ PHÍ HÙNG

THIẾT KẾ: 
 KTS. NGUYỄN QUANG ANH

THIẾT KẾ CẤU: 
 KTS. BÙI MINH KHOA

QUẢN LÝ KỸ THUẬT: 
 KTS. NGUYỄN QUANG ANH

THIẾT KẾ: 
 THÔNG KÊ THÉP DÀM TRÀN

TITLE SCALE: BẢN VẼ SỐ: DRAWING NO: KC-26
 TL: 1/20 + 1/100
 HOÀN THÀNH: .../.../2025

26. BẢNG THÔNG KÊ CỘT THÉP SÀN TRẦN LỚP DƯỚI

TÊN SỐ CẦU CẦU KIỆN	SỐ HIỆU THÉP	ĐƯỜNG KINH	HÌNH DẠNG-KÍCH THƯỚC	CHIỀU DÀI 1 THANH	SỐ LƯỢNG CẦU KIỆN	TOÀN BỘ	CHIỀU DÀI NỘI THÉP (300)	TỔNG CHIỀU DÀI	TỔNG TRỌNG LƯỢNG
1	1	8	350 750 64	1250 mm	131	131	0 mm	163.75 m	64.61 kg
1	2	8	64 1950 64	2100 mm	25	50	0 mm	105.00 m	41.43 kg
1	3	8	64 2454 350 64	2950 mm	20	20	0 mm	59.00 m	23.28 kg
1	4	8	64 2730 350 64	3250 mm	60	60	0 mm	195.00 m	76.94 kg
1	5	8	350 2730 64	9050 mm	3	3	0 mm	27.15 m	10.71 kg
1	6	8	350 8554 64	9850 mm	20	20	0 mm	197.00 m	77.73 kg
1	7	8	64 23560 64	23700 mm	12	17	0 mm	402.90 m	158.98 kg
1	8	8	64 4050 64	4200 mm	40	40	0 mm	168.00 m	66.29 kg
1	9	8	350 8958 350 64	9800 mm	6	6	0 mm	58.80 m	23.20 kg
1	10	8	350 2958 350 64	3800 mm	4	8	0 mm	30.40 m	12.00 kg
1	11	8	350 8650 350 64	9050 mm	3	3	0 mm	27.15 m	10.71 kg
2	12	12	350 2970 350 64	4150 mm	3	6	0 mm	24.90 m	22.11 kg
1	13	12	350 8970 350 64	10750 mm	3	3	0 mm	32.25 m	28.63 kg
1	14	12	350 23361 350 64	24550 mm	3	3	720 mm	74.37 m	66.03 kg

27. BẢNG THÔNG KÊ CỘT THÉP SÀN TRẦN LỚP TRÊN

TÊN SỐ CẦU CẦU KIỆN	SỐ HIỆU THÉP	ĐƯỜNG KINH	HÌNH DẠNG-KÍCH THƯỚC	CHIỀU DÀI 1 THANH	SỐ LƯỢNG CẦU KIỆN	TOÀN BỘ	CHIỀU DÀI NỘI THÉP (300)	TỔNG CHIỀU DÀI	TỔNG TRỌNG LƯỢNG
1	1	10	350 750 350	850 mm	131	131	0 mm	111.35 m	68.65 kg
1	2	10	350 2733 350	2850 mm	60	60	0 mm	171.00 m	105.43 kg
1	3	10	350 4050 350	4150 mm	40	40	0 mm	166.00 m	102.35 kg
1	4	6	350 9850 350	9050 mm	4	4	0 mm	36.20 m	8.03 kg
1	5	10	350 1950 350	2050 mm	25	51	0 mm	104.55 m	64.46 kg
1	6	10	350 2450 350	2650 mm	20	20	0 mm	51.00 m	31.44 kg
1	7	6	350 2950 350	3050 mm	2	4	0 mm	12.20 m	2.71 kg
1	8	10	350 57528002259 350	9150 mm	20	20	0 mm	183.00 m	112.86 kg
1	9	10	350 8550 350	8650 mm	4	7	0 mm	60.55 m	37.33 kg
1	10	6	350 23550 350	23650 mm	8	11	0 mm	260.15 m	57.74 kg

28. BẢNG TỔNG HỢP CỘT THÉP SÀN TRẦN LỚP DƯỚI

KH LOẠI THÉP	ĐƯỜNG KINH	TỔNG CHIỀU DÀI	TỔNG TRỌNG LƯỢNG
TR-TH-SLD	8	1434.15 m	566.89 kg
TR-TH-SLD	12	131.52 m	116.77 kg

29. BẢNG TỔNG HỢP CỘT THÉP SÀN TRẦN LỚP TRÊN

KH LOẠI THÉP	ĐƯỜNG KINH	TỔNG CHIỀU DÀI	TỔNG TRỌNG LƯỢNG
TR-TH-SLT	6	308.55 m	68.48 kg
TR-TH-SLT	10	847.45 m	522.48 kg

CÔNG TY TNHH TƯ VẤN KỸ THUẬT VÀ THIẾT KẾ
ĐÀ THIỆN TRIẾT
 THÀNH TẠO VÀO AN SANG
 NGƯỜI THAM KHẢO: *[Signature]*
 Ký tên: *[Signature]*
 KS. Nguyễn Đình Anh

NỘI DUNG PHÁT HÀNH HỒ SƠ
 BẢN VẼ THIẾT KẾ CƠ SỞ
 BẢN VẼ THIẾT KẾ THÍ CÔNG

CHỦ BÀN VẼ
 NGUYỄN HỒNG NGHỆP VÀ PHẢI TRIẾT
 CÔNG THỢ VẼ THẠM - CHỈ NHẬN
 ĐÀK LẮK

TÊN CÔNG TY/PROJECT: **ĐÀ THIỆN TRIẾT**
 KẾ HOẠCH VÀNG KINH ĐƯỜNG TRƯỜNG
 ĐẠO PHỤ TẠM THẠM - ASERAMK CHỈ NHẬN
 KINH ĐƯỜNG ĐẠK, ĐÀK LẮK
 ĐƠN VỊ THIẾT KẾ: **ĐÀ THIỆN TRIẾT**
 NHÀ CÔNG VỊ

VỊ TRÍ CÔNG TRÌNH
 XÃ TÂN THIỆN, THỊNH ĐÀK LẮK

ĐƠN VỊ THIẾT KẾ
 CÔNG TY TNHH TƯ VẤN THIẾT KẾ
ĐÀ THIỆN TRIẾT
 ĐÀ THIỆN TRIẾT
 ĐÀ THIỆN TRIẾT
 ĐÀ THIỆN TRIẾT

CHỦ BÀN VẼ
 KTS. HỒ PHƯƠNG
 KTS. ĐÌNH MINH KHOA

THIẾT KẾ KỸ THUẬT
 KTS. NGUYỄN ĐÌNH ANH
 KTS. ĐÌNH MINH KHOA

THIẾT KẾ KỸ THUẬT
 KTS. NGUYỄN ĐÌNH ANH
 KTS. ĐÌNH MINH KHOA

QUẢN LÝ KỸ THUẬT
 KTS. NGUYỄN ĐÌNH ANH
 KTS. ĐÌNH MINH KHOA

TRẠNG THÁI: DRAWING NAME: **THÔNG KÊ THÉP SÀN**
 TITLE SCALE: **KC-27**
 TL: 1/20 + 1/100
 HOÀN THÀNH: .../.../2025

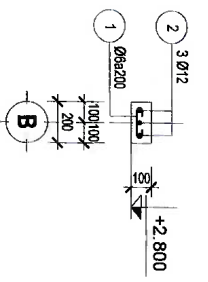

1 LANH TÔ LT1
TL 1 : 25

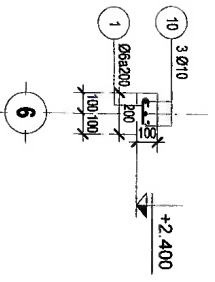

5 LANH TÔ LTS
TL 1 : 25

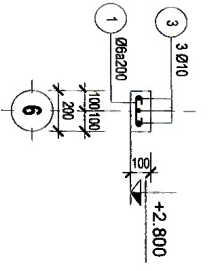

2 LANH TÔ LT2
TL 1 : 25

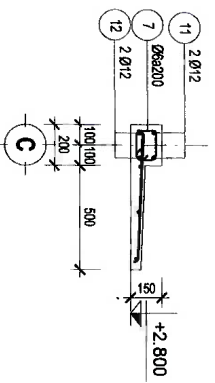

6 LANH TÔ LT6
TL 1 : 25

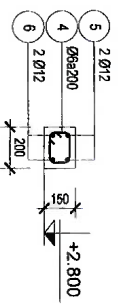

3 LANH TÔ LT3
TL 1 : 25

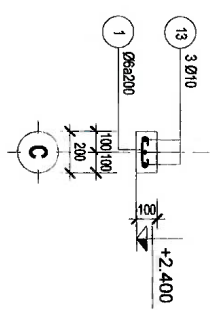

7 LANH TÔ LT7
TL 1 : 25

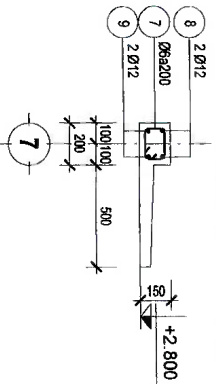

4 LANH TÔ LT4
TL 1 : 25

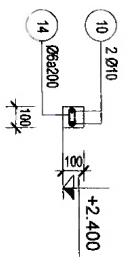

8 LANH TÔ LT8
TL 1 : 25

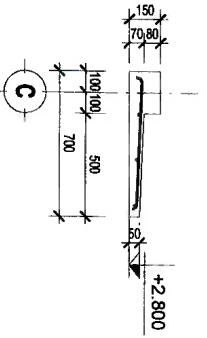

9 Ô VÀNG ÔV1
TL 1 : 25

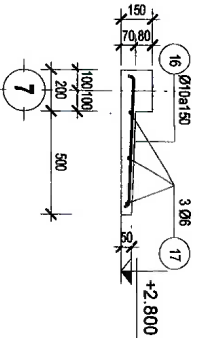

10 Ô VÀNG ÔV2
TL 1 : 25

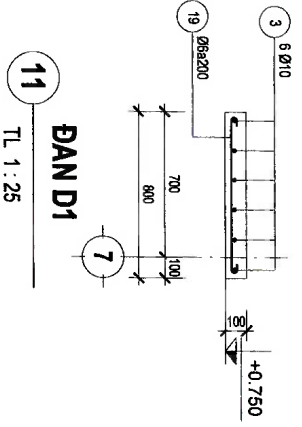

11 DAN D1
TL 1 : 25

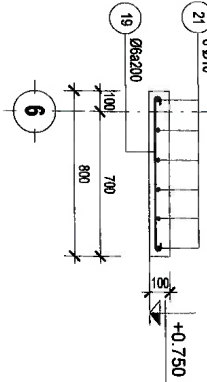

12 DAN D2
TL 1 : 25

C. TY TNHH TƯ VẤN XÂY DỰNG T&K
ĐÀ TRÂM HÒA
THẨM TRA THEO: *[Signature]*
NGƯỜI THAM TRÀ: *[Signature]*
Ký tên: *KS. Nguyễn Văn Trọng Hải*

NỘI DUNG PHÁT HÀNH HỒ SƠ
BẢN VẼ THIẾT KẾ CƠ SỞ
BẢN VẼ THIẾT KẾ THỰC CÔNG

CHỦ BÀN VẼ
KHOA HÀNG KHÔNG NGHIỆP VỤ VÀ PHÁT TRIỂN
KINH TẾ VÀ VẬT TÀI - CHỈ NHÃN
ĐẠI LẬP

**KINH ĐƯƠNG VÀ
KINH ĐƯƠNG VÀ
KINH ĐƯƠNG VÀ**
M.S.C.N: 01068617411921.CITK
M. S. C. N. 01068617411921.CITK

ĐƠN VỊ THIẾT KẾ
XÂY DỰNG VÀ
THI CÔNG VÀ

ĐƠN VỊ THIẾT KẾ
CÔNG TY TNHH TƯ VẤN XÂY DỰNG T&K
ĐÀ TRÂM HÒA
QUẢN LÝ THI CÔNG
TỔNG GIÁM ĐỐC
KTS. HO PHÙNG
KTS. MINH KHOA

CHỦ TÀI LIỆU THI CÔNG
KTS. HO PHÙNG
KTS. MINH KHOA

THIẾT KẾ ARCHITECTURE
KS. NGUYỄN QUANG ANH

THIẾT KẾ KẾT CẤU
KS. BÙI MINH KHOA

QUẢN LÝ THI CÔNG
KS. NGUYỄN QUANG ANH

TÊN BẢN VẼ: DRAWINGS NAME
CHI TIẾT LANH TÔ, Ô VÀNG

TỶ LỆ: SCALE
TL: 1/20 + 1/100
BẢN VẼ SỐ: DRAWING NO.
KC-29
HOÀN THÀNH:/2025

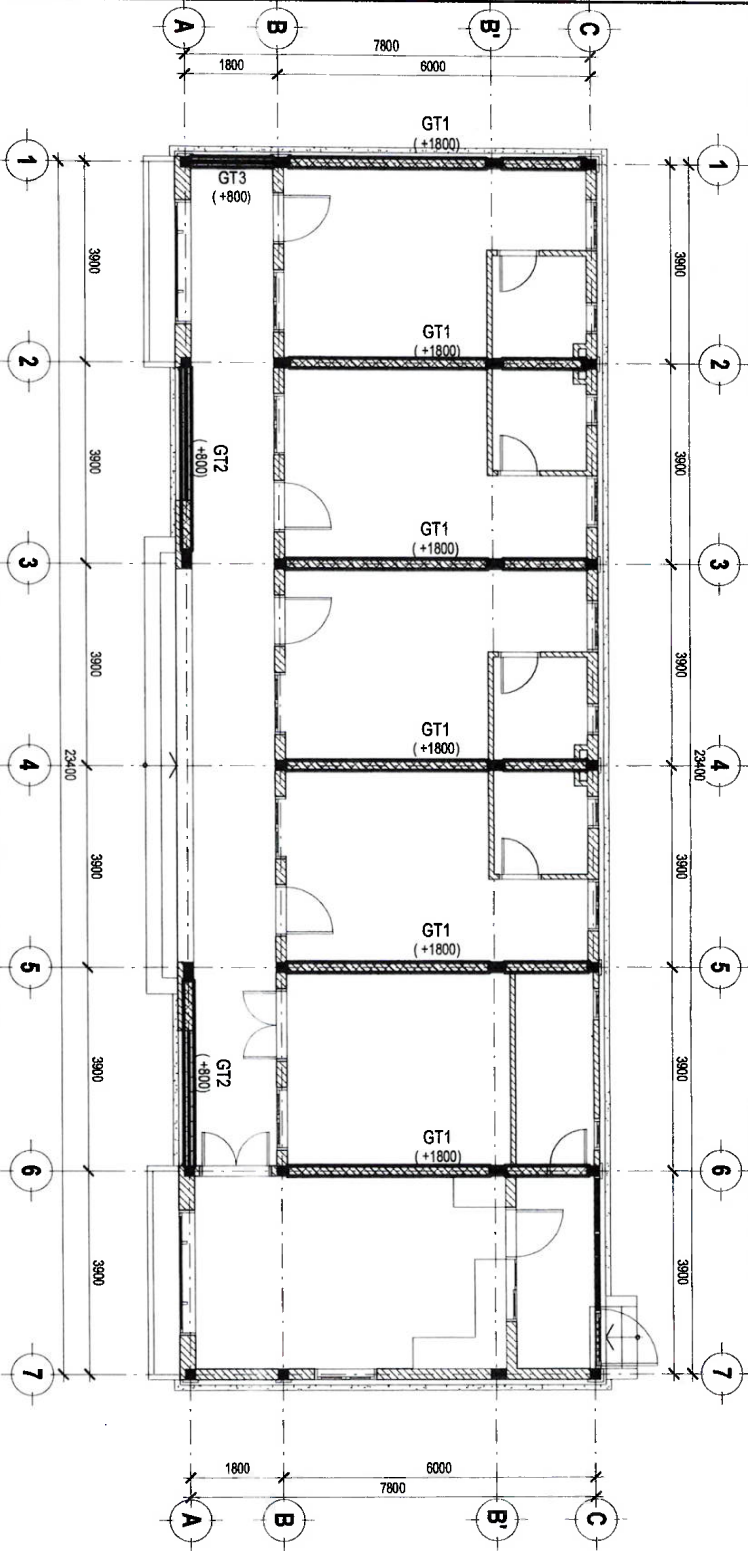

T1-MẶT BẰNG GIẰNG TƯỜNG TẦNG 1
TL 1 : 100

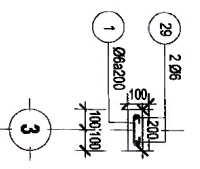

1 GIẰNG TƯỜNG GT1
TL 1 : 25

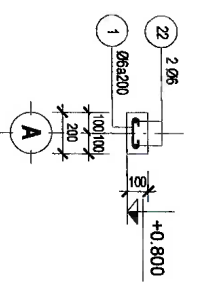

2 GIẰNG TƯỜNG GT2
TL 1 : 25

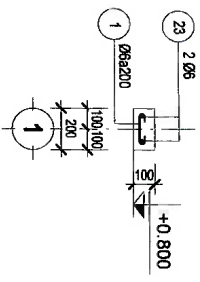

3 GIẰNG TƯỜNG GT3
TL 1 : 25

31. BẢNG THÔNG KÊ CẤU KIỆN GIẰNG TƯỜNG						
VI TRÍ	TÊN CẤU KIỆN	SỐ LƯỢNG	KÍCH THƯỚC (BXH)	CHIỀU DÀI	THỂ TÍCH (CK (ĐA TRƯ GIAO))	TỔNG KHỐI LƯỢNG
TẦNG 1	GT1	6	200X100	6000 mm	0,110 m ³	0,656 m ³
TẦNG 1	GT2	2	200X100	3900 mm	0,071 m ³	0,142 m ³
TẦNG 1	GT3	1	200X100	1800 mm	0,032 m ³	0,032 m ³
TRẦN	GT4	12	200X100	3139 mm	0,058 m ³	0,684 m ³
TRẦN	GT5	1	200X100	23400 mm	0,438 m ³	0,438 m ³
TRẦN	GT6	2	200X100	7800 mm	0,144 m ³	0,286 m ³
						2,218 m ³

CÔNG TY TNHH TƯ VẤN KIẾN TRÚC VÀ THIẾT KẾ
ĐÀ THẠM TRƯA
 THẠM TRƯA THEO VĂN BẢN SỐ
 (NGƯỜI THẨM TRÁ:
 Ký tên: *[Signature]*
 Biên Mỹ Thuần, ngày

K.S. Nguyễn Thị Thuý Hằng
[Signature]

NỘI DUNG PHÁT HÀNH HỒ SƠ BẢN VẼ THIẾT KẾ CƠ SỞ <input type="checkbox"/> BẢN VẼ THIẾT KẾ THỰC CÔNG <input checked="" type="checkbox"/>	CHỦ ĐẦU TƯ: CÔNG TY TNHH MỘT THÀNH VIÊN NHÀ CÔNG VỊ	NHÀ CÔNG VỊ NHÀ CÔNG VỊ	CÔNG TY TNHH TƯ VẤN KIẾN TRÚC VÀ THIẾT KẾ ĐÀ THẠM TRƯA THẠM TRƯA THEO VĂN BẢN SỐ (NGƯỜI THẨM TRÁ: Ký tên: <i>[Signature]</i> Biên Mỹ Thuần, ngày	CÔNG TY TNHH TƯ VẤN KIẾN TRÚC VÀ THIẾT KẾ ĐÀ THẠM TRƯA THẠM TRƯA THEO VĂN BẢN SỐ (NGƯỜI THẨM TRÁ: Ký tên: <i>[Signature]</i> Biên Mỹ Thuần, ngày	CÔNG TY TNHH TƯ VẤN KIẾN TRÚC VÀ THIẾT KẾ ĐÀ THẠM TRƯA THẠM TRƯA THEO VĂN BẢN SỐ (NGƯỜI THẨM TRÁ: Ký tên: <i>[Signature]</i> Biên Mỹ Thuần, ngày
--	---	----------------------------	--	--	--

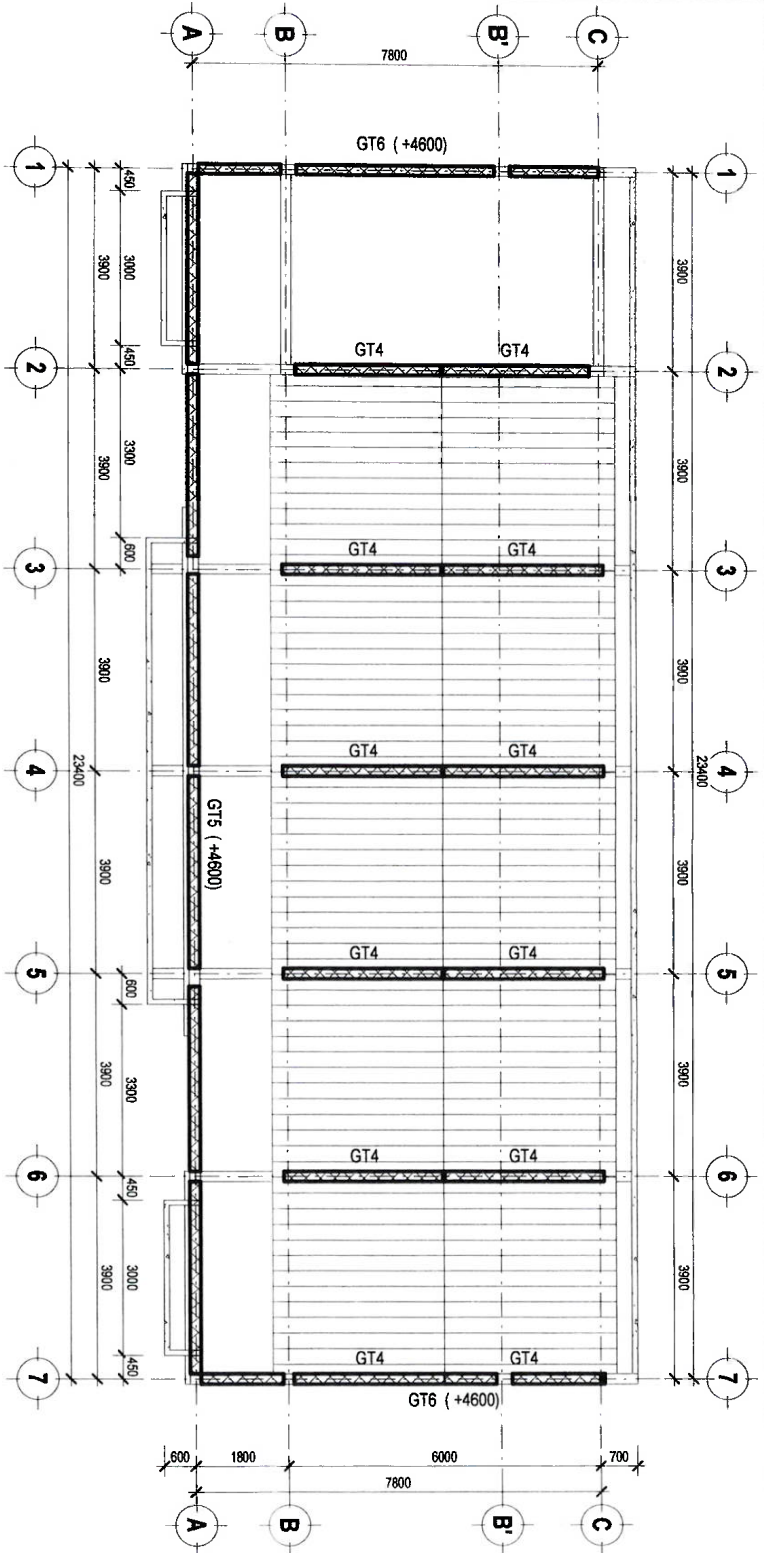

TR-MẶT BẰNG GIĂNG MÀI

A
TL 1 : 100

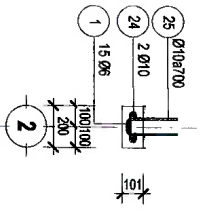

GIĂNG TƯỜNG GT4
TL 1 : 25

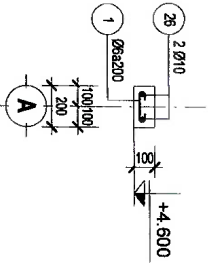

GIĂNG TƯỜNG GT5
TL 1 : 25

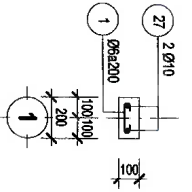

GIĂNG TƯỜNG GT6
TL 1 : 25

C.TY TNHH TƯ VẤN XÂY DỰNG TRẦN AN
DÃ THẨM TRƯA
 THẮM TRÁ THEO YAN BAN SỐ.....
 NGƯỜI THẨM TRÁ:
 Ký tên: *[Signature]*
 Biên Ma Thuột, ngày:

KS. Nguyễn Thị Xuân Mai

NỘI DUNG PHÁT HÀNH HỒ SƠ BẢN VẼ THIẾT KẾ CỨ SƠ <input type="checkbox"/> BẢN VẼ THIẾT KẾ THỰC CÔNG <input checked="" type="checkbox"/>	
CHỖ BẮT LƯU NGÂN HÀNG NÔNG NGHIỆP VÀ PHÁT TRIỂN NÔNG NGHIỆP VIỆT NAM - CHI NHÁNH TỈNH BÌNH DƯƠNG PHÒNG QUẢN LÝ KẾ HOẠCH VÀ ĐẦU TƯ SỐ QUẢN LÝ: NGÀY:	
ĐƠN VỊ THIẾT KẾ TRẦN AN NHÀ CÔNG VỤ XÃ TÂN TÊN, TỈNH ĐẮK LẮK	CHỮ TÊN: <i>[Signature]</i> KTS. HO PHÙNG KSB.01 MINH KHOA NS. NGUYỄN QUANG ANH NS. BÙI MINH KHOA CHỮ TÊN: <i>[Signature]</i> KSB.01 MINH KHOA NS. NGUYỄN QUANG ANH
TÊN BẢN VẼ: MẶT BẰNG GIĂNG MÀI TÊN BẢN VẼ: DRAWING NAME: TÊN BẢN VẼ: DRAWING NO: TÊN BẢN VẼ: DRAWING NO: TÊN BẢN VẼ: DRAWING NO:	TÊN BẢN VẼ: DRAWING NO: TÊN BẢN VẼ: DRAWING NO: TÊN BẢN VẼ: DRAWING NO:
TÊN BẢN VẼ: DRAWING NAME: TÊN BẢN VẼ: DRAWING NO: TÊN BẢN VẼ: DRAWING NO:	TÊN BẢN VẼ: DRAWING NAME: TÊN BẢN VẼ: DRAWING NO: TÊN BẢN VẼ: DRAWING NO:
TÊN BẢN VẼ: DRAWING NAME: TÊN BẢN VẼ: DRAWING NO: TÊN BẢN VẼ: DRAWING NO:	TÊN BẢN VẼ: DRAWING NAME: TÊN BẢN VẼ: DRAWING NO: TÊN BẢN VẼ: DRAWING NO:
TÊN BẢN VẼ: DRAWING NAME: TÊN BẢN VẼ: DRAWING NO: TÊN BẢN VẼ: DRAWING NO:	TÊN BẢN VẼ: DRAWING NAME: TÊN BẢN VẼ: DRAWING NO: TÊN BẢN VẼ: DRAWING NO:
TÊN BẢN VẼ: DRAWING NAME: TÊN BẢN VẼ: DRAWING NO: TÊN BẢN VẼ: DRAWING NO:	TÊN BẢN VẼ: DRAWING NAME: TÊN BẢN VẼ: DRAWING NO: TÊN BẢN VẼ: DRAWING NO:
TÊN BẢN VẼ: DRAWING NAME: TÊN BẢN VẼ: DRAWING NO: TÊN BẢN VẼ: DRAWING NO:	TÊN BẢN VẼ: DRAWING NAME: TÊN BẢN VẼ: DRAWING NO: TÊN BẢN VẼ: DRAWING NO:

32. BẢNG THÔNG KÊ THÉP LẠNH TỎ, Ô VẰNG, GIÀNG TƯỜNG

TÊN CẦU KIỆN	SỐ CẦU KIỆN	SỐ HIỆU THÉP	ĐƯỜNG KÍNH	HÌNH DẠNG-KÍCH THƯỚC	CHIỀU DÀI 1 THANH	SỐ LƯỢNG S.L 1 CẦU KIỆN	TỔAN BỘ	CHIỀU DÀI NỘI THÉP (30D)	TỔNG CHIỀU DÀI	TỔNG TRỌNG LƯỢNG
GT1	6	1	6	50 50	250 mm	30	180	0 mm	45.00 m	9.99 kg
					150				0 mm	0 mm
GT1	3	28	6	6037	6050 mm	2	6	0 mm	36.30 m	8.06 kg
GT1	3	29	6	5925	5950 mm	2	6	0 mm	35.70 m	7.92 kg
GT2	2	1	6	50 50	250 mm	19	38	0 mm	9.50 m	2.11 kg
					150				0 mm	0 mm
GT2	2	22	6	4050	4050 mm	2	4	0 mm	16.20 m	3.60 kg
GT3	1	1	6	50 50	250 mm	9	9	0 mm	2.25 m	0.50 kg
					150				0 mm	0 mm
GT3	1	23	6	2050	2050 mm	2	2	0 mm	4.10 m	0.91 kg
GT4	12	1	6	50 50	250 mm	15	179	0 mm	44.75 m	9.93 kg
					150				0 mm	0 mm
GT4	12	24	10	3130	3150 mm	2	24	0 mm	75.60 m	46.61 kg
GT4	12	25	10	5	300 mm	6	132	0 mm	39.60 m	24.41 kg
					250				0 mm	0 mm
GT5	1	1	6	50 50	250 mm	119	119	0 mm	29.75 m	6.60 kg
					150				0 mm	0 mm
GT5	1	26	10	23676	23600 mm	2	2	600 mm	47.80 m	29.47 kg
GT6	2	1	6	50 50	250 mm	41	82	0 mm	20.50 m	4.55 kg
					150				0 mm	0 mm

32. BẢNG THÔNG KÊ THÉP LẠNH TỎ, Ô VẰNG, GIÀNG TƯỜNG

TÊN CẦU KIỆN	SỐ CẦU KIỆN	SỐ HIỆU THÉP	ĐƯỜNG KÍNH	HÌNH DẠNG-KÍCH THƯỚC	CHIỀU DÀI 1 THANH	SỐ LƯỢNG S.L 1 CẦU KIỆN	TỔAN BỘ	CHIỀU DÀI NỘI THÉP (30D)	TỔNG CHIỀU DÀI	TỔNG TRỌNG LƯỢNG
GT6	1	27	10	7963	8000 mm	2	2	0 mm	16.00 m	9.86 kg
GT6	1	30	10	7960	7950 mm	2	2	0 mm	15.90 m	9.80 kg
LT1	1	1	6	50 50	250 mm	99	99	0 mm	24.75 m	5.49 kg
					150				0 mm	0 mm
LT1	1	2	12	19650	19650 mm	3	3	360 mm	59.31 m	52.66 kg
LT2	1	1	6	50 50	250 mm	9	9	0 mm	2.25 m	0.50 kg
					150				0 mm	0 mm
LT2	1	3	10	1960	1950 mm	3	3	0 mm	5.85 m	3.61 kg
LT3	1	4	6	150 150	600 mm	22	22	0 mm	13.20 m	2.93 kg
LT3	1	5	12	4038	4200 mm	2	2	0 mm	8.40 m	7.46 kg
LT3	1	6	12	4050	4050 mm	2	2	0 mm	8.10 m	7.19 kg
LT4	1	7	6	150 150	600 mm	10	10	0 mm	6.00 m	1.33 kg
LT4	1	8	12	1738	1900 mm	2	2	0 mm	3.80 m	3.37 kg
LT4	1	9	12	1750	1750 mm	2	2	0 mm	3.50 m	3.11 kg
LT5	1	1	6	50 50	250 mm	7	7	0 mm	1.75 m	0.39 kg
					150				0 mm	0 mm
LT5	1	10	10	1225	1250 mm	3	3	0 mm	3.75 m	2.31 kg

ĐÀ THIANH THỦ
 THẨM TRA THEO VẤN ĐÁP SỐ:
 HỒ SƠ THẨM TRA:
 K.S. Nguyễn Thị Ngọc Mai

NỘI DUNG PHÁT HÀNH HỒ SƠ

BẢN VẼ THIẾT KẾ DỰ

BẢN VẼ THIẾT KẾ THỰC CÔNG

CHỖ DẤU
 NGUYỄN VĂN ĐÀ THIANH THỦ
 NGUYỄN VĂN ĐÀ THIANH THỦ
 NGUYỄN VĂN ĐÀ THIANH THỦ
 NGUYỄN VĂN ĐÀ THIANH THỦ
 NGUYỄN VĂN ĐÀ THIANH THỦ
 NGUYỄN VĂN ĐÀ THIANH THỦ
 NGUYỄN VĂN ĐÀ THIANH THỦ
 NGUYỄN VĂN ĐÀ THIANH THỦ
 NGUYỄN VĂN ĐÀ THIANH THỦ



CHỖ DẤU
 KTS. NGUYỄN VĂN ĐÀ THIANH THỦ
 KTS. NGUYỄN VĂN ĐÀ THIANH THỦ
 KTS. NGUYỄN VĂN ĐÀ THIANH THỦ
 KTS. NGUYỄN VĂN ĐÀ THIANH THỦ

CHỖ DẤU
 K.S. NGUYỄN VĂN ĐÀ THIANH THỦ
 K.S. NGUYỄN VĂN ĐÀ THIANH THỦ
 K.S. NGUYỄN VĂN ĐÀ THIANH THỦ
 K.S. NGUYỄN VĂN ĐÀ THIANH THỦ

32. BẢNG THÔNG KÊ THÉP LẠNH TÔ, Ô VÀNG, GIÀNG TƯỜNG

TÊN CẦU CẦU KIẾN	SỐ CẦU KIẾN	HIỆU THIỆP	BƯỜNG KINH	HÌNH DẠNG+KÍCH THƯỚC	CHIỀU DÀI 1 THANH	SỐ LƯỢNG CẦU KIẾN	SỐ LƯỢNG TOÀN BỘ	CHIỀU DÀI NỘI THIỆP (30D)	CHIỀU DÀI	TỔNG CHIỀU DÀI	TỔNG TRỌNG LƯỢNG
LT6	4	7	6	150 80 150 80	600 mm	9	36	0 mm	21.60 m	4.79 kg	
	4	11	12	50 150 50	1700 mm	2	8	0 mm	13.60 m	12.07 kg	
	4	12	12	1538 1550	1550 mm	2	8	0 mm	12.40 m	11.01 kg	
LT7	4	1	6	50 150 50	250 mm	7	28	0 mm	7.00 m	1.55 kg	
	4	13	10	1150	1150 mm	3	12	0 mm	13.80 m	8.51 kg	
LT8	4	10	10	1250	1250 mm	2	8	0 mm	10.00 m	6.17 kg	
	4	14	6	50 90 50	200 mm	8	32	0 mm	6.40 m	1.42 kg	
LT9	2	14	6	50 90	200 mm	7	14	0 mm	2.80 m	0.62 kg	
	2	15	10	<values>	1200 mm	2	4	0 mm	4.80 m	2.96 kg	

32. BẢNG THÔNG KÊ THÉP LẠNH TÔ, Ô VÀNG, GIÀNG TƯỜNG

TÊN CẦU CẦU KIẾN	SỐ CẦU KIẾN	HIỆU THIỆP	BƯỜNG KINH	HÌNH DẠNG+KÍCH THƯỚC	CHIỀU DÀI 1 THANH	SỐ LƯỢNG CẦU KIẾN	SỐ LƯỢNG TOÀN BỘ	CHIỀU DÀI NỘI THIỆP (30D)	CHIỀU DÀI	TỔNG CHIỀU DÀI	TỔNG TRỌNG LƯỢNG
ĐV1	4	16	10	641 83	700 mm	12	48	0 mm	33.60 m	20.72 kg	
	4	18	6	50 1570 50	1700 mm	3	12	0 mm	20.40 m	4.53 kg	
	1	16	10	641 83	700 mm	13	13	0 mm	9.10 m	5.61 kg	
ĐV2	1	17	6	50 1770 50	1900 mm	3	3	0 mm	5.70 m	1.27 kg	
	1	3	10	1950	1950 mm	6	6	0 mm	11.70 m	7.21 kg	
ĐAN D1	2	19	6	50 750 50	850 mm	9	17	0 mm	14.45 m	3.21 kg	
	1	20	10	2250	2250 mm	6	6	0 mm	13.50 m	8.32 kg	
ĐAN D2	1	19	6	50 750 50	850 mm	6	6	0 mm	5.10 m	1.13 kg	
	1	21	10	950	950 mm	6	6	0 mm	5.70 m	3.51 kg	

33. BẢNG THÔNG KÊ HỢP THÉP LẠNH TÔ, Ô VÀNG, GT

K/H LOẠI THIỆP	BƯỜNG KINH	TỔNG CHIỀU DÀI	TỔNG TRỌNG LƯỢNG
L-T-H	6	375.45 m	83.33 kg
L-T-H	10	306.70 m	189.09 kg
L-T-H	12	109.11 m	96.87 kg

C. TY TNHH TƯ VẤN KỸ THUẬT VÀ THIẾT KẾ
ĐÀ THẨM TRƯA
 THẨM TRƯA THEO VẤN ĐÁP SỐ
 NGƯỜI THẨM TRƯA: *[Signature]*
 Ký tên: *[Signature]*

NỘI DUNG PHÁT HÀNH HỒ SƠ

Bản vẽ thiết kế cơ sở

Bản vẽ thi công

CHỦ ĐẦU TƯ
 CÔNG TY TNHH KINH DOANH VÀ PHÁT TRIỂN
 CÔNG TRÌNH VÀ THIẾT KẾ
 CÔNG TRÌNH VÀ THIẾT KẾ
 CÔNG TRÌNH VÀ THIẾT KẾ
 CÔNG TRÌNH VÀ THIẾT KẾ

CHỖ THI CÔNG
 XÃ HẠ TÂN, THỊNH ĐỨC LẠK

ĐƠN VỊ THIẾT KẾ
 GIẢI PHÚC

CHỦ TÀI TRỢ
 KTS. HO PHƯƠNG

CHỦ ĐẦU TƯ
 KTS. BÙI MINH KHOA

CHỦ ĐẦU TƯ
 KTS. NGUYỄN QUANG ANH

CHỦ ĐẦU TƯ
 KTS. NGUYỄN QUANG ANH

TITLE SCALE: K/C-33
 TL: 1/20 + 1/100
 HOÀN THÀNH: .../.../2025

PHẦN: CẤP ĐIỆN - CAMERA - MẠNG.



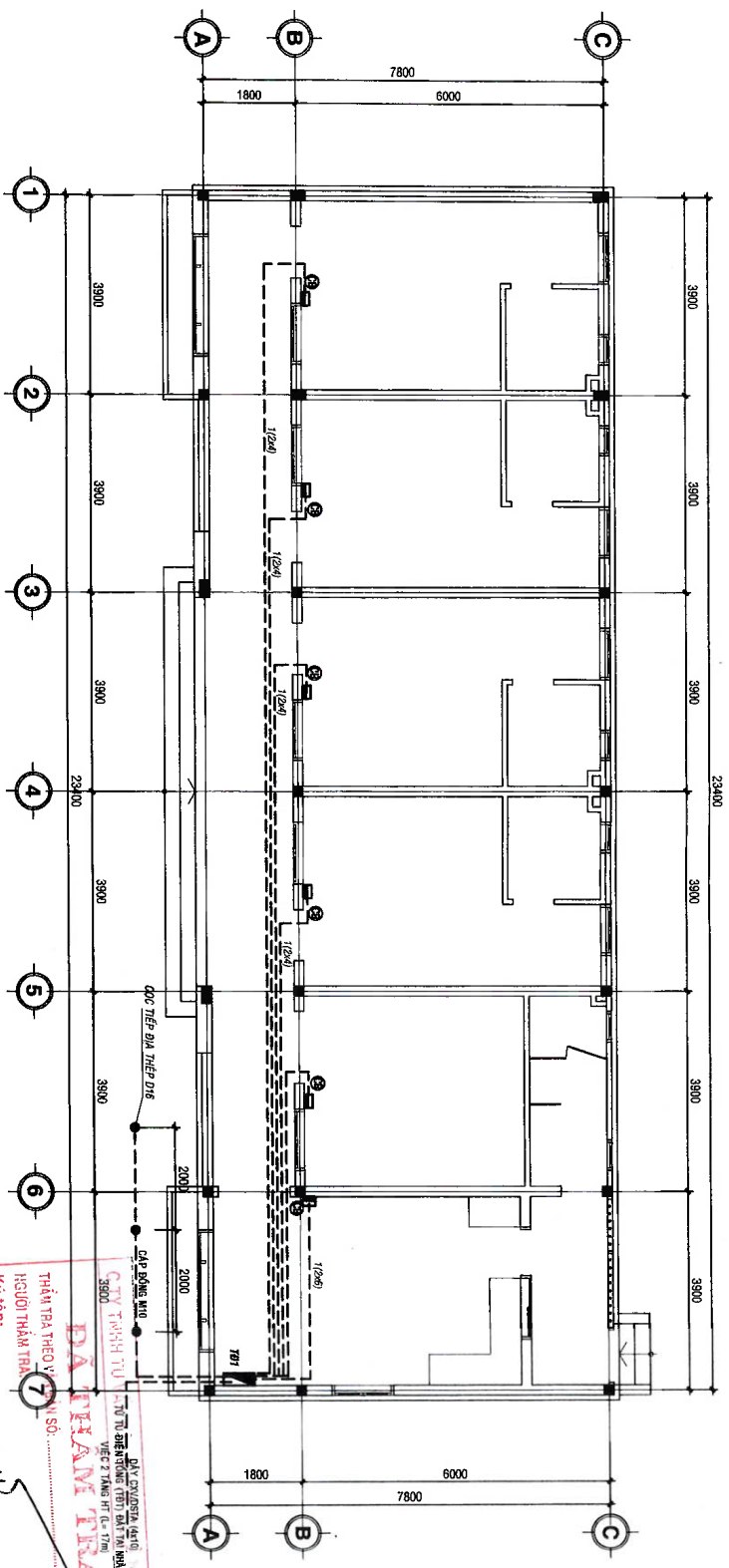

MẶT BẰNG CẤP ĐIỆN NGUỒN

TL: 1/100

MẶT CẮT MƯƠNG CHỖN CỌC TIẾP ĐỊA
L = 6,1m

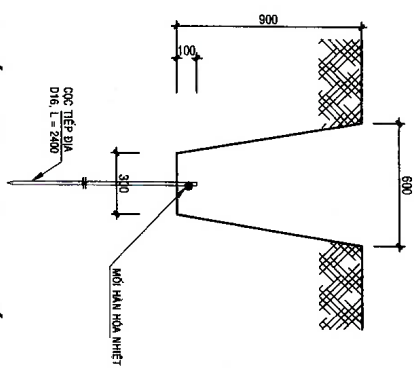

K.S. Nguyễn Văn Chí

ĐƠN VỊ THIẾT KẾ: **ĐÀ NẪM THẠ**
 CHỖ TRẠI THIẾT KẾ: **ĐÀ NẪM THẠ**
 SỐ QUÂN: **ĐÀ NẪM THẠ**
 CHỖ TRẠI THIẾT KẾ: **ĐÀ NẪM THẠ**
 SỐ QUÂN: **ĐÀ NẪM THẠ**
 CHỖ TRẠI THIẾT KẾ: **ĐÀ NẪM THẠ**
 SỐ QUÂN: **ĐÀ NẪM THẠ**

 NỘI DUNG PHÁT HÀNH HỒ SƠ	
BẢN VẼ THIẾT KẾ CƠ SỞ	<input type="checkbox"/>
BẢN VẼ THIẾT KẾ TRÍ CÔNG	<input checked="" type="checkbox"/>
CHỦ ĐẦU TƯ: NGÂN HÀNG NÔNG NGHIỆP VÀ PHÁT TRIỂN NÔNG THÔN VIỆT NAM - CHI NHÁNH ĐẮC LẮK NHÀ ĐẦU TƯ: NGÂN HÀNG NÔNG NGHIỆP VÀ PHÁT TRIỂN NÔNG THÔN VIỆT NAM - CHI NHÁNH ĐẮC LẮK NHÀ CÔNG VI: XÃ TÂN TIẾN, TỈNH ĐẮC LẮK	
HANG MỤC TIÊU: NHÀ CÔNG VI VỊ TRÍ: XÃ TÂN TIẾN, TỈNH ĐẮC LẮK	
ĐƠN VỊ THIẾT KẾ: ĐÀ NẪM THẠ CÔNG TY TNHH TƯ VẤN THIẾT KẾ ĐÀ NẪM THẠ ĐƠN VỊ THIẾT KẾ: ĐÀ NẪM THẠ SỐ QUÂN: ĐÀ NẪM THẠ CHỖ TRẠI THIẾT KẾ: ĐÀ NẪM THẠ SỐ QUÂN: ĐÀ NẪM THẠ	
CHỦ TRÌ KIẾN TRÚC: KTS. HỒ PHÍ HÙNG CHỦ TRÌ THIẾT KẾ ĐIỆN: KS. BÙI MINH KHÓA THIẾT KẾ ĐIỆN: KS. NGUYỄN VĂN CHÍ QUẢN LÝ KỸ THUẬT: KS. NGUYỄN QUANG ANH TÊN BẢN VẼ: ĐẠNG MẠNG MẶT BẰNG CẤP ĐIỆN MẶT BẰNG CẤP ĐIỆN MÂY LẠNH TỶ LỆ: 1/20 ~ 1/100 BẢN VẼ SỐ: CD - 01a/03 HOÀN THÀNH:/...../2025	

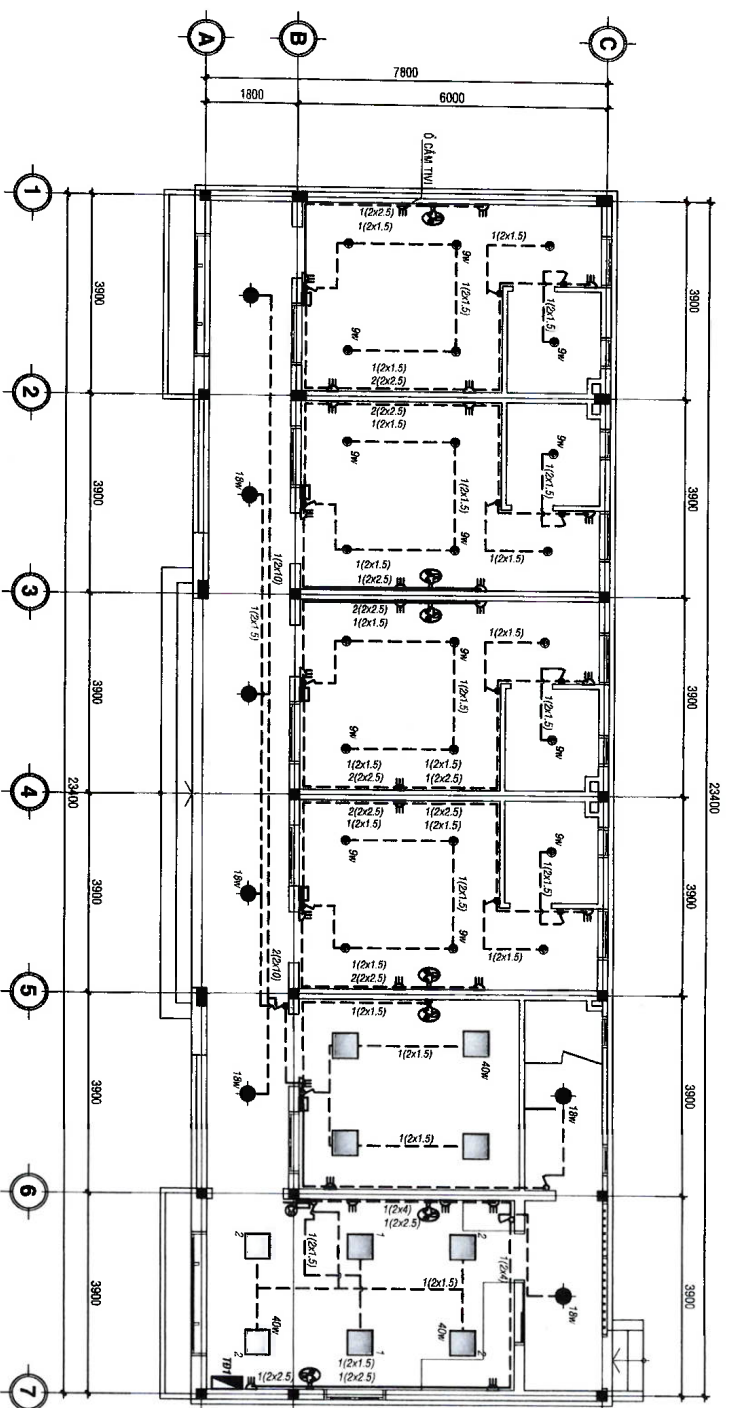

MẶT BẰNG CẤP ĐIỆN
TL: 1/100

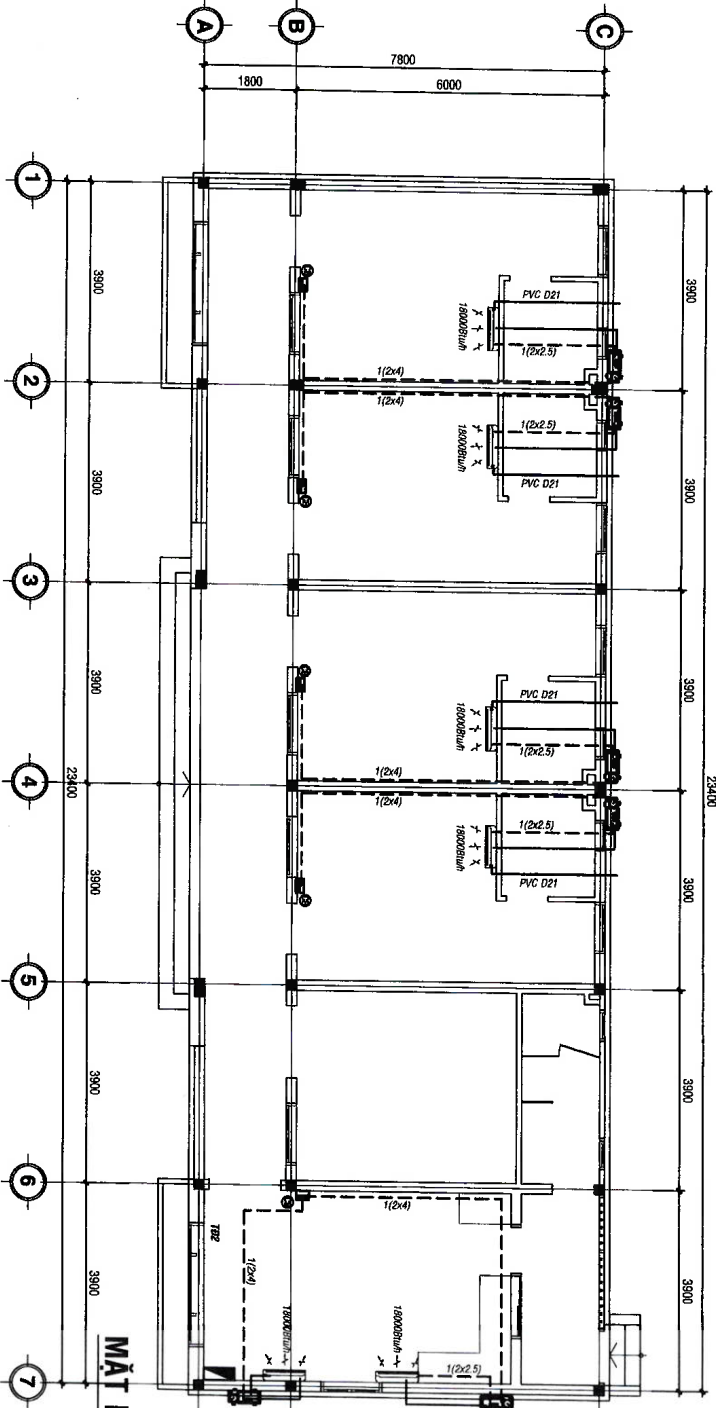

MẶT BẰNG CẤP ĐIỆN MÁY LẠNH
TL: 1/100

C. TY TNHH VĂN AN SỬ DỤNG TRÊN
ĐẠI TIAM TIA
 THƯỜNG
 QUẢN LÝ VÀO BAN SỞ: ...
 HỒ SƠ THẦU TRƯ
 KÝ TÊN

KS. Nguyễn Văn Cảnh
 Biên Mã Thuỷ ngày ...

NỘI DUNG PHÁT HÀNH
 HỒ SƠ

BẢN VẼ THIẾT KẾ DỰ SƠ

BẢN VẼ THIẾT KẾ THỰC CÔNG

CHỦ ĐẦU TƯ: NGUYỄN VĂN ANH NGHIỆP VÀ PHÁT TRIỂN CÔNG NGHIỆP VIỆT NAM - CHI NHÁNH ĐẮK LẮK

NGÀNH NGHIỆP VÀ PHÁT TRIỂN NÔNG THÔN VIỆT NAM - CHI NHÁNH ĐẮK LẮK

TÊN CÔNG TRÌNH/PROJECT: **AMALIX**

SẢN PHẨM/PHẠM VI: NHÀ CÔNG VỤ

GIẢI THÍCH TÊN: AMALIX CHỈ NHÁNH KHUẾC PÁC ĐẮK LẮK

AR **amaliex**
 CÔNG TY TNHH TƯ VẤN THIẾT KẾ GIA PHÚC
 10/10/2023
 090.1234.5678
 10/10/2023
 090.1234.5678
 10/10/2023
 090.1234.5678

CHỦ TRƯỞNG: KTS. HO PHU HÙNG

CHỦ TRƯỞNG DỰ ÁN: KTS. NGUYỄN VĂN CHINH

CHỦ TRƯỞNG THIẾT KẾ ĐIỆN: K.S. NGUYỄN QUANG ANH

CHỦ TRƯỞNG THIẾT KẾ MẠCH: K.S. NGUYỄN QUANG ANH

CHỦ TRƯỞNG THIẾT KẾ MẠCH: K.S. NGUYỄN QUANG ANH

TÊN BẢN VẼ - DRAWING NAME: **MẶT BẰNG CẤP ĐIỆN**

MẶT BẰNG CẤP ĐIỆN MÁY LẠNH

Tỷ lệ Scale: 1/20 ~ 1/100

Bản vẽ số - Drawing No: **CD: 01/03**

Hoàn thành: .../.../2025

SƠ ĐỒ TỬ ĐIỆN TB1

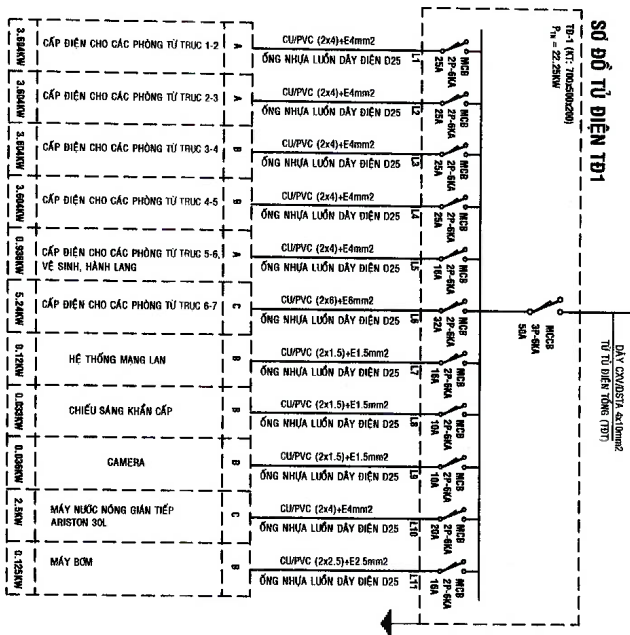

BẢNG ĐIỆN PHÒNG

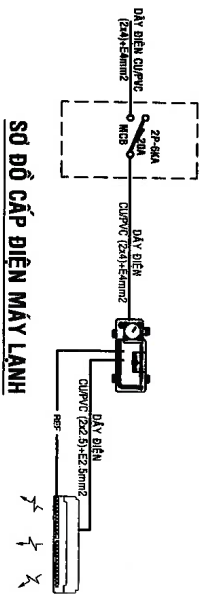

SƠ ĐỒ CẤP ĐIỆN MÁY LẠNH

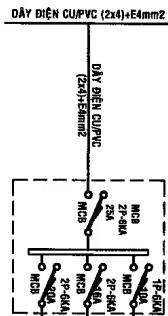
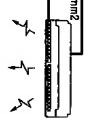

BẢNG ĐIỆN PHÒNG

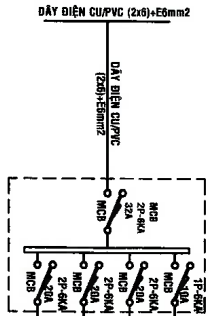

BẢNG ĐIỆN PHÒNG BẾP ĂN

Buổi lễ Tạ ơn ngày 20/11/2025
Ks. Nguyễn Văn Chinh

NỘI DUNG PHÁT HÀNH
HỒ SƠ

BẢN VẼ THIẾT KẾ CƠ SỞ

BẢN VẼ THIẾT KẾ TH CÔNG

CHỦ ĐẦU TƯ: CÔNG TY TNHH TƯ VẤN THIẾT KẾ GIA PHÚC

NGHÀNH: CÔNG NGHIỆP VÀ PHÁT TRIỂN KINH DOANH VIỆT NAM - CHI NHÁNH VĂN KHÁM - CHI NHÁNH

KINH DOANH VÀ PHÁT TRIỂN KINH DOANH VIỆT NAM - CHI NHÁNH VĂN KHÁM - CHI NHÁNH

TRÊN CÔNG TRÌNH: KHU LẮP

ĐƠN VỊ THIẾT KẾ: XÃ TÂN TIẾN, TỈNH ĐẮK LẮK

HÀNG MỤC TIÊU: NHÀ CÔNG VU

THANG MỐC TIÊU: NHÀ CÔNG VU

THỜI ĐIỂM: XÃ TÂN TIẾN, TỈNH ĐẮK LẮK

THANG MỐC TIÊU: NHÀ CÔNG VU

CHỦ TRƯỞNG
KTS. HOÀ PHU HÙNG

CHỦ TRƯỞNG
KTS. BUI MINH KHOA

CHỦ TRƯỞNG
KTS. NGUYỄN VĂN CHINH

CHỦ TRƯỞNG
KTS. NGUYỄN QUANG ANH

CHỦ TRƯỞNG
QUẢN LÝ KỸ THUẬT

CHỦ TRƯỞNG
KTS. NGUYỄN QUANG ANH

CHỦ TRƯỞNG
KTS. HOÀ PHU HÙNG

CHỦ TRƯỞNG
KTS. BUI MINH KHOA

CHỦ TRƯỞNG
KTS. NGUYỄN VĂN CHINH

CHỦ TRƯỞNG
KTS. NGUYỄN QUANG ANH

CHỦ TRƯỞNG
QUẢN LÝ KỸ THUẬT

CHỦ TRƯỞNG
KTS. NGUYỄN QUANG ANH

CHỦ TRƯỞNG
KTS. HOÀ PHU HÙNG

CHỦ TRƯỞNG
KTS. BUI MINH KHOA

CHỦ TRƯỞNG
KTS. NGUYỄN VĂN CHINH

CHỦ TRƯỞNG
KTS. NGUYỄN QUANG ANH

CHỦ TRƯỞNG
QUẢN LÝ KỸ THUẬT

CHỦ TRƯỞNG
KTS. NGUYỄN QUANG ANH

TỶ LỆ: SCALE: BẢN VẼ SỐ - DRAWING NO: 1/20 ~ 1/100 CB - 02/03

HỌA THÀNH:/2025

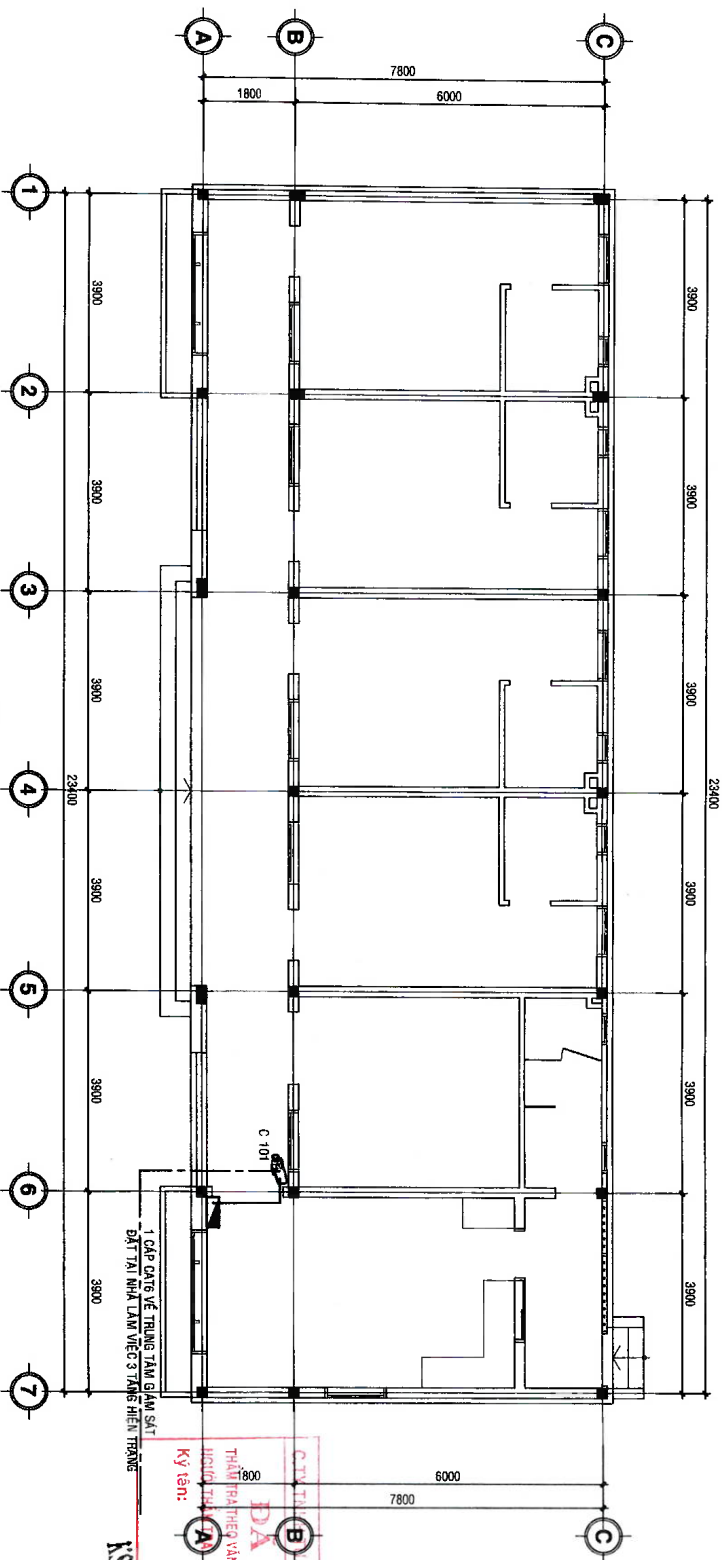

MẶT BẰNG CAMERA

TL: 1/100

*THUYẾT MINH HỆ THỐNG MẠNG MÁY TÍNH, CAMERA:

- HỆ THỐNG MẠNG CỦA NHÀ PHỤ TRỢ ĐƯỢC ĐẦU MỐI VỚI TRUNG TÂM XỬ LÝ MẠNG NỘI BỘ HIỆN TRÁNG ĐẶT TẠI NHÀ LÀM VIỆC 3 TẦNG HIỆN TRÁNG
- DÂY MẠNG ĐƯỢC BẢO VỆ TRONG ỐNG NHỰA Ø20.
- DÂY MẠNG ĐƯỢC BẢO VỆ TRONG ỐNG NHỰA Ø20.
- Ở CẦM MẠNG ĐÓNG TRỊ NGẦM TRONG TƯỜNG TRƯỜNG HỢP Ở CẦM MẠNG AN TƯỜNG CẤP TIN HIỆU CHO CÁC THIẾT BỊ TRÊN CẦM; ĐÓNG TRỊ CẦM BẰNG VỊ TRÍ LẮP THIẾT BỊ
- THIẾT BỊ PHÁT NHẢY ĐÓNG TRỊ CẦM SẴN 2.8 m
- CAMERA GẮN TƯỜNG VÀ GẮN TRÊN BỐ TRỢ NHƯ BÀN VẾ
- CAMERA VÀ THIẾT BỊ PHÁT NHẢY ĐÓNG TRỊ CẦM ĐƯỢC GẮN QUẢ BÚNG TRUYỀN TIN HIỆU
- CÁC THIẾT BỊ MẠNG (SWITCH) HỖ TRỢ CÁP POE VÀ CẦU HÌNH VIÊN (ĐỂ CHIA THÀNH CÁC MẠNG RIÊNG AO MẪU CẦN)

THÔNG KÊ VẬT TƯ CAMERA

TT	DIỆN GIẢI VÀ KÍ HIỆU	ĐƠN VỊ	ĐƠN VỊ	SỐ LƯỢNG
1	CAMERA THÂN ỐNG		BỘ	01
1	CÁP MẠNG UTP CAT5e		m	45
1	ỐNG NHỰA LƯỚI DÂY - Ø-20 LOẠI CHỐNG CHÁY		m	45
1	DÂY ĐIỆN 2x1.5		m	5
1	HỘP ĐẦU NỐI DÂY		HỘP	01

CHI TIẾT CAMERA THÂN ỐNG

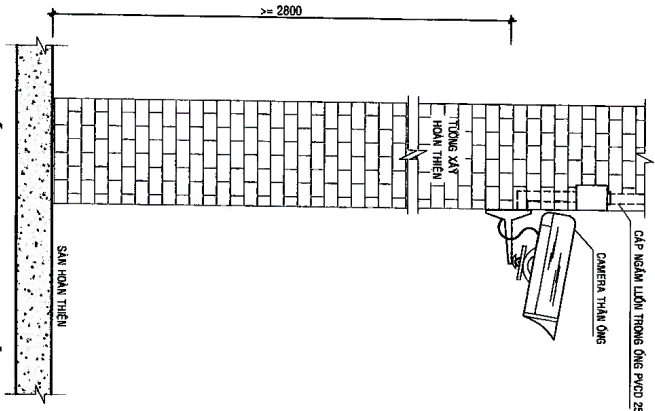

NỘI DUNG PHÁT HÀNH
HỒ SƠ

BẢN VẼ THIẾT KẾ CƠ SỞ

BẢN VẼ THIẾT KẾ TRÍ CÔNG

CHỦ ĐẦU TƯ
NGÂN HÀNG CÔNG NGHIỆP VÀ PHÁT TRIỂN
NGŨNG THÔN VIỆT NAM - CHI NHÁNH
ĐÀ LẮK

NGÂN HÀNG VÀ PHÁT TRIỂN CÔNG THÔN VIỆT NAM - CHI NHÁNH ĐÀ LẮK

HÀNG MỤC TIÊU:
NHÀ CÔNG VỤ

VỊ TRÍ CÔNG TRÌNH:
XÃ TÂN TIỀN, TỈNH ĐÀK LẮK

ĐƠN VỊ THIẾT KẾ
GP **GIÀ PHƯỚC**
CÔNG TY TNHH TƯ VẤN THIẾT KẾ

CHỦ TRƯỞNG TIỆN THỨC
KTS. HOÀNG HỮNG

CHỦ TRƯỞNG THIẾT KẾ ĐỒ DẪN
K.S. BÙ MINH KHUÊ

THIẾT KẾ ĐIỆN
K.S. NGUYỄN VĂN CHÍNH

QUẢN LÝ KỸ THUẬT
K.S. NGUYỄN QUANG ANH

TÊN BẢN VẼ - DRAWING NAME
MẶT BẰNG CAMERA

TỶ LỆ SCALE
1/20 ~ 1/100

CNR: 01/01

HOÀN THÀNH:/2025

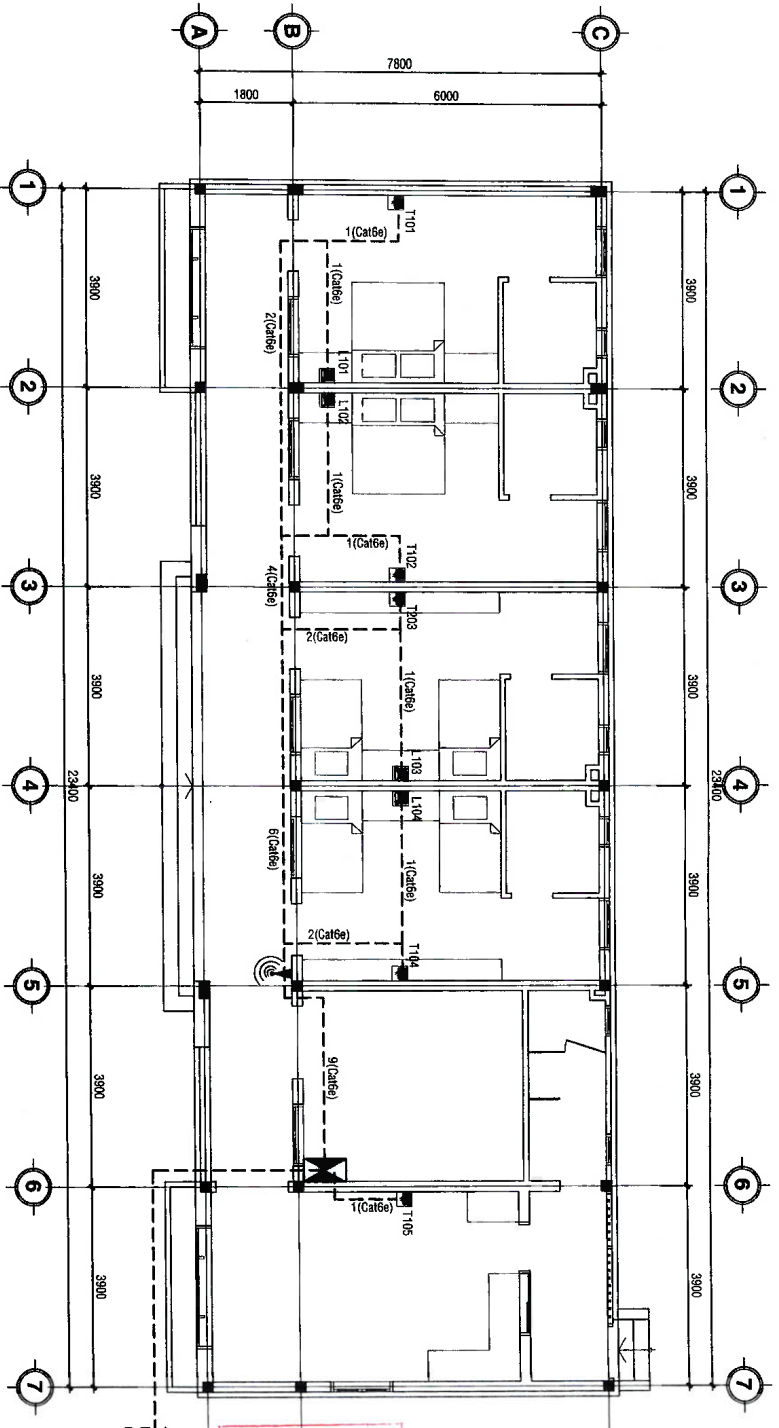

MẶT BẰNG MẠNG
T.L: 1/100

KÝ HIỆU	VẬT TƯ THIẾT BỊ	ĐƠN VỊ	SỐ LƯỢNG
📶	THIẾT BỊ WIRE 10/100/1000 (HÀI TRỌNG RANGMESH, 100 USER TRÊN LÊN)	BỘ	1
🔒	Ổ CẮM MẠNG AN TỒNG	BỘ	05
🖥️	Ổ CẮM MẠNG (TƯỚI INTERNET)	BỘ	05
🔄	SWITCH 16 PORT POE 10/100/1000	BỘ	01
📡	TỦ BACK UP	CÁI	1
	CÁP MẠNG UTP CAT6s	m	190
	ỐNG NHỰA LƯỚI DÂY - D20, LOẠI CHỐNG CHÁY	m	190
	CỘT NHỰA GỖ D20	CÁI	50
	PHỤ KIỆN BĂNG KEO, VÍT, ĐẦU RÁP HỘP KỸ THUẬT...	BỘ	1

SƠ ĐỒ ĐẦU NỐI HỆ THỐNG INTERNET

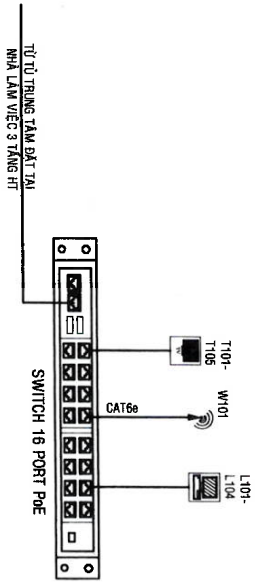

1(Cat6) TỦ TỦ TRƯNG TÂM ĐẶT TẠI NHÀ LÀM VIỆC 3 TẦNG HT

CÔNG TY TƯ VẤN VÀ THIẾT KẾ
ĐÀ THẨM TRƯA
THẨM TRÁY VÀ KIỂM ĐỊNH AN SƠ
NGƯỜI THẨM TRÁY
KÝ SƠ M:

M.S.C.N: 0100
PHÁP TRIỂN ĐÔNG TRẦN
ĐÔNG NGUYỄN VĂN
NGUYỄN VĂN NAM - CHỦ NHÂN
ĐẠI LÝ LẮC
T.N.H.H

TÊN CÔNG TRÌNH: NHÀ CÔNG VỤ
XÃ TÂN TIỀN, TỈNH ĐẮK LẮK

ĐƠN VỊ THIẾT KẾ: CÔNG TY TNHH TƯ VẤN THIẾT KẾ GIẢI PHÁP ĐẮK LẮK

TR. KTS. GIẢI PHÁP ĐẮK LẮK
KTS. HO PHÍ HÙNG
CH. TR. KẾT CẤU: BÙI MINH KHUOA
CH. TR. THIẾT KẾ ĐIỆN: K.S. NGUYỄN VĂN CHINH
THIẾT KẾ ĐIỆN: K.S. NGUYỄN QUANG ANH
QUẢN LÝ KỸ THUẬT: K.S. NGUYỄN QUANG ANH
TÊN BẢN VẼ: DRAWING NAME: MẶT BẰNG MẠNG NỘI BỘ

TỶ LỆ: SCALE: 1/20 ~ 1/100
BẢN VẼ SỐ: DRAWING NO: M. 01/01
HOÀN THÀNH:/...../2025

NỘI DUNG PHÁT HÀNH
HỒ SƠ
BẢN VẼ THIẾT KẾ SỐ 01 SỐ
BẢN VẼ THIẾT KẾ THÌ CÔNG

PHẦN: GẤP THOÁT NƯỚC.



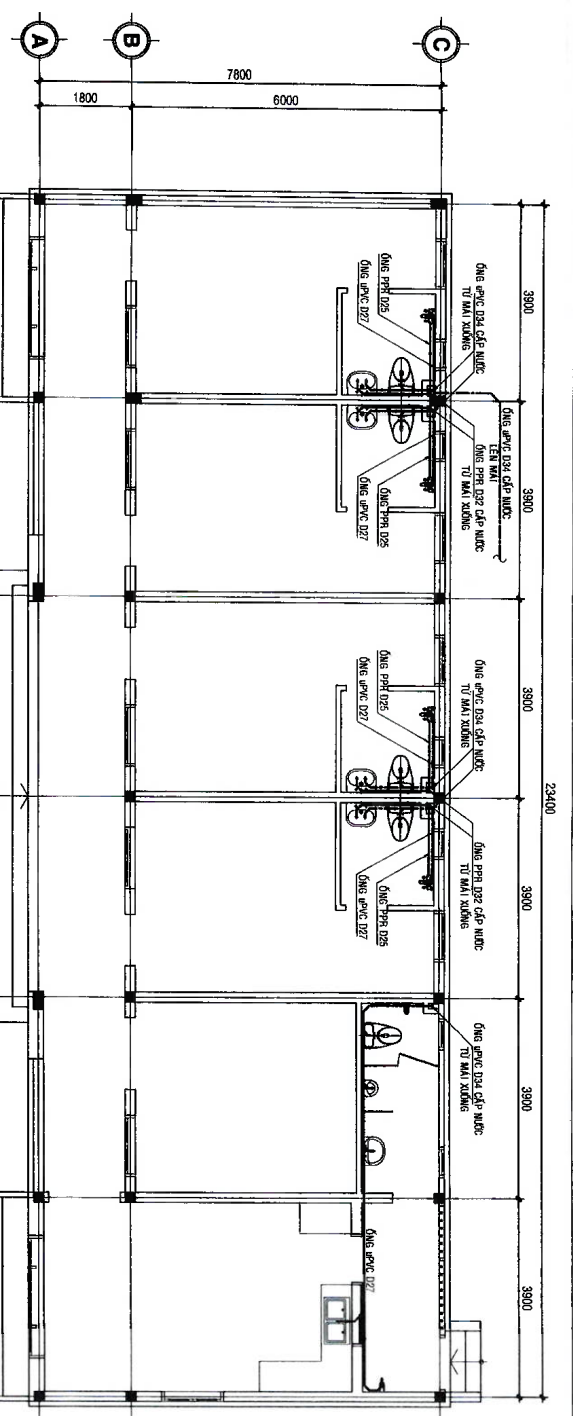

MẶT BẰNG CẤP NƯỚC
 T.L: 1/100

ĐÁ THẤM TRÁ
 C. TY TNHH TƯ VẤN VÀY DỰNG TẠO RA
 HỒ SƠ KỸ THUẬT
 KÝ KẾ: *[Signature]*
 Bút Mạ Thuỷ, ngày.../.../2025

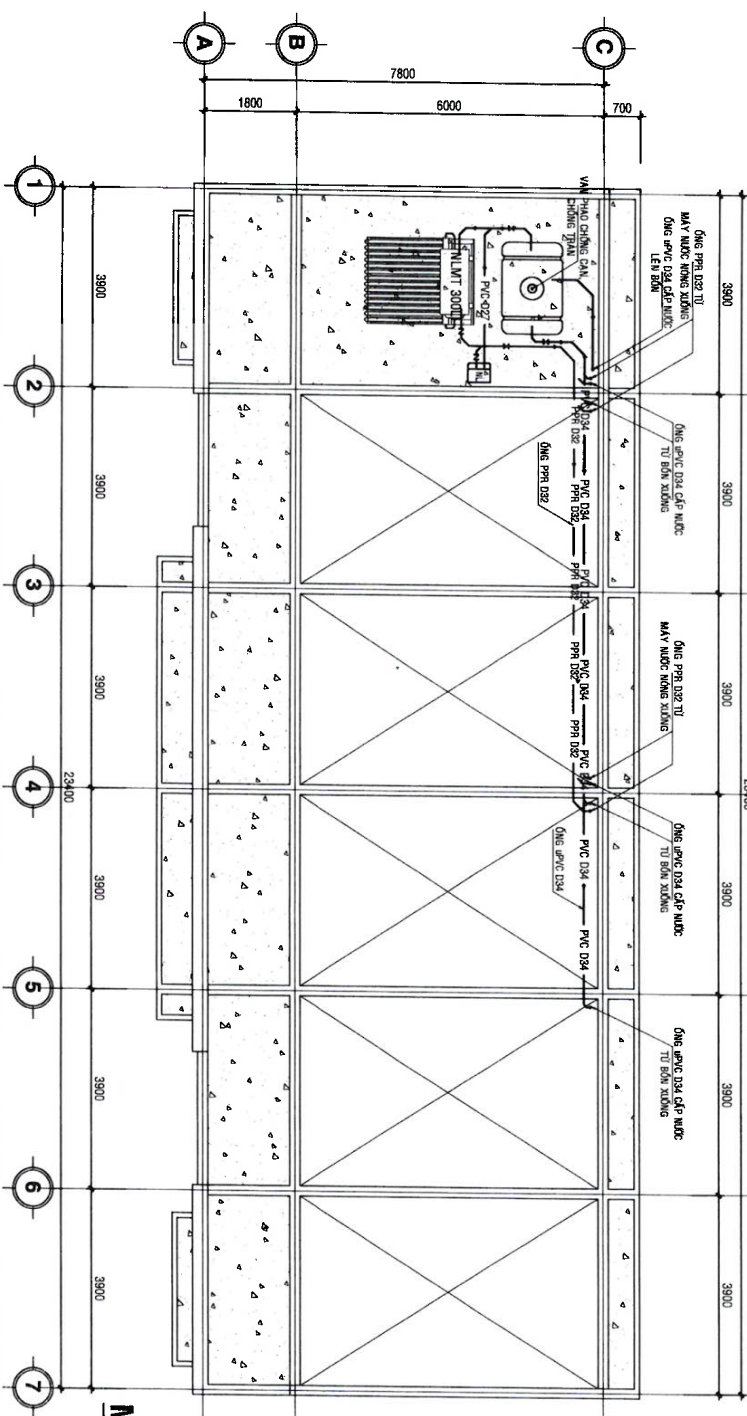

MẶT BẰNG CẤP NƯỚC MÀI
 T.L: 1/100

NỘI DUNG PHÁT HÀNH	
HỒ SƠ	<input type="checkbox"/>
BẢN VẼ THIẾT KẾ CHI SẴ	<input type="checkbox"/>
BẢN VẼ THIẾT KẾ THÍ CÔNG	<input checked="" type="checkbox"/>
CHỦ ĐẦU TƯ: NGÂN HÀNG NÔNG NGHIỆP VÀ PHÁT TRIỂN NÔNG THÔN VIỆT NAM - CHI NHÁNH SỐ 7-7 BẮC LẠC NHÀ HÀNG: NÔNG NGHIỆP VÀ PHÁT TRIỂN NÔNG THÔN VIỆT NAM - CHI NHÁNH SỐ 7-7 BẮC LẠC LÊN CÔNG TRÌNH: XÂY DỰNG HÀNG MẠC PHỤ TRỢ PHÒNG QUẢN LÝ THẬN TIỀN - AGRIBANK CHI NHÁNH PHÒNG P.6C BẮC LẠC HẠNG MỤC TIÊU: NHÀ CÔNG VỤ VỊ THỊ: XÃ TÂN TIỀN, TỈNH BẮC LẠC ĐƠN VỊ THIẾT KẾ:	
<p>ZP CONSULTING GROUP CO., LTD. CÔNG TY TNHH TƯ VẤN THIẾT KẾ GIA PHÚC Địa chỉ: 55 Nguyễn Văn Chí, Phường Hòa Bình, Quận Bình Thạnh, TP. HCM Email: info@zpc.vn, zpc@zpc.vn Website: www.zpc.vn</p>	
CHỦ TRƯỞNG CÔNG TRÌNH: KTS. NGUYỄN VĂN CHINH CHỦ TRƯỞNG THIẾT KẾ MẠC: KTS. NGUYỄN VĂN CHINH CHỦ TRƯỞNG THIẾT KẾ MÀI: KTS. NGUYỄN QUANG ANH QUẢN LÝ KỸ THUẬT: KTS. NGUYỄN QUANG ANH K.S. NGUYỄN QUANG ANH	CHỦ TRƯỞNG CÔNG TRÌNH: KTS. NGUYỄN VĂN CHINH CHỦ TRƯỞNG THIẾT KẾ MẠC: KTS. NGUYỄN VĂN CHINH CHỦ TRƯỞNG THIẾT KẾ MÀI: KTS. NGUYỄN QUANG ANH QUẢN LÝ KỸ THUẬT: KTS. NGUYỄN QUANG ANH K.S. NGUYỄN QUANG ANH
TỶ LỆ: SCALE: 1/20 ~ 1/100 BẢN VẼ SỐ: C-TM: 01/05 HOÀN THÀNH: 2025	TỶ LỆ: SCALE: 1/20 ~ 1/100 BẢN VẼ SỐ: C-TM: 01/05 HOÀN THÀNH: 2025

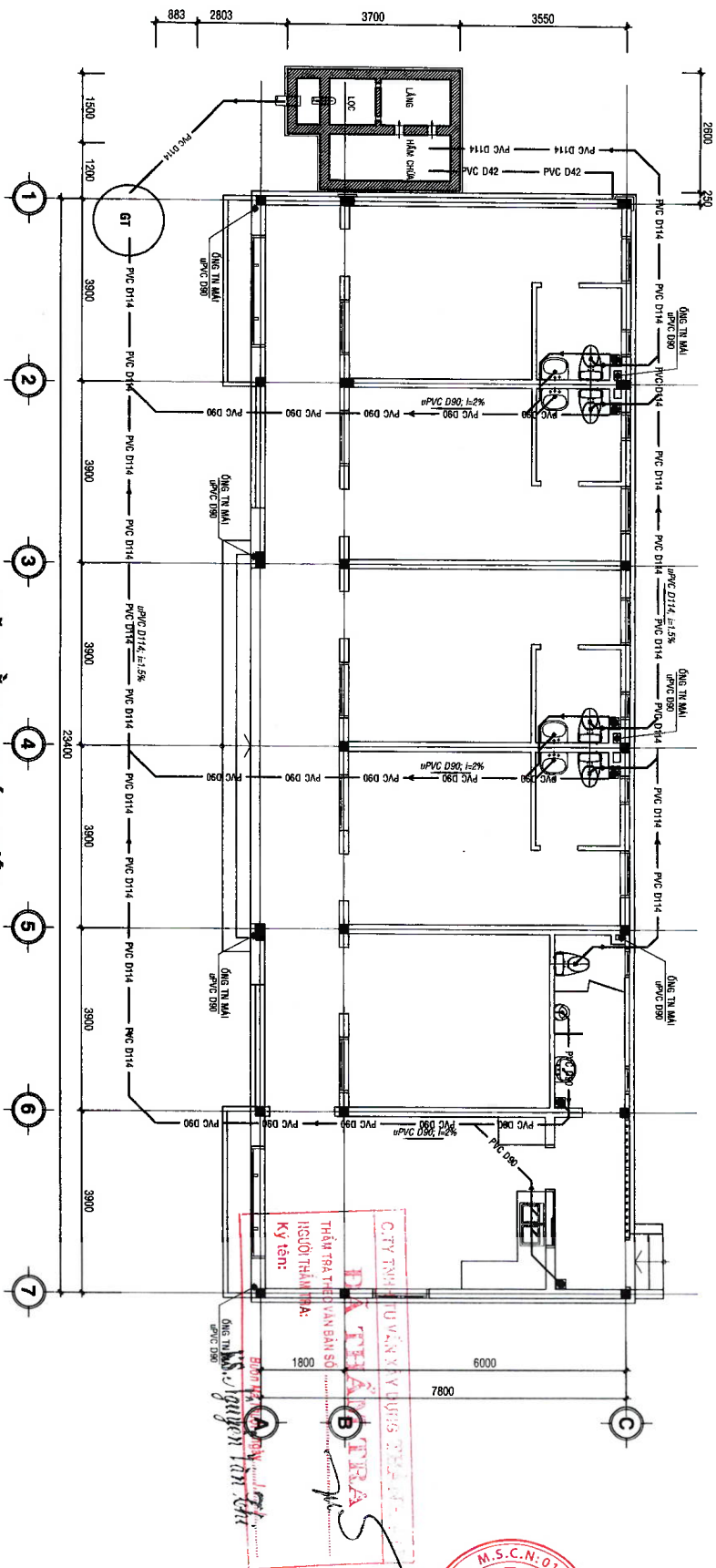

MẶT BẰNG THOÁT NƯỚC

T.L: 1/100

- * THUYẾT MINH:**
- Nguồn nước cấp cho nhà phụ trợ được lấy từ các giếng hiện có của công trình cấp cho bồn nước 2M3 chôn ngầm, dùng máy bơm cấp nước lên mái nhà công vụ.
 - Dùng ống nhựa PVC D34 cấp nước lên bồn nước đặt trên mái.
 - Ống cấp nước từ bồn xuống dùng ống PVC D34
 - Ống cấp nước cho thiết bị dùng ống PVC D27
 - Ống thoát nước từ thiết bị dùng ống PVC D42
 - Ống chính thoát nước sàn dùng ống PVC D90
 - Ống thoát xi dùng ống PVC D114

NỘI DUNG PHÁT HÀNH	
HỒ SƠ	<input type="checkbox"/>
BẢN VẼ THIẾT KẾ CƠ SỞ	<input type="checkbox"/>
BẢN VẼ THIẾT KẾ THÍ CÔNG	<input checked="" type="checkbox"/>
CHỦ ĐẦU TƯ	NGÂN HÀNG NÔNG NGHIỆP VÀ PHÁT TRIỂN NÔNG THÔN VIỆT NAM - CHI NHÁNH ĐẮK LẮK
ĐƠN VỊ THIẾT KẾ	CÔNG TY TNHH TƯ VẤN THIẾT KẾ SIM PHUOC Số 17/15 Đường Nguyễn Văn Chí, Phường 15, Quận 11, TP. Hồ Chí Minh
HÀNG ĐƯỢC TRIGGER	NHÀ CÔNG VỤ
VỊ TRÍ CÔNG TRÌNH	XÃ TÂN TIỀN, TỈNH ĐẮK LẮK
ĐƠN VỊ THIẾT KẾ:	
CHỦ ĐẦU TƯ	KS. NGUYỄN QUANG ANH
CHỦ ĐẦU TƯ THIẾT KẾ CƠ SỞ	KS. NGUYỄN VĂN CHINH
CHỦ ĐẦU TƯ THIẾT KẾ MẶT BẰNG	KS. BUI MINH KHUOA
THIẾT KẾ MẶT BẰNG	KS. NGUYỄN VĂN CHINH
CHỦ ĐẦU TƯ THIẾT KẾ MẶT BẰNG	KS. NGUYỄN QUANG ANH
TÊN BẢN VẼ - DRAWING NAME:	MẶT BẰNG THOÁT NƯỚC
TỶ LỆ SCALE	BẢN VẼ SỐ - DRAWING NO
1/20 ~ 1/100	C-TN: 02/05
HOÀN THÀNH:	2025

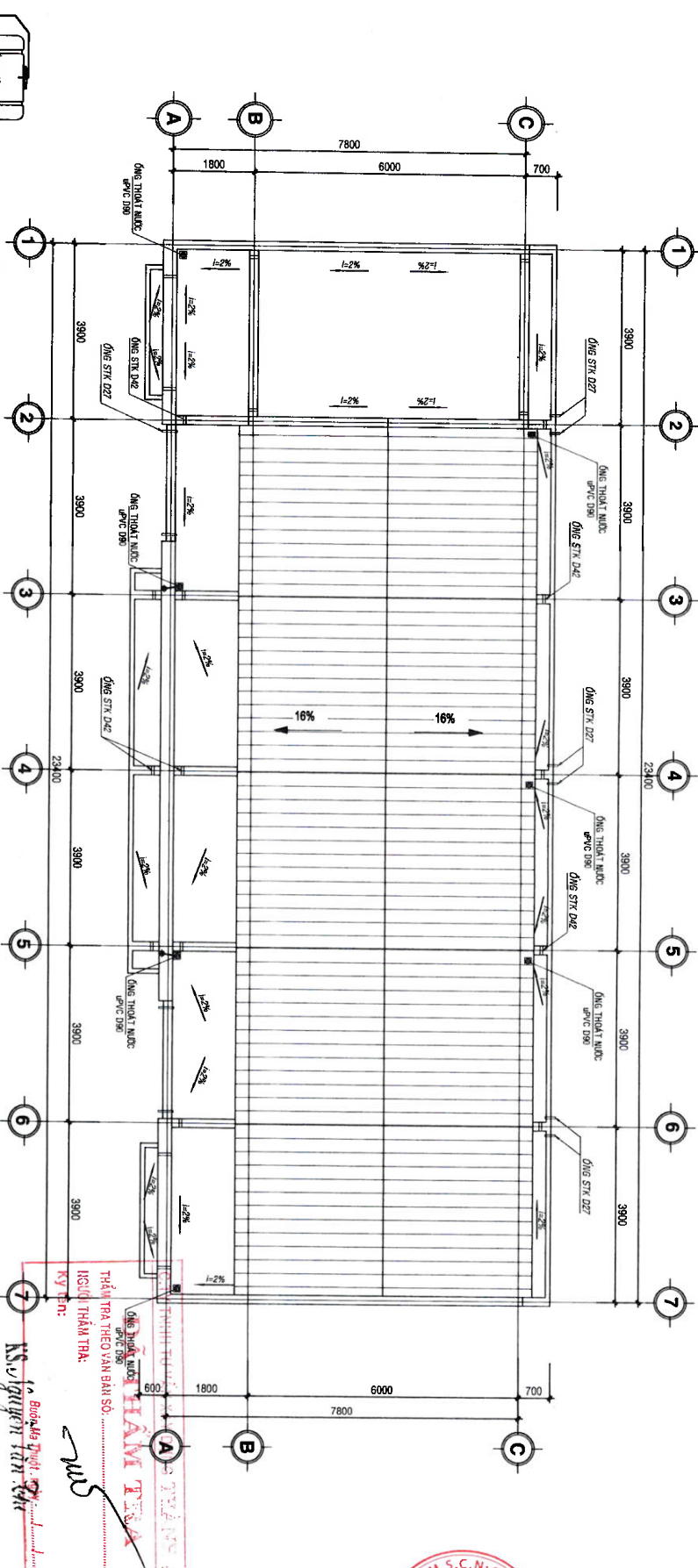

MẶT BẰNG THOÁT NƯỚC MÁI

T.L: 1/100

THÔNG KÊ VẬT LIỆU THOÁT NƯỚC MÁI

T.T	TÊN GỌI - QUÝ CÁCH	KI HIỆU	ĐƠN VỊ	SỐ LƯỢNG
1	CÁY CHẢI BẠC		CÁI	07
2	CỘT UPVC 90T D90, UPVC 135T D90		CÁI	07, 14
3	ĐĂNG UPVC D90		MÉT	28
4	ĐĂNG STK D27		MÉT	1,5
5	ĐĂNG THÔNG ĐÁM STK D42		MÉT	4,6

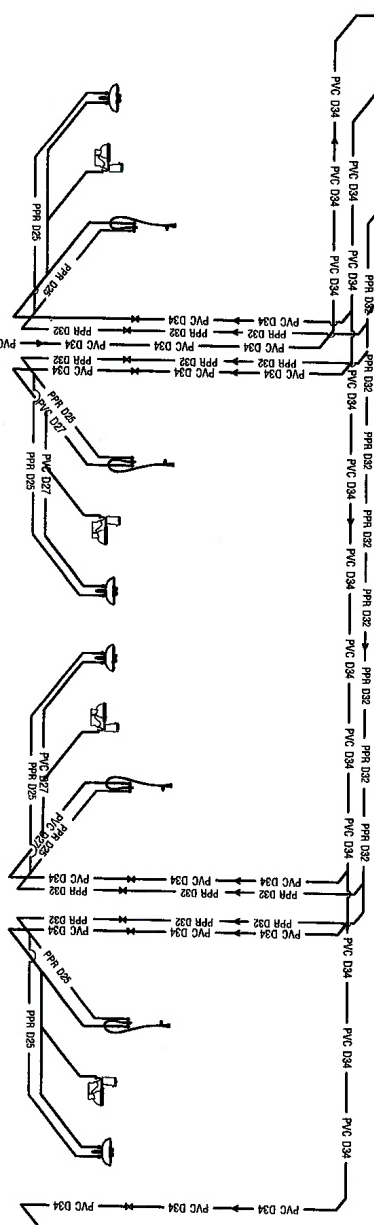

CẤP NƯỚC CHO NHÀ 3 TẦNG HT

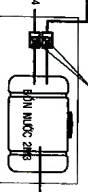

SƠ ĐỒ CẤP NƯỚC

NỘI DUNG PHÁT HÀNH
HỒ SƠ

BẢN VẼ THIẾT KẾ CỐ SỞ

BẢN VẼ THIẾT KẾ TÀI CÔNG

CHỦ ĐẦU TƯ
NGÂN HÀNG NÔNG NGHIỆP VÀ PHÁT TRIỂN
PHÁT TRIỂN NÔNG THÔN
MẬT NÀM - CHƯNG ANH
MẬT NÀM - CHƯNG ANH

CHỦ ĐẦU TƯ
NGÂN HÀNG NÔNG NGHIỆP VÀ PHÁT TRIỂN
PHÁT TRIỂN NÔNG THÔN
MẬT NÀM - CHƯNG ANH
MẬT NÀM - CHƯNG ANH

CHỦ ĐẦU TƯ
NGÂN HÀNG NÔNG NGHIỆP VÀ PHÁT TRIỂN
PHÁT TRIỂN NÔNG THÔN
MẬT NÀM - CHƯNG ANH
MẬT NÀM - CHƯNG ANH

CHỦ ĐẦU TƯ
NGÂN HÀNG NÔNG NGHIỆP VÀ PHÁT TRIỂN
PHÁT TRIỂN NÔNG THÔN
MẬT NÀM - CHƯNG ANH
MẬT NÀM - CHƯNG ANH

CHỦ ĐẦU TƯ
NGÂN HÀNG NÔNG NGHIỆP VÀ PHÁT TRIỂN
PHÁT TRIỂN NÔNG THÔN
MẬT NÀM - CHƯNG ANH
MẬT NÀM - CHƯNG ANH

CHỦ TRÌ THIẾT KẾ: K.S. NGUYỄN QUANG ANH

CHỦ TRÌ THIẾT KẾ: K.S. NGUYỄN VĂN CHỈNH

CHỦ TRÌ THIẾT KẾ: K.S. NGUYỄN QUANG ANH

CHỦ TRÌ THIẾT KẾ: K.S. NGUYỄN VĂN CHỈNH

CHỦ TRÌ THIẾT KẾ: K.S. NGUYỄN QUANG ANH

CHỦ TRÌ THIẾT KẾ: K.S. NGUYỄN VĂN CHỈNH

CHỦ TRÌ THIẾT KẾ: K.S. NGUYỄN QUANG ANH

CHỦ TRÌ THIẾT KẾ: K.S. NGUYỄN VĂN CHỈNH

CHỦ TRÌ THIẾT KẾ: K.S. NGUYỄN QUANG ANH

CHỦ TRÌ THIẾT KẾ: K.S. NGUYỄN VĂN CHỈNH

CHỦ TRÌ THIẾT KẾ: K.S. NGUYỄN QUANG ANH

CHỦ TRÌ THIẾT KẾ: K.S. NGUYỄN VĂN CHỈNH

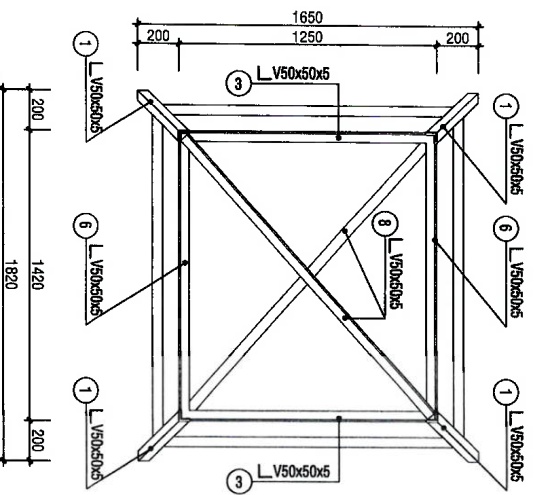

MẶT BẰNG CHÂN ĐỒ BỒN NƯỚC

TL: 1/25, SL: 01CK

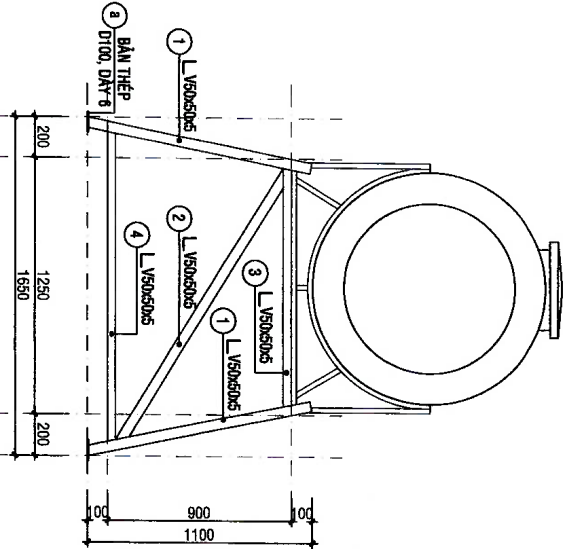

MẶT BẰNG ĐUNG BÊN

TL: 1/25

BẢNG THÔNG KẾ CỐT THÉP CHÂN BỒN						
TÊN SẢN PHẨM	HÌNH DẠNG - KÍCH THƯỚC	ĐƯỜNG KÍNH (mm)	CHIỀU DÀI (mm)	SỐ LƯỢNG		TỔNG CHIỀU DÀI (m)
				1	TỔNG	
1	LDC 50x5 Thép góc	50x50	1120	4	4	4.48
2	LDC 50x5 Thép góc	50x50	1680	2	2	3.36
3	LDC 50x5 Thép góc	50x50	1280	2	2	2.52
4	LDC 50x5 Thép góc	50x50	1810	2	2	3.22
5	LDC 50x5 Thép góc	50x50	1820	2	2	3.64
6	LDC 50x5 Thép góc	50x50	1430	2	2	2.86
7	LDC 50x5 Thép góc	50x50	1780	2	2	3.56
8	LDC 50x5 Thép góc	50x50	1810	2	2	3.62
8	Thép hàn	100x100x6		4	4	0.04 m ²
- Trọng lượng Thép góc: LDC 50x5 = 102.77 kg; Chiều dài = 27.26 mét - Trọng lượng thép hàn có chiều dày 6 mm = 1.88 kg						TỔNG T. LƯỢNG (kg)

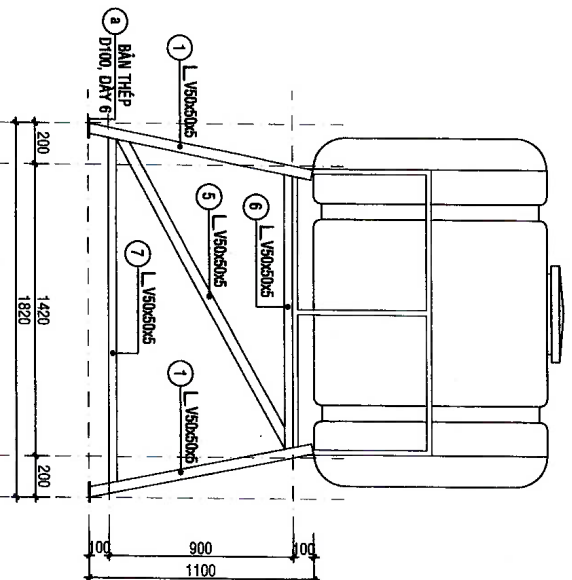

MẶT BẰNG ĐUNG BÊN

TL: 1/25

C-TRƯỜNG TƯ VẤN XÂY DỰNG TRƯỜNG ANH
DẤU THÂM TRÀ
 THÂM TRÀ THEO VĂN BẢN SỐ.....
 LƯU GIỮ THÂM TRÀ:
 Ký tên: *K.S. Nguyễn Văn Chí*
 Bùn Mè Thuột, ngày.....

NỘI DUNG PHÁT HÀNH HỒ SƠ <input type="checkbox"/> BẢN VẼ THIẾT KẾ CƠ SỞ <input checked="" type="checkbox"/> BẢN VẼ THIẾT KẾ TRỊ DÙNG	CÔNG TY TNHH TƯ VẤN THIẾT KẾ TRƯỜNG ANH TRƯỜNG ANH CÔNG TY TNHH TƯ VẤN THIẾT KẾ TRƯỜNG ANH CÔNG TY TNHH TƯ VẤN THIẾT KẾ TRƯỜNG ANH	CHỖ ĐÁNG TÊN NGÂN HÀNG NÔNG NGHIỆP VÀ PHÁT TRIỂN NÔNG THÔN VIỆT NAM - CHI NHÁNH ĐÀ NẴNG SỐ TÀI KHOẢN: 1403001001886174292000000000000000 CHỦ TÀI KHOẢN: CHUYỂN NHƯỢNG	CHỖ ĐÁNG TÊN NHÀ CÔNG VỤ XÃ TÂN TIẾN, TỈNH ĐẮK LẮK VỊ TRÍ/LOCALIZE: BỐN VỊ THIẾT KẾ	CHỖ ĐÁNG TÊN KTS. HỒ PHU HÙNG KTS. BÙ MINH KHÓA KTS. NGUYỄN VĂN CHINH KTS. NGUYỄN QUANG ANH KTS. NGUYỄN QUANG ANH	CHỖ ĐÁNG TÊN KTS. HỒ PHU HÙNG KTS. BÙ MINH KHÓA KTS. NGUYỄN VĂN CHINH KTS. NGUYỄN QUANG ANH KTS. NGUYỄN QUANG ANH	CHỖ ĐÁNG TÊN KTS. HỒ PHU HÙNG KTS. BÙ MINH KHÓA KTS. NGUYỄN VĂN CHINH KTS. NGUYỄN QUANG ANH KTS. NGUYỄN QUANG ANH
---	---	--	---	--	--	--

THÔNG KÊ VẬT LIỆU CẤP NƯỚC

T.T	TÊN GỒI - QUÝ CÁCH	KÍ HIỆU	ĐƠN VỊ	SỐ LƯỢNG
1	BỒN NƯỚC INOX 2M3		BỒ	01
2	DÀN NƯỚC NÔNG NANG MÁT TRƯ 300L		DÀN	01
3	VAN PHẠO ĐIỆN		BỒ	01
4	XI BÊT CỎ KẾT + VÔI + BỐ XÁ		BỒ	05
5	KU TIÊU MAM + BỐ XÁ		BỒ	01
6	LAVABO + VÔI + BỐ XÁ (VÔI XÁ 2 ĐƯỜNG NÔNG LẠNH)		BỒ	04
7	LAVABO + VÔI + BỐ XÁ (VÔI XÁ 1 ĐƯỜNG NÔNG LẠNH)		BỒ	01
8	VÔI ĐÔNG D-27		CÁI	02
9	BÌNH NƯỚC NÔNG GIẢN TIẾP ARISTON DUNG TÍCH 30L		BỒ	01
10	VÔI TÂM SEN 2 ĐƯỜNG NÔNG LẠNH NÔNG LẠNH		BỒ	04
11	HỘP ĐUNG GIẤY		CÁI	05
12	KÉ ĐUNG XÁ PHÒNG		CÁI	05
13	KÉ KINH + GIƯỜNG SƠI		M2	05
14	CHẤU RỬA BÁT INOX 2 NGĂN + VÔI + BỐ XÁ		BỒ	01
15	VAN KHÓA 2 CHIỀU UPVC D34		CÁI	06
16	CỒN CHUYỀN UPVC D34/D27		CÁI	05
17	CỤT UPVC 90° D34, UPVC 135° D34		CÁI	09, 06
18	TÉ UPVC 135° D34		CÁI	05
19	TÉ UPVC 135° D27		CÁI	10
20	CỤT UPVC 90° D27		CÁI	21
21	CỤT UPVC 90° D27 REN TRONG		CÁI	06
22	CỤT UPVC 90° D27 REN NGOÀI		CÁI	11
23	ÔNG UPVC D34		MÉT	60
24	ÔNG UPVC D27		MÉT	48
25	VAN KHÓA 2 CHIỀU PPR D32		CÁI	04
26	VAN 1 CHIỀU PPR D32		CÁI	02
27	CỤT PPR 90° D32, PPR 135° D32		CÁI	06, 05
28	TÉ PPR 135° D32		CÁI	04
29	TÉ PPR 135° D25		CÁI	04
30	CỒN CHUYỀN PPR D32/D25		CÁI	04
31	CỤT PPR 90° D25		CÁI	12
32	CỤT PPR 90° D25 REN TRONG		CÁI	04
33	CỤT PPR 90° D25 REN NGOÀI		CÁI	04
34	ÔNG PPR D32		MÉT	77
35	ÔNG PPR D25		MÉT	28

THÔNG KÊ VẬT LIỆU THOÁT NƯỚC

T.T	TÊN GỒI - QUÝ CÁCH	KÍ HIỆU	ĐƠN VỊ	SỐ LƯỢNG
1	PHẾU INOX THU NƯỚC-ÔNG XI PHÒNG		BỒ	06
2	ÔNG UPVC D114		MÉT	72
3	CỤT UPVC 135° D114, UPVC 90° D114		CÁI	14, 07
4	TÉ UPVC 135° D114		CÁI	04
5	ÔNG UPVC D90		MÉT	51
6	CỤT UPVC 135° D90, UPVC 90° D90		CÁI	18, 03
7	TÉ UPVC 135° D90		CÁI	11
8	CỒN CHUYỀN D114/D90		CÁI	03
9	CỒN CHUYỀN D90/D90		CÁI	08
10	ÔNG UPVC D90		MÉT	13
11	CỤT UPVC 90° D90		CÁI	08

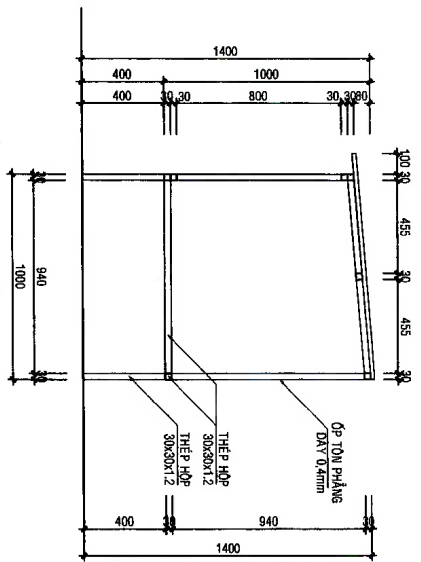

MẶT CẮT 1-1
TL: 1/25; SL: 01CK

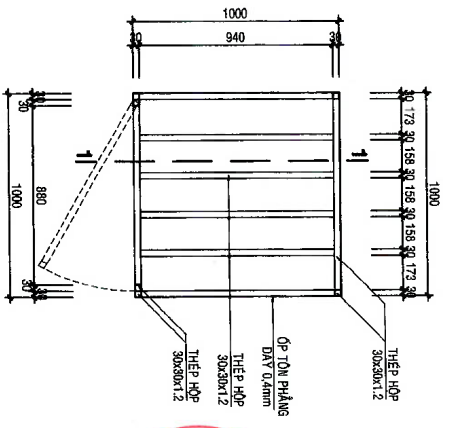

MẶT BẰNG HỘP ĐUNG MÁY NƯỚC NÓNG
TL: 1/25; SL: 01CK

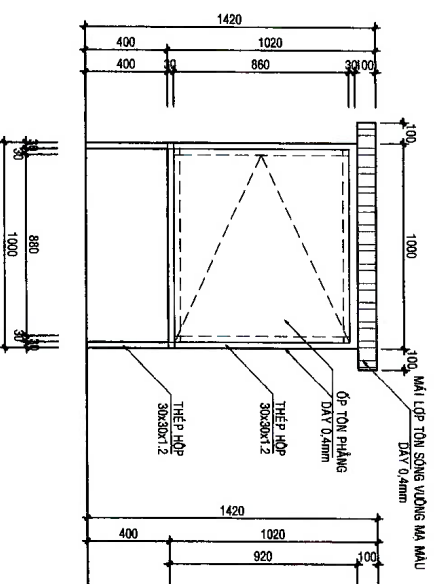

MẶT ĐUNG HỘP ĐUNG MÁY NƯỚC NÓNG
TL: 1/25; SL: 01CK

TRONG LƯỜNG THIẾT KẾ HỘP 30x30x1.2: 26.39kg
CÁI TRÊN TỰ VẤN THIẾT KẾ KẾ TÍNH
DÀ TIẾM TRÁ
THẨM TRA THEO BẢN SỐ:
NGƯỜI THẨM TRA:
Ký tên:
Bản vẽ được duyệt ngày:

KS. Nguyễn Văn Chí

MỘT DUNG PHÁT HÀNH

HỒ SƠ

BẢN VẼ THIẾT KẾ CƠ SỞ

BẢN VẼ THIẾT KẾ TH CÔNG

CHỦ ĐẦU TƯ: NGÂN HÀNG NÔNG NGHIỆP VÀ PHÁT TRIỂN NÔNG THÔN VIỆT NAM - CHI NHÁNH ĐẮK LẮK

THIẾT KẾ: NGÂN HÀNG NÔNG NGHIỆP VÀ PHÁT TRIỂN NÔNG THÔN VIỆT NAM - CHI NHÁNH ĐẮK LẮK

THIẾT KẾ: NGÂN HÀNG NÔNG NGHIỆP VÀ PHÁT TRIỂN NÔNG THÔN VIỆT NAM - CHI NHÁNH ĐẮK LẮK

HÀNG MỤC THIẾT KẾ: NHÀ CÔNG VỤ

VỊ TRÍ: ĐẮK LẮK

XÃ TÂN TIẾN, TỈNH ĐẮK LẮK

ĐƠN VỊ THIẾT KẾ:

AR GIẢI PHÚC

CÔNG TY TNHH TƯ VẤN THIẾT KẾ GIA PHÚC

TRUNG TÂM TƯ VẤN THIẾT KẾ KẾ TÍNH

THIẾT KẾ: NGÂN HÀNG NÔNG NGHIỆP VÀ PHÁT TRIỂN NÔNG THÔN VIỆT NAM - CHI NHÁNH ĐẮK LẮK

THIẾT KẾ: NGÂN HÀNG NÔNG NGHIỆP VÀ PHÁT TRIỂN NÔNG THÔN VIỆT NAM - CHI NHÁNH ĐẮK LẮK

CHỦ TRƯỞNG: KTS. HO PHU HANG

CHỦ TRƯỞNG THIẾT KẾ MỨC: KS. NGUYỄN VĂN CHINH

CHỦ TRƯỞNG THIẾT KẾ MỨC: KS. NGUYỄN QUANG ANH

CHỦ TRƯỞNG THIẾT KẾ MỨC: KS. NGUYỄN VĂN CHINH

CHỦ TRƯỞNG THIẾT KẾ MỨC: KS. NGUYỄN QUANG ANH

TÊN BẢN VẼ - DRAWING NAME: THÔNG KÊ VẬT LIỆU

TỶ LỆ: SCALE: 1/20 ~ 1/100

BẢN VẼ SỐ: DRAWING NO: C-TN: 05/05

HỌA THÀNH:/...../2025

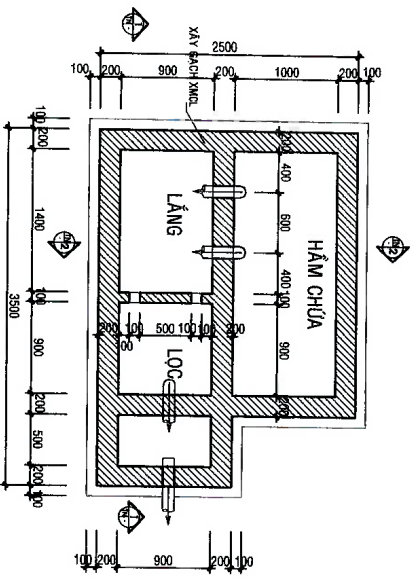

MẶT BẰNG BÉ TỰ HOẠI

TL: 1/50 (SL: 01CK)

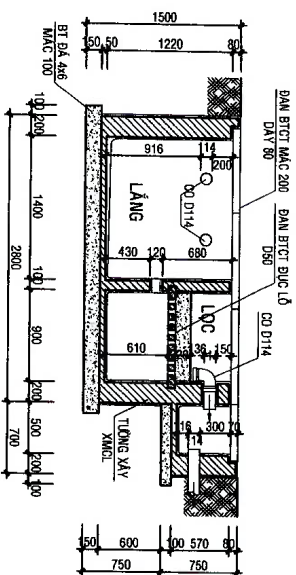

MẶT CẮT 1-1

TL: 1/50

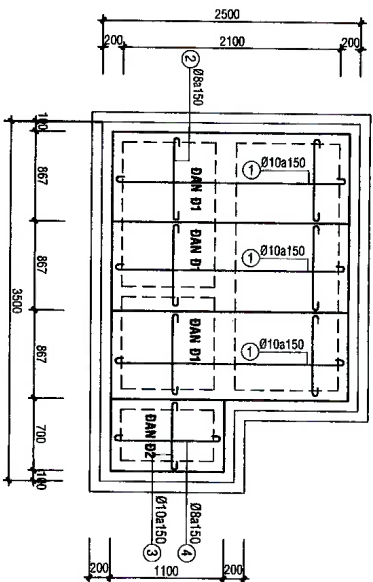

MẶT BẰNG NẮP ĐÀN BÉ TỰ HOẠI

TL: 1/50 (SL: 01CK)

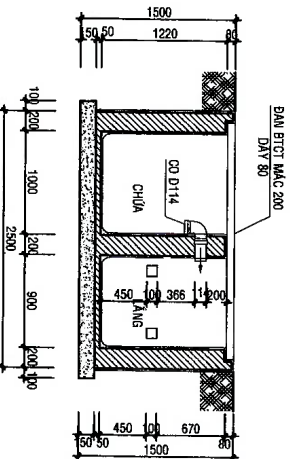

MẶT CẮT 2-2

TL: 1/50

BẢNG THÔNG KÊ CỘT THÉP ĐÀN BÉ TỰ HOẠI

TÊN CỘT HẸN HẸU	HÌNH DẠNG - KÍCH THƯỚC	ĐƯỜNG CHIEU DÀI (mm)	ĐƯỜNG CHIEU RỘNG (mm)	SỐ LƯỢNG		TỔNG CHIEU DÀI (m)	TỔNG TỈ LƯỢNG (KG)
				1	1		
ĐÀN B1							
1	Ø10x150	2950	Ø80	10	2250	7	21
2	Ø10x150	900	Ø80	8	1030	17	51
ĐÀN B2							
1	Ø10x150	650	Ø80	10	650	9	5,95
2	Ø10x150	90	Ø80	8	1270	5	6,35
ĐÀN B3							
1	Ø10x150	1020	Ø80	10	1020	20	20,4

*Note: Trọng lượng thép có đường kính Ø8 = 23,04 kg; Chiều dài = 58,37 mét
 - Trọng lượng thép có đường kính Ø10 = 46,62 kg; Chiều dài = 75,6 mét*

GHI CHÚ

- + TƯỜNG BÉ XÂY GẠCH XIMC1 VỮA XI MẮNG MẮC 75.
- + TRẦN TƯỜNG BÉ VÀ BAY BÉ VỮA XI MẮNG MẮC 75. DÂY Ø2.
- + ĐÁNH MÀU XI MẮNG NGUYÊN CHẤT
- + DÂY BÉ LÁT 1 LỚP GẠCH THỂ VỮA XI MẮNG MẮC 75.
- + MÔNG BÉ ĐÀ 4x6 KẸP VỮA XI MẮNG MẮC 100. ĐÁNH KÝ.
- + DÁN BÍT CÁT MẮC 200.
- + HỆ THỐNG ONG CẤP NƯỚC VÀ THỐT NƯỚC BI AM TƯỜNG VÀ NỀN.
- + ONG THỐT PHẢI DÙNG ONG PVC-D114, ONG THỐT NƯỚC THẢI DÙNG ONG PVC-D90, PVC-D114.

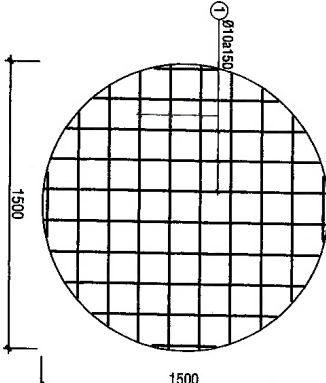

ĐÀN GIẾNG THÂM

TL: 1/25 (01CK)

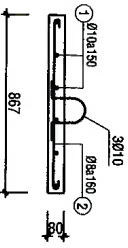

ĐÀN B1

TL: 1/25 (03CK)

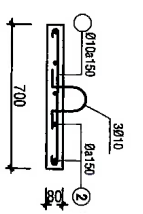

ĐÀN B2

TL: 1/25 (01CK)

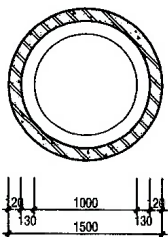

MẶT BẰNG GIẾNG THÂM

TL: 1/50 (SL: 01CK)

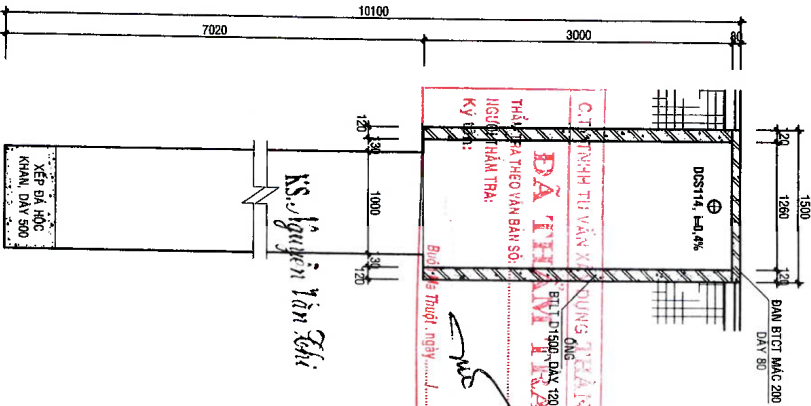

MẶT CẮT GIẾNG THÂM

TL: 1/50 (SL: 01CK)

CÔNG TY TNHH TƯ VẤN THIẾT KẾ GIA PHÚC

191/7 - 7/3 - Tân Phú - Quận 5
 Email: giaphu@vietnam.com.vn

K.S. Nguyễn Văn Chính

CHỦ TRƯỞNG	KTS. SỐ PHỤ HỮNG	CHỦ TRƯỞNG THIẾT KẾ	KTS. BÙ MINH KHÓA
<i>[Signature]</i> K.S. NGUYỄN VĂN CHÍNH	<i>[Signature]</i> KTS. SỐ PHỤ HỮNG	<i>[Signature]</i> K.S. NGUYỄN VĂN CHÍNH	<i>[Signature]</i> KTS. BÙ MINH KHÓA

K.S. Nguyễn Quang Anh

THIẾT KẾ MÃC	TÊN BẢN VẼ	CHỦ TRƯỞNG	TÊN BẢN VẼ
<i>[Signature]</i> K.S. NGUYỄN QUANG ANH	<i>[Signature]</i> K.S. NGUYỄN QUANG ANH	<i>[Signature]</i> K.S. NGUYỄN QUANG ANH	<i>[Signature]</i> BÉ TỰ HOẠI

K.S. Nguyễn Quang Anh

CHỦ ĐẦU TƯ	K.S. NGUYỄN QUANG ANH	TÊN BẢN VẼ	BÉ TỰ HOẠI
<p>TR. 1/20 - 1/100 BAN VẼ SỐ - ĐARANING NG</p> <p>1/20 - 1/100 BTH: 01/01</p>			

HỌ TÊN: .../.../2025

NỘI DUNG PHÁT HÀNH	
HỒ SƠ	
BẢN VẼ THIẾT KẾ CƠ SỞ	<input type="checkbox"/>
BẢN VẼ THIẾT KẾ THÍ CÔNG	<input checked="" type="checkbox"/>

PHÁT TRIỂN VÀ PHÂN PHỐI
 NGUYỄN VĂN CHÍNH
 VIỆT NAM - CHINA NHAN
 ĐÀ LẠT

PHẦN: PCCC.



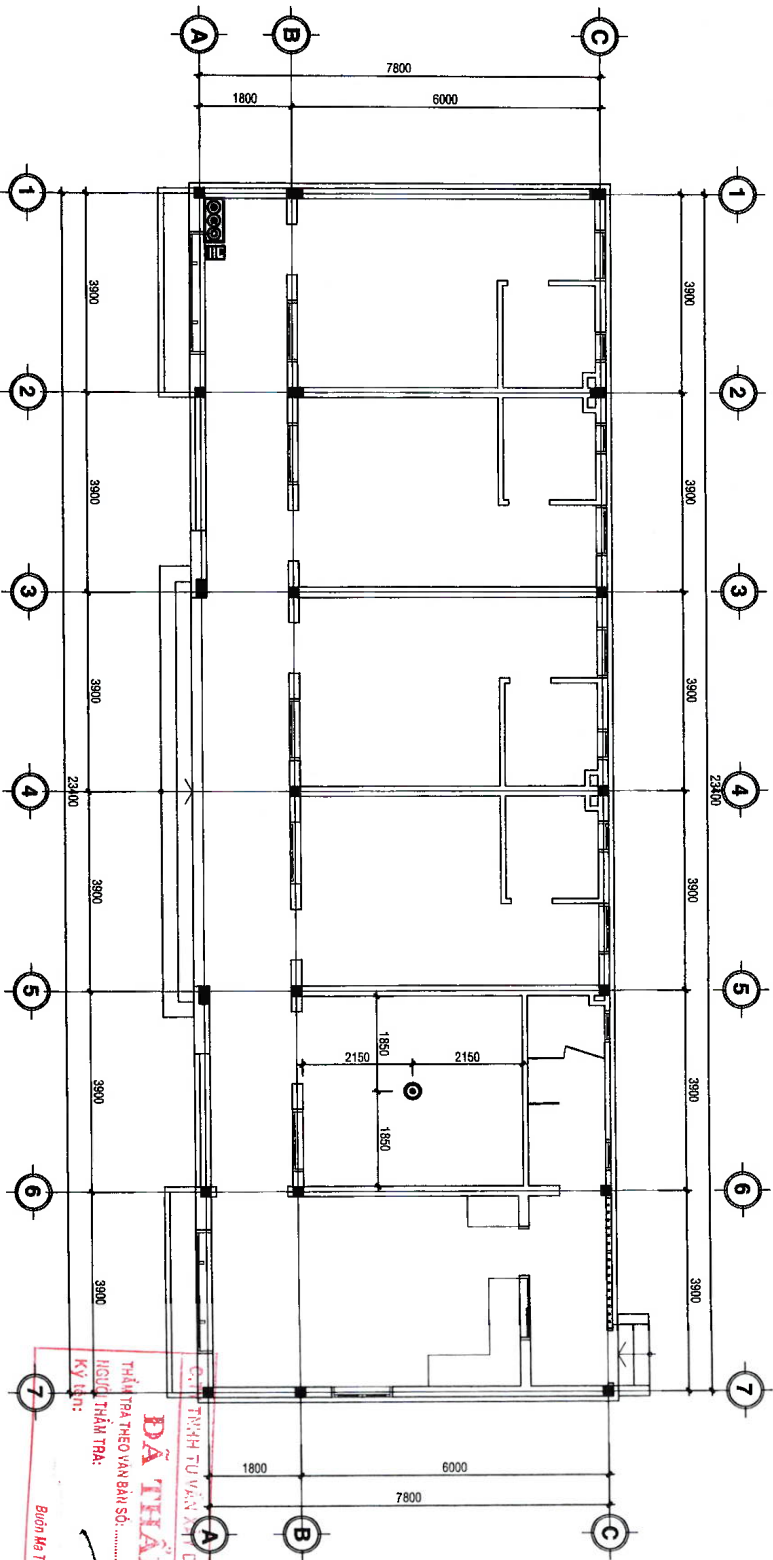

MẶT BẰNG PCCC
 TL: 1/100

BẢNG THÔNG KÊ VẬT LIỆU CHÍNH

STT	QUY GIẠCH	ĐƠN VỊ	KÝ HIỆU	SỐ LƯỢNG
1	KÉ DẪNG BÌNH CHỮA CHÁY	CAI	☐	01
2	BÌNH CHỮA CHÁY M72B	BINH	⊙	02
3	BÌNH CHỮA CHÁY CO ₂ M73	BINH	⊙	01
4	QUẢ CẦU CHỮA CHÁY THEO TRẦN ĐĂNG ABC KZTB	BINH	⊙	01
5	BẢNG MÔI QUY PCCC	CAI	☐	01
6	BẢNG TIÊU LỆNH PCCC	CAI	☐	01

KS. Nguyễn Văn Chiến

DÃ THẨM TRƯA
 THẨM TRƯA THEO VĂN BẢN SỐ: ...
 HỌ TÊN THẨM TRƯA: ...
 CHỨC VỤ: ...
 KÝ TÊN: ...
 Ngày: ...

NỘI DUNG PHÁT HÀNH
 HỒ SƠ

BẢN VẼ THIẾT KẾ 03 SỐ

BẢN VẼ THIẾT KẾ THỰC CÔNG

CHỦ ĐẦU TƯ: NGÂN HÀNG NÔNG NGHIỆP VÀ PHÁT TRIỂN NÔNG THÔN VIỆT NAM - CHI NHÁNH O ĐÃK LẮK

NGÂN HÀNG NÔNG NGHIỆP VÀ PHÁT TRIỂN NÔNG THÔN VIỆT NAM - CHI NHÁNH O ĐÃK LẮK

TÊN CÔNG TRÌNH - PROJECT: XÂY DỰNG HÀNG MẮC PHỤ TỢ PHÒNG SẠCH ĐỒCH TÀI TIỀN - AGRIBANK CHI NHÁNH KINH P. O ĐÃK LẮK

ĐƠN VỊ THIẾT KẾ: BÓN VỊ THIẾT KẾ: NHÀ CÔNG VỤ XÃ TÂN TIỀN, TỈNH ĐẮK LẮK

CÔNG TY TNHH TƯ VẤN THIẾT KẾ GIA PHÚC
 ĐƠN VỊ THIẾT KẾ: ...
 CHỨC VỤ: ...
 KÝ TÊN: ...

CHỦ TRƯỞNG
 KTS. NGUYỄN VĂN CHỈNH

CHỦ TRƯỞNG DỰ
 KTS. NGUYỄN VĂN CHỈNH

CHỦ TRƯỞNG KẾT QUẢ
 KTS. NGUYỄN QUANG ANH

CHỦ TRƯỞNG THIẾT KẾ ĐIỆN
 KTS. NGUYỄN VĂN CHỈNH

CHỦ TRƯỞNG THIẾT KẾ MẠC
 KTS. NGUYỄN QUANG ANH

TÊN BẢN VẼ - DRAWING NAME:
MẶT BẰNG PCCC

TỶ LỆ SCALE: 1/20 - 1/100
 PCCC: 01/01

HOÀN THÀNH: .../.../2025

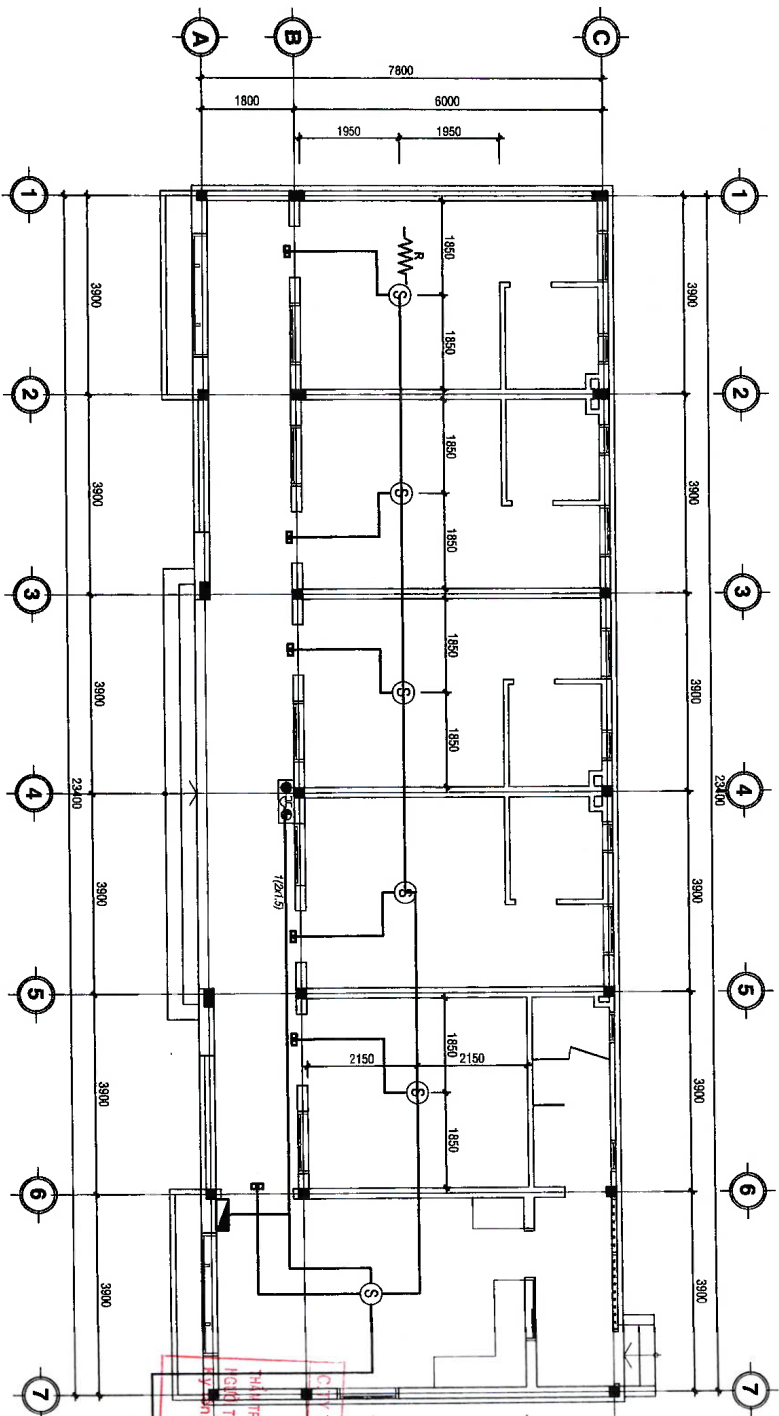

MẶT BẰNG BÁO CHÁY TỰ ĐỘNG
TL: 1/100

MỘT DÒNG PHÁT HÀNH	
HỒ SƠ	
BÀN VẼ THIẾT KẾ CƠ SỞ	<input type="checkbox"/>
BÀN VẼ THIẾT KẾ THI CÔNG	<input checked="" type="checkbox"/>
CHỖ ĐẦU TƯ NGÂN HÀNG CÔNG NGHIỆP VÀ PHÁT TRIỂN NÔNG THÔN VIỆT NAM - CHI NHÁNH ĐẮK LẮK M.S.C.N: 010659174-192, C.T.T.N PHẠM TRIỂN HỒNG THÂN CÔNG NGHỆ VÀ THIẾT KẾ THÔNG MINH	
VĂN PHÒNG CÔNG NGHỆ VÀ THIẾT KẾ THÔNG MINH 20/3 ĐƯỜNG HÀNG MẠC PHU, TỈNH PHƯỜNG PHƯỚC HẠNH, QUẬN BÌNH PHƯỚC, TP. ĐẮK LẮK	
HANG M.C.TIENS:	NHÀ CÔNG VỤ
VỊ THÌ LOCATION:	XÃ TÂN TIẾN, TỈNH ĐẮK LẮK

CHỖ THIẾT KẾ VÀ CHẤM DUNG TRẠM BÁO CHÁI THAM TRẢ
 CHỖ THIẾT KẾ VÀ CHẤM DUNG TRẠM BÁO CHÁI THAM TRẢ
 NGÀY CHẤM DUNG TRẠM BÁO CHÁI THAM TRẢ:

ZP
 CÔNG TY TNHH TƯ VẤN THIẾT KẾ
 GIÁM ĐỐC: NGUYỄN VĂN ĐÌNH
 CHỦ TỊCH: NGUYỄN VĂN ĐÌNH
 TÊN: NGUYỄN VĂN ĐÌNH
 SỐ QUÂN QUẢN LÝ THIẾT KẾ: 2025
 QUẢN LÝ THIẾT KẾ: NGUYỄN VĂN ĐÌNH
 ĐƠN VỊ THIẾT KẾ: TƯ VẤN THIẾT KẾ

CHỖ THIẾT KẾ VÀ CHẤM DUNG TRẠM BÁO CHÁI THAM TRẢ	TS. KS. NGUYỄN VĂN ĐÌNH
CHỖ THIẾT KẾ VÀ CHẤM DUNG TRẠM BÁO CHÁI THAM TRẢ	KTS. HỒ PHÍ HANG
CHỖ THIẾT KẾ VÀ CHẤM DUNG TRẠM BÁO CHÁI THAM TRẢ	K.S. NGUYỄN VĂN CHINH
CHỖ THIẾT KẾ VÀ CHẤM DUNG TRẠM BÁO CHÁI THAM TRẢ	K.S. NGUYỄN QUANG ANH
CHỖ THIẾT KẾ VÀ CHẤM DUNG TRẠM BÁO CHÁI THAM TRẢ	QUẢN LÝ KỸ THUẬT
CHỖ THIẾT KẾ VÀ CHẤM DUNG TRẠM BÁO CHÁI THAM TRẢ	K.S. NGUYỄN QUANG ANH
CHỖ THIẾT KẾ VÀ CHẤM DUNG TRẠM BÁO CHÁI THAM TRẢ	QUẢN LÝ KỸ THUẬT
CHỖ THIẾT KẾ VÀ CHẤM DUNG TRẠM BÁO CHÁI THAM TRẢ	K.S. NGUYỄN QUANG ANH
CHỖ THIẾT KẾ VÀ CHẤM DUNG TRẠM BÁO CHÁI THAM TRẢ	QUẢN LÝ KỸ THUẬT
CHỖ THIẾT KẾ VÀ CHẤM DUNG TRẠM BÁO CHÁI THAM TRẢ	K.S. NGUYỄN QUANG ANH
CHỖ THIẾT KẾ VÀ CHẤM DUNG TRẠM BÁO CHÁI THAM TRẢ	QUẢN LÝ KỸ THUẬT
CHỖ THIẾT KẾ VÀ CHẤM DUNG TRẠM BÁO CHÁI THAM TRẢ	K.S. NGUYỄN QUANG ANH
CHỖ THIẾT KẾ VÀ CHẤM DUNG TRẠM BÁO CHÁI THAM TRẢ	QUẢN LÝ KỸ THUẬT
CHỖ THIẾT KẾ VÀ CHẤM DUNG TRẠM BÁO CHÁI THAM TRẢ	K.S. NGUYỄN QUANG ANH
CHỖ THIẾT KẾ VÀ CHẤM DUNG TRẠM BÁO CHÁI THAM TRẢ	QUẢN LÝ KỸ THUẬT
CHỖ THIẾT KẾ VÀ CHẤM DUNG TRẠM BÁO CHÁI THAM TRẢ	K.S. NGUYỄN QUANG ANH
CHỖ THIẾT KẾ VÀ CHẤM DUNG TRẠM BÁO CHÁI THAM TRẢ	QUẢN LÝ KỸ THUẬT
CHỖ THIẾT KẾ VÀ CHẤM DUNG TRẠM BÁO CHÁI THAM TRẢ	K.S. NGUYỄN QUANG ANH
CHỖ THIẾT KẾ VÀ CHẤM DUNG TRẠM BÁO CHÁI THAM TRẢ	QUẢN LÝ KỸ THUẬT

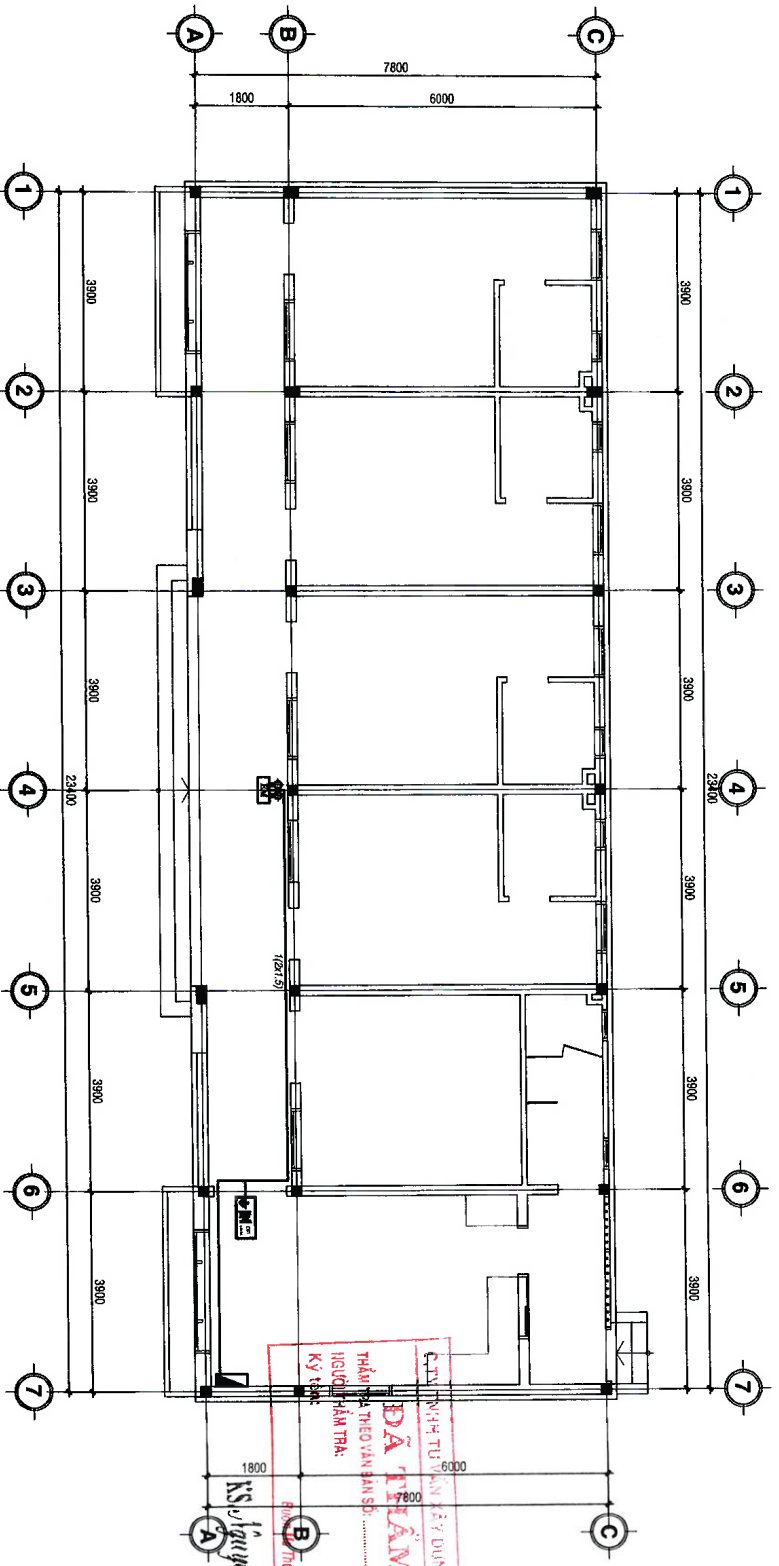

MẶT BẰNG CHIẾU SÁNG SỰ CỐ
 T.L.: 1/100

CÔNG TY TNHH TƯ VẤN THIẾT KẾ
ĐÃ TIỀN TRẢ
 THÀNH CÔNG THEO YÊU CẦU
 NGƯỜI HẠM TRẢ:
 KỲ TÀI

NS/NGUYỄN VĂN CHINH

M.S.C.N: 010
 CÔNG TY TNHH TƯ VẤN THIẾT KẾ
 ĐÃ TIỀN TRẢ
 THÀNH CÔNG THEO YÊU CẦU
 NGƯỜI HẠM TRẢ:
 KỲ TÀI

CHIEU SÁNG
 NỘI DUNG NỘI SỰ NGHIỆP VÀ PHÁT TRIỂN
 NÔNG NGHIỆP VIỆT NAM - CHI NHÁNH
 ĐẮK LẮK

CHIEU SÁNG
 NỘI DUNG NỘI SỰ NGHIỆP VÀ PHÁT TRIỂN
 NÔNG NGHIỆP VIỆT NAM - CHI NHÁNH
 ĐẮK LẮK

CHIEU SÁNG
 NỘI DUNG NỘI SỰ NGHIỆP VÀ PHÁT TRIỂN
 NÔNG NGHIỆP VIỆT NAM - CHI NHÁNH
 ĐẮK LẮK

CHIEU SÁNG
 NỘI DUNG NỘI SỰ NGHIỆP VÀ PHÁT TRIỂN
 NÔNG NGHIỆP VIỆT NAM - CHI NHÁNH
 ĐẮK LẮK

CHIEU SÁNG
 NỘI DUNG NỘI SỰ NGHIỆP VÀ PHÁT TRIỂN
 NÔNG NGHIỆP VIỆT NAM - CHI NHÁNH
 ĐẮK LẮK

CHIEU SÁNG
 NỘI DUNG NỘI SỰ NGHIỆP VÀ PHÁT TRIỂN
 NÔNG NGHIỆP VIỆT NAM - CHI NHÁNH
 ĐẮK LẮK

CHIEU SÁNG
 NỘI DUNG NỘI SỰ NGHIỆP VÀ PHÁT TRIỂN
 NÔNG NGHIỆP VIỆT NAM - CHI NHÁNH
 ĐẮK LẮK

CHIEU SÁNG
 NỘI DUNG NỘI SỰ NGHIỆP VÀ PHÁT TRIỂN
 NÔNG NGHIỆP VIỆT NAM - CHI NHÁNH
 ĐẮK LẮK

CHIEU SÁNG
 NỘI DUNG NỘI SỰ NGHIỆP VÀ PHÁT TRIỂN
 NÔNG NGHIỆP VIỆT NAM - CHI NHÁNH
 ĐẮK LẮK

CHIEU SÁNG
 NỘI DUNG NỘI SỰ NGHIỆP VÀ PHÁT TRIỂN
 NÔNG NGHIỆP VIỆT NAM - CHI NHÁNH
 ĐẮK LẮK

MỘT DUNG PHÁT HÀNH	
HỒ SƠ	<input type="checkbox"/>
BẢN VẼ THIẾT KẾ CƠ SỞ	<input type="checkbox"/>
BẢN VẼ THIẾT KẾ THỦ CÔNG	<input checked="" type="checkbox"/>

CHIEU SÁNG
 NỘI DUNG NỘI SỰ NGHIỆP VÀ PHÁT TRIỂN
 NÔNG NGHIỆP VIỆT NAM - CHI NHÁNH
 ĐẮK LẮK

CHIEU SÁNG
 NỘI DUNG NỘI SỰ NGHIỆP VÀ PHÁT TRIỂN
 NÔNG NGHIỆP VIỆT NAM - CHI NHÁNH
 ĐẮK LẮK

CHIEU SÁNG
 NỘI DUNG NỘI SỰ NGHIỆP VÀ PHÁT TRIỂN
 NÔNG NGHIỆP VIỆT NAM - CHI NHÁNH
 ĐẮK LẮK

CHIEU SÁNG
 NỘI DUNG NỘI SỰ NGHIỆP VÀ PHÁT TRIỂN
 NÔNG NGHIỆP VIỆT NAM - CHI NHÁNH
 ĐẮK LẮK

CHIEU SÁNG
 NỘI DUNG NỘI SỰ NGHIỆP VÀ PHÁT TRIỂN
 NÔNG NGHIỆP VIỆT NAM - CHI NHÁNH
 ĐẮK LẮK

CHIEU SÁNG
 NỘI DUNG NỘI SỰ NGHIỆP VÀ PHÁT TRIỂN
 NÔNG NGHIỆP VIỆT NAM - CHI NHÁNH
 ĐẮK LẮK

CHIEU SÁNG
 NỘI DUNG NỘI SỰ NGHIỆP VÀ PHÁT TRIỂN
 NÔNG NGHIỆP VIỆT NAM - CHI NHÁNH
 ĐẮK LẮK

CHIEU SÁNG
 NỘI DUNG NỘI SỰ NGHIỆP VÀ PHÁT TRIỂN
 NÔNG NGHIỆP VIỆT NAM - CHI NHÁNH
 ĐẮK LẮK

CHIEU SÁNG
 NỘI DUNG NỘI SỰ NGHIỆP VÀ PHÁT TRIỂN
 NÔNG NGHIỆP VIỆT NAM - CHI NHÁNH
 ĐẮK LẮK

CHIEU SÁNG
 NỘI DUNG NỘI SỰ NGHIỆP VÀ PHÁT TRIỂN
 NÔNG NGHIỆP VIỆT NAM - CHI NHÁNH
 ĐẮK LẮK

CHIEU SÁNG
 NỘI DUNG NỘI SỰ NGHIỆP VÀ PHÁT TRIỂN
 NÔNG NGHIỆP VIỆT NAM - CHI NHÁNH
 ĐẮK LẮK

CHIEU SÁNG
 NỘI DUNG NỘI SỰ NGHIỆP VÀ PHÁT TRIỂN
 NÔNG NGHIỆP VIỆT NAM - CHI NHÁNH
 ĐẮK LẮK

CHIEU SÁNG
 NỘI DUNG NỘI SỰ NGHIỆP VÀ PHÁT TRIỂN
 NÔNG NGHIỆP VIỆT NAM - CHI NHÁNH
 ĐẮK LẮK

HÀNG MỤC: NHÀ ĐỂ XE (LÀM MỚI)

DANH MỤC BẢN VẼ	
KY HIỆU BẢN VẼ	TÊN BẢN VẼ
KC-00	DANH MỤC BẢN VẼ
KC-01	GHI CHÚ CHUNG
KC-02	PHỐI CẢNH CÔNG TRÌNH
KC-03	MẶT BẰNG NHÀ ĐỂ XE
KC-04	MẶT BẰNG NHÀ ĐỂ XE
KC-05	MẶT BẰNG MONG
KC-06	CHI TIẾT KHUNG KÉO
KC-07	THÔNG KẾ THÉP

NỘI DUNG PHÁT HÀNH HỒ SƠ

BẢN VẼ THIẾT KẾ CƠ SỞ

BẢN VẼ THIẾT KẾ THỰC CÔNG

CHỖ ĐÁ BÚT

NGÂN HÀNG NÔNG NGHIỆP VÀ PHÁT TRIỂN NÔNG THÔN VIỆT NAM - CHI NHÁNH KIỂM ĐỊNH VÀ THIẾT KẾ ĐÁ BÚT LẮC



PHÒNG QUẢN LÝ VÀ THIẾT KẾ ĐÁ BÚT LẮC

HÀNG MỤC BẢN VẼ

NHÀ ĐỂ XE

WATER/OCCUPATION

XÃ TÂN TÊN, THỊ SÀI GÒN

ĐƠN VỊ THIẾT KẾ



GROUP

CÔNG TY TNHH TƯ VẤN THIẾT KẾ

ĐÁ BÚT LẮC

PHÒNG QUẢN LÝ VÀ THIẾT KẾ

ĐÁ BÚT LẮC

TU VẤN THIẾT KẾ

ĐÁ BÚT LẮC

ĐÁ BÚT LẮC

ĐÁ BÚT LẮC

ĐÁ BÚT LẮC

ĐÁ BÚT LẮC

ĐÁ BÚT LẮC

ĐÁ BÚT LẮC

ĐÁ BÚT LẮC

ĐÁ BÚT LẮC

ĐÁ BÚT LẮC

ĐÁ BÚT LẮC

ĐÁ BÚT LẮC

ĐÁ BÚT LẮC

ĐÁ BÚT LẮC

ĐÁ BÚT LẮC

ĐÁ BÚT LẮC

ĐÁ BÚT LẮC

ĐÁ BÚT LẮC

ĐÁ BÚT LẮC

ĐÁ BÚT LẮC

ĐÁ BÚT LẮC

ĐÁ BÚT LẮC

ĐÁ BÚT LẮC

ĐÁ BÚT LẮC

ĐÁ BÚT LẮC

ĐÁ BÚT LẮC

TÊN BẢN VẼ - DRAWING NAME:

DANH MỤC BẢN VẼ

TY LỆ SCALE

1:1

KC-00

HOÀN THÀNH: .../.../2025

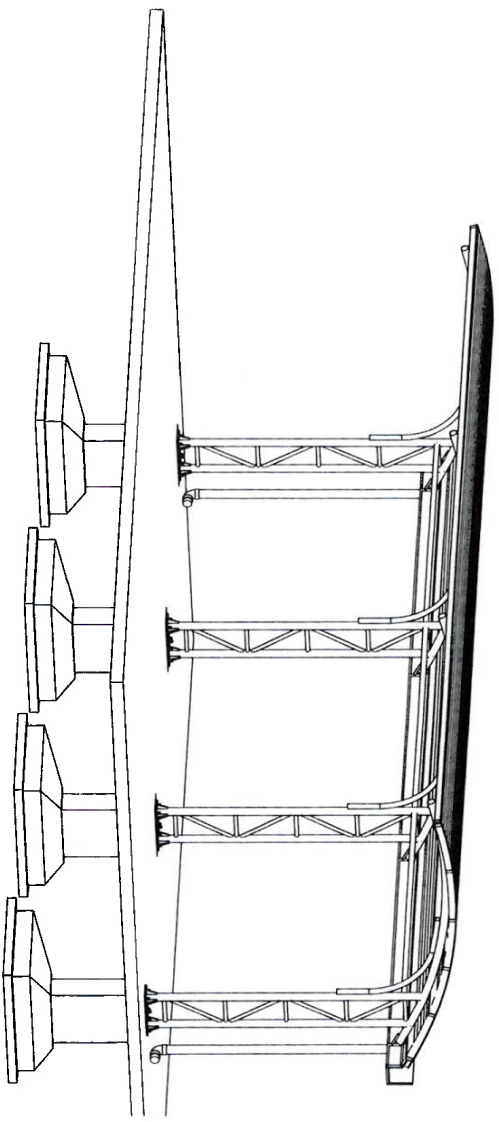

3D KẾT CẤU CÔNG TRÌNH

1

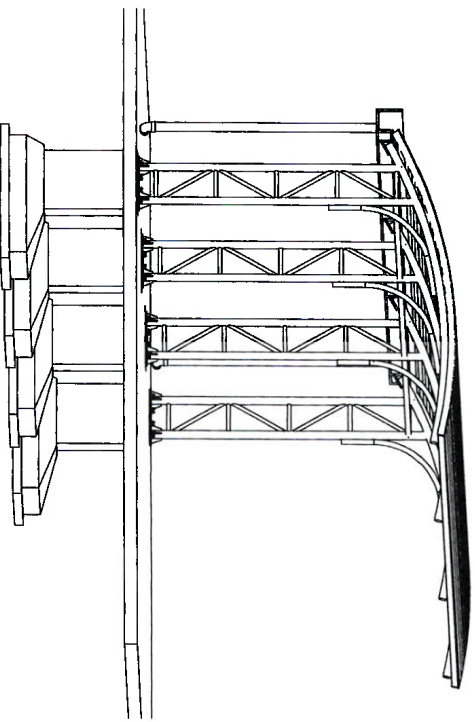

3D MẶT BÊN CÔNG TRÌNH

2

C. T. Y. THIẾT KẾ VÀ XÂY DỰNG TRƯỜNG AN
D. Đ. PH. M. T. T. R. A
THIẾT KẾ THEO YÊU CẦU CỦA KHÁCH HÀNG
Kỹ sư: *[Signature]*

[Signature]
Biên tập và in ấn
Mục: *[Signature]*
Mục: *[Signature]*

M.S.C.N: 010055574172
PH. M. T. T. R. A
CÔNG TY TNHH THIẾT KẾ VÀ XÂY DỰNG TRƯỜNG AN
PH. M. T. T. R. A
PH. M. T. T. R. A
PH. M. T. T. R. A

PH. M. T. T. R. A
M. S. C. N: 010055574172
CÔNG TY TNHH THIẾT KẾ VÀ XÂY DỰNG TRƯỜNG AN
PH. M. T. T. R. A

NỘI DUNG PHÁT HÀNH HỒ SƠ
 BẢN VẼ THIẾT KẾ CƠ SỞ
 BẢN VẼ THIẾT KẾ THỰC CÔNG

TR. M. T. T. R. A PROJECT
X. B. T. C. H. A. N. G. S. H. A. N. H. M. I. C. P. H. U. T. R. O. P. H. O. N. G.
G. I. A. H. O. I. C. H. I. T. T. H. I. E. T. K. E. T. H. O. N. G. D. E. T. H. A. N. H. - C. H. I. M. H. A. N. H.
K. H. O. N. G. P. A. C. S. A. K. L. A. K.
H. A. N. H. M. E. T. R. E. S.
H. À. B. E. X. E.

Đ. M. V. I. THIẾT KẾ
M. S. C. N: 010055574172
X. B. T. C. H. A. N. G. S. H. A. N. H. M. I. C. P. H. U. T. R. O. P. H. O. N. G.
G. I. A. H. O. I. C. H. I. T. T. H. I. E. T. K. E. T. H. O. N. G. D. E. T. H. A. N. H. - C. H. I. M. H. A. N. H.
K. H. O. N. G. P. A. C. S. A. K. L. A. K.
H. A. N. H. M. E. T. R. E. S.
H. À. B. E. X. E.



Đ. M. V. I. THIẾT KẾ
M. S. C. N: 010055574172
CÔNG TY TNHH THIẾT KẾ VÀ XÂY DỰNG TRƯỜNG AN
PH. M. T. T. R. A
PH. M. T. T. R. A
PH. M. T. T. R. A

Đ. M. V. I. THIẾT KẾ
M. S. C. N: 010055574172
CÔNG TY TNHH THIẾT KẾ VÀ XÂY DỰNG TRƯỜNG AN
PH. M. T. T. R. A
PH. M. T. T. R. A
PH. M. T. T. R. A

Đ. M. V. I. THIẾT KẾ
M. S. C. N: 010055574172
CÔNG TY TNHH THIẾT KẾ VÀ XÂY DỰNG TRƯỜNG AN
PH. M. T. T. R. A
PH. M. T. T. R. A
PH. M. T. T. R. A

Đ. M. V. I. THIẾT KẾ
M. S. C. N: 010055574172
CÔNG TY TNHH THIẾT KẾ VÀ XÂY DỰNG TRƯỜNG AN
PH. M. T. T. R. A
PH. M. T. T. R. A
PH. M. T. T. R. A

Đ. M. V. I. THIẾT KẾ
M. S. C. N: 010055574172
CÔNG TY TNHH THIẾT KẾ VÀ XÂY DỰNG TRƯỜNG AN
PH. M. T. T. R. A
PH. M. T. T. R. A
PH. M. T. T. R. A

Đ. M. V. I. THIẾT KẾ
M. S. C. N: 010055574172
CÔNG TY TNHH THIẾT KẾ VÀ XÂY DỰNG TRƯỜNG AN
PH. M. T. T. R. A
PH. M. T. T. R. A
PH. M. T. T. R. A

Đ. M. V. I. THIẾT KẾ
M. S. C. N: 010055574172
CÔNG TY TNHH THIẾT KẾ VÀ XÂY DỰNG TRƯỜNG AN
PH. M. T. T. R. A
PH. M. T. T. R. A
PH. M. T. T. R. A

Đ. M. V. I. THIẾT KẾ
M. S. C. N: 010055574172
CÔNG TY TNHH THIẾT KẾ VÀ XÂY DỰNG TRƯỜNG AN
PH. M. T. T. R. A
PH. M. T. T. R. A
PH. M. T. T. R. A

Đ. M. V. I. THIẾT KẾ
M. S. C. N: 010055574172
CÔNG TY TNHH THIẾT KẾ VÀ XÂY DỰNG TRƯỜNG AN
PH. M. T. T. R. A
PH. M. T. T. R. A
PH. M. T. T. R. A

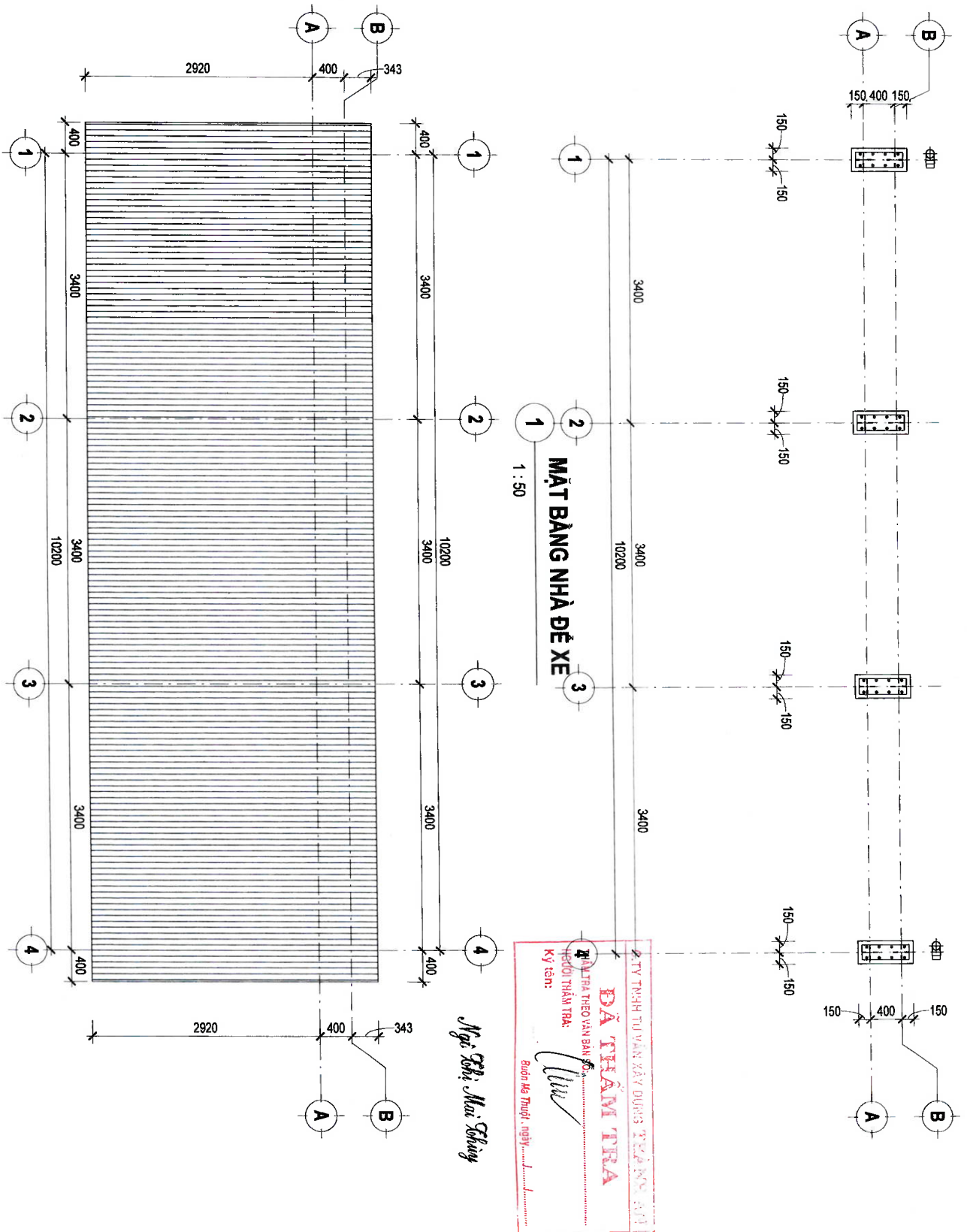

2
MẶT BẰNG NHÀ ĐỂ XE
1 : 50

TY TNHH TƯ VẤN XÂY DỰNG TẾ HỒNG ARCH
ĐÃ TIẾM TRÁ
 KÝ TÊN: *[Signature]*
 BỐN MÙA THỜI: ngày.../.../2025

Ngôi Nhà Mai Sương

NỘI DUNG PHÁT HÀNH HỒ SƠ

BẢN VẼ THIẾT KẾ CƠ SỞ

BẢN VẼ THIẾT KẾ MẶT CẠNG

NGÂN HÀNG CÔNG NGHIỆP VÀ PHÁT TRIỂN
 NÔNG NGHIỆP VÀ
 VIỆT NAM - CHINA
 ĐÀK LẮK

M.S.C.N: 0100866666

PHÒNG KINH DOANH
 XÂY DỰNG HÀNG MỨC PHỤ TẠNG PHÒNG
 GIAO DỊCH TÀI TIỀN - AGRIBANK CHIRANH
 KHÔNG PẮC, ĐÀK LẮK

ĐƠN VỊ THIẾT KẾ
GP
 GIẢI PHÚC
 CÔNG TY TNHH TƯ VẤN THIẾT KẾ
 GIẢI PHÚC

CHỦ TÀI SẢN
 KTS. HO PHU HONG
[Signature]
 KTS. BÙI MINH KHOA
[Signature]

THIẾT KẾ KỸ THUẬT
 KTS. NGUYỄN QUANG ANH
[Signature]
 KTS. BÙI MINH KHOA
[Signature]

THIẾT KẾ MẶT CẠNG
 KTS. NGUYỄN QUANG ANH
[Signature]
 KTS. BÙI MINH KHOA
[Signature]

QUẢN LÝ KỸ THUẬT
 KTS. NGUYỄN QUANG ANH
[Signature]
 KTS. BÙI MINH KHOA
[Signature]

TÊN BẢN VẼ: BẢNG MẶT CẠNG
MẶT BẰNG NHÀ ĐỂ XE

TY. T.E. SCALE: BẢN VẼ SỐ: BẢNG MẶT CẠNG
 T.L: 1/20 * 1/100 KC-03

HOÀN THÀNH: .../.../2025

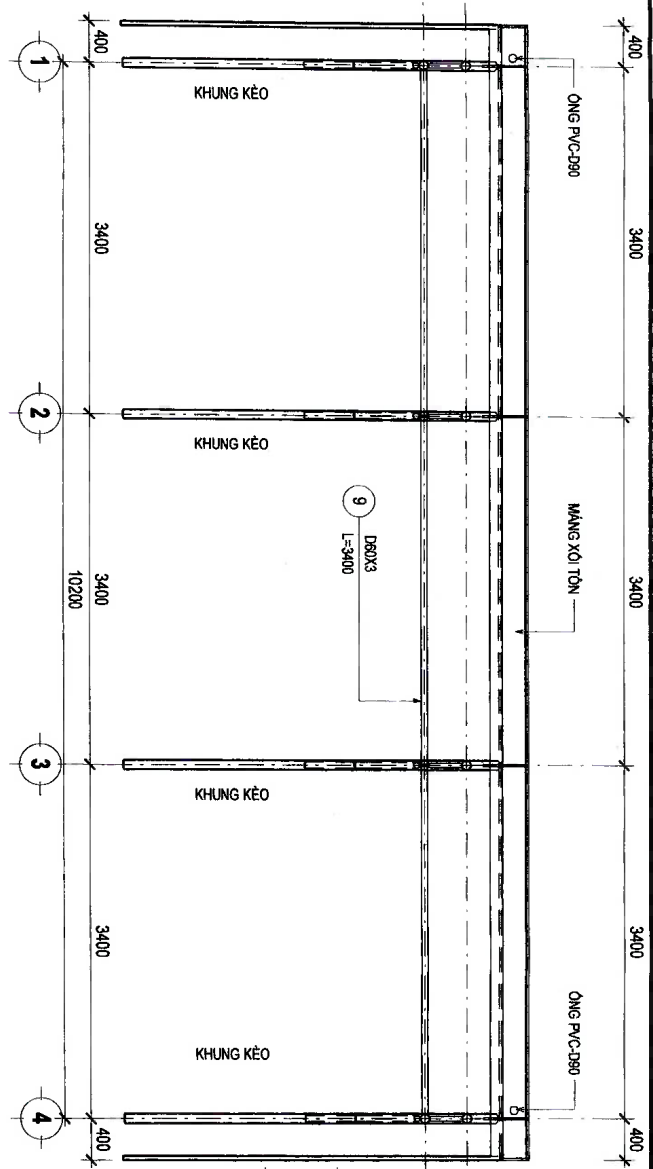

MẶT BẰNG KẾT CẤU KHUNG KÈO
1 : 50

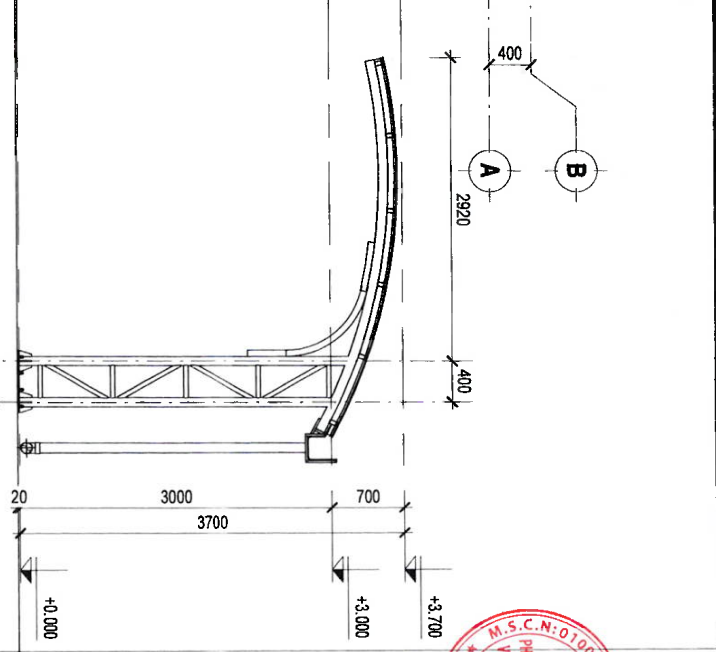

MẶT ĐỨNG TRỤC A-B
1 : 50

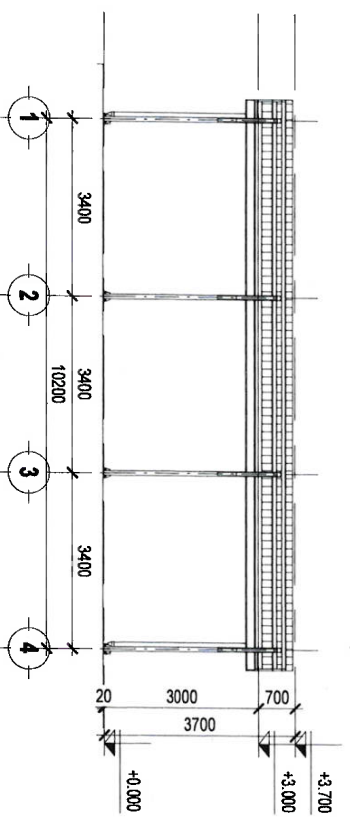

MẶT ĐỨNG TRỤC 1-9
1 : 100

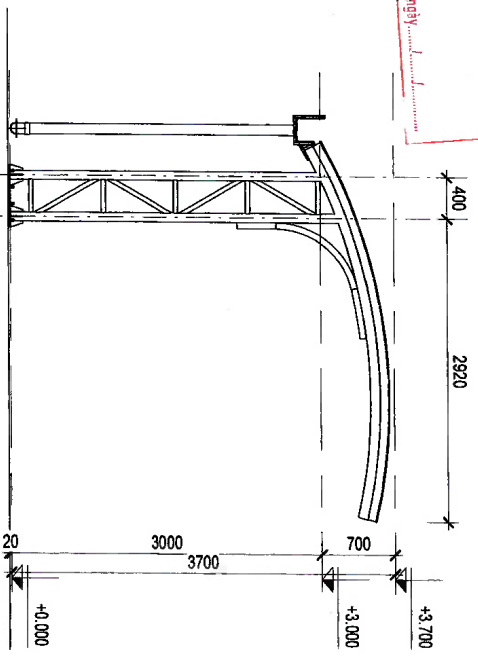

MẶT ĐỨNG TRỤC BA
1 : 50

C. TY TNHH TƯ VẤN XÂY DỰNG TRẦN
DÀ THẨM TRÚC
THẨM TRA THEO VĂN BẢN SỐ...
NGƯỜI THẨM TRA:
Ký tên:
Ngô Văn Minh

M.S.C.N: 01005
CÔNG TY TNHH TƯ VẤN XÂY DỰNG TRẦN
PHÁT TRIỂN VÀ PHÁT TRIỂN
NGÀNH HÀNG CÔNG NGHỆ VÀ PHÁT TRIỂN
PHÁT TRIỂN CÔNG NGHỆ VIỆT NAM - CHINH CHI NHANH
ĐÀ LẮK

ĐƠN VỊ THIẾT KẾ
CÔNG TY TNHH TƯ VẤN THIẾT KẾ
GIA PHÚC
PHẦN MỀM THIẾT KẾ
KHOA CÔNG NGHỆ THÔNG TIN
Số 10/11 Đường Nguyễn Huệ, Quận 1, TP. HCM
Số điện thoại: 0903 500 090
Số fax: 0903 500 090

CHỮ THỦY GIỚI THIỆU KTS. HO PHƯƠNG 	CHỮ THỦY GIỚI THIỆU KTS. NGUYỄN QUANG ANH 	CHỮ THỦY GIỚI THIỆU KTS. NGUYỄN QUANG ANH 	CHỮ THỦY GIỚI THIỆU KTS. NGUYỄN QUANG ANH 	CHỮ THỦY GIỚI THIỆU KTS. NGUYỄN QUANG ANH 	CHỮ THỦY GIỚI THIỆU KTS. NGUYỄN QUANG ANH
CHỮ THỦY GIỚI THIỆU KTS. NGUYỄN QUANG ANH 	CHỮ THỦY GIỚI THIỆU KTS. NGUYỄN QUANG ANH 	CHỮ THỦY GIỚI THIỆU KTS. NGUYỄN QUANG ANH 	CHỮ THỦY GIỚI THIỆU KTS. NGUYỄN QUANG ANH 	CHỮ THỦY GIỚI THIỆU KTS. NGUYỄN QUANG ANH 	CHỮ THỦY GIỚI THIỆU KTS. NGUYỄN QUANG ANH

FILE SCALE: RC-04
DATE: 11/2010
HOÀN THÀNH: 11/2010

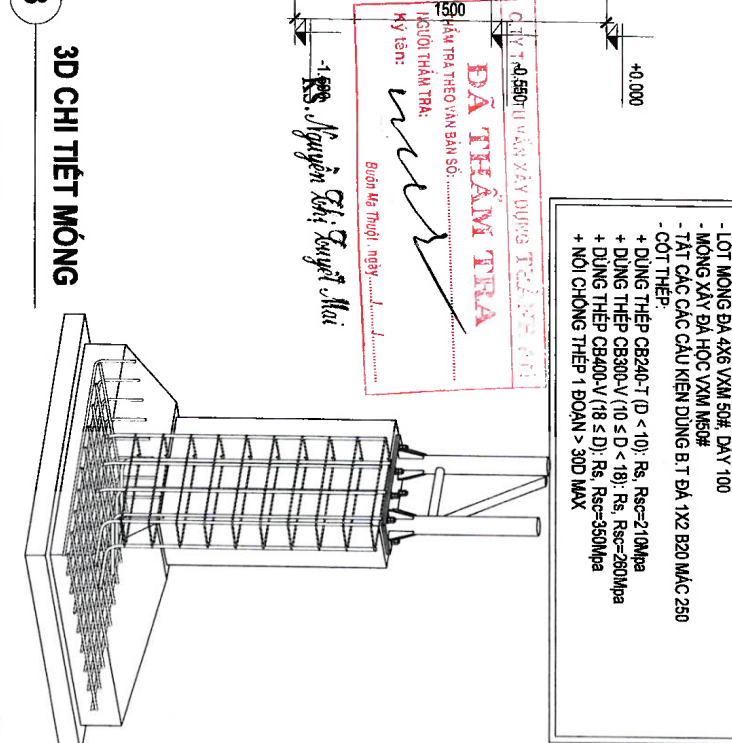
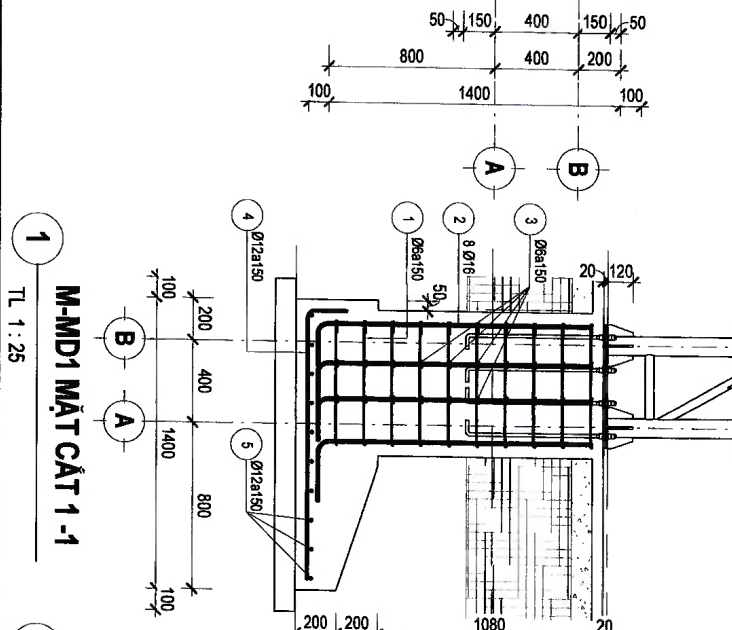
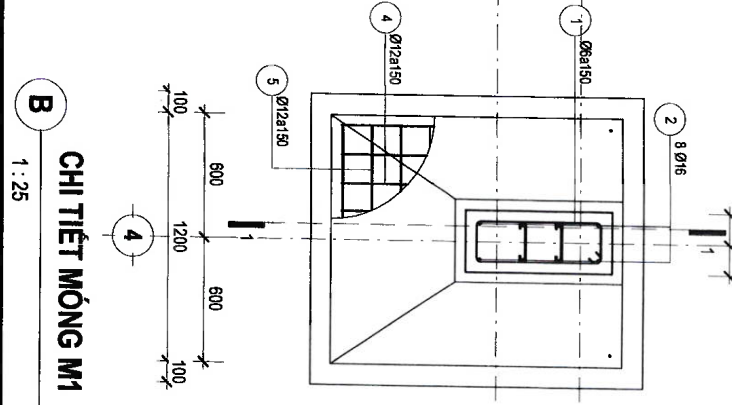
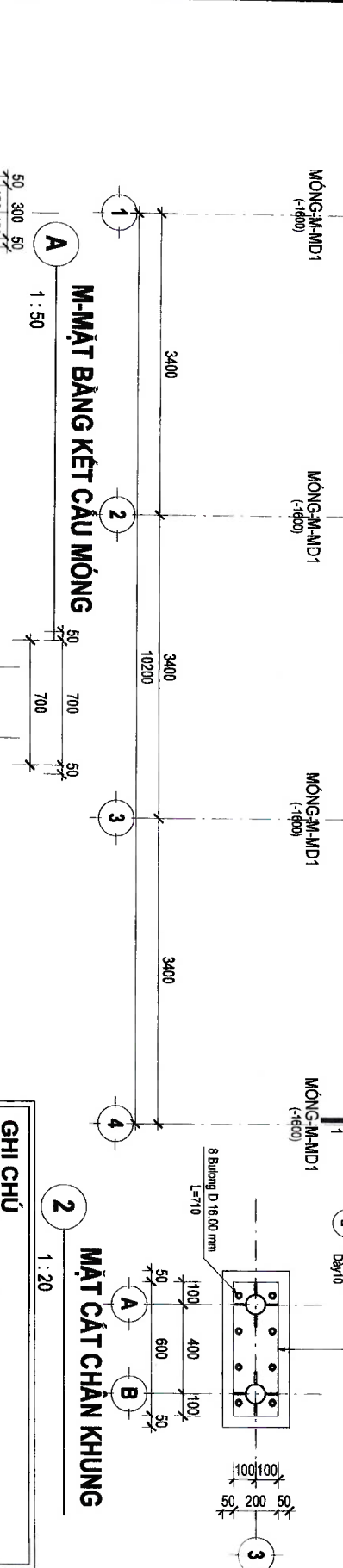
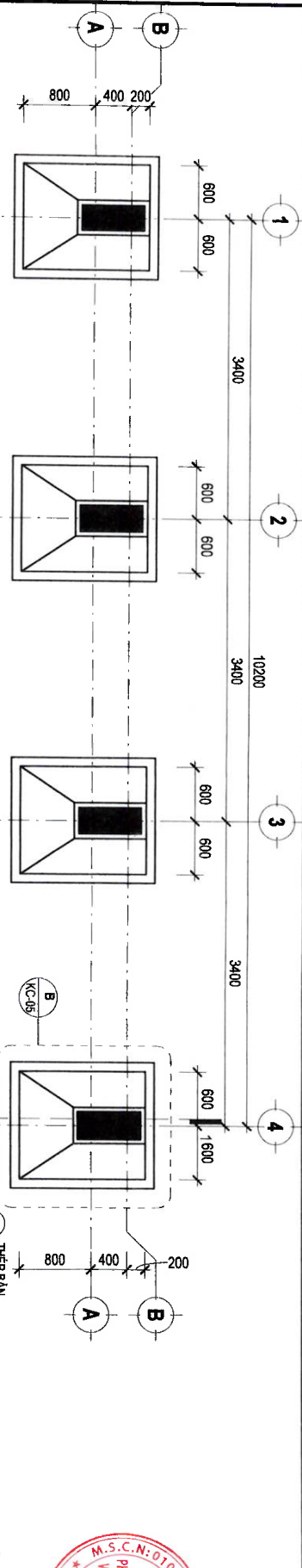

GHI CHÚ

- LỘT MÓNG ĐÀ 4X6 XMM 50#, DÂY 100
- MÓNG XÂY ĐÀ HỌC XMM M50#
- TẮT CÁC CẮC CẦU KIỆN DÙNG B.T ĐÀ 1X2 B20 MẮC 280
- CỐT THÉP
- + DÙNG THÉP CB240-T (D < 10); Rs, Rsc=210Mpa
- + DÙNG THÉP CB300-V (10 ≤ D < 18); Rs, Rsc=280Mpa
- + DÙNG THÉP CB400-V (18 ≤ D); Rs, Rsc=350Mpa
- + NỘI CHỒNG THÉP 1 ĐOẠN > 300 MAX

DA TIAM TRIA
CÔNG TY TNHH TƯ VẤN THIẾT KẾ VÀ XÂY DỰNG TRƯỜNG ANH
KINH TRẠI THEO VĂN BẢN SỐ:
NGƯỜI THẨM TRÁ:
Mý tên:
Biên Ma Thời: ngày:

KS. Nguyễn Chí Trường Mai

NỘI DUNG PHÁT HÀNH HỒ SƠ

BẢN VẼ THIẾT KẾ CƠ SỞ

BẢN VẼ THIẾT KẾ THÍ CÔNG

M.S.C.N: 01008077474

NGƯỜI PHỤ TRÁCH:
KHOA KỸ THUẬT CÔNG NGHỆ VÀ PHÁT TRIỂN
KHOA THỢ VIỆT NAM - CHI NHÁNH
ĐÀ LẮK

VIỆT NAM - CHI NHÁNH
ĐÀ LẮK

BON VI THIẾT KẾ
CÔNG TY TNHH TƯ VẤN THIẾT KẾ VÀ XÂY DỰNG TRƯỜNG ANH
KINH TRẠI THEO VĂN BẢN SỐ:
NGƯỜI THẨM TRÁ:
Mý tên:
Biên Ma Thời: ngày:

GIA PHƯỚC
CÔNG TY TNHH TƯ VẤN THIẾT KẾ VÀ XÂY DỰNG TRƯỜNG ANH
KINH TRẠI THEO VĂN BẢN SỐ:
NGƯỜI THẨM TRÁ:
Mý tên:
Biên Ma Thời: ngày:

CHỦ ĐẦU TƯ
KTS. HỒ PHƯƠNG

PHỤ TRÁCH
KS. BÙ MINH KHOA

THIẾT KẾ BÊN THỰC
KS. NGUYỄN QUANG ANH

THIẾT KẾ BÊN CHỦ
KS. BÙ MINH KHOA

QUẢN LÝ KẾT CẤU
KS. BÙ MINH KHOA

THIẾT KẾ CẦU
KS. NGUYỄN QUANG ANH

THIẾT KẾ CƠ SỞ
KS. NGUYỄN QUANG ANH

MẶT BẰNG MÓNG

TY. E. SCALE: 1:1000
BẢN VẼ SỐ: B2/MW/MGD
TL: 1700 - 1100
KC-05

HOÀN THÀNH:/2025

01. BẢNG THÔNG KẾ CẦU KIỆN MÓNG					
VI TRI	TÊN CẦU KIỆN	VẬT LIÊU	SỐ LƯỢNG	THỂ TÍCH 1CK	TỔNG KHỐI LƯỢNG
M-MD1	M-MD1	01 BÊTÔNG B20	4	0.520 m ³	2.080 m ³
MÓNG	M-MD1	02 BÊ TÔNG LÔT	4	0.224 m ³	0.896 m ³

03. BẢNG THÔNG KẾ KHỐI LƯỢNG THÉP TÂM					
TÊN CẦU KIỆN	SỐ LƯỢNG	CHIỀU DÀI	CHIỀU RỘNG	BỀ DÀY	TỔNG LƯỢNG
a	8	600 mm	200 mm	10 mm	75.360 kg
b	32	120 mm	55 mm	8 mm	9.884 kg

04. BẢNG THÔNG KẾ THÉP KHUNG KÈO					
SỐ HIỆU	KÍCH THƯỚC (BXH)	SỐ LƯỢNG	CHIỀU DÀI 1 THANH	TỔNG CHIỀU DÀI	TỔNG KHỐI LƯỢNG
1	D80X3	4	3271 mm	12.943 m	85.52 kg
2	D80X3	4	3046 mm	12.184 m	81.13 kg
3	D80X3	4	3706 mm	14.757 m	98.26 kg
4	D42X1.2	20	320 mm	6.408 m	7.96 kg
5	D42X1.2	16	698 mm	11.147 m	13.86 kg
6	D80X3	4	477 mm	1.535 m	6.81 kg
7	D80X3	4	1031 mm	4.125 m	18.31 kg
8	D80X3	4	488 mm	1.951 m	8.66 kg
9	D80X3	3	3375 mm	10.082 m	44.75 kg
10	40X80X1.4	2	3739 mm	7.477 m	19.72 kg
11	20X20X1.2	4	113 mm	0.451 m	0.34 kg
12	20X20X1.2	4	171 mm	0.686 m	0.52 kg
13	20X20X1.2	6	240 mm	1.440 m	1.09 kg
14	20X20X1.2	6	300 mm	1.800 m	1.36 kg
15	20X20X1.2	6	187 mm	1.082 m	0.82 kg
16	20X20X1.2	4	1100 mm	44.001 m	33.16 kg

05. BẢNG TỔNG HỢP THÉP HÌNH			
KÍCH THƯỚC (BXH)	TỔNG CHIỀU DÀI	TỔNG KHỐI LƯỢNG	
20X20X1.2	49.470 m	37.28 kg	
40X80X1.4	7.477 m	19.72 kg	
D42X1.2	17.585 m	21.82 kg	
D80X3	17.693 m	78.54 kg	
D90X3	39.783 m	264.90 kg	

SỐ LƯỢNG BƯỜNG D16 CHIỀU DÀI=70mm : 32 đầu kiện
 CẦU CHÁM BẮC ĐƯỜNG 02 CẦU KIỆN
 BƯỜNG ONG THOÁT NƯỚC PVC ĐẶC 6 MÉT
 CỎ 90 PVC ĐẶC 02 CẦU KIỆN

02. BẢNG THÔNG KẾ CỎ MÓNG						
VI TRI	TÊN CẦU KIỆN	SỐ LƯỢNG	KÍCH THƯỚC (BXH)	CHIỀU CAO	THỂ TÍCH 1 CK	TỔNG KHỐI LƯỢNG
MÓNG	M-MD1	4	300X700	1080 mm	0.227 m ³	0.907 m ³

06. BẢNG THÔNG KẾ THÉP MÓNG											
TÊN CẦU KIỆN	SỐ CẦU KIỆN	SỐ HIỆU THÉP	ĐƯỜNG KÍNH	HÌNH DẠNG-KÍCH THƯỚC	CHIỀU DÀI 1 THANH	SỐ LƯỢNG S.L 1 CẦU BỘ	TỔNG SỐ CẦU KIỆN	CHIỀU DÀI NỘI THÉP (30D)	TỔNG CHIỀU DÀI	TỔNG TRỌNG LƯỢNG	
M-MD1	4	1	6	600		1650 mm	10	40	0 mm	66.00 m	14.65 kg
M-MD1	4	2	16	600		1600 mm	8	32	0 mm	51.20 m	80.81 kg
M-MD1	4	3	6	450		300 mm	10	80	0 mm	24.00 m	5.33 kg
M-MD1	4	4	12	200		1450 mm	9	36	0 mm	52.20 m	46.34 kg
M-MD1	4	5	12	1100		1100 mm	10	40	0 mm	44.00 m	39.08 kg

07. BẢNG TỔNG HỢP CỐT THÉP MÓNG			
KH LOẠI THÉP	SỐ CẦU KIỆN	ĐƯỜNG KÍNH	TỔNG TRỌNG LƯỢNG
M-TH	4	6	90.00 kg
M-TH	4	12	96.20 kg
M-TH	4	16	51.20 kg
			80.81 kg

C.T.V THIỆP TU VẤN XÂY DỰNG ĐẾN NĂM 2011
DÃ THẨM TRA
 TRẢU TRẢ THEO VẤN ĐÁP SỐ:
 HỌ TÊN:
 Ký tên:
 Chức vụ: Trưởng ngày:

KS. Nguyễn Chí Tung

NỘI DUNG PHÁT HÀNH HỒ SƠ
 BẢN VẼ THIẾT KẾ CHẾ SƠ
 BẢN VẼ THIẾT KẾ THỰC CÔNG
 CHỖ ĐÁ LẮP: **M.S.C.N. 010001**
PHÁT TRIỂN CÔNG TRÌNH ĐÁ LẮP
 KẾT NỐI - CHỈ NÁNH ĐÁ LẮP
 CÔNG TY TNHH TƯ VẤN THIẾT KẾ GIA PHÚC
 08/04/2021
 SỐ QUÂN QUẢN LÝ: 00004512
 SỐ QUÂN QUẢN LÝ: 00004512
 SỐ QUÂN QUẢN LÝ: 00004512

ĐƠN VI THIẾT KẾ
 CÔNG TY TNHH TƯ VẤN THIẾT KẾ GIA PHÚC
 08/04/2021
 SỐ QUÂN QUẢN LÝ: 00004512
 SỐ QUÂN QUẢN LÝ: 00004512
 SỐ QUÂN QUẢN LÝ: 00004512
 CÔNG TY TNHH TƯ VẤN THIẾT KẾ GIA PHÚC
 08/04/2021
 SỐ QUÂN QUẢN LÝ: 00004512
 SỐ QUÂN QUẢN LÝ: 00004512
 SỐ QUÂN QUẢN LÝ: 00004512

QUẢN LÝ THIẾT KẾ
 K.S. NGUYỄN QUANG ANH
 CHỖ ĐÁ LẮP: **M.S.C.N. 010001**
PHÁT TRIỂN CÔNG TRÌNH ĐÁ LẮP
 KẾT NỐI - CHỈ NÁNH ĐÁ LẮP
 CÔNG TY TNHH TƯ VẤN THIẾT KẾ GIA PHÚC
 08/04/2021
 SỐ QUÂN QUẢN LÝ: 00004512
 SỐ QUÂN QUẢN LÝ: 00004512
 SỐ QUÂN QUẢN LÝ: 00004512

QUẢN LÝ THIẾT KẾ
 K.S. NGUYỄN QUANG ANH
 CHỖ ĐÁ LẮP: **M.S.C.N. 010001**
PHÁT TRIỂN CÔNG TRÌNH ĐÁ LẮP
 KẾT NỐI - CHỈ NÁNH ĐÁ LẮP
 CÔNG TY TNHH TƯ VẤN THIẾT KẾ GIA PHÚC
 08/04/2021
 SỐ QUÂN QUẢN LÝ: 00004512
 SỐ QUÂN QUẢN LÝ: 00004512
 SỐ QUÂN QUẢN LÝ: 00004512

QUẢN LÝ THIẾT KẾ
 K.S. NGUYỄN QUANG ANH
 CHỖ ĐÁ LẮP: **M.S.C.N. 010001**
PHÁT TRIỂN CÔNG TRÌNH ĐÁ LẮP
 KẾT NỐI - CHỈ NÁNH ĐÁ LẮP
 CÔNG TY TNHH TƯ VẤN THIẾT KẾ GIA PHÚC
 08/04/2021
 SỐ QUÂN QUẢN LÝ: 00004512
 SỐ QUÂN QUẢN LÝ: 00004512
 SỐ QUÂN QUẢN LÝ: 00004512

QUẢN LÝ THIẾT KẾ
 K.S. NGUYỄN QUANG ANH
 CHỖ ĐÁ LẮP: **M.S.C.N. 010001**
PHÁT TRIỂN CÔNG TRÌNH ĐÁ LẮP
 KẾT NỐI - CHỈ NÁNH ĐÁ LẮP
 CÔNG TY TNHH TƯ VẤN THIẾT KẾ GIA PHÚC
 08/04/2021
 SỐ QUÂN QUẢN LÝ: 00004512
 SỐ QUÂN QUẢN LÝ: 00004512
 SỐ QUÂN QUẢN LÝ: 00004512

HÀNG MỤC: MÀI CHE MÁY PHÁT ĐIỆN.



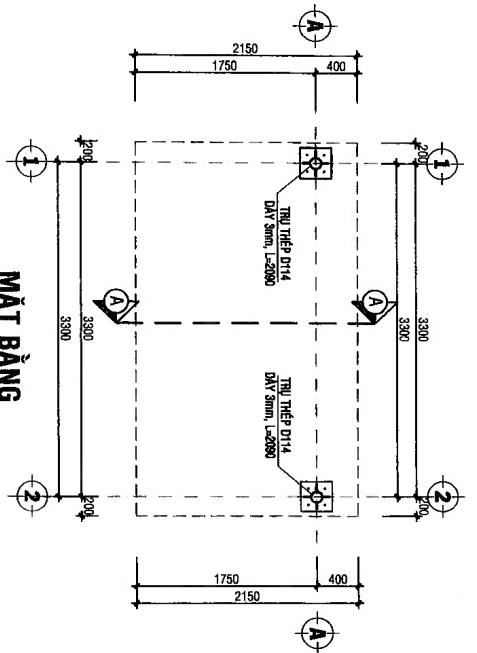

MẶT BẰNG
TL:1/50

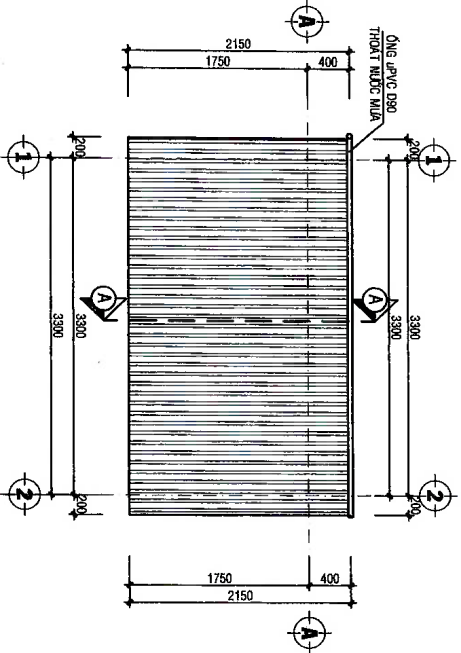

MẶT BẰNG MẠI CHE MÂY PHÁT ĐIỆN
TL:1/50

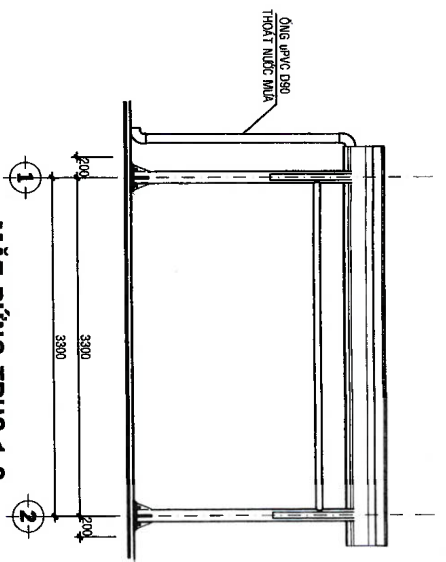

MẶT ĐỪNG TRỤC 1-2
TL:1/50

THÔNG KẾ VẬT LIỆU THOÁT NƯỚC MẠI

T.T	TÊN QUỊ - QUỊ CÁCH	KI HIỆU	ĐƠN VỊ	SỐ LƯỢNG
1	ỐNG ỨNG 90° D90	L	CÁI	02
2	ỐNG ỨNG D90	---	MÉT	5,9
3	MẬP BÍT ỨNG D90	O	CÁI	01

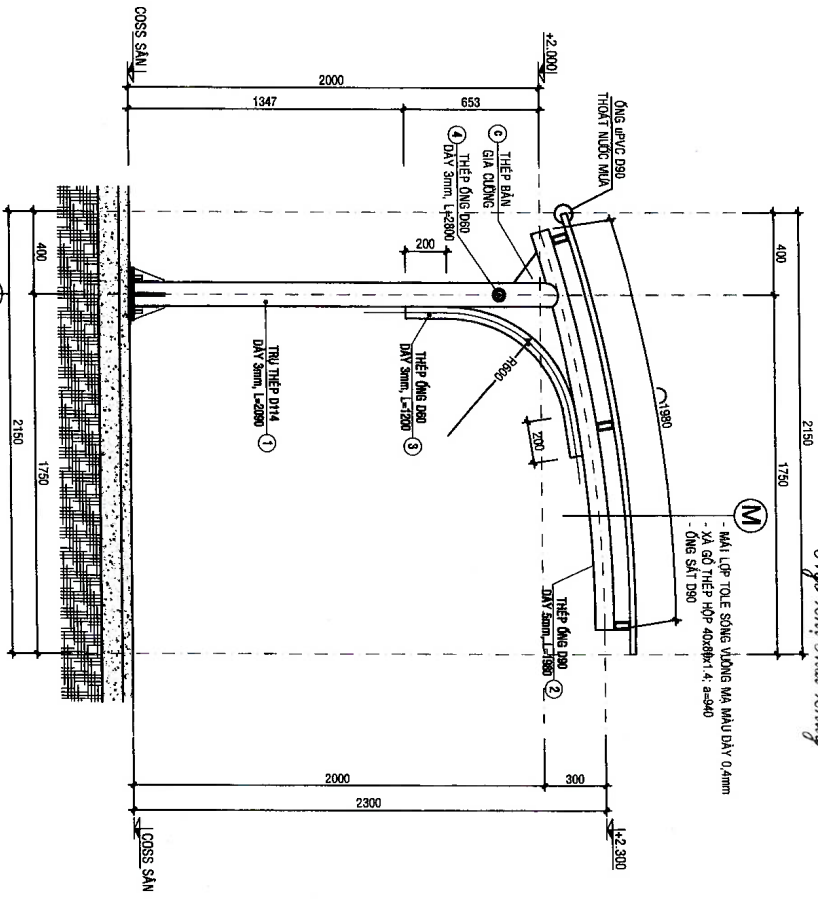

MẶT CẮT A-A
TL:1/25

C. TY TNHH TƯ VẤN KỸ DƯNG TRẦN ANH
DÃ THẨM TRÁ
THẨM TRÁ THEO VĂN BẢN
NGƯỜI THẨM TRÁ:
Ký 15m: *Đào Thị Ngọc Châu*
Biên Ngé Thuỷ, ngày

NỘI DUNG PHÁT HÀNH HỒ SƠ		BẢN VẼ THIẾT KẾ CƠ SỞ <input type="checkbox"/>	BẢN VẼ THIẾT KẾ TRÍ CÔNG <input checked="" type="checkbox"/>
CÔNG TY TNHH TƯ VẤN KỸ DƯNG TRẦN ANH 096174-725 NGÂN HÀNG NÔNG NGHIỆP VÀ PHÁT TRIỂN NÔNG THÔN VIỆT NAM PHÂN HIỆU NGŨNG ĐẮK LẮK VIỆT NAM - CHIH NHANH ĐẮK LẮK T. ĐẮK LẮK		XÂY DỰNG HÀNG MỤC PHỤ TÙNG PHÒNG GIÁC DỊCH TÂM TIỀN - AGRIBANK CHI NHÁNH NGŨNG ĐẮK LẮK KHOẢNG PẮC, TỈNH ĐẮK LẮK	
BÊN VI THIẾT KẾ GRANDUCO GIA PHÚC CÔNG TY TNHH TƯ VẤN THIẾT KẾ GIA PHÚC 0933 888888 - 0933 888888 Email: gia.phuc@granduco.com.vn 07/01/2025		BÊN VI THIẾT KẾ GRANDUCO GIA PHÚC CÔNG TY TNHH TƯ VẤN THIẾT KẾ GIA PHÚC 0933 888888 - 0933 888888 Email: gia.phuc@granduco.com.vn 07/01/2025	
THIẾT KẾ KẾT CẤU KTS. HỒ PHÍ HÙNG K.S. BÙI MINH KHOA K.S. NGUYỄN QUANG ANH K.S. BÙI MINH KHOA		THIẾT KẾ KẾT CẤU KTS. HỒ PHÍ HÙNG K.S. BÙI MINH KHOA K.S. NGUYỄN QUANG ANH K.S. BÙI MINH KHOA	
THIẾT KẾ KẾT CẤU KTS. HỒ PHÍ HÙNG K.S. BÙI MINH KHOA K.S. NGUYỄN QUANG ANH K.S. BÙI MINH KHOA		THIẾT KẾ KẾT CẤU KTS. HỒ PHÍ HÙNG K.S. BÙI MINH KHOA K.S. NGUYỄN QUANG ANH K.S. BÙI MINH KHOA	
TỶ LỆ SCALE 1/20 - 1/100 1/20 - 1/100 MC: 07/02 HOÀN THÀNH:/...../2025		TỶ LỆ SCALE 1/20 - 1/100 1/20 - 1/100 MC: 07/02 HOÀN THÀNH:/...../2025	

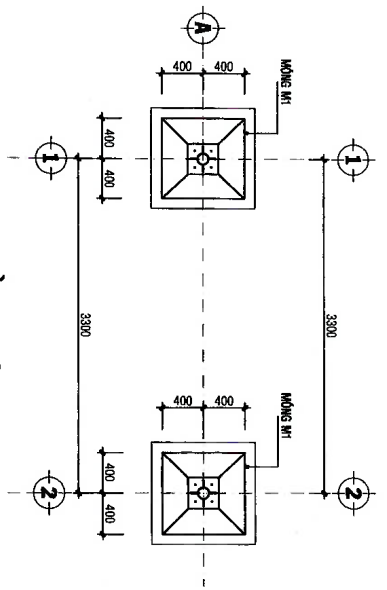

MẶT BẰNG MÔNG

TL:1/50



BẢN GIA CƯỜNG c

TL:1/20; SL: 02CK

BẢN GIA CƯỜNG b

TL:1/20; SL: 08CK

GHI CHÚ:

- BÊ TÔNG BÀ 1X2 MẮC 250.
- LỚT MÔNG BÀ 4X6 XVM M50, DÂY 100
- CỐT THÉP:
- DÙNG THÉP Ø250-1 (Ø<10); Bs, Rs = 210 Mpa
- DÙNG THÉP Ø250-V (10<c<=15); Bs, Rs = 280 Mpa
- DÙNG THÉP Ø250-V (18<c<=20); Bs, Rs = 350 Mpa
- + MỎI CHỒNG THÉP 1 ĐOẠN >300 MAX

- TOÀN BỘ THÉP VỊ KÉO, BẮN KÉO VÀ GIÃNG KÉO ĐƯỢC THÉP CỐT 30 CÓ Re=2100kg/cm².

- DÙNG QUÉ HẠN DÙ Re=1800kg/cm² DÙNG CÁC BƯỜNG HẠN GỐC, HẠN SỢT CHẾU ĐAI CÁC MỎI LIÊN KẾT.

- CHIỀU CAO BƯỜNG HẠN h ≥ BỀ DÀY ĐẦU KIỀM LÊN KẾT VÀ h ≥ 4mm.

- PHẢI TUÂN THỦ CÁC YÊU CẦU VỀ GIA CÔNG, LẮP ĐẶT HÉ VỊ KÉO VÀ GIÃNG KÉO.

- TRƯỚC KHI GÁC KÉO PHẢI TIẾN HÀNH KIỂM TRA CHIỀU DÀI VÀ CHẤT LƯỢNG BƯỜNG HẠN.

- TOÀN BỘ THÉP HÉ VỊ KÉO VÀ GIÃNG KÉO PHẢI ĐƯỢC SƠN CHỐNG RỈ 3 LỚP.

- BƯỜNG NÉO VÀ CÁC BƯỜNG KIỀM KẾT KHÁC CÓ DE 16 CẤP BỎ BÊN 8 x 8 D-C/F BỎ BÊN 5/6

- MẪU CỘ VƯỜNG MẮC ĐỂ NGHỊ BẢO ĐƠN VỊ THIẾT KẾ GIẢI ĐỀ XỬ LÝ.

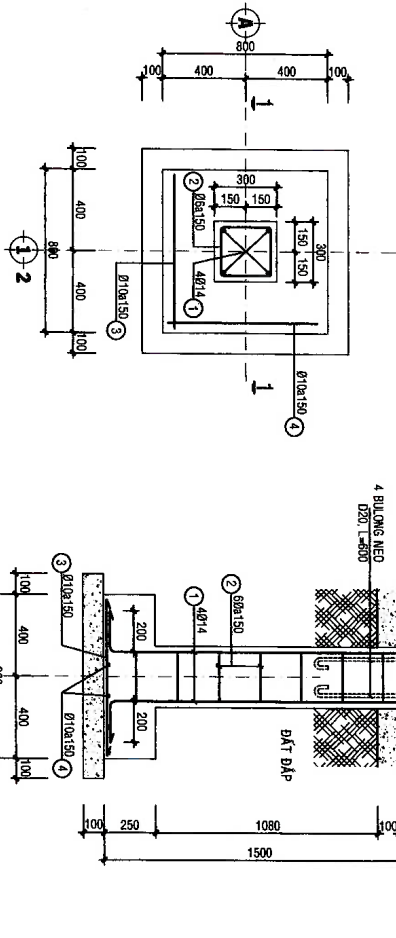

MẶT CẮT 1-1

TL: 1/25 (SL: 02CK)

BẢNG THÔNG KÊ KHUNG MÀI CHE

TÊN CẶN HIỆU	HÌNH DẠNG - KÍCH THƯỚC	BƯỚC KHUNG (mm)	CHIỀU DÀI T (mm)	SỐ LƯỚI CẶN	TỔNG CHIỀU DÀI (m)	TỔNG TƯỜNG (kg)	
1	Tháp ống Ø 114x4x3	2090	2	4	8,36	68,65	
2	Tháp ống Ø 60x3x3	1880	2	4	7,92	50,98	
3	Tháp ống Ø 60x3x3	1200	2	4	4,8	20,24	
4	Tháp ống Ø 60x3x3	3210	2	4	12,84	54,15	
a	Tháp bản 300x50x6	6x1x10x6	8	8	0,72 m ²	45,22	
b	Tháp bản 6x1x10x6	6x1x10x6	8	16	0,104 m ²	6,53	
c	Tháp bản 150x150x6	150x150x6	2	4	0,09 m ²	5,55	
d	Tháp nắp 40x60x1,4	40x60x1,4	9700	3	3	11,1	28,99

Số lượng thép:

- Trong thép ống tròn có Ø114x4x3: = 68,65 kg; Chiều dài = 8,36 mét
- Trong thép ống tròn có Ø60x3: = 50,98 kg; Chiều dài = 7,92 mét
- Trong thép ống tròn có Ø60x3: = 74,39 kg; Chiều dài = 17,64 mét
- Trong thép bản có chiều dày 8 mm = 57,4 kg
- Trong thép nắp ống vuông có BXHxĐ=40x60x1,4: = 28,99 kg; Chiều dài = 11,1 mét

BẢNG THÔNG KÊ CỐT THÉP MÔNG

TÊN CẶN HIỆU	HÌNH DẠNG - KÍCH THƯỚC	BƯỚC KHUNG (mm)	CHIỀU DÀI T (mm)	SỐ LƯỚI CẶN	TỔNG CHIỀU DÀI (m)	TỔNG TƯỜNG (kg)
1	200 1800	14	1700	4	8	16,43
2	250 250 50	6	1100	7	14	15,4
3	750	10	750	6	12	9,42
4	750	10	750	6	12	9,42

Số lượng thép:

- Trong thép có đường kính Ø6 = 3,42 kg; Chiều dài = 15,4 mét
- Trong thép có đường kính Ø10 = 11,1 kg; Chiều dài = 18 mét
- Trong thép có đường kính Ø14 = 16,43 kg; Chiều dài = 13,6 mét
- Bường neo Ø20, L= 0,6m; SL: 08 ck

NỘI DUNG PHÁT HÀNH

HỒ SƠ

BẢN VẼ THIẾT KẾ CƠ SỞ

BẢN VẼ THIẾT KẾ THI CÔNG

CHỖ ĐÓNG CHỮ:
NGƯỜI MÃN NHỜNG NGHIỆP VÀ PHÁT TRIỂN
PHÁT TRIỂN CÔNG ĐẮC LẮC
VIỆT NAM - CHINA
ĐẮC LẮC

TÊN CÔNG TRÌNH DỰ KIẾN:

SÁCH CÔNG VÀNG MẮC ĐU ĐỒ PHƯƠNG ĐẠO ĐƠN TÁN TIỀN - DẠNG BÀN CHỈ NHẪN KHUNG P.H.C. TẦNG ĐẮC LẮC

HÀNG MÃ CHỖ CHỖ:

MÀI CHE MÁY PHÁT ĐIỆN

VỊ THỰC DẠNG:

XA TÀN TIỀN, TỈNH ĐẮC LẮC

BỘN VỊ THIẾT KẾ

CÔNG TY TNHH TƯ VẤN THIẾT KẾ GIA PHƯỚC

TR. 0501601338 (TP. HCM) - 0903.121.121 (Đ. PHƯỚC)

TRẠCH NHIỆM VÀ CHỈ ĐẠO
TU VẤN THIẾT KẾ
ĐẮC LẮC

CHỦ TRƯỞNG TIỀN TRƯỚC:

KTS. NGUYỄN QUANG ANH

CHỦ TRƯỞNG THIẾT KẾ KIẾN TRÚC:

KTS. BUI MINH KHOA

CHỦ TRƯỞNG THIẾT KẾ KẾT CẤU:

KTS. NGUYỄN QUANG ANH

QUẢN LÝ KỸ THUẬT:

BUI MINH KHOA

KS. NGUYỄN QUANG ANH

MẶT BẰNG MÔNG
CHI TIẾT MÔNG

TỶ LỆ: SCALE 1/20 ~ 1/100 M.C: 02/02

HOÀN THÀNH: 2025

C. TY TNHH TƯ VẤN XÂY DỰNG GIA PHƯỚC

ĐẮC LẮC

THÀNH TRẠ THEO VĂN BẢN SỐ:

Ký tên: *KS. Nguyễn Văn Khoa*

TR. 0501601338 (TP. HCM) - 0903.121.121 (Đ. PHƯỚC)

HÀNG MỤC: HÀNG RÀO, KÈ ĐÁ.



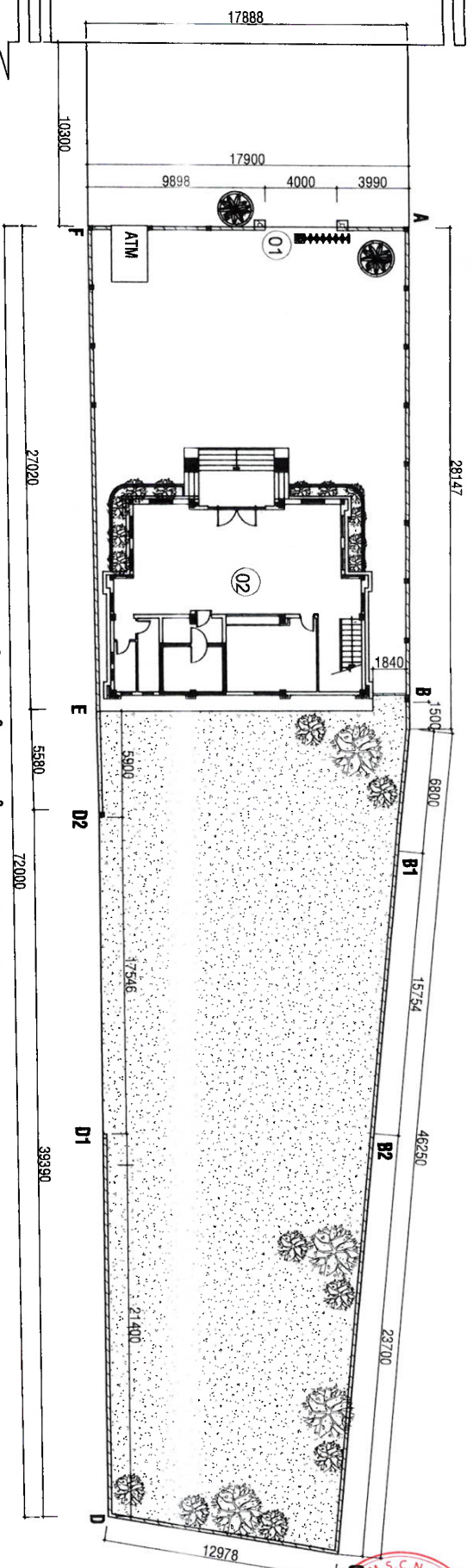

MẶT BẰNG TỔNG THỂ HÀNG RÀO HIỆN TRẠNG

TL: 1/300

- CHỦ THÍCH:**
- 01 - CÔNG CHINH
 - 02 - NHÀ LÂM VIỆC (HIỆN TRẠNG)
- A-B, E-F**
- HÀNG RÀO XÂY XIN HIỆN TRẠNG GIỮ NGUYỄN
- B-C, C-D, D-D1, D2-E**
- HÀNG RÀO XÂY XIN HIỆN TRẠNG PHÁ ĐỔ
- A-F**
- CÔNG, HÀNG RÀO SẮT THỎANG HIỆN TRẠNG PHÁ ĐỔ

C. T. Y. T. W. H. T. U. V. A. N. K. Y. D. U. N. G. T. R. A. V. A. N.
DÃ THẨM TRA
 THẨM TRA THEO YAN BAN QUẢN LÝ ĐẤT ĐAI
 NGƯỜI THẨM TRA: *[Signature]*
 Ký tên: *[Signature]*
 Đơn vị: Ban Quản Lý Khu Phố 1, Phường Hòa Thuận 1, Quận Ngũ Hành Sơn, TP. Đà Nẵng

Ngô Thị Mai Sương

M. S. C. N. O. I. P.

NGÂN HÀNG CÔNG NGHIỆP VÀ PHÁT TRIỂN
 NÔNG NGHIỆP VÀ ĐÀK LẮK
 PHÂN THẠNH NÔNG THÔN
 LÊ NAM - CHINH HẸN
 ĐÀK LẮK

NGÂN HÀNG CÔNG NGHIỆP VÀ PHÁT TRIỂN
 NÔNG NGHIỆP VÀ ĐÀK LẮK
 PHÂN THẠNH NÔNG THÔN
 LÊ NAM - CHINH HẸN
 ĐÀK LẮK

ĐƠN VỊ THIẾT KẾ

GP

CÔNG TY TNHH TƯ VẤN THIẾT KẾ GIA PHÚC

Địa chỉ: 10/10 Đường Nguyễn Huệ, Quận 1, TP. HCM
 Số điện thoại: 0903 123 456
 Email: giafuk@vnn.vn

ĐƠN VỊ THIẾT KẾ

HÀNG RÀO, KÈ ĐÀ

V. T. H. L. O. C. A. T. I. O. N.
 X. A. T. A. N. T. I. E. N., T. I. N. H. Đ. A. K. L. A. K.

CHỦ TRƯỞNG DỰ ÁN

KTS. NGUYỄN QUANG ANH

CHỦ TRƯỞNG DỰ ÁN

KTS. NGUYỄN QUANG ANH

CHỦ TRƯỞNG DỰ ÁN

KTS. NGUYỄN QUANG ANH

CHỦ TRƯỞNG DỰ ÁN

KTS. NGUYỄN QUANG ANH

CHỦ TRƯỞNG DỰ ÁN

KTS. NGUYỄN QUANG ANH

CHỦ TRƯỞNG DỰ ÁN

KTS. NGUYỄN QUANG ANH

CHỦ TRƯỞNG DỰ ÁN

KTS. NGUYỄN QUANG ANH

CHỦ TRƯỞNG DỰ ÁN

KTS. NGUYỄN QUANG ANH

CHỦ TRƯỞNG DỰ ÁN

KTS. NGUYỄN QUANG ANH

TY L. S. C. A. L. E. B. A. N. V. E. S. O. D. R. A. W. I. N. G. N. O.
 1/20 ~ 1/100 MBHR: 01/02
 HOÀN THÀNH: .../.../2025

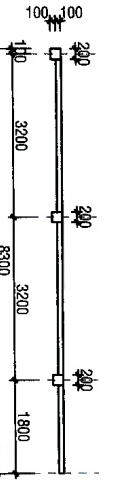

MẶT BẰNG HÀNG RÀO ĐOẠN B-B1 (HIỆN TRẠNG PHẠ ĐỒ)

TL: 1/100

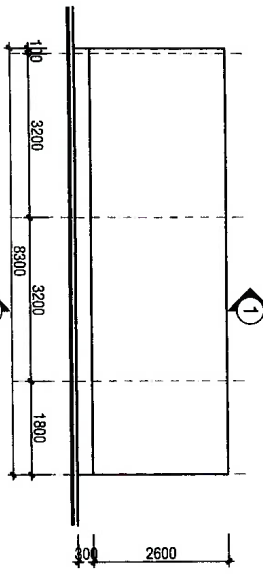

MẶT ĐỨNG HÀNG RÀO ĐOẠN B-B1 (HIỆN TRẠNG PHẠ ĐỒ)

TL: 1/100

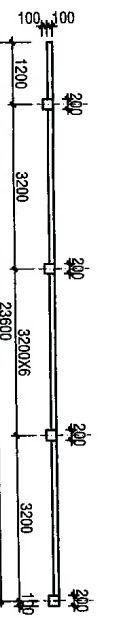

MẶT BẰNG HÀNG RÀO ĐOẠN B-B2 (HIỆN TRẠNG PHẠ ĐỒ)

TL: 1/100

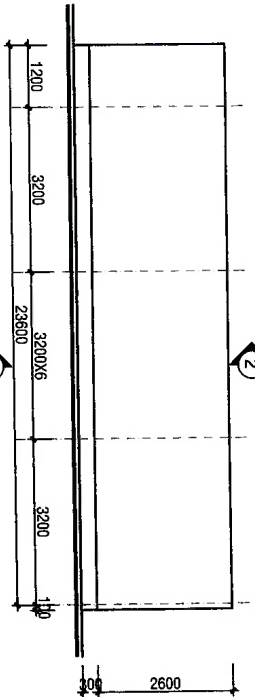

MẶT ĐỨNG HÀNG RÀO ĐOẠN B-B2 (HIỆN TRẠNG PHẠ ĐỒ)

TL: 1/100

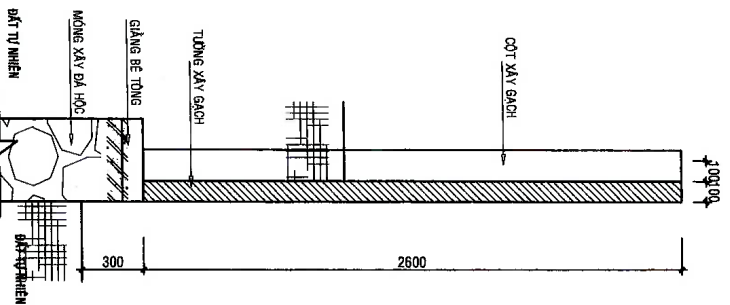

MẶT CẮT 1-1

TL: 1/25

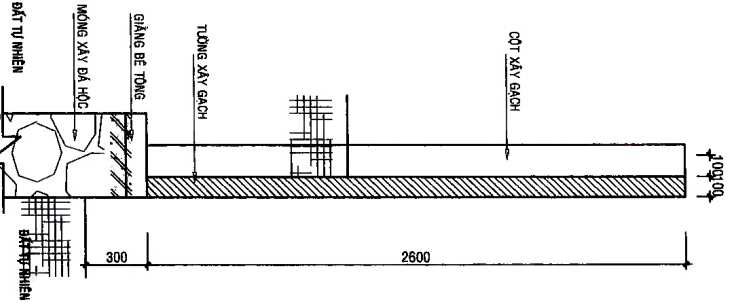

MẶT CẮT 1-1

TL: 1/25

Chiu

Ngô Thị Mai Thương

<p>NỘI DUNG PHÁT HÀNH</p> <p>HỒ SƠ</p> <p>BẢN VẼ THIẾT KẾ CƠ SỞ <input type="checkbox"/></p> <p>BẢN VẼ THIẾT KẾ THI CÔNG <input checked="" type="checkbox"/></p>		<p>PHẠ ĐỒ M.S.C.N: 010/2025 VIỆT NAM - CHINA PHÁT TRIỂN NÔNG THÔN BẮC LẠK</p>
<p>CHỦ ĐẦU TƯ: CÔNG TY TNHH TƯ VẤN THIẾT KẾ GIA PHÚC P. Lê Văn Thành, Bắc Lấp Thị trấn Bắc Lấp - Huyện Bắc Lấp - Tỉnh Bắc Lấp Số điện thoại: 0978.999.999 Email: gia.phuc@vnn.vn</p> <p>GIÁM ĐỐC DỰ ÁN: KTS. PHẠM THƯỜNG DŨNG KTS. NGUYỄN QUANG ANH KTS. NGUYỄN QUANG ANH KTS. BÙ MINH KHOA</p> <p>CHỦ TRƯỞNG DỰ ÁN: KTS. NGUYỄN QUANG ANH</p> <p>THIẾT KẾ KIẾN TRÚC: KTS. BÙ MINH KHOA</p> <p>THIẾT KẾ KẾT CẤU: KTS. NGUYỄN QUANG ANH</p> <p>QUẢN LÝ KỸ THUẬT: KTS. BÙ MINH KHOA</p> <p>MS. NGUYỄN QUANG ANH</p>		
<p>ĐƠN VỊ THIẾT KẾ: Z&P GROUP CO., LTD</p> <p>CÔNG TY TNHH TƯ VẤN THIẾT KẾ GIA PHÚC</p> <p>P. Lê Văn Thành, Bắc Lấp Thị trấn Bắc Lấp - Huyện Bắc Lấp - Tỉnh Bắc Lấp Số điện thoại: 0978.999.999 Email: gia.phuc@vnn.vn</p>		<p>HÀNG RÀO, KÉ ĐÀ</p> <p>VI THỊ: LOCATION: XÃ TÂN TIẾN, THỊNH BẮC LẮP</p>
<p>TỶ LỆ: SCALE: 1/20 ~ 1/100</p> <p>HR-HT: 01/03</p> <p>HOÀN THÀNH: .../.../2025</p>		

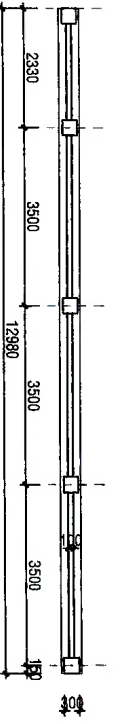

MẶT BẰNG HÀNG RÀO ĐOẠN D-C (HIỆN TRẠNG PHÁ ĐỒ)

T.L.: 1/100

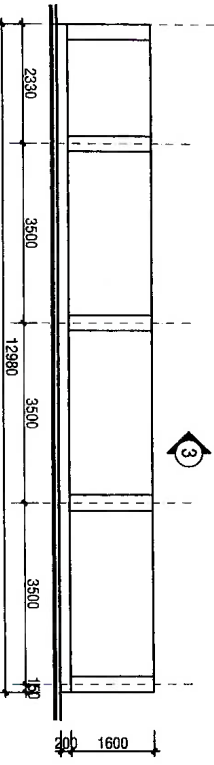

MẶT ĐŨNG HÀNG RÀO ĐOẠN D-C (HIỆN TRẠNG PHÁ ĐỒ)

T.L.: 1/100

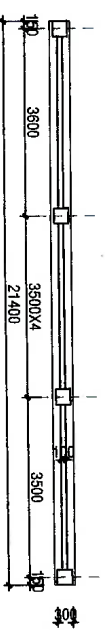

MẶT BẰNG HÀNG RÀO ĐOẠN D1-D (HIỆN TRẠNG PHÁ ĐỒ)

T.L.: 1/100

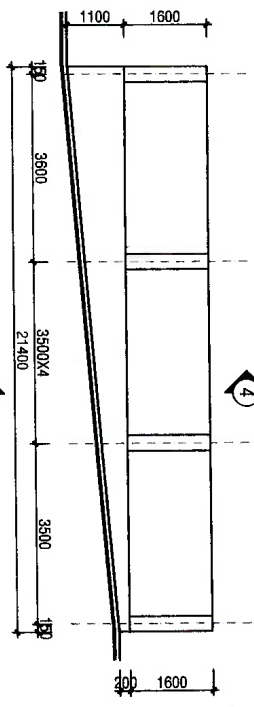

MẶT ĐŨNG HÀNG RÀO ĐOẠN D1-D (HIỆN TRẠNG PHÁ ĐỒ)

T.L.: 1/100

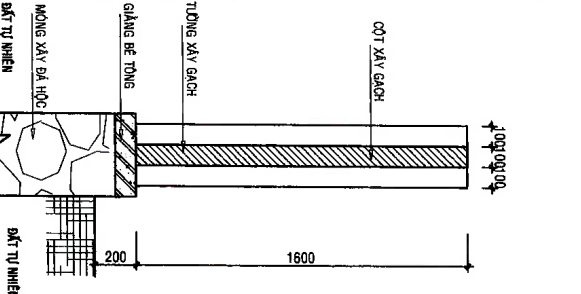

MẶT CẮT 3-3

T.L.: 1/25

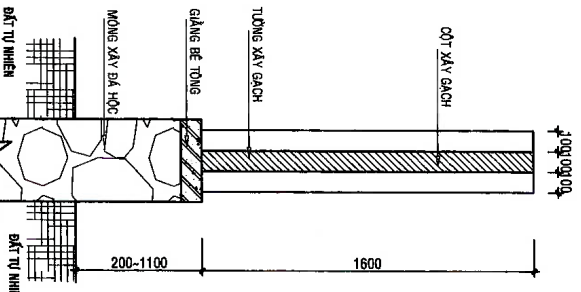

MẶT CẮT 4-4

T.L.: 1/25

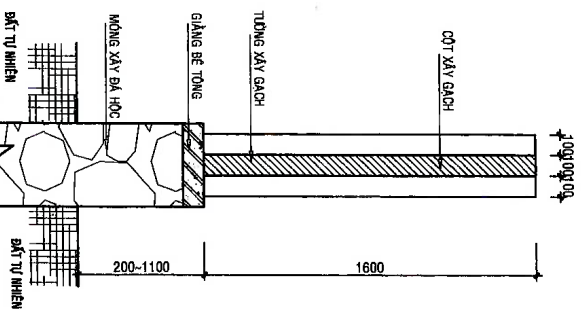

MẶT CẮT 6-6

T.L.: 1/25

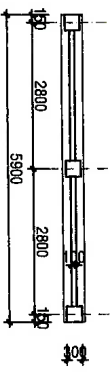

MẶT BẰNG HÀNG RÀO ĐOẠN E-D (HIỆN TRẠNG PHÁ ĐỒ)

T.L.: 1/100

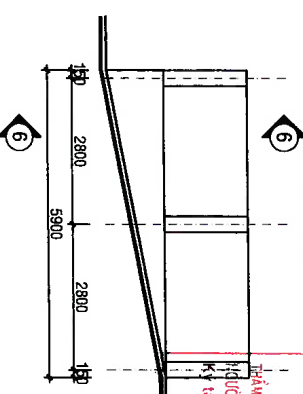

MẶT ĐŨNG HÀNG RÀO ĐOẠN E-D (HIỆN TRẠNG PHÁ ĐỒ)

T.L.: 1/100

DẤU CHẤM TRƯA
 CÔNG TY TNHH TƯ VẤN KIẾN TRÚC GIA PHÚC
 TRẦN TRẦN TUẤN VẤN KIẾN TRÚC
 KỶ TÊN: *[Signature]*
 Biên Hòa Thuận, ngày:

NỘI DUNG PHÁT HÀNH HỒ SƠ BẢN VẼ THIẾT KẾ CƠ SỞ <input type="checkbox"/> BẢN VẼ THIẾT KẾ THÍ CÔNG <input checked="" type="checkbox"/>	
CHỈ ĐẠO DỰ ÁN PHẠM VĂN HÙNG KINH LÝ VÀ PHÁT TRIỂN PHẬT TIỀN KÔNG TRẦN ĐẮC LẮK VIỆT NAM - CHINA (VNI) M.S.C.N: 01005	
TIÊN CÔNG TRÌNH-PROJECT: XÂY DỰNG HÀNG RÀO MỤC PHỤ TRỢ PHÒNG GAO DỊCH TÂN TIẾN, ASPENBANK CHI NHÁNH KINH PẮC, BẮC LẮK	
HÀNG MỤC-ITEMS: HÀNG RÀO KÉ BẢ VỊ TRÍ-LOCATION: XÃ TÂN TIẾN, TỈNH BẮC LẮK	
ĐƠN VỊ THIẾT KẾ GIA PHÚC CÔNG TY TNHH TƯ VẤN THIẾT KẾ GIA PHÚC P. 53, B. 3/4, Th. Tân Hòa, L. 1 Tân Hòa, Quận Thủ Đức, TP. HCM Tel: 0908 822878 - 0908 822879 Email: gia@giafp.com	
CHỮ TRƯỞNG KIẾN TRÚC KTS. HỒ PHU HÙNG CHỮ TRƯỞNG KẾT CẤU KTS. NGUYỄN QUANG ANH THIẾT KẾ ĐIỆN QUANG K.S. NGUYỄN QUANG ANH QUẢN LÝ KỸ THUẬT K.S. BÙ MINH KHOA K.S. NGUYỄN QUANG ANH	
TÊN BẢN VẼ - DRAWING NAME: CHI TIẾT HÀNG RÀO ĐOẠN D-C PHÁ ĐỒ CHI TIẾT HÀNG RÀO ĐOẠN D1-D PHÁ ĐỒ	
TỶ LỆ SCALE 1/20 - 1/100	
BẢN VẼ SỐ - DRAWING NO HR-HT-02/03	
HỌ TÊN THÀNH:2025	

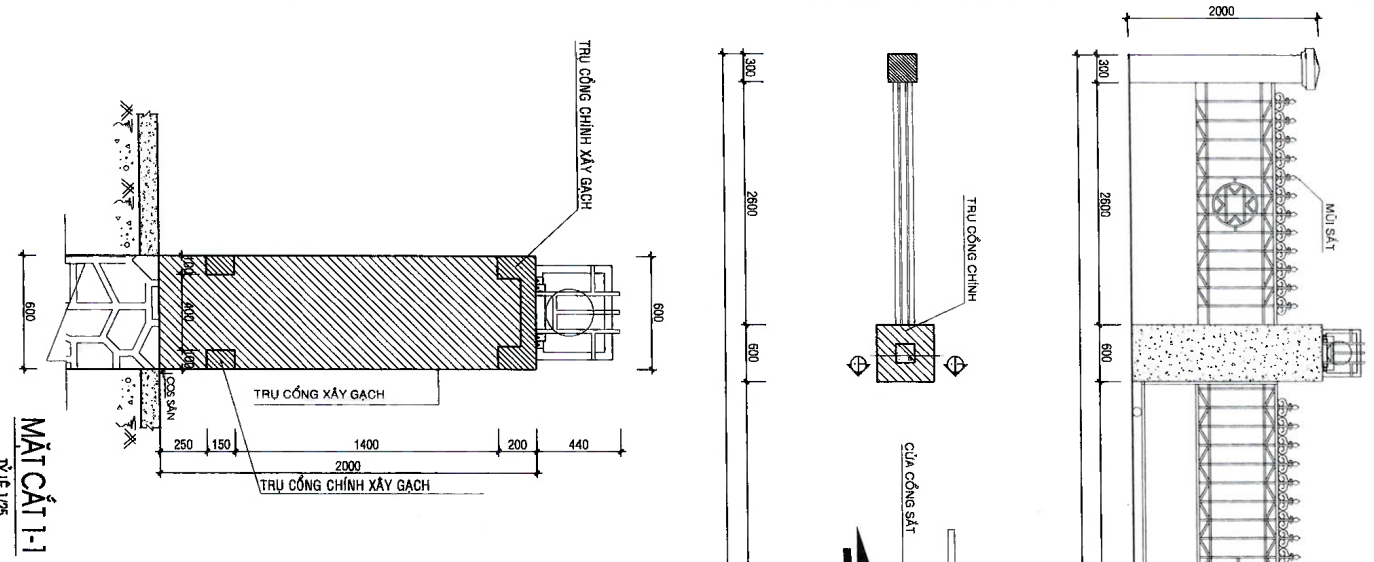

MẶT CẮT 1-1
TỶ LỆ 1/25

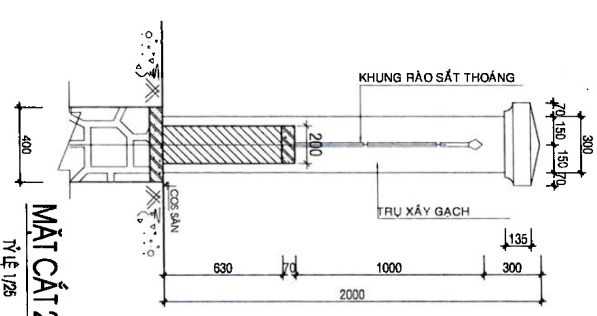

MẶT CẮT 2-2
TỶ LỆ 1/25

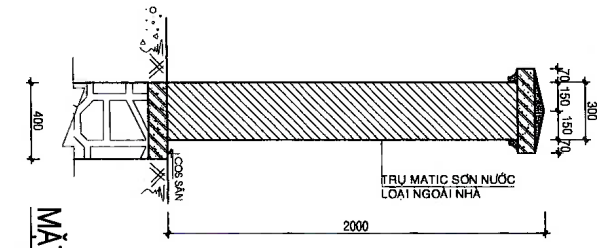

MẶT CẮT 3-3
TỶ LỆ 1/25

MẶT BẰNG CÔNG, HÀNG RÀO ĐOẠN A-F (HIỆN TRẠNG PHẠ ĐỖ)

T.L. 1/100

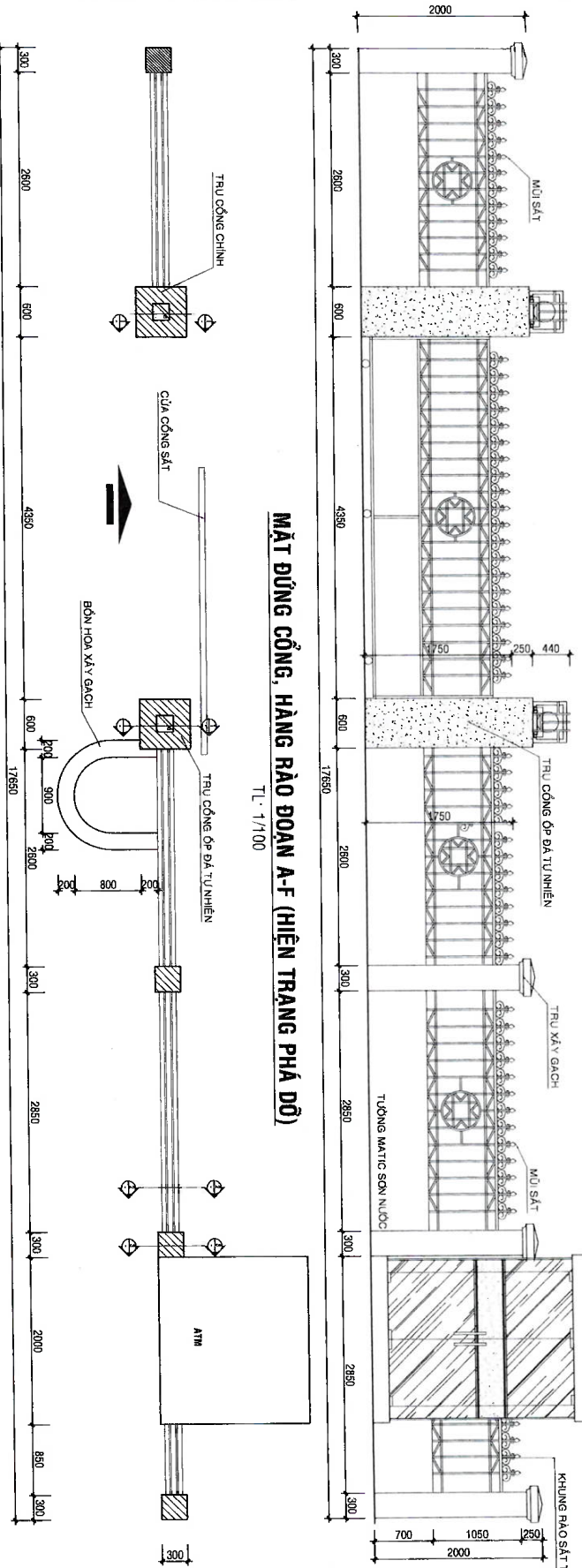

C. T. Y. TƯ VẤN TƯ VẤN XÂY DỰNG TRẦN VĂN ĐẾN
DÃ TIẾM TRẠ
THÀNH TỰA THEO VĂN BẢN SỐ.....
NGƯỜI THÀNH TỰA.....
Kỹ nghệ.....
Biên Mã Thời ngày.....

Ngô Thị Mai Thủy



NỘI DUNG PHÁT HÀNH HỒ SƠ <input type="checkbox"/> BẢN VẼ THIẾT KẾ CƠ SỞ <input checked="" type="checkbox"/> BẢN VẼ THIẾT KẾ THỦ CÔNG	BẢN VẼ THIẾT KẾ THỦ CÔNG	CÔNG TY TƯ VẤN XÂY DỰNG TRẦN VĂN ĐẾN GIA PHƯỚC SỐ QUÂN QUẢN LÝ THI CÔNG SỐ QUÂN QUẢN LÝ THI CÔNG SỐ QUÂN QUẢN LÝ THI CÔNG	AGRBANK ATM
		HỌ TÊN: NGUYỄN QUANG ANH CHỨC VỤ: KTS. PH. H. HƯNG CHỖ: KTS. PH. H. HƯNG	HỌ TÊN: NGUYỄN QUANG ANH CHỨC VỤ: KTS. PH. H. HƯNG CHỖ: KTS. PH. H. HƯNG
TÊN BẢN VẼ: BẢN VẼ THIẾT KẾ THỦ CÔNG CHI TIẾT CÔNG HÀNG RÀO HIỆN TRẠNG ĐOẠN A-F	TÊN BẢN VẼ: BẢN VẼ THIẾT KẾ THỦ CÔNG CHI TIẾT CÔNG HÀNG RÀO HIỆN TRẠNG ĐOẠN A-F	TÊN BẢN VẼ: BẢN VẼ THIẾT KẾ THỦ CÔNG CHI TIẾT CÔNG HÀNG RÀO HIỆN TRẠNG ĐOẠN A-F	TÊN BẢN VẼ: BẢN VẼ THIẾT KẾ THỦ CÔNG CHI TIẾT CÔNG HÀNG RÀO HIỆN TRẠNG ĐOẠN A-F
TỶ LỆ: SCALE 1/20 ~ 1/100 NGÀY: 1/2025	TÊN BẢN VẼ: BẢN VẼ THIẾT KẾ THỦ CÔNG CHI TIẾT CÔNG HÀNG RÀO HIỆN TRẠNG ĐOẠN A-F	TÊN BẢN VẼ: BẢN VẼ THIẾT KẾ THỦ CÔNG CHI TIẾT CÔNG HÀNG RÀO HIỆN TRẠNG ĐOẠN A-F	TÊN BẢN VẼ: BẢN VẼ THIẾT KẾ THỦ CÔNG CHI TIẾT CÔNG HÀNG RÀO HIỆN TRẠNG ĐOẠN A-F

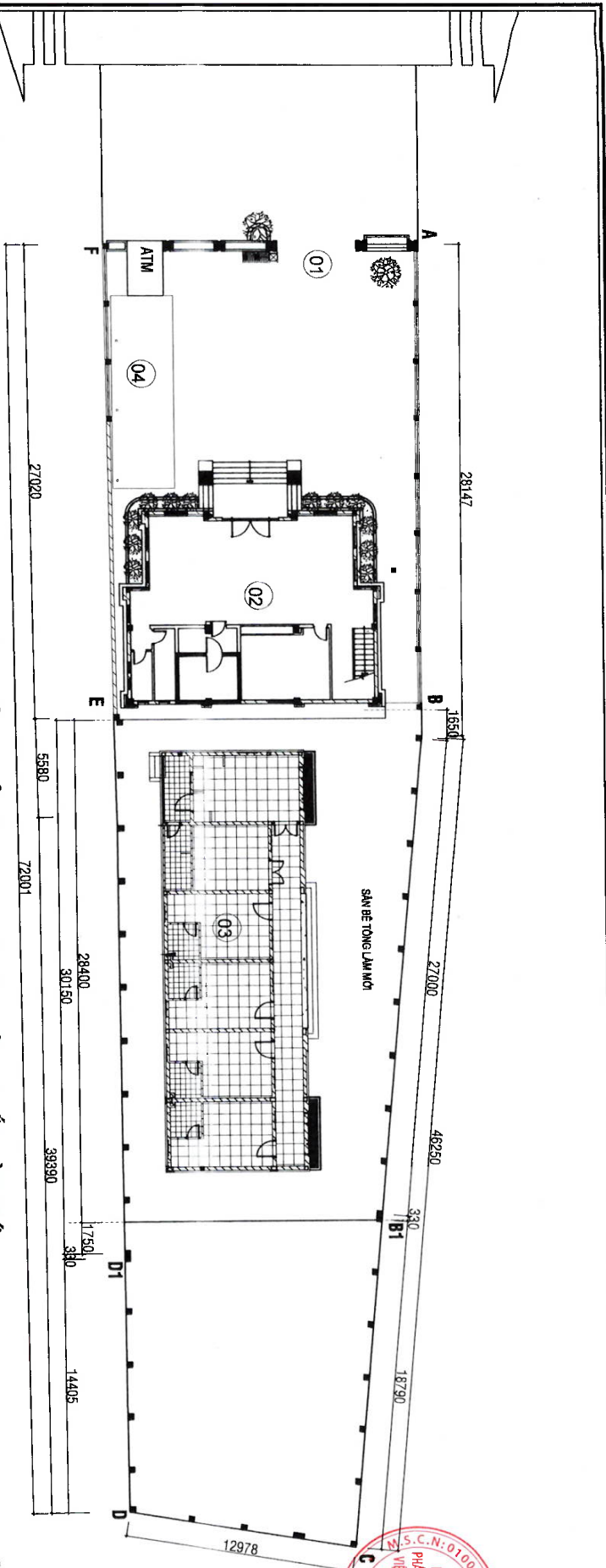

MẶT BẰNG TỔNG THỂ HÀNG RÀO, KÈ ĐÁ, TƯỜNG CHÂN LÀM MỚI

TL: 1/300

- CHÚ THÍCH:**
- 01 - CÔNG CHÍNH
 - 02 - NHÀ LÀM VIỆC (HIỆN TRẠNG)
 - 03 - NHÀ CÔNG VỤ (LÀM MỚI)
 - 04 - NHÀ ĐỂ XE (LÀM MỚI)
 - A - B, E - F - HÀNG RÀO XÂY XIN HIỆN TRẠNG GIỮ NGUYÊN
 - B - C, C - D, D - D1 - HÀNG RÀO XÂY XIN, KÈ ĐÁ (LÀM MỚI)
 - E - D1, D1 - B1 - HÀNG RÀO XÂY XIN, TƯỜNG CHÂN BÊ TÔNG (LÀM MỚI)
 - A - F - CÔNG, HÀNG RÀO (LÀM MỚI)

C. TY TNHH TƯ VẤN XÂY DỰNG TẾ LẠI ANH
ĐÃ THẨM TRA
 THÀNH TRẠNG THEO VẤN ĐỀ:
 NGƯỜI THẨM TRA: *[Signature]*
 Ký tên: *[Signature]*
 Chức vụ: *[Signature]*
 Ngày: *[Signature]*

S. C. N. 01000
 PHÁP VIỆN KINH TẾ
 VIÊN KẾ TÍNH TOÁN
 KINH NGHIỆP VÀ
 KINH NGHỆ VÀ
 ĐẠC LẮC
 ĐẠC LẮC

MÔI DUNG PHÁT HÀNH	HỒ SƠ
BẢN VẼ THIẾT KẾ CƠ SỞ	<input type="checkbox"/>
BẢN VẼ THIẾT KẾ TRỤ CỘNG	<input checked="" type="checkbox"/>

PHÁT ĐỘNG THỰC HIỆN DỰ ÁN
 XÂY DỰNG HÀNG RÀO KÈ ĐÁ VÀ TƯỜNG CHÂN LÀM MỚI
 GIỚI ĐÍCH TÂN TIÊN - AGRIBANK CHI NHÁNH
 KHÔNG PẮC, ĐẮC LẮC

ANP
 CÔNG TY TNHH TƯ VẤN THIẾT KẾ
 GIA PHÚC
 8, 8-9, Đường Tân Bắc, Lũy
 5, Khu Phố 5, Phường Tân Phú,
 Quận Tân Phú, TP. Hồ Chí Minh
 Tel: (08) 54 42 88 88 - 88 88 88 88
 Email: anp@anp.vn - info@anp.vn

CHỈ THỊ KẾT CẤU
 KTS. HỒ PHÚ HÙNG

CHỈ THỊ KẾT CẤU
 KTS. BÙI MINH KHUÔI

THIẾT KẾ KIẾN TRÚC
 KTS. NGUYỄN QUANG ANH

THIẾT KẾ KẾT CẤU
 KTS. BÙI MINH KHUÔI

QUẢN LÝ MÔ THỰC
 KTS. NGUYỄN QUANG ANH

TÊN BẢN VẼ - DRAWING NAME:
MẶT BẰNG TỔNG THỂ HÀNG RÀO, KÈ ĐÁ

KS. NGUYỄN QUANG ANH

TY LỆ SCALÉ | BẢN VẼ SỐ - DRAWING NO.
 1/20 ~ 1/100 | MBHR: 02/02

HỒN THÀNH: 1/2025

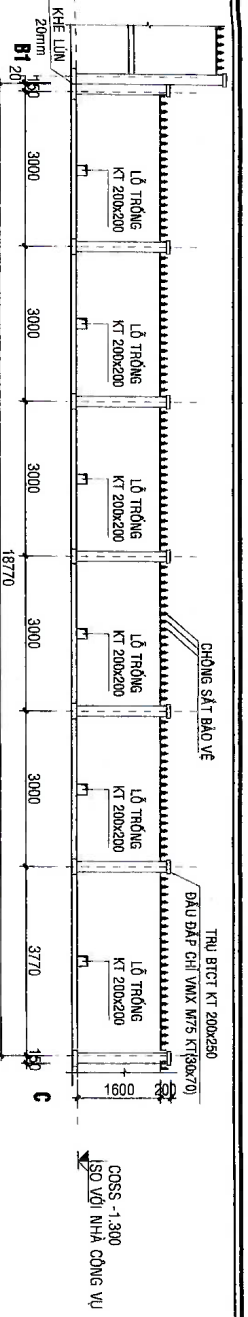

MẶT ĐỪNG SAU HÀNG RÀO ĐOẠN B1-C

T.L: 1/100

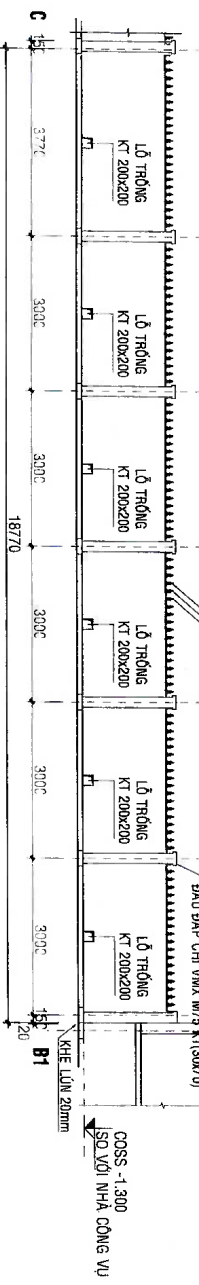

MẶT ĐỪNG SAU HÀNG RÀO ĐOẠN B1-C

T.L: 1/100

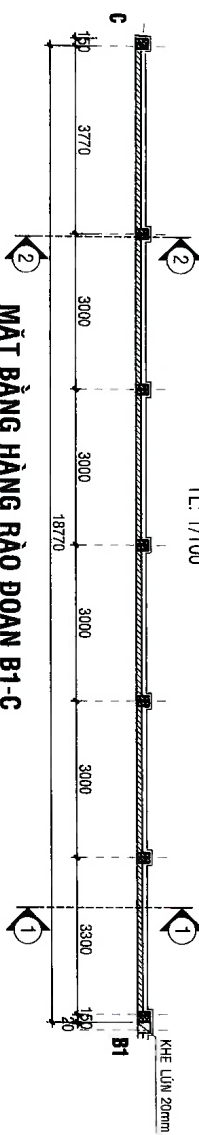

MẶT BẰNG HÀNG RÀO ĐOẠN B1-C

T.L: 1/100

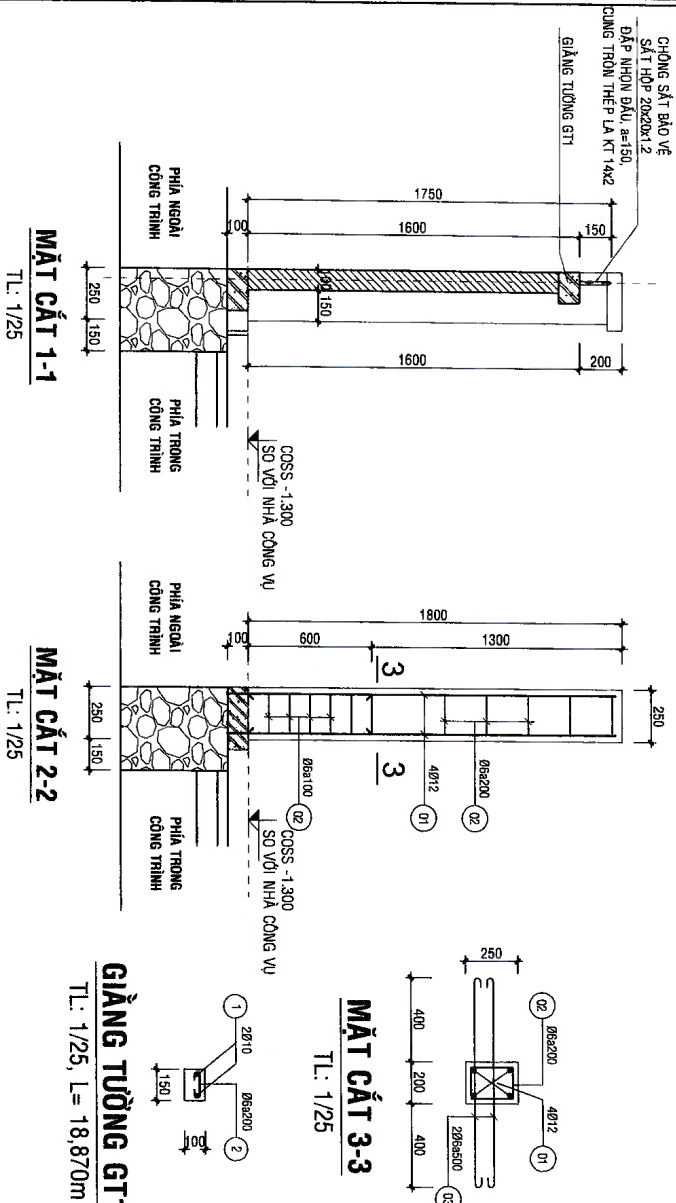

MẶT CẮT 1-1

T.L: 1/25

MẶT CẮT 2-2

T.L: 1/25

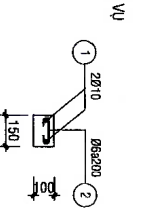

MẶT CẮT 3-3

T.L: 1/25

GIƯỜNG TƯỜNG GT1

T.L: 1/25, L= 18,870m

CÔNG TY TNHH TƯ VẤN XÂY DỰNG THANH AN

DÃ THANH TRẠ

THỦ TRƯỞNG THEO VÀNG DAN SỔ

NGƯỜI THAM TRẠ:

Kỹ sư:

Bên Mạ Thuợng ngày:

Ngô Thị Mai Thúy

GHI CHÚ:

- + TƯỜNG XÂY GẠCH XMC, VẠNG MẮC 75
- + TRÁP HOÀN THIÊN VẠNG MẮC 75
- + BÀ MẮC THIC VÀ LAM SƠN MƯỚC 3 LỚP (1 LỚP LÒT, 2 LỚP PHỤ)
- + CỘT B.T.C.T ĐA 1X2 MẮC 250

BẢNG THÔNG KÊ CỘT THÉP B1-C

TÊN CHÊNH KẾ	HÌNH DẠNG - KÍCH THƯỚC	ĐƯỜNG CHÉU ĐÀ (mm)	SỐ LƯỢNG	TỔNG CHÉU ĐÀ (m)	TỔNG T. LƯỢNG (kg)
1	1750 x 150	1750	4	7000	43.80
2	1600 x 250	1600	6	9600	17.80
3	1000 x 50	1000	6	6000	13.82
4	1870 x 35	1870	2	3740	23.84
5	110 x 110	110	6	660	3.88

Tổng lượng thép có đường kính 06 = 25.4 kg. Chiều dài = 189.51 mét

Tổng lượng thép có đường kính 010 = 23.64 kg. Chiều dài = 38.34 mét

Tổng lượng thép có đường kính 012 = 43.5 kg. Chiều dài = 49 mét

Chiều dài nội thép 300



<p>NỘI DUNG PHÁT HÀNH</p> <p>HỒ SƠ</p> <p>BẢN VẼ THIẾT KẾ CƠ SỞ <input type="checkbox"/></p> <p>BẢN VẼ THIẾT KẾ THỰC DÙNG <input checked="" type="checkbox"/></p>	<p>KHUYẾN NGHỊ</p> <p>PHÁT TIỀN KHÓNG THON</p> <p>VIỆT NAM - CHINA</p> <p>ĐÀ LẮK</p>	<p>PHÁP TIỀN KHÓNG THON</p> <p>VIỆT NAM - CHINA</p> <p>ĐÀ LẮK</p>	<p>PHÁP TIỀN KHÓNG THON</p> <p>VIỆT NAM - CHINA</p> <p>ĐÀ LẮK</p>	<p>PHÁP TIỀN KHÓNG THON</p> <p>VIỆT NAM - CHINA</p> <p>ĐÀ LẮK</p>
<p>CÔNG TY TNHH TƯ VẤN THIẾT KẾ GIA PHÚC</p> <p>TRÁCH MIỆN HỮU KHẨN TỰ VẤN THIẾT KẾ GIA PHÚC</p> <p>GIÁM ĐỐC-DIRECTOR</p> <p><i>[Signature]</i></p>	<p>GIÁM ĐỐC-DIRECTOR</p> <p><i>[Signature]</i></p>	<p>KTS HỒ PHÍ HÙNG</p> <p><i>[Signature]</i></p>	<p>KS. NGUYỄN QUANG ANH</p> <p><i>[Signature]</i></p>	<p>KS. NGUYỄN QUANG ANH</p> <p><i>[Signature]</i></p>
<p>QUẢN LÝ KỸ THUẬT</p> <p>KS. ĐÌNH MINH KHUẨN</p> <p><i>[Signature]</i></p>	<p>QUẢN LÝ KỸ THUẬT</p> <p>KS. NGUYỄN QUANG ANH</p> <p><i>[Signature]</i></p>	<p>THIẾT KẾ KẾT CẤU</p> <p><i>[Signature]</i></p>	<p>THIẾT KẾ KẾT CẤU</p> <p><i>[Signature]</i></p>	<p>THIẾT KẾ KẾT CẤU</p> <p><i>[Signature]</i></p>

T. L. E. - SCALE **1/20 ~ 1/100** BẢN VẼ SỐ - DRAWING NO **HN: 02/10**

HỌA THÀNH:

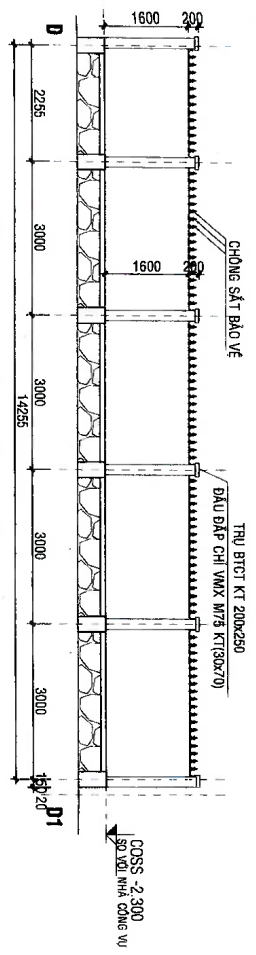

MẶT ĐỪNG TRƯỚC HÀNG RÀO ĐOẠN D1-D
T.L: 1/100

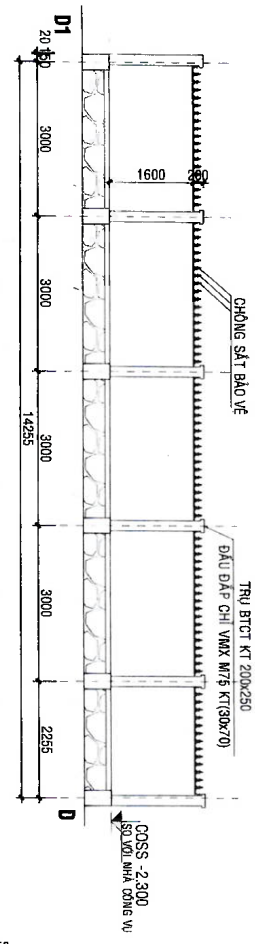

MẶT ĐỪNG SAU HÀNG RÀO ĐOẠN D1-D
T.L: 1/100

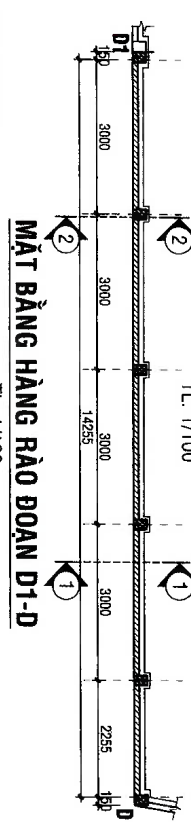

MẶT BẰNG HÀNG RÀO ĐOẠN D1-D
T.L: 1/100

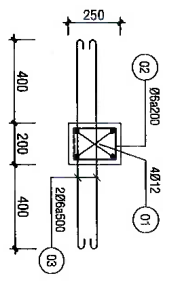

MẶT CẮT 3-3
T.L: 1/25

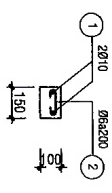

GIÀNG TƯỜNG GT1
T.L: 1/25, L = 14.550m

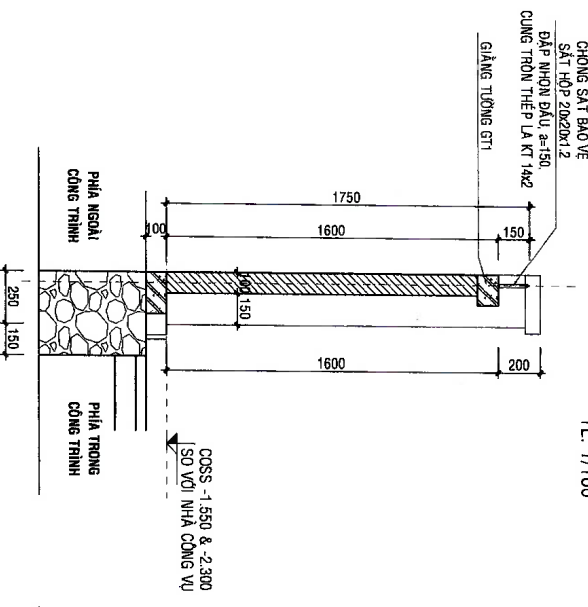

MẶT CẮT 1-1
T.L: 1/25

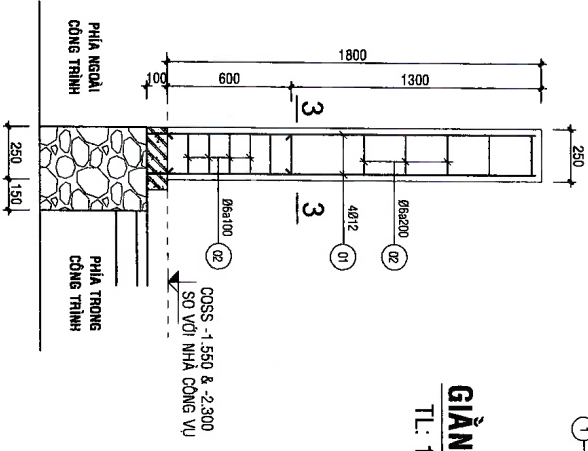

MẶT CẮT 2-2
T.L: 1/25

C.TY TNHH TƯ VẤN XÂY DỰNG TÀI CHÍNH AN
DÃ THẨM TRÁ
THẨM TRÁ THEO YÊU CẦU SỐ.....
NGƯỜI THẨM TRÁ:
Ký tên:
Bàn: 4/3 Thuộc, ngày:

Ngô Văn Hải
KTS. Hải

GHI CHÚ:
+ TƯỜNG XÂY GẠCH XMC, XANH MÀC 75
+ TRÁT HOÀN THIÊN XANH MÀC 75.
+ BẢ MẮC TÍC VÀ LÀN SƠN NƯỚC 3 LỚP (1 LỚP LỚT, 2 LỚP PHỤ)
+ CỘT B.T.C.T BẢ X2 MẮC 250

BẢNG THÔNG KẾ CỘT THÉP D1-D

TÊN SỐ C/KEN HẸU	HÌNH DẠNG - KÍCH THƯỚC	CHIỀU DÀI (mm)	SỐ LƯỢNG (CỘT)	TỔNG CHIỀU DÀI (m)	TỔNG TỶ LƯỢNG (kg)
1	1750	1750	4	7000	37,28
2	1800	1800	12	21600	103,64
3	1000	1000	8	8000	39,76
4	1600	1600	2	3200	15,43
5	1100	1100	8	8800	42,37
6	1400	1400	2	2800	13,51
7	1700	1700	4	6800	32,78
8	1100	1100	8	8800	42,37
9	1600	1600	2	3200	15,43
10	1400	1400	2	2800	13,51
11	1700	1700	4	6800	32,78
12	1100	1100	8	8800	42,37
13	1600	1600	2	3200	15,43
14	1400	1400	2	2800	13,51
15	1700	1700	4	6800	32,78
16	1100	1100	8	8800	42,37
17	1600	1600	2	3200	15,43
18	1400	1400	2	2800	13,51
19	1700	1700	4	6800	32,78
20	1100	1100	8	8800	42,37
21	1600	1600	2	3200	15,43
22	1400	1400	2	2800	13,51
23	1700	1700	4	6800	32,78
24	1100	1100	8	8800	42,37
25	1600	1600	2	3200	15,43
26	1400	1400	2	2800	13,51
27	1700	1700	4	6800	32,78
28	1100	1100	8	8800	42,37
29	1600	1600	2	3200	15,43
30	1400	1400	2	2800	13,51
31	1700	1700	4	6800	32,78
32	1100	1100	8	8800	42,37
33	1600	1600	2	3200	15,43
34	1400	1400	2	2800	13,51
35	1700	1700	4	6800	32,78
36	1100	1100	8	8800	42,37
37	1600	1600	2	3200	15,43
38	1400	1400	2	2800	13,51
39	1700	1700	4	6800	32,78
40	1100	1100	8	8800	42,37
41	1600	1600	2	3200	15,43
42	1400	1400	2	2800	13,51
43	1700	1700	4	6800	32,78
44	1100	1100	8	8800	42,37
45	1600	1600	2	3200	15,43
46	1400	1400	2	2800	13,51
47	1700	1700	4	6800	32,78
48	1100	1100	8	8800	42,37
49	1600	1600	2	3200	15,43
50	1400	1400	2	2800	13,51

* Trong lượng thép có đường kính Ø10 = 78,51 kg; Chiều dài = 297 mét
* Trong lượng thép có đường kính Ø12 = 97,28 kg; Chiều dài = 42 mét
* Chiều dài mỗi thép 30D



NỘI DUNG PHÁT HÀNH
HỒ SƠ

BẢN VẼ THIẾT KẾ CƠ SỞ

BẢN VẼ THIẾT KẾ THỦ CÔNG

ĐƠN CHỮ ĐÓNG CHỮ
NGƯỜI DẪNG KINH NGHIỆP VÀ PHÁT TRIỂN
CÔNG TRÌNH VIỆT NAM - CHINA
PHẬT THIỆN CÔNG TRÌNH
CÔNG TY TNHH TƯ VẤN XÂY DỰNG TÀI CHÍNH AN
ĐÀ LẮK

HÀNG RÀO, KÉ ĐÀ

VỊ TRÍ: KỶ ANH, XÃ TÂN TIẾN, TỈNH ĐÀK LẮK

HÀNG RÀO, KÉ ĐÀ

VỊ TRÍ: KỶ ANH, XÃ TÂN TIẾN, TỈNH ĐÀK LẮK

ĐƠN VỊ THIẾT KẾ
CÔNG TY TNHH TƯ VẤN THIẾT KẾ
GIA PHƯỚC

CHỖ TRƯỞNG ĐỒ
KTS. HỒ PHAI HÙNG

CHỖ TRƯỞNG ĐỒ
KTS. HỒ PHAI HÙNG

CHỖ TRƯỞNG ĐỒ
KTS. HỒ PHAI HÙNG

CHỖ TRƯỞNG ĐỒ
KTS. HỒ PHAI HÙNG

CHỖ TRƯỞNG ĐỒ
KTS. HỒ PHAI HÙNG

CHỖ TRƯỞNG ĐỒ
KTS. HỒ PHAI HÙNG

CHỖ TRƯỞNG ĐỒ
KTS. HỒ PHAI HÙNG

CHỖ TRƯỞNG ĐỒ
KTS. HỒ PHAI HÙNG

CHỖ TRƯỞNG ĐỒ
KTS. HỒ PHAI HÙNG

CHỖ TRƯỞNG ĐỒ
KTS. HỒ PHAI HÙNG

CHỖ TRƯỞNG ĐỒ
KTS. HỒ PHAI HÙNG

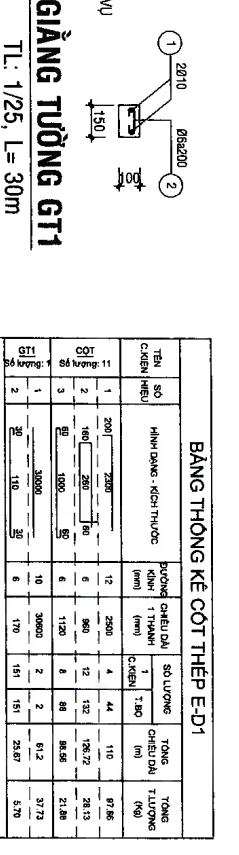
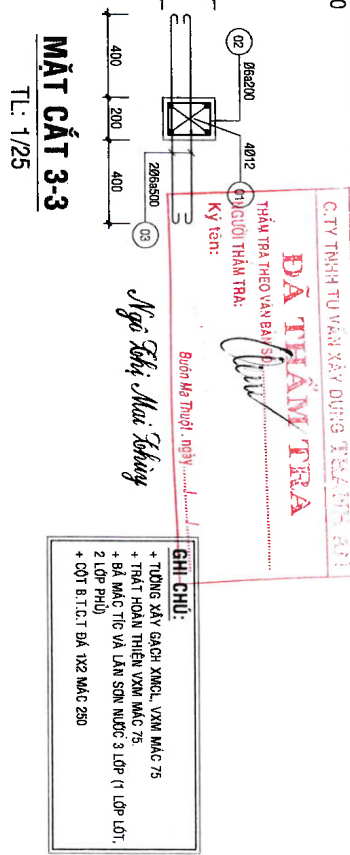
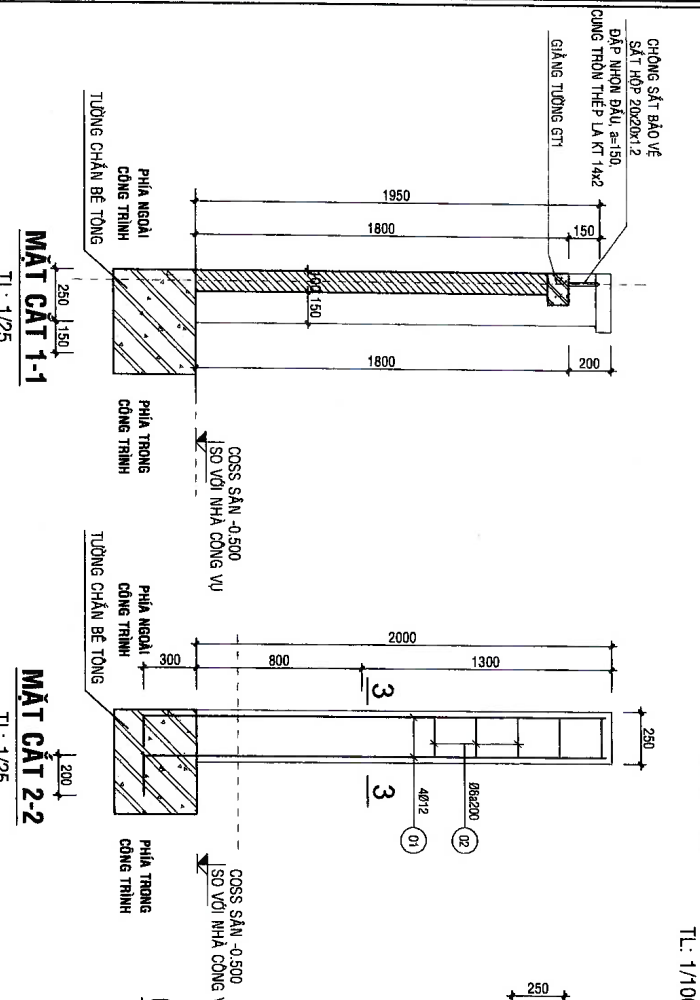
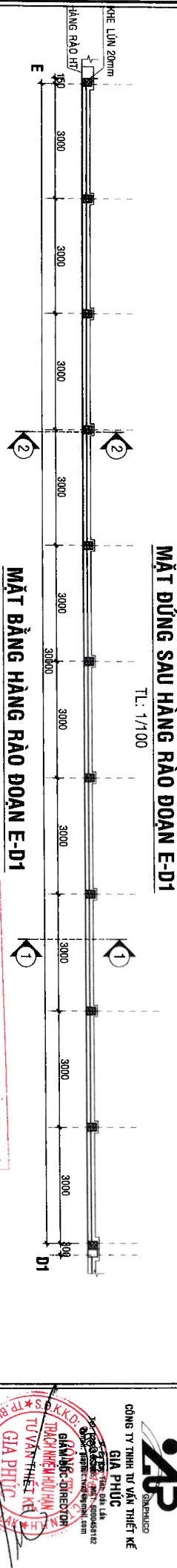
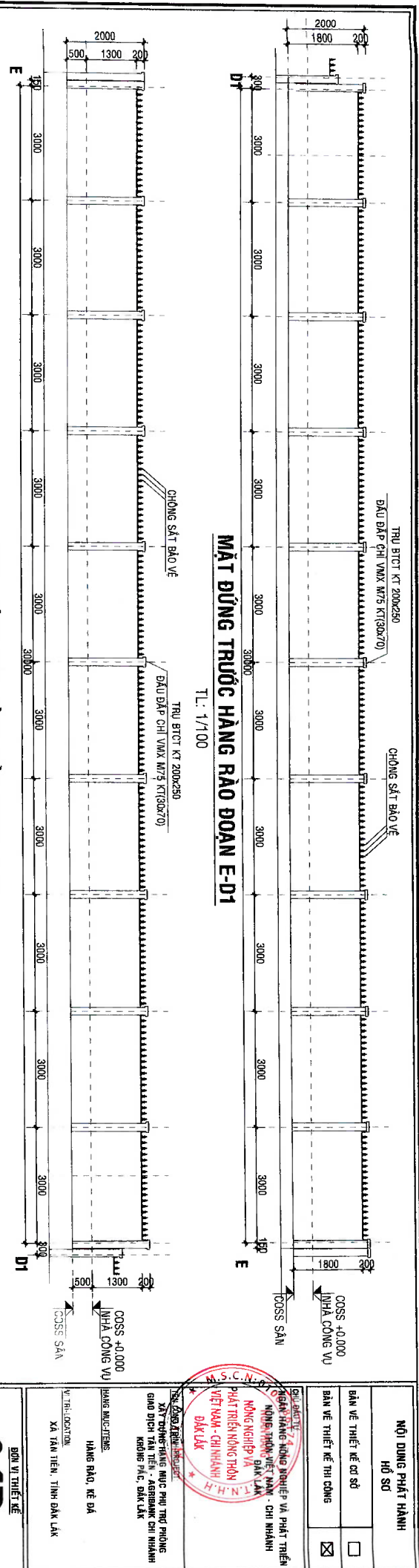

BẢNG THÔNG KẾ CỘT THẺP E-D1

THẠ CỘT (HẸP)	HÌNH DẠNG - KÍCH THƯỚC	QUẪNG GIỮ ĐAI KHỐI 1 THẠNH	SỐ LƯỢNG CỤM 1 BỐ	TỔNG CẶP ĐAI (m)	TỔNG TƯỜNG (m)
1	200x200	1	12	2400	110
2	180x250	6	6	960	12
3	80x100	6	1120	12	132
4	80x100	6	88	864	28.13
5	3000x3000	10	2	2	61.2
6	110	6	170	181	37.73
TỔNG					2407

- Trọng lượng thép có đường kính Ø6 = 55.71 kg; Chiều dài = 250.95 mét
 - Trọng lượng thép có đường kính Ø10 = 37.73 kg; Chiều dài = 61.2 mét
 - Trọng lượng thép có đường kính Ø12 = 97.85 kg; Chiều dài = 110 mét
 - Chiều dài nội tiếp: 900

C. TY TNHH TƯ VẤN XÂY DỰNG TRẦN AN
ĐÃ TẤM TRÁ
 THẠ TRÁ THEO VÀNG BAY S. PH. GIỚI THẠ TRÁ:
 Ký tên: *(Signature)*
 BỐN MỆ THỌI, NGÀY:

GHI CHÚ:
 + TƯỜNG XÂY GẠCH XANH, VẠNG MẮC 75
 + TRÁT HOÀN THIÊN VẠNG MẮC 75
 + BÀ MẮC TẾC VÀ LÀN SƠN NƯỚC 3 LỚP (1 LỚP LỘT, 2 LỚP PHỤ)
 + CỘT B.T.C.T BÀ N22 MẮC 250

MÔI ĐƯNG PHÁT HÀNH HỒ SƠ	<input type="checkbox"/>	<input checked="" type="checkbox"/>	<input type="checkbox"/>	<input type="checkbox"/>	<input type="checkbox"/>
BẢN VẼ THIẾT KẾ CƠ SỞ	<input type="checkbox"/>				
BẢN VẼ THIẾT KẾ THỦ CÔNG	<input checked="" type="checkbox"/>				
ĐƠN ĐẶT VẼ: CÔNG THANG CÔNG TRÌNH VÀ PHÁT TRIỂN CÔNG TRÌNH VIỆT NAM - CHI NHÁNH NAM KINH PHỐ VÀ ĐÀ LẮK PHÁT TRIỂN NÔNG THÔN VIỆT NAM - CHI NHÁNH ĐẮK LẮK	ĐƠN THIẾT KẾ: CÔNG TY TNHH TƯ VẤN THIẾT KẾ GIA PHÚC TRẠNG HỒNG ANH TƯ VẤN THIẾT KẾ ĐẮK LẮK	ĐƠN KIỂM TRA: KTS NGUYỄN QUANG ANH	ĐƠN KIỂM NGHIỆM: KTS NGUYỄN QUANG ANH	ĐƠN KIỂM Duyệt: KTS NGUYỄN QUANG ANH	ĐƠN KIỂM Duyệt: KTS NGUYỄN QUANG ANH
ĐƠN KIỂM Duyệt: KTS NGUYỄN QUANG ANH	ĐƠN KIỂM Duyệt: KTS NGUYỄN QUANG ANH	ĐƠN KIỂM Duyệt: KTS NGUYỄN QUANG ANH	ĐƠN KIỂM Duyệt: KTS NGUYỄN QUANG ANH	ĐƠN KIỂM Duyệt: KTS NGUYỄN QUANG ANH	ĐƠN KIỂM Duyệt: KTS NGUYỄN QUANG ANH
TÊN BAN VẼ: ĐƠN VỊ: ĐƠN VỊ	KS: NGUYỄN QUANG ANH	ĐƠN KIỂM Duyệt: KTS NGUYỄN QUANG ANH	ĐƠN KIỂM Duyệt: KTS NGUYỄN QUANG ANH	ĐƠN KIỂM Duyệt: KTS NGUYỄN QUANG ANH	ĐƠN KIỂM Duyệt: KTS NGUYỄN QUANG ANH
CHỈ THIẾT HÀNG RÀO ĐOẠN E-D1	TÊN BAN VẼ: ĐƠN VỊ: ĐƠN VỊ	KS: NGUYỄN QUANG ANH	ĐƠN KIỂM Duyệt: KTS NGUYỄN QUANG ANH	ĐƠN KIỂM Duyệt: KTS NGUYỄN QUANG ANH	ĐƠN KIỂM Duyệt: KTS NGUYỄN QUANG ANH
TỶ LỆ: SCALE	BẢN VẼ SỐ: DRAWING NO	1/20 ~ 1/100	HR: 05/10	HOÀN THÀNH:	2025

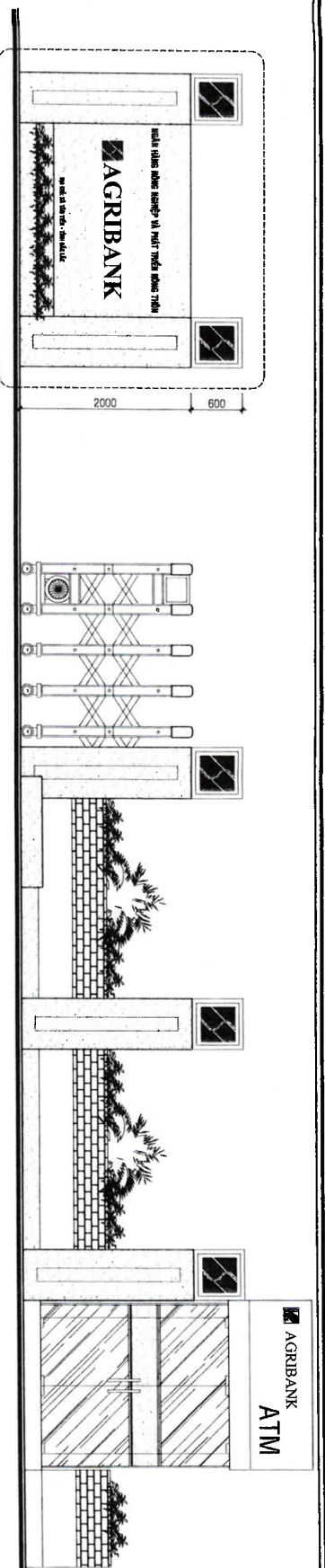

MẶT ĐÚNG CỔNG, HÀNG RÀO ĐOẠN A-F (LÀM MÔI)

TL: 1/100

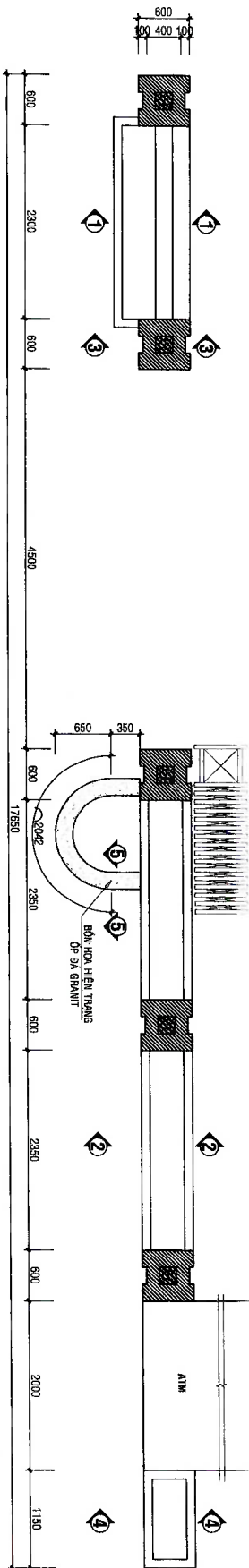

MẶT ĐÚNG CỔNG, HÀNG RÀO ĐOẠN A-F (LÀM MÔI)

TL: 1/100

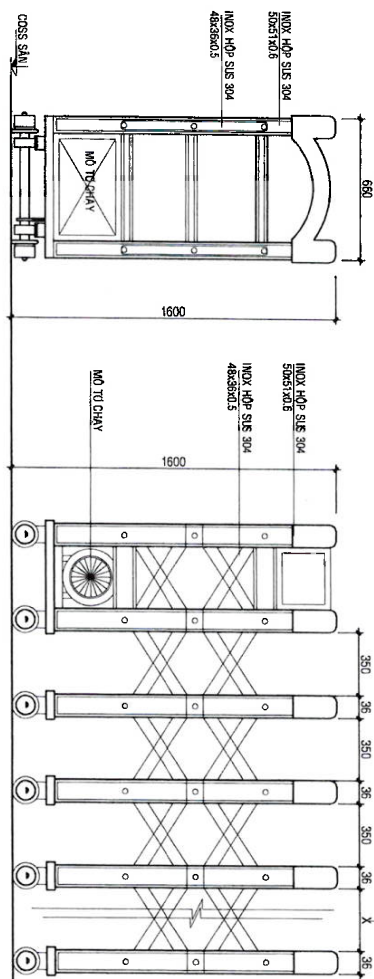

CHI TIẾT CỔNG

TL: 1/20

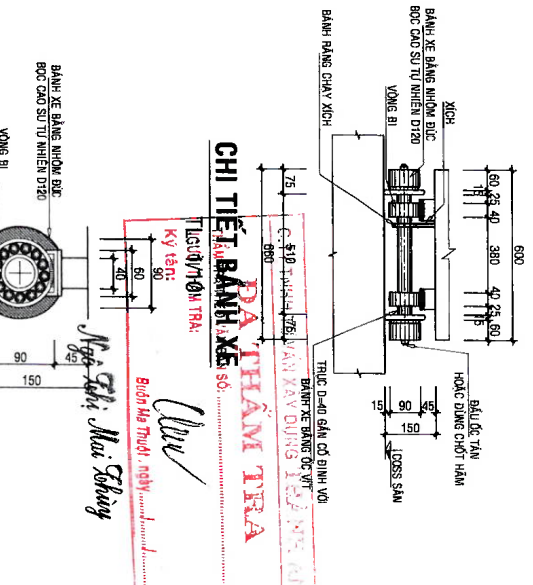

CHI TIẾT BÁNH XE

TL: 1/10

CHI TIẾT BÁNH XE
Ký tên: *[Signature]*
Ngày: 22/06/2025

NỘI DUNG PHÁT HÀNH	
HỒ SƠ	<input type="checkbox"/>
BẢN VẼ THIẾT KẾ CƠ SỞ	<input type="checkbox"/>
BẢN VẼ THIẾT KẾ TRỤ CUNG	<input checked="" type="checkbox"/>

Đơn vị thiết kế:
GRABUDO
CÔNG TY TNHH TƯ VẤN THIẾT KẾ
GIA PHÚC
P. 15 KINH THỊNH SAU LẠC
TH. QUẬN BÌNH THẠNH TP. HỒ CHÍ MINH
Điện thoại: (08) 3500 8888
Email: info@grabudo.vn

Đơn vị thi công:
GRABUDO
CÔNG TY TNHH TƯ VẤN THIẾT KẾ
GIA PHÚC
P. 15 KINH THỊNH SAU LẠC
TH. QUẬN BÌNH THẠNH TP. HỒ CHÍ MINH
Điện thoại: (08) 3500 8888
Email: info@grabudo.vn

TÊN BÀN VẼ - ĐẠNG NAM	KS. NGUYỄN QUANG ANH
MẶT BẰNG CÔNG HẰNG RÀO ĐOẠN A-F	KS. BÙI MINH KHOA
MẶT ĐỢNG CÔNG HẰNG RÀO ĐOẠN A-F	KS. NGUYỄN QUANG ANH
TH. LÊ SÁU	KS. NGUYỄN QUANG ANH
BẢN VẼ SỐ - DRAWING NO	HR: 06/10
1/20 ~ 1/100	
HỌA THÀNH: .../..2025	

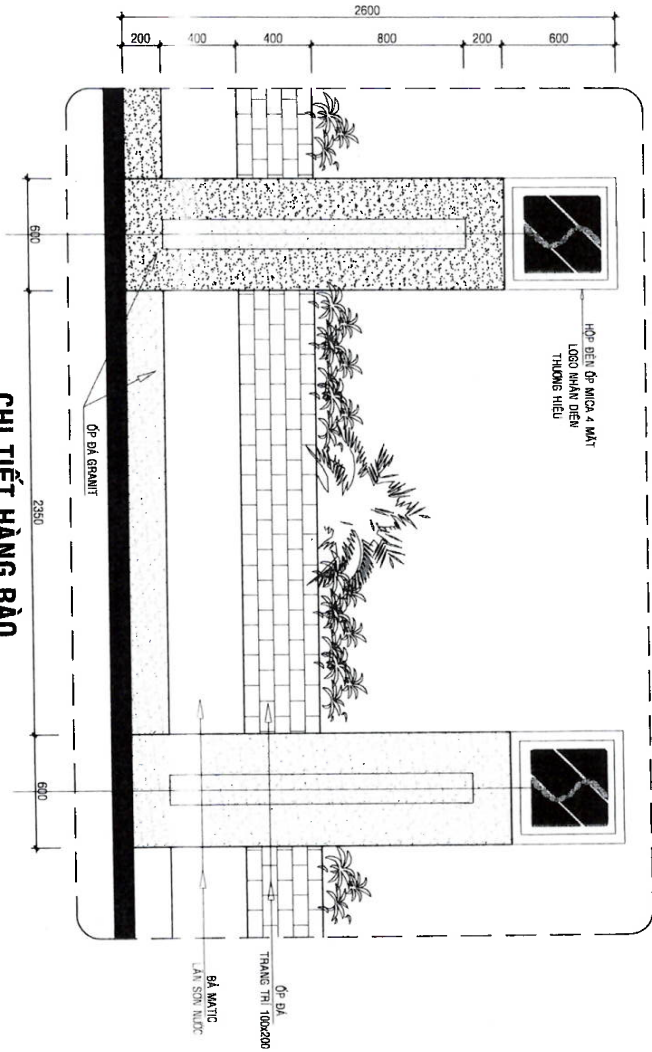

CHI TIẾT HÀNG RÀO

TL:1/25

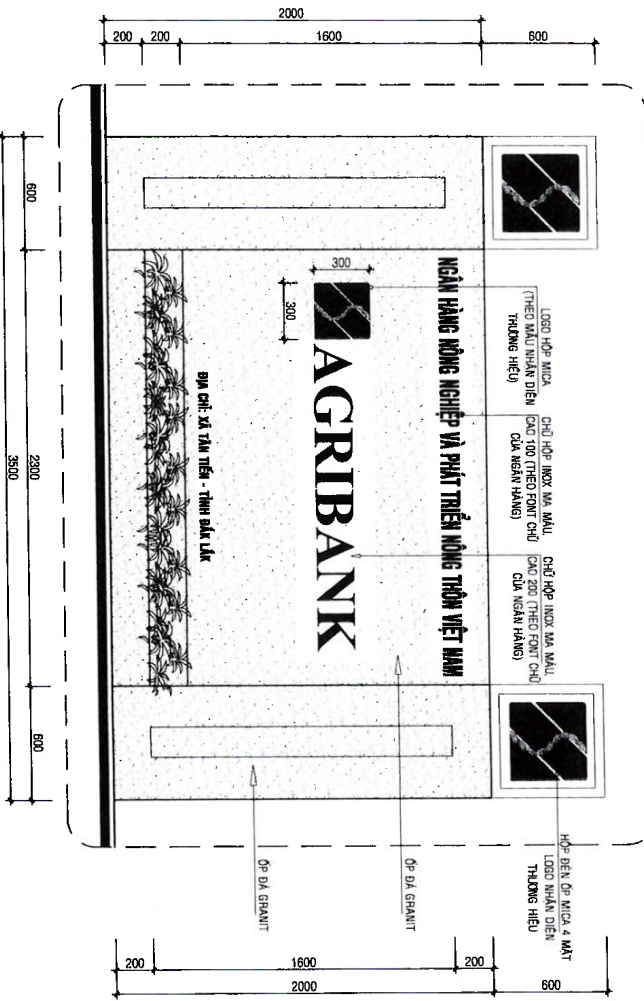

CHI TIẾT BẢNG TÊN CÔNG

TL:1/25

C. TY TNHH TƯ VẤN XÂY DỰNG TRẦN AN
DÃ THẨM TRÁ
 THẨM TRÁ THEO VẤN ĐÁP SỐ.....
 NGƯỜI THẨM TRÁ: *[Signature]*
 Ký tên: *[Signature]*
 Biên Ma Thời - ngày:

Ngô Thị Mai Thủy



NỘI DUNG PHÁT HÀNH	
HỒ SƠ	<input type="checkbox"/>
BẢN VẼ THIẾT KẾ CƠ SỞ	<input type="checkbox"/>
BẢN VẼ THIẾT KẾ THI CÔNG	<input checked="" type="checkbox"/>
Số dự án: 70 NGÂN HÀNG NÔNG NGHIỆP VÀ PHÁT TRIỂN NÔNG THÔN VIỆT NAM - CHỊ NHÀN ĐẮC LẮK PHẬT TRIỂN NÔNG THÔN VIỆT NAM - CHỊ NHÀN ĐẮC LẮK TÊN CÔNG TRÌNH/PROJECT: XÂY DỰNG HÀNG RÀO BẢO PHỦ TRỤ PHƯỜNG ĐẠO DUYỆ TÀN TIỀN - AGRIBANK CHỊ NHÀN ĐẮC LẮK HANG MACHENS HÀNG RÀO, KÈ ĐÁ VỊ TRÍ/LOCATION: XÃ TÀN TIỀN, TỈNH ĐẮC LẮK ĐƠN VỊ THIẾT KẾ: SANDRICO CÔNG TY TNHH TƯ VẤN THIẾT KẾ GIA PHÚC Địa chỉ: 100 Đường Nguyễn Huệ, Quận 1, TP. HCM Tel: 0903.6085.382, 0903.6085.383 Email: info@sandrico.vn, info@giafuk.com TRÁCH NHIỆM HẠNH VIÊN THIẾT KẾ GIA PHÚC BIA M. BỐS. GI. DIRECTOR THE M.S. THANH TH. AN DU CHỈ THỊ KIẾN TRÚC: KTS. HỒ PHÍ HÙNG CHỈ THỊ KIẾT DẤU: <i>[Signature]</i> THIẾT KẾ KIẾN TRÚC: K.S. K. MINH KHOA THIẾT KẾ KẾT CẤU: K.S. NGUYỄN QUANG ANH K.S. GI. MINH KHOA K.S. NGUYỄN QUANG ANH TÊN BẢN VẼ - DRAWING NAME: CHI TIẾT HÀNG RÀO, BẢNG TÊN CÔNG ĐOẠN A-F TỶ LỆ - SCALE: 1/20 ~ 1/100 BẢN VẼ SỐ - DRAWING NO: HR: 08/10 HOÀN THÀNH:/2025	

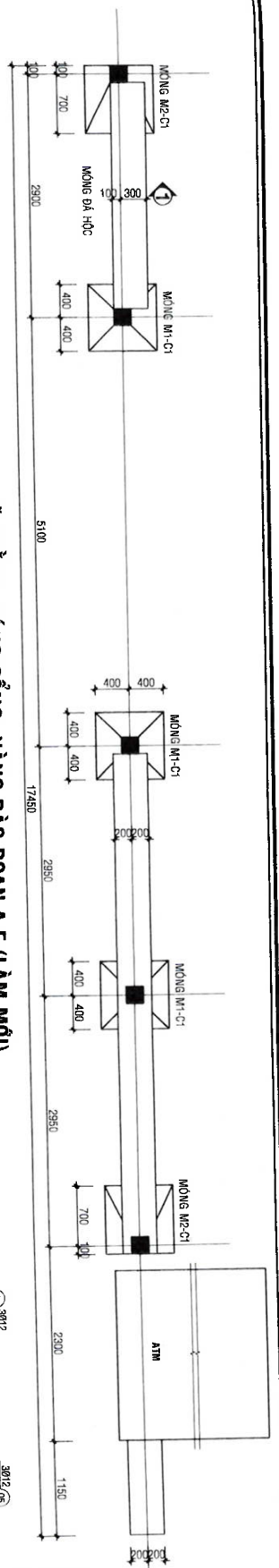

MẶT BẰNG MÓNG CÔNG, HÀNG RÀO ĐOẠN A-F (LÀM MỚI)
T.L: 1/100

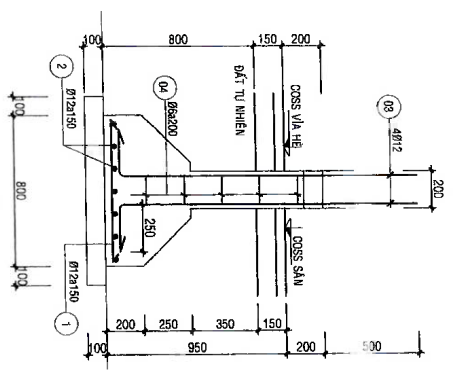

MẶT CÁT 3-3
T.L: 1/25, S.L: 04CK

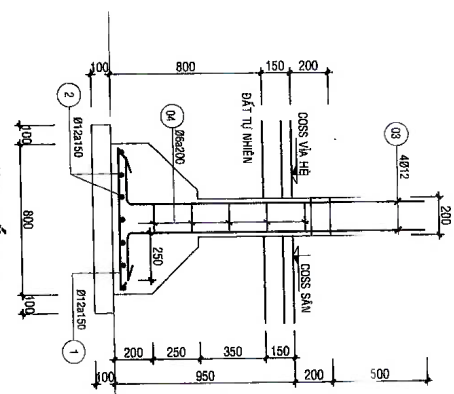

MẶT CÁT 4-4
T.L: 1/25, S.L: 02CK

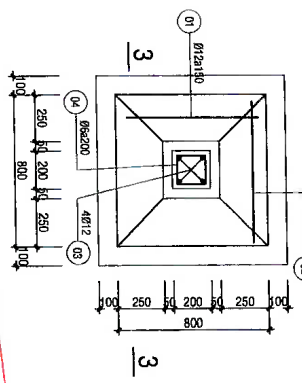

MÓNG M1
T.L: 1/25, S.L: 03CK

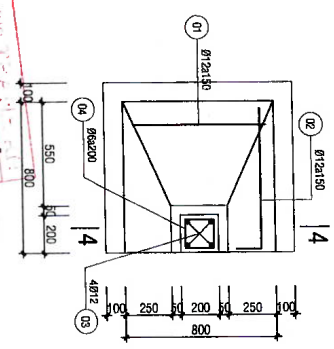

MÓNG M2
T.L: 1/25, S.L: 02CK

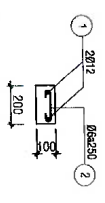

GIÀNG TƯỜNG GT1
T.L: 1/25, L = 2,9m

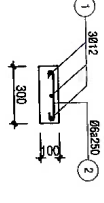

GIÀNG TƯỜNG GT2
T.L: 1/25, L = 2,9m

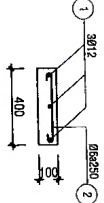

GIÀNG MÓNG GM1
T.L: 1/25, L = 2,7m

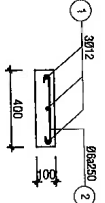

GIÀNG MÓNG GM2
T.L: 1/25, L = 7,05m

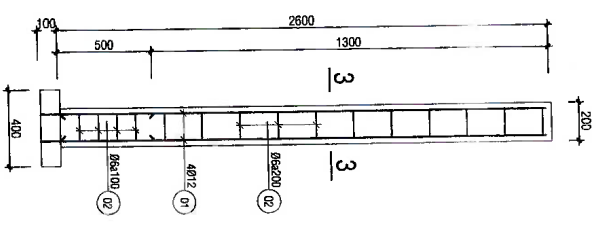

CỘT C1
T.L: 1/25, S.L: 05CK

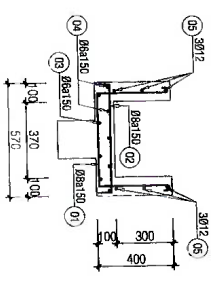

KẾT CẤU BÊN HOA 1
T.L: 1/25, L = 5,3m

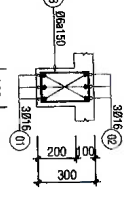

DẦM D1
T.L: 1/25, L = 5,3m

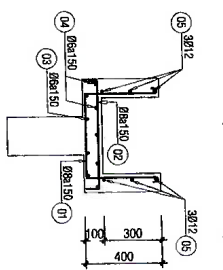

KẾT CẤU BÊN HOA 2
T.L: 1/25, L = 1,15m

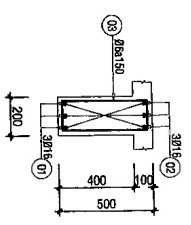

DẦM D2
T.L: 1/25, L = 1,15m

GHI CHÚ:

- LỚT MÓNG ĐÁ 4x6 XMM M50, DÀY 100
- KÉ XÂY ĐÁ HỐC XMM M100#
- TẤT CẢ CÁC CẤU KIỆN DÙNG BT ĐÁ 1x2 B20 M250.
- CỐT THÉP:
- + DÙNG THÉP GB240-T (D<10); Rs, Rsc = 210 Mpa
- + DÙNG THÉP GB300-V (10<D<16); Rs, Rsc= 260 Mpa
- + DÙNG THÉP GB400-V (16<=D); Rs, Rsc= 350 Mpa
- + NƠI CHỒNG THÉP 1 ĐOẠN >=30D MAX

ĐÃ THẨM TRÁ
T.L: 1/25, S.L: 02CK
K.S. Nguyễn Hải Sơn
K.S. Nguyễn Hải Sơn

MỘT DUNG PHÁT HÀNH	
HỒ SƠ	<input type="checkbox"/>
BẢN VẼ THIẾT KẾ CƠ SỞ	<input type="checkbox"/>
BẢN VẼ THIẾT KẾ TH CÔNG	<input checked="" type="checkbox"/>
CHỦ ĐẦU TƯ: CÔNG TY TNHH CÔNG NGHIỆP VÀ PHÁT TRIỂN NÔNG THÔN VIỆT NAM - CHI NHÁNH NGÃ HẰNG ĐẮK LẮK NGÀNH NGHIỆP VÀ PHÁT TRIỂN NÔNG THÔN VIỆT NAM - CHI NHÁNH NGÃ HẰNG ĐẮK LẮK M.S.C.N: 0100... V. TR. LOCATION: XÃ TÂN TIẾN, TỈNH ĐẮK LẮK HANG MUC: TEMS HANG DAO: KE DA V. TR. LOCATION: XÃ TÂN TIẾN, TỈNH ĐẮK LẮK ĐƠN VỊ THIẾT KẾ: CÔNG TY TNHH TƯ VẤN THIẾT KẾ GIA PHÚC KTS. PH. HỒNG KTS. NGUYỄN QUANG ANH K.S. NGUYỄN MINH KHOA K.S. NGUYỄN MINH KHOA THIẾT KẾ KẾT CẤU THIẾT KẾ KẾT THẠC THIẾT KẾ KẾT THẠC K.S. NGUYỄN QUANG ANH K.S. NGUYỄN MINH KHOA K.S. NGUYỄN MINH KHOA T.Y. SCALE: 1/20 ~ 1/100 BẢN VẼ SỐ - DRAWING NO: HR: 09/710 HOÀN THÀNH: .../.../2025	

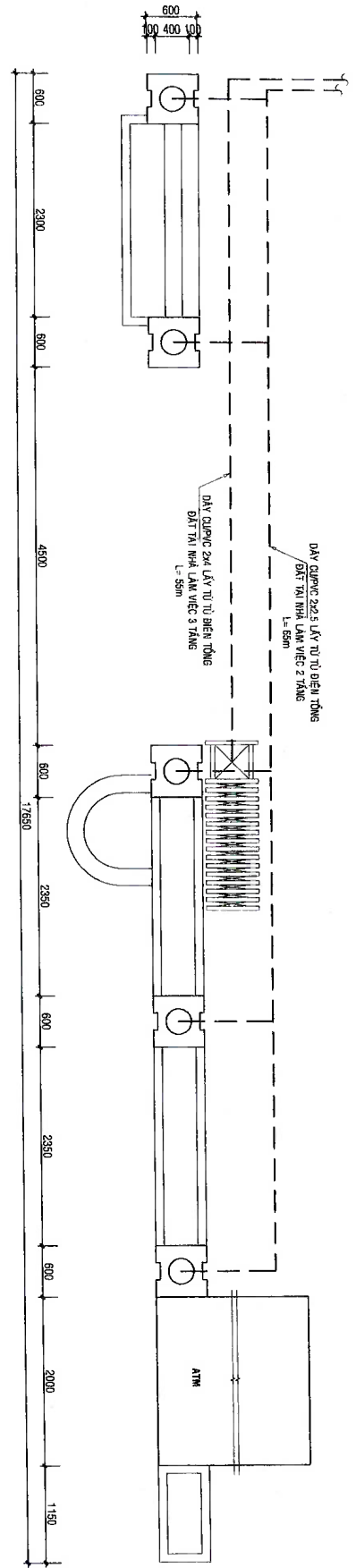

MẶT BẰNG CẤP ĐIỆN BỒN HOA

T.L: 1/100

STT	KÝ HIỆU	TÊN VẬT LIỆU	ĐƠN VỊ	SỐ LƯỢNG
1		ĐẪN THRU CÔNG ĐOẠN 1800	CHAI	05
2		ÁP TỐM KÍ MOC 3 PHA 18A	CHAI	02
3		DÂY ĐIỆN CUNG 2x5	M	72,9
4		DÂY ĐIỆN CUNG 2x4	M	55
5		HỘ ĐẦU MŨI ĐIỆN	CHAI	05
6		ÔNG NHÀ PVC D24	M	55
7		TÊ NHỰA PVC D34	CHAI	05
8		CẮT NHỰA PVC D34	CHAI	05
9		ÔNG NHÀ PVC D21 (TRU HANG MẠO)	M	13
10		CÔNG XÉP ĐIỆN + MỐT TÔ + BƠ ĐIỀU KHIỂN	CHAI	01

CÔNG TY TNHH TƯ VẤN XÂY DỰNG TEAM 81
ĐÃ THẨM TRÁ
 THẨM TRÁ THEO VĂN BẢN SỐ
 NGƯỜI THẨM TRÁ
 KÝ TÊN: *[Signature]*
 Ngày:/...../.....
 Đơn vị:

KS. Nguyễn Thị Tuyết Mai
 K.S. Nguyễn Thị Tuyết Mai

TÊN CỘT	HÀNH DẠNG	KÍCH THƯỚC	SỐ CỘT	SỐ LƯỢNG	TỔNG
1	200	200	12	880	10.56
2	200	200	12	880	10.56
3	200	200	12	880	10.56
4	200	200	12	880	10.56
5	200	200	12	880	10.56
6	200	200	12	880	10.56
7	200	200	12	880	10.56
8	200	200	12	880	10.56
9	200	200	12	880	10.56
10	200	200	12	880	10.56
11	200	200	12	880	10.56
12	200	200	12	880	10.56
13	200	200	12	880	10.56
14	200	200	12	880	10.56
15	200	200	12	880	10.56
16	200	200	12	880	10.56
17	200	200	12	880	10.56
18	200	200	12	880	10.56
19	200	200	12	880	10.56
20	200	200	12	880	10.56
21	200	200	12	880	10.56
22	200	200	12	880	10.56
23	200	200	12	880	10.56
24	200	200	12	880	10.56
25	200	200	12	880	10.56
26	200	200	12	880	10.56
27	200	200	12	880	10.56
28	200	200	12	880	10.56
29	200	200	12	880	10.56
30	200	200	12	880	10.56
31	200	200	12	880	10.56
32	200	200	12	880	10.56
33	200	200	12	880	10.56
34	200	200	12	880	10.56
35	200	200	12	880	10.56
36	200	200	12	880	10.56
37	200	200	12	880	10.56
38	200	200	12	880	10.56
39	200	200	12	880	10.56
40	200	200	12	880	10.56
41	200	200	12	880	10.56
42	200	200	12	880	10.56
43	200	200	12	880	10.56
44	200	200	12	880	10.56
45	200	200	12	880	10.56
46	200	200	12	880	10.56
47	200	200	12	880	10.56
48	200	200	12	880	10.56
49	200	200	12	880	10.56
50	200	200	12	880	10.56

BẢNG THÔNG KẾ CỘT THÉP HÀNG RÀO

CÔNG TY TNHH TƯ VẤN THIẾT KẾ
GIA PHÚC
 P. 83 Khu Tân Đak Lak
 Tel: 0919.999.999
 Email: gia-phuc@violet.vn

CHỖ TRỊ KIỂM TRA: KTS. NGUYỄN QUANG ANH
 CHỖ TRỊ KIỂM Duyệt: KTS. NGUYỄN QUANG ANH
 CHỖ TRỊ KIỂM Duyệt: KTS. NGUYỄN QUANG ANH
 CHỖ TRỊ KIỂM Duyệt: KTS. NGUYỄN QUANG ANH

TÊN CÔNG TRÌNH/PROJECT: XÂY DỰNG NHÀ MANG CẤP THỦY PHÒNG CHO DỊCH TÂM TIỀN - ANGIANG CHI NHANH KHUỒN ĐẮC LẮK, ĐẮC LẮK
 HẠNG MỤC/ITEMS: HÀNG RÀO, KÈ ĐÁ
 VỊ TRÍ/LOCATION: XÃ TÂN TIỀN, TỈNH ĐẮC LẮK
 ĐƠN VỊ THIẾT KẾ: GIA PHÚC

BÀN VẼ THIẾT KẾ THỦ CÔNG

M.S.C.N.G.I.O
 PHẬT TÂM - CHINH PHÁP
 VIỆT NAM - CHINA
 ĐẮC LẮK
 ĐẮC LẮK

TÊN BÀN VẼ: DRAWING NAME: **CẤP ĐIỆN BỒN HOA**
 K.S. NGUYỄN QUANG ANH

TỶ LỆ: SCALE: 1/20 ~ 1/100
 BÀN VẼ SỐ: DRAWING NO: HR. 10/10
 HOÀN THÀNH:/2025

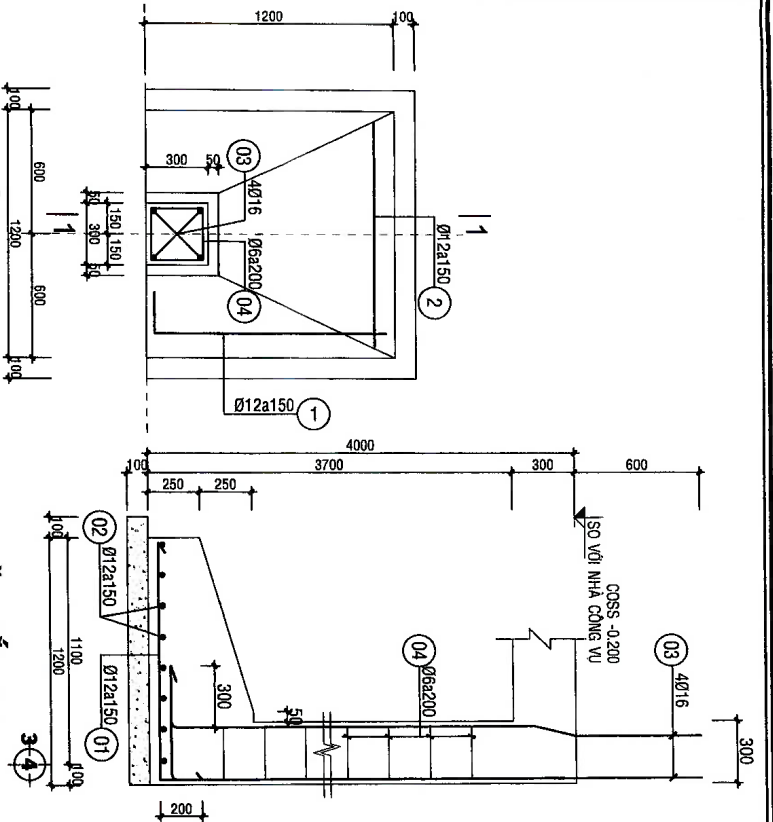

MÔNG M1
TL: 1/25, SL:09CK

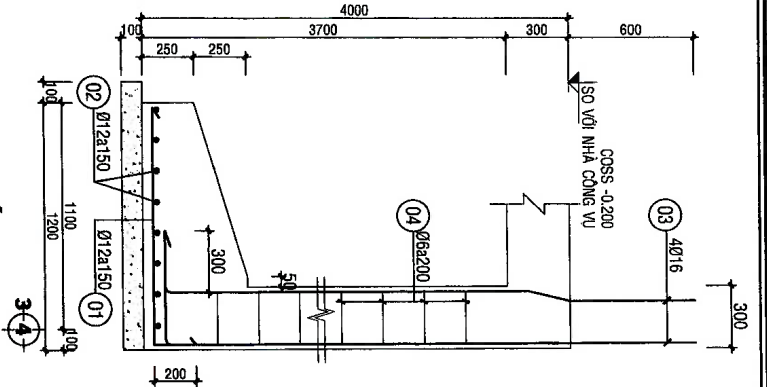

MẶT CẮT 1-1
TL: 1/25

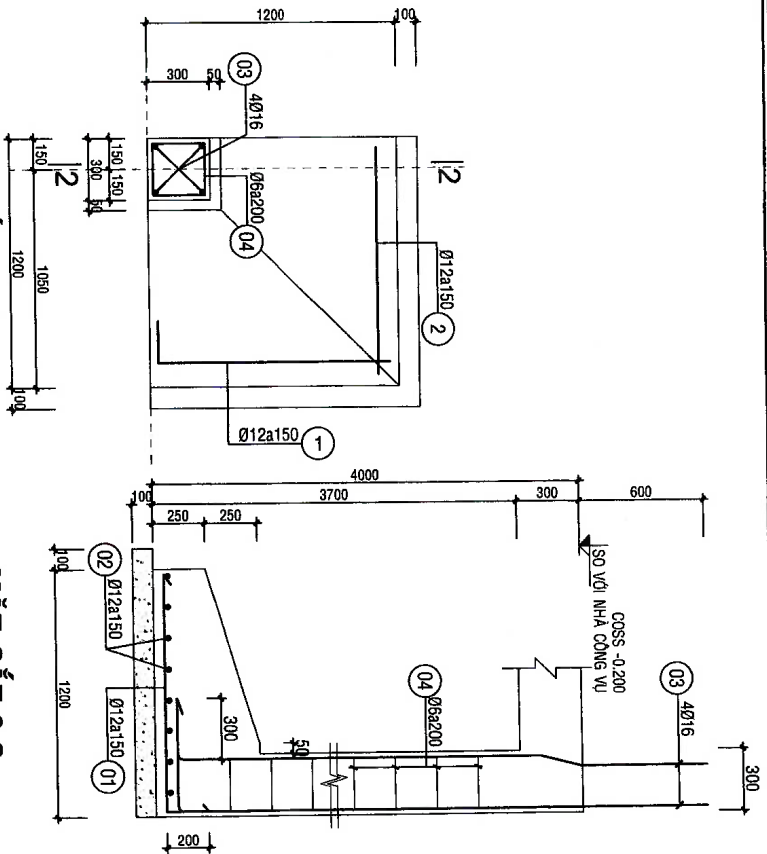

MÔNG M2
TL: 1/25, SL:01CK

MẶT CẮT 2-2
TL: 1/25

- GHI CHÚ:**
- LỚT MÔNG ĐÁ 4x6 XYM M50, DÀY 100
 - KÉ XÂY ĐÁ HỌC XYM M100#
 - TẮT CẢ CÁC CẦU KIỀM DỪNG BT ĐÁ 1x2 B20 M250.
 - CỘT THÉP :
 - + DÙNG THÉP CB240-T (D<10): Rs, Rsc = 210 Mpa
 - + DÙNG THÉP CB300-V (10<=D<16): Rs,Rsc= 260 Mpa
 - + DÙNG THÉP CB400-V (16<=D): Rs,Rsc= 350 Mpa
 - + NỘI CHỐNG THÉP 1 ĐOẠN >=300 MAX

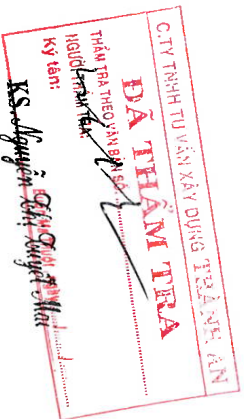

BẢNG THÔNG KẾ CỘT THÉP MÔNG

TÊN SỐ CHỈ DẪN	HÌNH DẠNG - KÍCH THƯỚC	ĐƯỜNG KÍNH (mm)	CHIỀU DÀI TÍNH (mm)	SỐ LƯỢNG CẮM	TỔNG CẮM (mm)	TỔNG TÍNH (kg)
MÔNG M1						
Số khung: 9						
1	200x1100	12	1200	8	72	83,6
2	1100	12	1100	72	792	709,31
3	200x800	16	4800	4	36	176,4
4	250x250	6	1120	20	180	201,6
MÔNG M2						
Số khung: 1						
1	200x1100	12	1200	8	72	83,6
2	1100	12	1100	72	792	718,1
3	200x800	16	4800	4	36	183,6
4	250x250	6	1120	20	180	224,4

- Trong lượng thép có đường kính 6g = 43,72 kg Chiều dài = 224 mtk
 - Trong lượng thép có đường kính 6r12 = 170,45 kg Chiều dài = 182 mtk
 - Trong lượng thép có đường kính 6r16 = 308,58 kg Chiều dài = 198 mtk

NỘI DUNG PHÁT HÀNH
HỒ SƠ

BẢN VẼ THIẾT KẾ CƠ SỞ

BẢN VẼ THIẾT KẾ THI CÔNG

CHỖ ĐÓNG CHỮ VÀ CHỮ ĐÓNG CHỮ
 NGÂN HÀNG CÔNG NGHIỆP VÀ PHÁT TRIỂN
 VIỆT NAM - CHI NHÁNH
 CÔNG NGHIỆP VÀ ĐÀO LẮC
 PHỤ THUỘC MỘT SỐ
 CHI NHÁNH
 ĐÀO LẮC

TRƯỜNG ĐẠI HỌC S.Đ.K.K.Đ. 6000
 CÔNG TY TNHH TƯ VẤN THIẾT KẾ
 GIA PHÚC
 P. 6, K. Tân Bình, Đ. Lạc
 T.Đ.Đ. 028. 352828 - MST: 0304282
 Đ.Đ.Đ. 59.922.922 - Email: gia-phuc.com

CHỖ ĐÓNG CHỮ VÀ CHỮ ĐÓNG CHỮ
 CÔNG TY TNHH TƯ VẤN THIẾT KẾ
 GIA PHÚC
 P. 6, K. Tân Bình, Đ. Lạc
 T.Đ.Đ. 028. 352828 - MST: 0304282
 Đ.Đ.Đ. 59.922.922 - Email: gia-phuc.com

HÀNG MỤC TÊN: HÀNG RÀO, KÉ ĐÁ

VỊ TRÍ: XÃ TÂN TRẦN, TỈNH ĐẮK LẮK

ĐƠN VỊ THIẾT KẾ: CÔNG TY TNHH TƯ VẤN THIẾT KẾ GIA PHÚC

CHỖ ĐÓNG CHỮ VÀ CHỮ ĐÓNG CHỮ
 KTS. HỒ PHI HÙNG
 KTS. NGUYỄN QUANG ANH
 K.S. BÙI MINH KHOA

CHỖ ĐÓNG CHỮ VÀ CHỮ ĐÓNG CHỮ
 KTS. NGUYỄN QUANG ANH
 K.S. BÙI MINH KHOA

CHỖ ĐÓNG CHỮ VÀ CHỮ ĐÓNG CHỮ
 K.S. NGUYỄN QUANG ANH

TỶ LỆ: 1/20 ~ 1/100

KB: 02/14

HOÀN THÀNH: .../.../2025

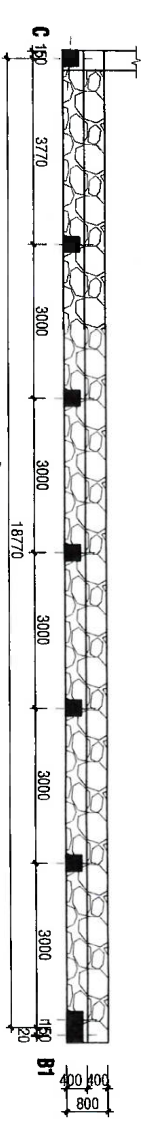

MẶT BẰNG KÈ ĐÁ ĐOẠN B1-C

TL: 1/100

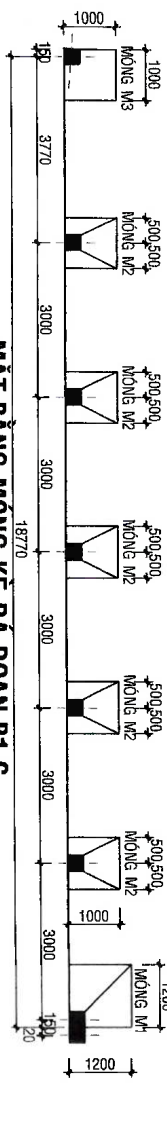

MẶT BẰNG MÔNG KÈ ĐÁ ĐOẠN B1-C

TL: 1/100

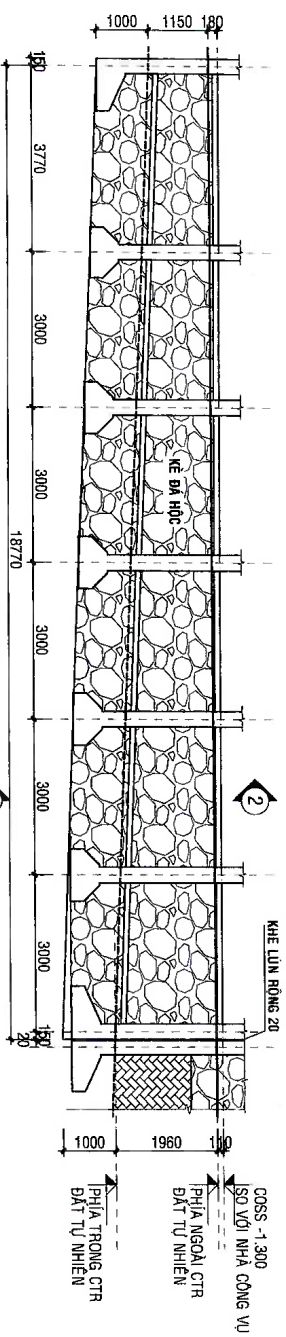

MẶT ĐÚNG KÈ ĐÁ ĐOẠN B1-C

TL: 1/100

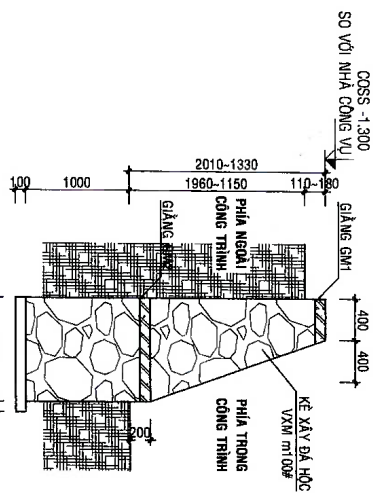

MẶT CẮT 2-2

TL: 1/50

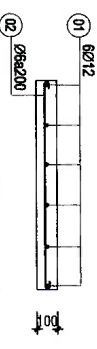

GIÀNG MÔNG GM2

TL: 1/25, SL: 01CK, L=18,92m

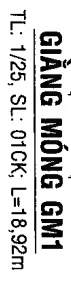

GIÀNG MÔNG GM1

TL: 1/25, SL: 01CK, L=18,92m

C. TY TNHH TƯ VẤN KỸ DƯNG TRẦN AN
ĐÃ THẨM TRÁ
 THẨM TRÁ THEO VÀN BẢN SỐ:
 NGƯỜI THẨM TRÁ:
 Ký tên: *[Signature]*
 Đơn vị thẩm tra, ngày:/..../..

KS Nguyễn Thị Nguyệt Mai

BẢNG THÔNG KẾ CỘT THÉP GIÀNG

TÊN CỘT	HÌNH DẠNG - KÍCH THƯỚC	BƯỚC GIỮA CỘT (mm)	SỐ CỘT	SỐ LƯỢNG CỘT	TỔNG CỘT (mm)	TỔNG TRỌNG LƯỢNG (kg)
01	1800x200	12	5	5	84	85,59
02	1800x200	6	36	36	103,88	23,01
03	1800x200	12	3	3	57,84	51,35
04	1800x200	6	36	36	40,80	14,23
TỔNG						

* Trọng lượng thép có đường kính 08 = 33,24 kg; Chiều dài = 149,76 m
 * Trọng lượng thép có đường kính 012 = 136,84 kg; Chiều dài = 154,24 m
 * Chiều dài nối thép 500

MỘT SỐ THÔNG TIN

HỒ SƠ

BẢN VẼ THIẾT KẾ SỐ

BẢN VẼ THIẾT KẾ THI CÔNG

M.S.C.N.010
 PHỤ TẠM - CHI NHÁNH
 PHÒNG CÔNG TRÌNH VÀ PHÁT TRIỂN
 CÔNG NGHỆ VÀ ĐÁK LẮK

ĐƠN VỊ THIẾT KẾ
CÔNG TY TNHH TƯ VẤN THIẾT KẾ GIA PHÚC
 2/19 Khu phố Tân Phú
 Quận Thủ Đức, TP. Hồ Chí Minh
 Email: giafuk@giafuk.com

TRẠCH NHIỆM QUẢN LÝ
 TUYÊN THIỆT KỸ SĨ GIA PHÚC

GIÁM ĐỐC - DIRECTOR

HÀNG RẠO, KÈ ĐÁ

VỊ TRÍ: QUẬN XÁ TÂN TIỀN, TỈNH ĐÁK LẮK

CHỦ TRƯỞNG: KTS. HỒ PHÍ HÙNG

CHỦ TRƯỞNG THIẾT KẾ: KTS. NGUYỄN QUANG ANH

CHỦ TRƯỞNG KIỂM TRA: KTS. BÙ MINH KHOA

CHỦ TRƯỞNG KIỂM TRA: KTS. NGUYỄN QUANG ANH

CHỦ TRƯỞNG KIỂM TRA: KTS. BÙ MINH KHOA

TỶ LỆ: SCALE 1/20 ~ 1/100

BẢN VẼ SỐ: DRAWING NO. KB/03/14

HOÀN THÀNH: 2025

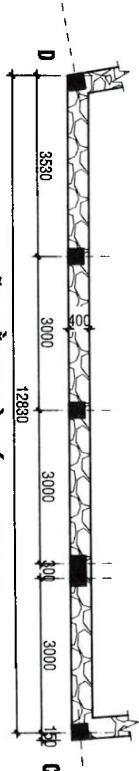

MẶT BẰNG KÈ ĐÁ ĐOẠN D-C

TL: 1/100

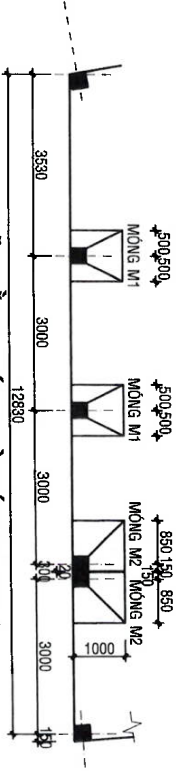

MẶT BẰNG MÓNG KÈ ĐÁ ĐOẠN D-C

TL: 1/100

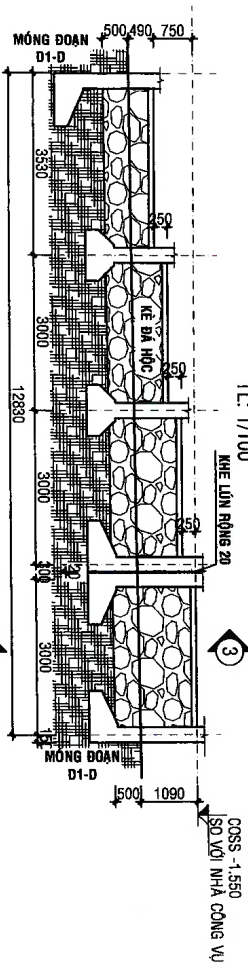

MẶT ĐỪNG KÈ ĐÁ ĐOẠN D-C

TL: 1/100

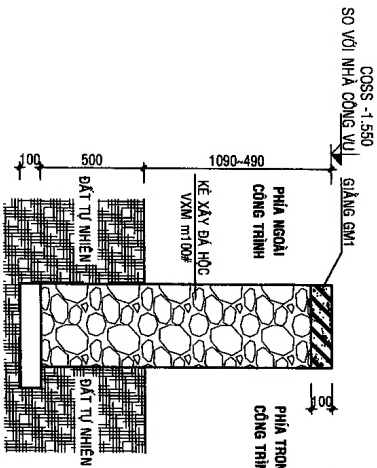

MẶT CẮT 3-3

TL: 1/25

GIẢNG MÓNG GM1

TL: 1/25, SL: 01CK; L=12,980m

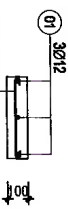

C. TY TNHH TƯ VẤN XÂY DỰNG TRẦN AN
ĐÃ THẨM TRÁ
 THẨM TRÁ THEO VĂN BẢN SỐ:
 NGƯỜI THẨM TRÁ:
 Ký tên: *[Signature]*
 Biên Hòa, Thủ Đức, ngày:/..../2025

KS. Nguyễn Thị Nguyệt Mai

BẢNG THÔNG KÈ CỐT THÉP GIẢNG						
STT	TÊN SỐ CỐT THÉP	HÌNH DẠNG - KÍCH THƯỚC	BƯỚC CHÉO ĐAI (mm)	SỐ LƯỢNG CHÉO ĐAI (mm)	TỔNG CHÉO ĐAI (m)	TỔNG T. LƯỢNG (kg)
1	ø12	12880	12	13840	3	4027
2	ø16	390	6	480	66	3188
					TỔNG	7215

* Trọng lượng thép có đường kính ø6 = 7,23 kg; Chiều dài = 31,89 m
 * Trọng lượng thép có đường kính ø12 = 35,53 kg; Chiều dài = 40,02 m
 * Chiều dài nẹp thép ø6



NỘI DUNG PHÁT HÀNH

HỒ SƠ

BẢN VẼ THIẾT KẾ CƠ SỞ

BẢN VẼ THIẾT KẾ THI CÔNG

CHỖ ĐÁ LẮC
 NIÊN AN KHANG NÔNG NGHIỆP VÀ PHÁT TRIỂN
 KHU NGHĨA TÂN VIỆT NAM - CHI NHÁNH
 PHẬT TIỀN KINH ĐỒ
 VIỆT NAM - CHINA
 KH. LẠC

THI CÔNG TRÌNH PROJECT
 XÂY DỰNG HÀNG MỤC PHỤ TẠO PHÒNG
 GIÁO DỤC TÂN TIỀN - AGRIBANK CHI NHÁNH
 KHUÔNG PHẠC, ĐÀK LẮK

HANG MỤC TÊN:
 HÀNG RÀO, KÈ ĐÁ

VỊ TRÍ: QUẬN
 XÃ TÂN TIỀN, TỈNH ĐÀK LẮK

ĐƠN VỊ THIẾT KẾ
 DINH HUOC
 CÔNG TY TNHH TƯ VẤN THIẾT KẾ
GIA PHÚC
 P. 6 TÂN THẠNH, ĐÀK LẮK
 T. 0302 3000000 - 0302 3000000
 (090) 3000000 - 3000000
 giaphuc@giaphuc.vn
 TRẠCH NHẬN HỖ SƠ
 TƯ VẤN THIẾT KẾ
GIA PHÚC
 TH. KÈ PHẠO TRẦN AN DƯ

CHỈ TRỊ KIỂM TRA
 KTS. HÀ PHÍ HÙNG

CHỈ TRỊ KẾT CẤU
 KTS. HÀ PHÍ HÙNG

THIẾT KẾ KIẾN TRÚC
 KS. MÙI MINH KHUOA

THIẾT KẾ KẾT CẤU
 KS. NGUYỄN QUANG ANH

QUẢN LÝ KỸ THUẬT
 KS. ĐUỘI MINH KHUOA

TÊN BẢN VẼ - DRAWING NAME
CHI TIẾT KÈ ĐÁ ĐOẠN D-C

TY. SCALE
1/20 ~ 1/100

BẢN VẼ SỐ - DRAWING NO.
KB: 05/14

HỌAN THÀNH:/..../2025

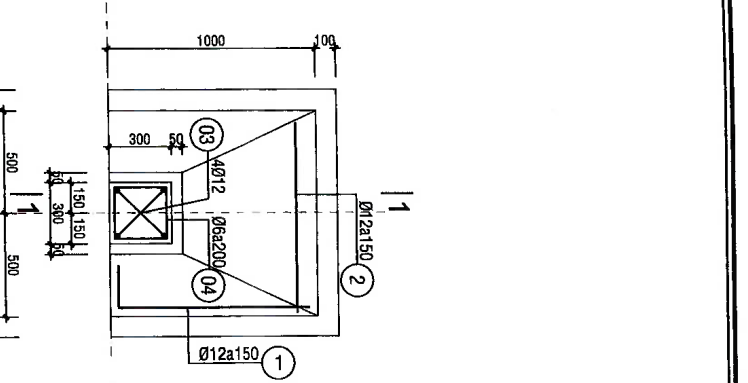

MÔNG M1

TL: 1/25, SL:02CK

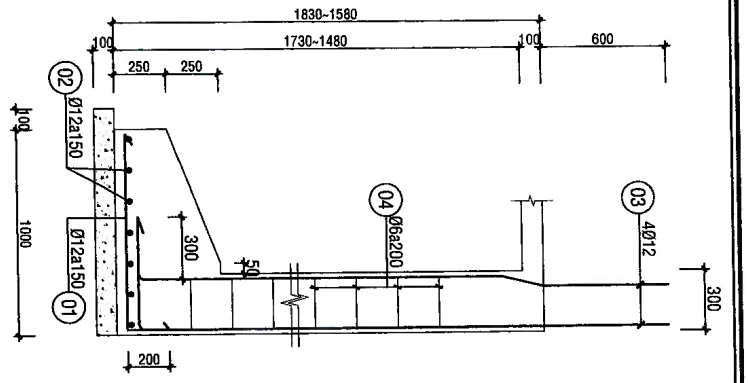

MẶT CẮT 1-1

TL: 1/25

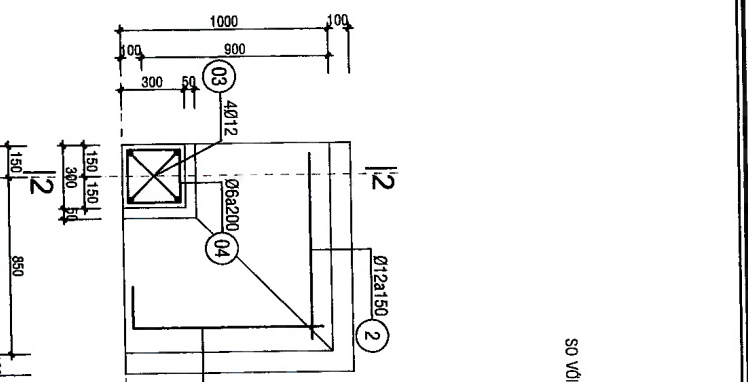

MÔNG M2

TL: 1/25, SL:02CK

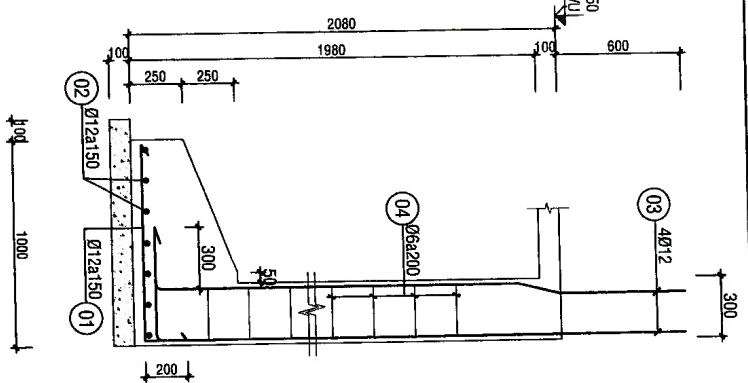

MẶT CẮT 2-2

TL: 1/25

BẢNG THÔNG KÊ CỘT THÉP MÔNG						
TÊN SỐ CỘT	HÌNH DẠNG - KÍCH THƯỚC	BƯỜNG CHÉO DÀI KÍNH 1 THẠNH (mm)	SỐ DƯỚI CHÉO DÀI (CỘT)	TỔNG CHÉO DÀI (mm)	TỔNG TRỌNG LƯỢNG (kg)	TỔNG TRỌNG LƯỢNG (kg)
MÔNG M1 Số lượng: 2						
1	200x100	120	7	840	15,4	30,8
2	300x100	120	7	840	12,6	25,2
3	300x100	240	4	960	20,8	41,6
4	250x100	120	9	1080	18,4	36,8
MÔNG M2 Số lượng: 2						
1	200x100	120	7	840	15,4	30,8
2	300x100	120	7	840	12,6	25,2
3	300x100	240	4	960	20,8	41,6
4	250x100	120	9	1080	18,4	36,8

- Trọng lượng thép có đường kính 06 = 0,94 kg; Chiều dài = 44,8 mét
- Trọng lượng thép có đường kính 012 = 89,36 kg; Chiều dài = 100,64 mét

C. TY TNHH TƯ VẤN XÂY DỰNG T&P
ĐÃ TIẾM TRƯA
THẨM TRA THEO VẤN ĐỀ SỐ...
NGƯỜI TIẾM TRƯA...
Ký tên: *[Signature]*
Bên Nhà Thợ: ngày...
[Signature]
KS. Nguyễn Văn Quyền

GHI CHÚ:
- LỘT MÔNG ĐÁ 4x6 VXM M50, DÂY 100
- KÉ XÂY ĐÁ HỒC VXM M100#
- TẮT CẢ CÁC CẦU KIẾN DÙNG BT ĐÁ 1x2 B20 M250.
- CỘT THÉP :
+ DÙNG THÉP CB240-T (D<10): Rs, Rsc = 210 Mpa
+ DÙNG THÉP CB300-V (10<=D<16): Rs, Rsc= 280 Mpa
+ DÙNG THÉP CB400-V (16<=D): Rs, Rsc= 350 Mpa
+ MỖI CHỖNG THÉP 1 ĐOẠN >=30D MAX

NỘI DUNG PHÁT HÀNH HỒ SƠ	
BẢN VẼ THIẾT KẾ CƠ SỞ	<input type="checkbox"/>
BẢN VẼ THIẾT KẾ THÍ CÔNG	<input checked="" type="checkbox"/>

CHỦ TRỊ KIẾN TRÚC: *[Signature]*
KTS. HỒ THỊ HƯỜNG

CHỦ TRỊ KẾT CẤU: *[Signature]*
KTS. BÙI MINH KHÓA

THIẾT KẾ KIẾN TRÚC: *[Signature]*
KTS. NGUYỄN QUANG ANH

THIẾT KẾ KẾT CẤU: *[Signature]*
KTS. BÙI MINH KHÓA

QUẢN LÝ KỸ THUẬT: *[Signature]*
KTS. BÙI MINH KHÓA

KS. NGUYỄN QUANG ANH

ĐƠN VỊ THIẾT KẾ
CÔNG TY TNHH TƯ VẤN THIẾT KẾ
GIA PHÚC
P. 5, Khu phố 04, Lái Thiêu, TP. Thuận An, Bình Dương
Tel: 0274.3525.3525; MS: 0000000000
Email: gia.phuc@vietnam.vn

ĐẠM ĐỐC/DIRECTOR
TRẠNG NGUYỄN HỒ THỊ HƯỜNG
T. 0274.3525.3525; MS: 0000000000
Email: gia.phuc@vietnam.vn

GIA PHÚC
T. 0274.3525.3525; MS: 0000000000
Email: gia.phuc@vietnam.vn

HANG MỤC TÊN: **HANG BÀO, KẾ ĐÁ**

VỊ THÍ CÔNG/TÊN: **XÃ TÂN TIẾN, TỈNH BẮC LÃN**

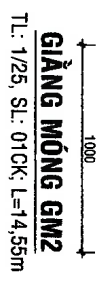
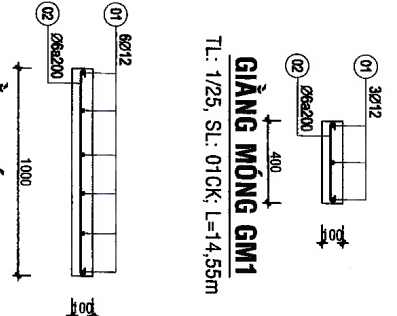
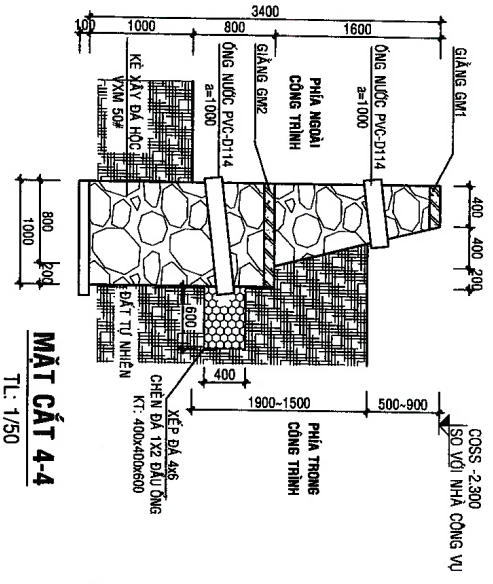
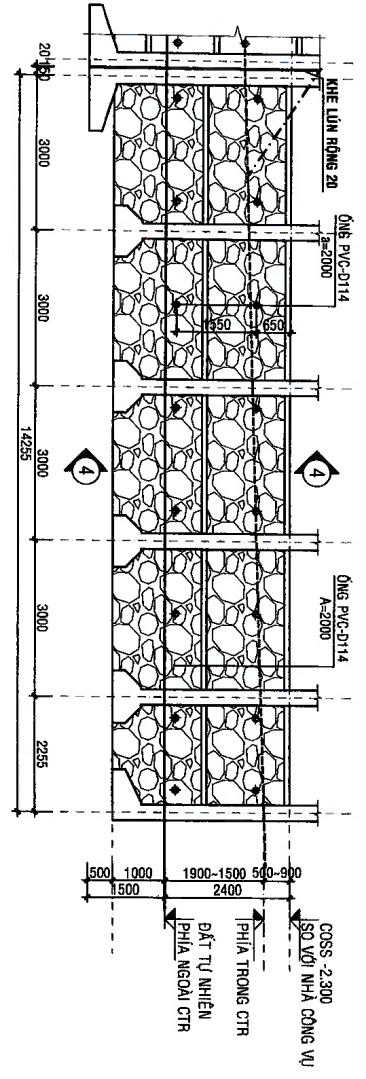
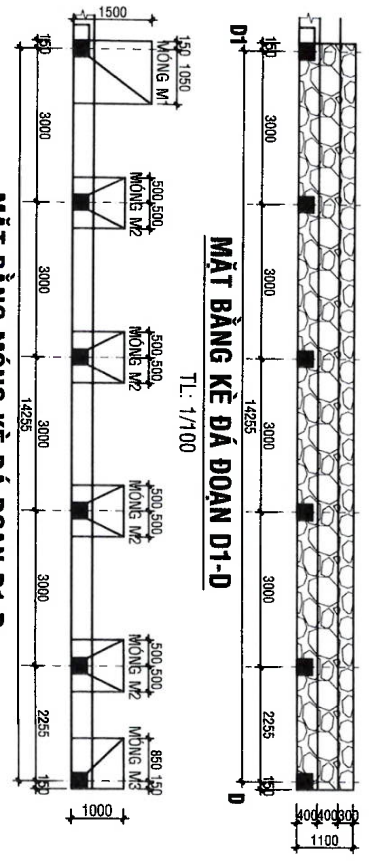

TÊN SỐ CỘT HẸM	HÌNH DẠNG - KÍCH THƯỚC	SỐ CỘT DÀI (mm)	SỐ CỘT NGẮN (mm)	TỔNG CỘT DÀI (mm)	TỔNG CỘT NGẮN (mm)
GM1	14850	12	14810	3	4423
GM2	3820	6	480	6	3622
GM3	14850	12	14810	6	8946
GM4	3820	6	480	6	3622
GM5	14850	12	14810	6	7982
GM6	3820	6	480	6	3622
GM7	14850	12	14810	6	7982
GM8	3820	6	480	6	3622
GM9	14850	12	14810	6	7982
GM10	3820	6	480	6	3622

- Trọng lượng thép cột đường kính d6 = 25,62 kg; Chiều dài = 116,64 mét
 - Trọng lượng thép cột đường kính d12 = 119,18 kg; Chiều dài = 134,10 mét
 - Chiều dài rãnh thép 30D

RS. Nguyễn Thị Nguyệt Mai

C. TY TNHH TƯ VẤN XÂY DỰNG TRẦN ANH
 ĐÃ TIÂM TRÀ
 THÀNH TRÀ THEO VĂN BẢN SỐ:
 NGƯỜI THẨM TRÁ:
 Ký tên: *[Signature]*
 Đơn vị Thẩm tra, ngày: / /

NỘI DUNG PHÁT HÀNH HỒ SƠ BẢN VẪU THIẾT KẾ CƠ SỞ <input type="checkbox"/> BẢN VẪU THIẾT KẾ TÀI CÔNG <input checked="" type="checkbox"/>		CHỖ ĐÓNG CHỮ NGƯỜI HƯỚNG DẪN CÔNG VIỆC VÀ PHÁT TRIỂN CÔNG TRÌNH VIỆT NAM - CHỈ NHÃN MÔNG NGHIỆP VÀ PHÁT TRIỂN CÔNG TRÌNH VIỆT NAM - CHỈ NHÃN ĐÀK LẮK	HÃNG MỤC TIÊU: HÀNG RÀO, KÈ ĐÁ VÀ THẠO CẠNH: XÃ TÂN TIẾN, TỈNH ĐÀK LẮK
TỶ LỆ - SCALE 1/20 ~ 1/100 HOÀN THÀNH:/2025	ĐƠN VỊ THIẾT KẾ CÔNG TY TNHH TƯ VẤN THIẾT KẾ GIA PHÚC P. 5/11, T. 11/11, Q. 11 TP. HCM Tel: 0903 800819 - 1981 1981 Email: info@giaphuc.vn		

C. TY TNHH TƯ VẤN XÂY DỰNG TRẦN AN
ĐÃ THẨM TRA
 THẨM TRA THEO TCVN 9386
 NGƯỜI THẨM TRA:
 Ký tên: *KS. Nguyễn Sĩ Công*

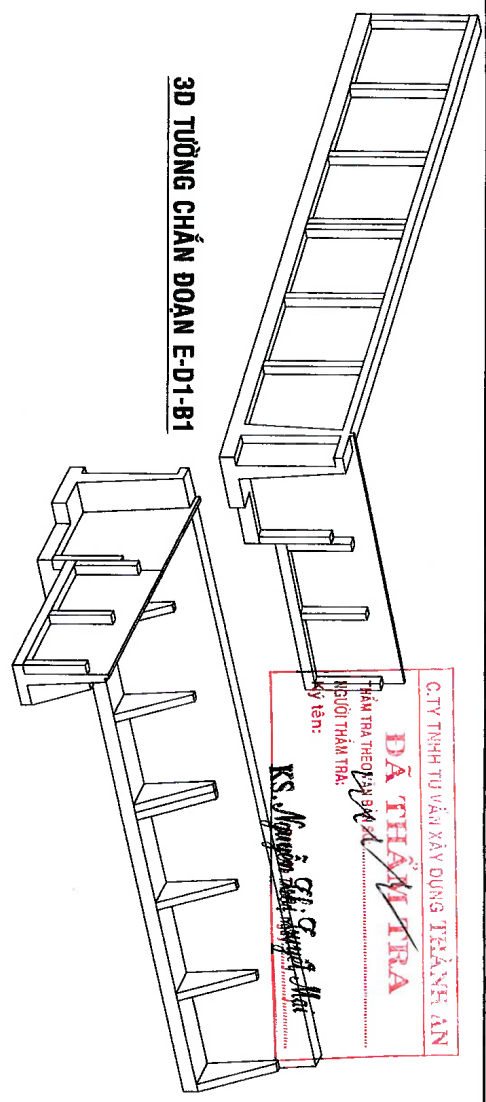

3D TƯỜNG CHẨN ĐOẠN E-D1-B1

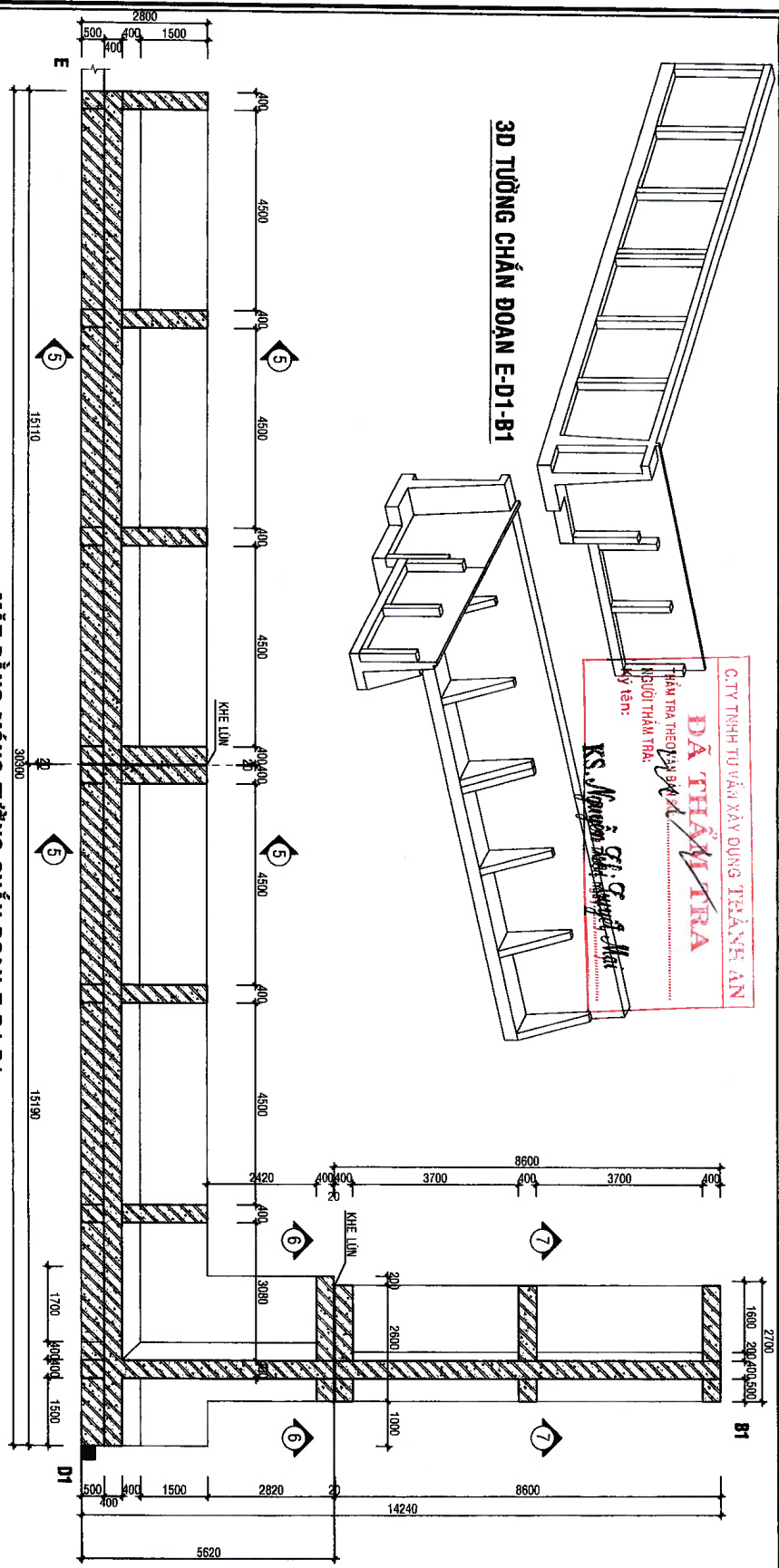

MẶT BẰNG MÔNG TƯỜNG CHẨN ĐOẠN E-D1-B1
 T.L: 1/100

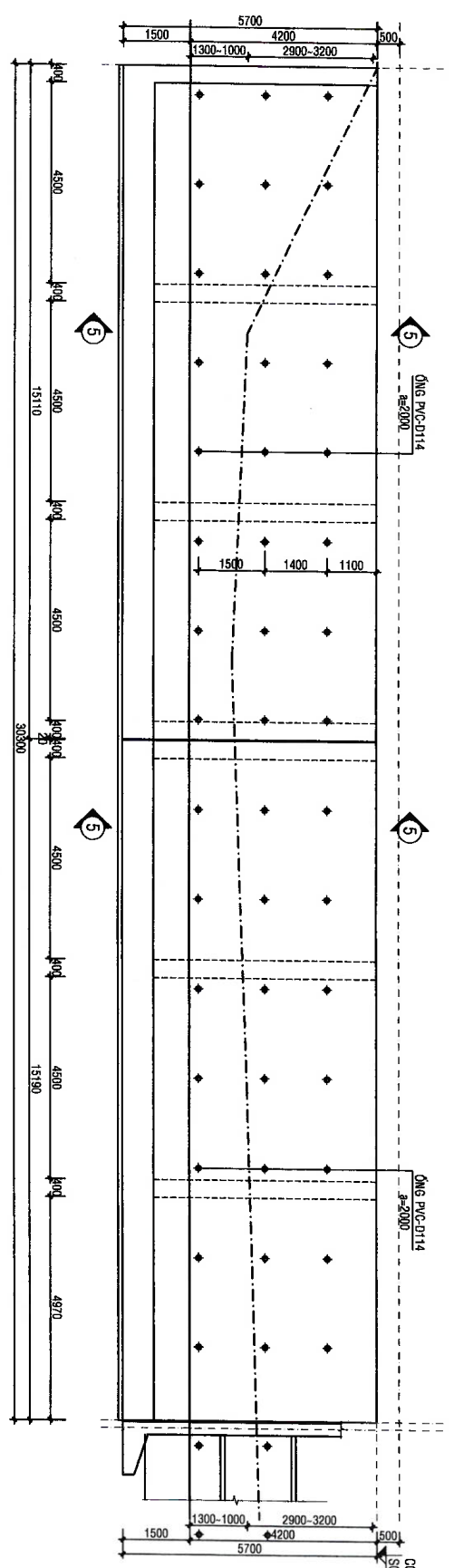

MẶT ĐỪNG TƯỜNG CHẨN ĐOẠN E-D1
 T.L: 1/100

NỘI DUNG PHÁT HÀNH	
BẢN VẼ THIẾT KẾ CƠ SỞ	<input type="checkbox"/>
BẢN VẼ THIẾT KẾ TÀI CÔNG	<input checked="" type="checkbox"/>

CHỖ DẤU TÀI
 NGƯỜI DẪN NHÓM NGHIỆP VÀ PHÁT TRIỂN
 CÔNG TRÌNH: CHI NHÁNH
 NGƯỜI DẪN NHÓM NGHIỆP VÀ PHÁT TRIỂN
 CÔNG TRÌNH: CHI NHÁNH
 NGƯỜI DẪN NHÓM NGHIỆP VÀ PHÁT TRIỂN
 CÔNG TRÌNH: CHI NHÁNH
 NGƯỜI DẪN NHÓM NGHIỆP VÀ PHÁT TRIỂN
 CÔNG TRÌNH: CHI NHÁNH

HÀNG MỤC TÊN: **HÀNG BÀN, KÉ BÀN**
 VỊ THÍ: CÔNG TRÌNH: **XÁ TÂN TIẾN, TỈNH ĐẮK LẮK**

ĐƠN VỊ THIẾT KẾ
AR
 CÔNG TY TNHH TƯ VẤN THIẾT KẾ
GIA PHÚC
 10/10 Nguyễn Huệ, Quận 1, TP. HCM
 Tel: 0903 999 999 | Email: info@gia-phuc.vn
 Website: www.gia-phuc.vn

CHỖ TÀI KẾT THÚC: *[Signature]*
 KTS. HỒ PHÍ HÙNG
 CHỖ TÀI KẾT GIỮ: *[Signature]*
 KTS. LÊ MINH KHUÊ
 CHỖ TÀI KẾT GIỮ: *[Signature]*
 KTS. NGUYỄN QUANG ANH
 CHỖ TÀI KẾT GIỮ: *[Signature]*
 KTS. BÙI MINH KHOA
 CHỖ TÀI KẾT GIỮ: *[Signature]*
 KTS. NGUYỄN QUANG ANH
 TÊN BẢN VẼ - DRAWING NAME: **CHI TIẾT TƯỜNG CHẨN ĐOẠN E-D1-B1**
 TỶ LỆ: SCALE: **1/20 - 1/100** BẢN VẼ SỐ: DRAWING NO: **KB: 09/14**
 HOÀN THÀNH: .../.../2025

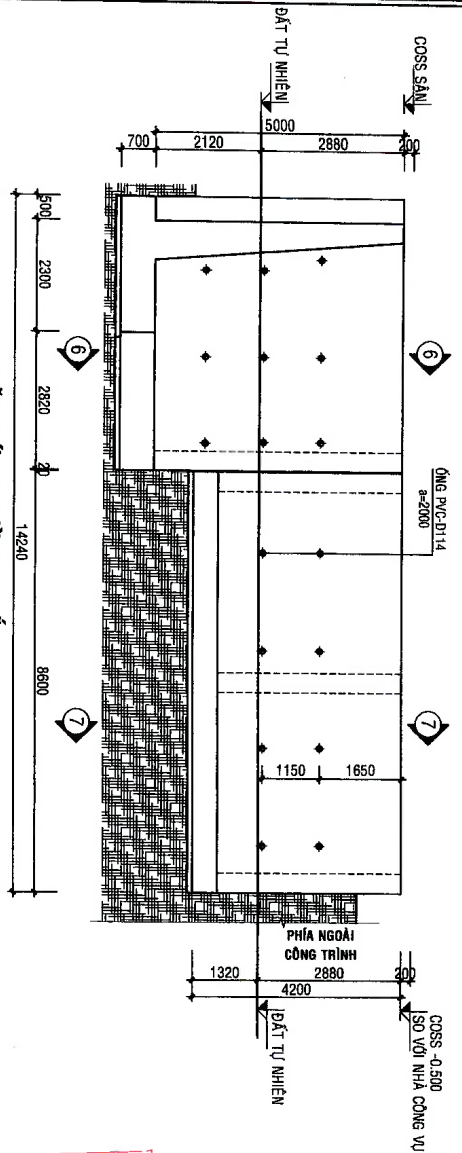

MẶT ĐỪNG TƯỜNG CHẶN ĐOẠN D1-B1
TL: 1/100

- GHI CHÚ:**
- LỘT MÔNG ĐÀ 4#6 VXM M50, DÂY 100
 - KÉ XÂY ĐÀ HỐC VXM M100#
 - TẮT CẢ CÁC CẦU KIỀM DÙNG BÊ TÔNG ĐÀ 1X2 B20 M250.
 - CỘT THÉP :
 - + DÙNG THÉP GB240-T (D<10): Rs, Rsc = 210 Mpa
 - + DÙNG THÉP GB300-V (10<=D<16): Rs, Rsc= 280 Mpa
 - + DÙNG THÉP GB400-V (16<=D): Rs, Rsc= 350 Mpa
 - + NỘI CHỐNG THÉP 1 ĐOẠN >=300 MAX

C.TY TNHH TƯ VẤN XÂY DỰNG TÀI NĂNG VIỆT NAM
DÃ THẨM TRƯA
THẨM TRƯA THEO VĂN BẢN SỐ:
NGƯỜI THẨM TRƯA:
Ký tên: *[Signature]*
Biên Hòa Thuộc ngày:

KS. Nguyễn Thị Tuyết Mai

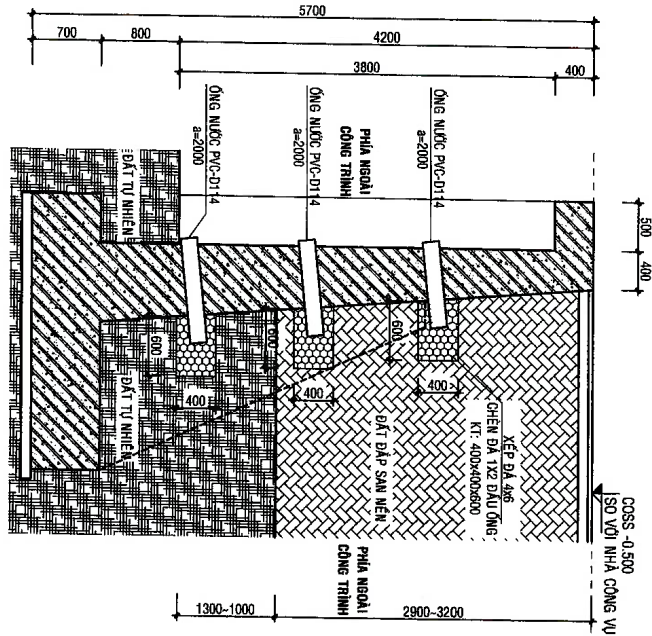

MẶT CẮT 5-5
TL: 1/50

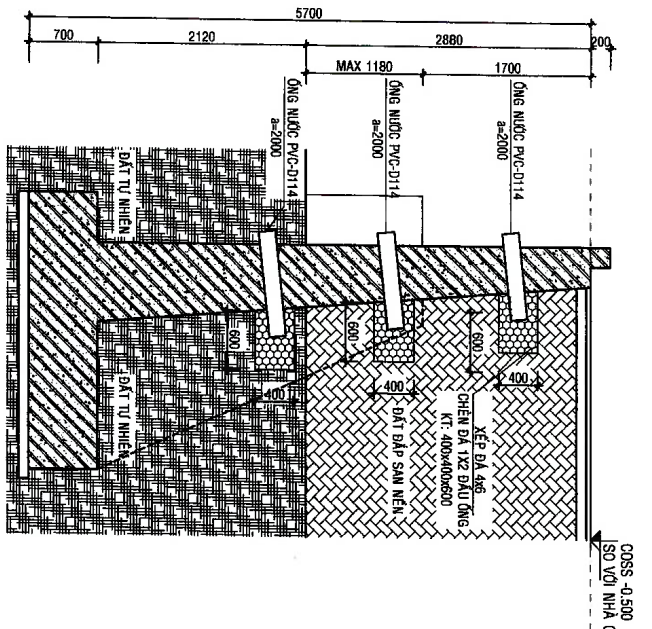

MẶT CẮT 6-6
TL: 1/50

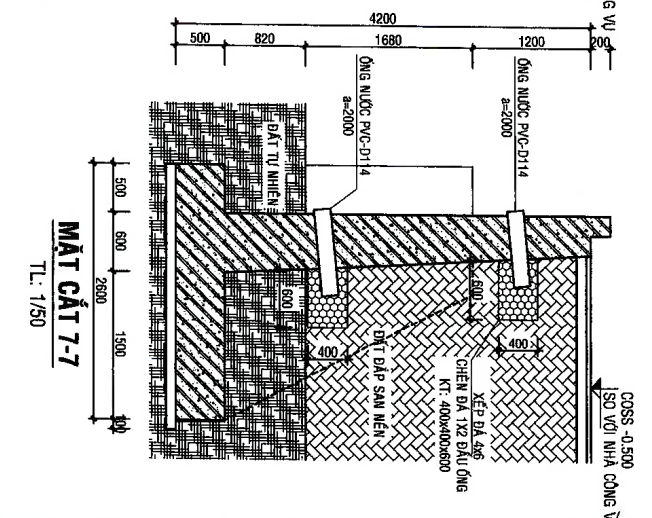

MẶT CẮT 7-7
TL: 1/50

<p>NỘI DUNG PHÁT HÀNH</p> <p>HỒ SƠ</p> <p>BẢN VẼ THIẾT KẾ CƠ SỞ <input type="checkbox"/></p> <p>BẢN VẼ THIẾT KẾ TÀI CÔNG <input checked="" type="checkbox"/></p>		<p>CHỖ ĐÓNG CHỮ VÀ CHỮ KÝ CỦA NGƯỜI THẨM TRƯA</p> <p>CHỖ ĐÓNG CHỮ VÀ CHỮ KÝ CỦA NGƯỜI CHỈ ĐẠO</p> <p>CHỖ ĐÓNG CHỮ VÀ CHỮ KÝ CỦA NGƯỜI THIẾT KẾ</p> <p>CHỖ ĐÓNG CHỮ VÀ CHỮ KÝ CỦA NGƯỜI KIỂM TRA</p>	<p>ĐƠN VỊ THIẾT KẾ</p> <p>AR</p> <p>CÔNG TY TNHH TƯ VẤN THIẾT KẾ GIA PHÚC</p> <p>Địa chỉ: 10/14 Đường Nguyễn Huệ, Quận 1, TP. HCM</p> <p>Điện thoại: 0903.888.888</p> <p>Website: www.giapfuk.com</p>	<p>CHỖ ĐÓNG CHỮ VÀ CHỮ KÝ CỦA NGƯỜI CHỈ ĐẠO</p> <p>KTS. HO PHU HUNG</p> <p>CHỖ ĐÓNG CHỮ VÀ CHỮ KÝ CỦA NGƯỜI THIẾT KẾ</p> <p>KS. NGUYỄN QUANG ANH</p> <p>CHỖ ĐÓNG CHỮ VÀ CHỮ KÝ CỦA NGƯỜI KIỂM TRA</p> <p>KS. NGUYỄN QUANG ANH</p> <p>CHỖ ĐÓNG CHỮ VÀ CHỮ KÝ CỦA NGƯỜI CHỈ ĐẠO</p> <p>KS. ĐO MINH KHUOA</p>	<p>CHỖ ĐÓNG CHỮ VÀ CHỮ KÝ CỦA NGƯỜI CHỈ ĐẠO</p> <p>KTS. HO PHU HUNG</p> <p>CHỖ ĐÓNG CHỮ VÀ CHỮ KÝ CỦA NGƯỜI THIẾT KẾ</p> <p>KS. NGUYỄN QUANG ANH</p> <p>CHỖ ĐÓNG CHỮ VÀ CHỮ KÝ CỦA NGƯỜI KIỂM TRA</p> <p>KS. NGUYỄN QUANG ANH</p> <p>CHỖ ĐÓNG CHỮ VÀ CHỮ KÝ CỦA NGƯỜI CHỈ ĐẠO</p> <p>KS. ĐO MINH KHUOA</p>
---	--	---	--	--	--

C. TY TNHH TƯ VẤN XÂY DỰNG TRÁNG AN
DÃ THẨM TRƯA
 THÀNH TRƯA THEO VĂN BẢN SỐ.....
 NGƯỜI THẨM TRƯA:
 Ký tên: *[Signature]*
 Ông Hồ Đình Mạnh Khoa
 K.S. Nguyễn Văn Tấn

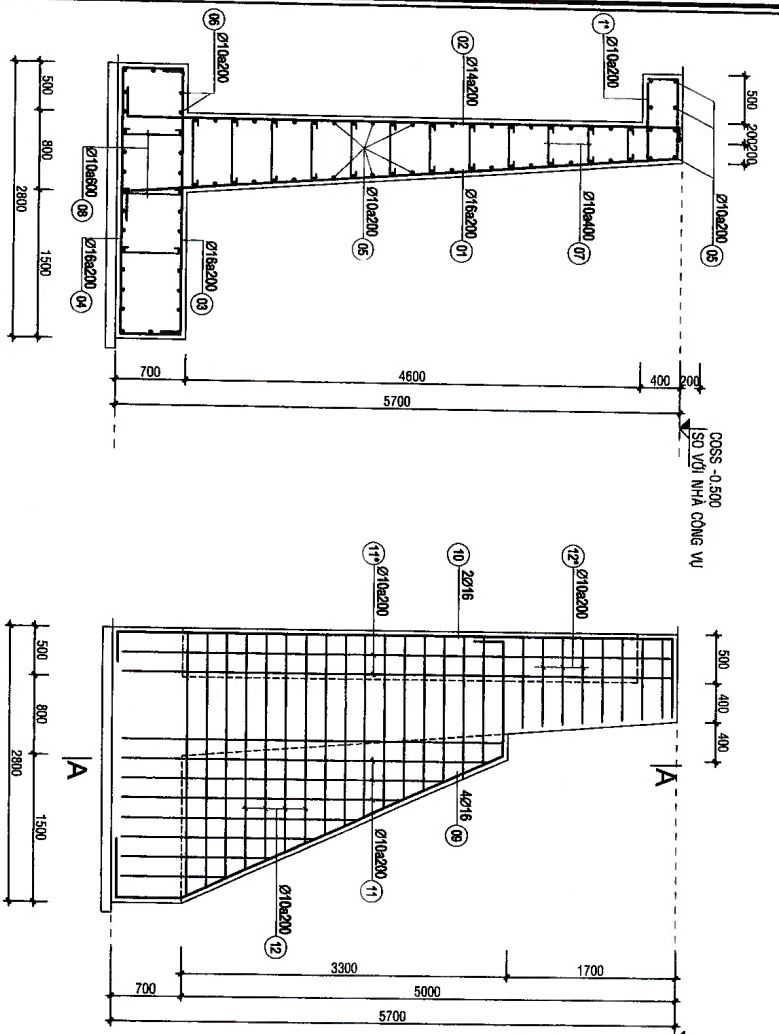

CHI TIẾT THÉP MẶT CẮT 5-5
 TL: 1/50

CHI TIẾT THÉP SƯỜN TƯỜNG CHẴN
 TL: 1/50

MẶT CẮT A-A
 TL: 1/50

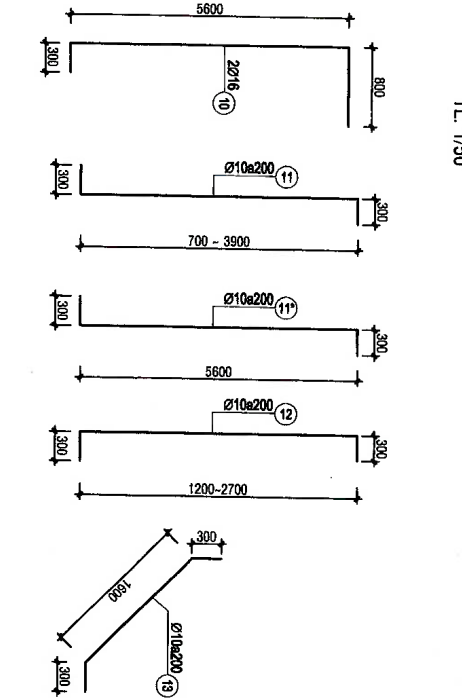
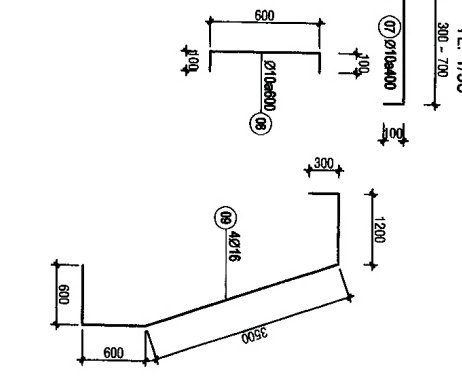
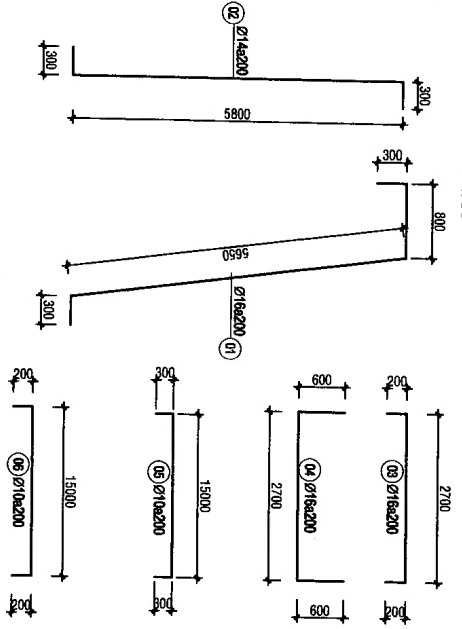

GHI CHÚ THÉP TƯỜNG CHẴN
 TL: 1/50

NỘI DUNG PHÁT HÀNH	<input type="checkbox"/>
HỒ SƠ	<input type="checkbox"/>
BẢN VẼ THIẾT KẾ CƠ SỞ	<input type="checkbox"/>
BẢN VẼ THIẾT KẾ TRỤ CỘT	<input checked="" type="checkbox"/>



CHỈ DÙNG KINH KINH NGHIỆP VÀ PHÁT TRIỂN
 KHÔNG THỜI VIỆT NAM - CHINA
 BẮC LẮK

HÀNG MỤC TIÊU:
 HÀNG RÀO, KÈ BÊ
 VỊ TRÍ: QUẬN XÁ TÂN TIẾN, TỈNH ĐÀ LẮK

ĐƠN VỊ THIẾT KẾ
TRÁNG AN
 CÔNG TY TNHH TƯ VẤN THIẾT KẾ
GIA PHÚC
 P. Nguyễn Văn Tấn
 Tel: 0938.8098.80 - 0938.8098.81
 Email: phuc@trangan.vn

CÔNG TY
TRÁNG AN
 TƯ VẤN THIẾT KẾ
 KTS. PHAN THẠCH ĐẠC

CHỦ TRƯỞNG: KTS. HỒ PHÍ HƯỜNG

CHỦ TRƯỞNG KẾT CẤU: KTS. BÙ MINH KHOA

THIẾT KẾ KẾT CẤU: K.S. NGUYỄN QUANG ANH

CHỦ YẾU KẾT CẤU: K.S. BÙ MINH KHOA

TÊN BÀI VẼ: DRAWING NAME
CHI TIẾT TƯỜNG CHẴN

TỶ LỆ: SCALE
 BẢN VẼ SỐ: DRAWING NO
1/20 ~ 1/100 **KD: 11/14**

HOÀN THÀNH:/2025

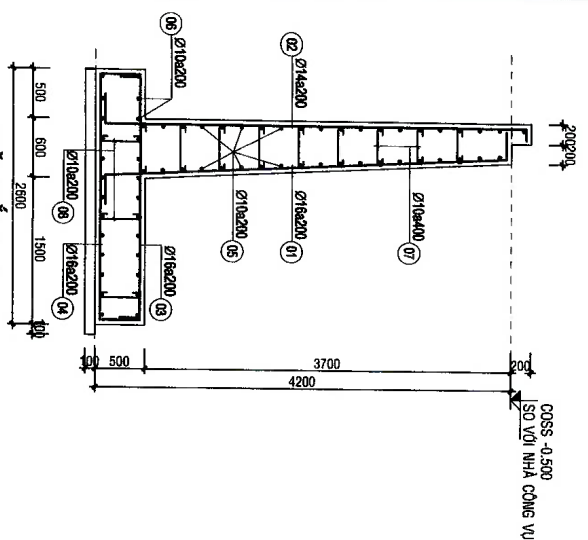

MẶT CÁT 7-7
TL: 1/50

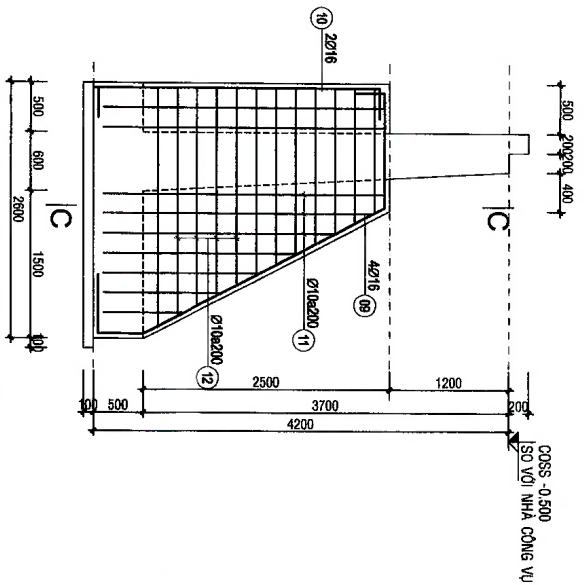

CHI TIẾT THÉP SƯỜN TƯỜNG CHẨN
TL: 1/50

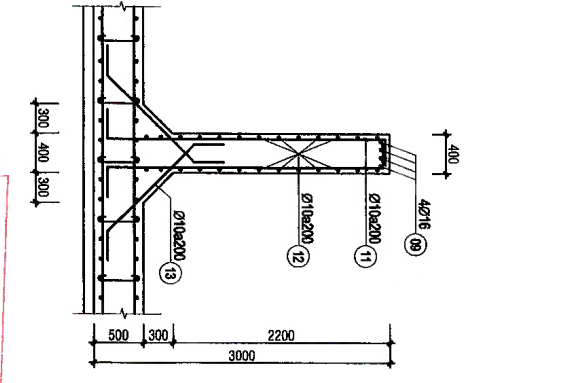

MẶT CÁT C-C
TL: 1/50

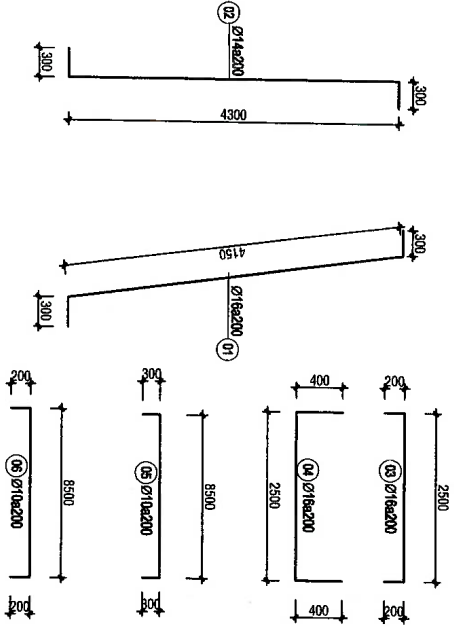

GHI CHỦ THÉP TƯỜNG CHẨN
TL: 1/50

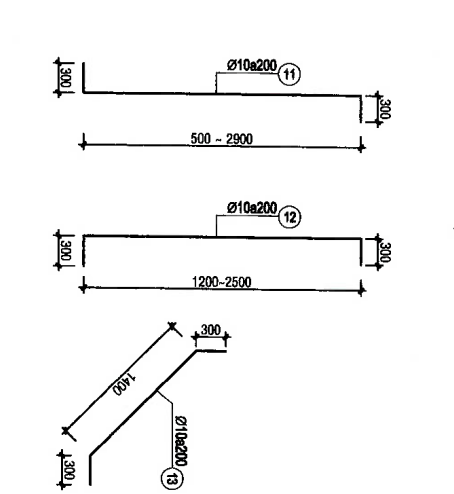
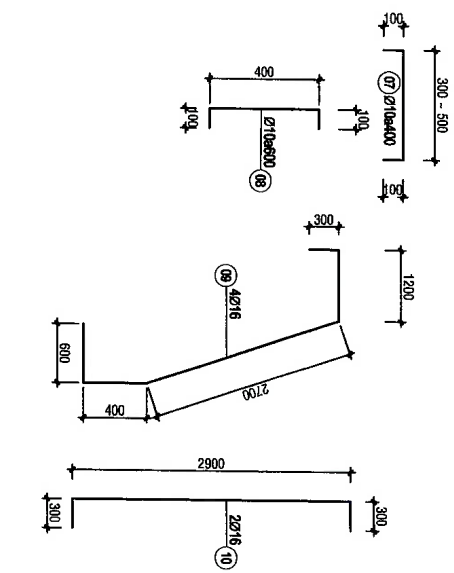

THÀNH TUYÊN TUYÊN DUNG TRẦN ANH
THAM TRÀ THEO VĂN BẢN SỐ:
DÃ THẨM TRÀ
NGƯỜI THẨM TRÀ:
Ký tên: *[Signature]*
BỘ TƯ VẤN THIẾT KẾ VÀ XÂY DỰNG
CÔNG TY TNHH TƯ VẤN THIẾT KẾ
GIA PHÚC
P. 15 Kéo Tân Bình Sài Gòn
Tel: 0903 980 980 - MST: 0200459192
Trụ sở: 0903 980 980 - Email: gia-phuc.com

KS. Nguyễn Hải Sơnget Hoa

NỘI DUNG PHÁT HÀNH
HỒ SƠ
BẢN VẼ THIẾT KẾ CƠ SỞ
BẢN VẼ THIẾT KẾ THỦ CÔNG

M.S.C.N: 010
PHỤ TRƯỞNG CÔNG TRÌNH
ÔNG NGUYỄN VĂN NAM - CHỈ NHÃN
ÔNG NGUYỄN VĂN AN - CHỈ NHÃN
ÔNG NGUYỄN VĂN AN - CHỈ NHÃN
ÔNG NGUYỄN VĂN AN - CHỈ NHÃN
ÔNG NGUYỄN VĂN AN - CHỈ NHÃN

ĐƠN VỊ THIẾT KẾ
CÔNG TY TNHH TƯ VẤN THIẾT KẾ
GIA PHÚC
P. 15 Kéo Tân Bình Sài Gòn
Tel: 0903 980 980 - MST: 0200459192
Trụ sở: 0903 980 980 - Email: gia-phuc.com

CHỦ TÀI KIẾN TRÚC
KTS. HỒ PHU HÙNG
[Signature]
CHỦ TÀI KIẾN GIỚI
KTS. SỬU MINH KHÓA
[Signature]
CHỦ TÀI KIẾN GIỚI
KTS. NGUYỄN QUANG ANH
[Signature]
THIẾT KẾ KẾT CẤU
KTS. NGUYỄN QUANG ANH
[Signature]
QUẢN LÝ KỸ THUẬT
KTS. VŨ MINH KHÓA
[Signature]
KTS. NGUYỄN QUANG ANH
CHỈ THIẾT TƯỜNG CHẨN

TY TẾ - SCALE: BẢN VẼ SỐ - DRAWING NO: 1/20 ~ 1/100 KB: 13/14
HỌAN THÀNH:/2025

BẢNG THÔNG KẾ CỘT THÉP TƯỜNG CHÂN

TÊN SỐ C/ KÈM HẸU	HÌNH DẠNG - KÍCH THƯỚC	BƯỚC KÍNH 1 THÀNH (mm)	SỐ LƯỢNG		TỔNG C/ KÈM (m)	TỔNG TƯỜNG (kg)
			1	T/BO		
1	300 800 800 300	16	7050	76	76	645,67
2	300 800 800 300	14	6400	76	76	486,4
3	200 2700 2700 200	16	3100	76	76	235,6
4	600 2700 2700 600	16	3900	76	76	286,4
5	300 15900 15900 300	10	15900	55	55	674,5
6	200 15000 15000 200	10	15700	30	30	471
7	100 300 300 100	10	700	42	42	156,28
8	100 600 600 100	10	800	22	22	112,46
9	1200 800 800 600	16	6200	16	16	156,57
10	800 5800 5800 800	16	6700	8	8	84,60
11	300 2400 2400 300	10	3000	64	64	118,28
12	300 1950 1950 300	10	2550	128	128	326,4
13	300 1600 1600 300	10	2200	116	116	252,2
12'	300 800 800 300	10	1400	64	64	89,6

BẢNG THÔNG KẾ CỘT THÉP TƯỜNG CHÂN

TÊN SỐ C/ KÈM HẸU	HÌNH DẠNG - KÍCH THƯỚC	BƯỚC KÍNH 1 THÀNH (mm)	SỐ LƯỢNG		TỔNG C/ KÈM (m)	TỔNG TƯỜNG (kg)
			1	T/BO		
1	300 5800 5800 300	16	6250	28	28	278,21
2	300 5800 5800 300	14	6400	28	28	216,55
3	200 2700 2700 200	16	3100	28	28	137,00
4	600 2700 2700 600	16	3900	28	28	172,35
5	300 5400 5400 300	10	6000	51	51	198,66
6	200 5400 5400 200	10	5800	30	30	107,28
7	100 500 500 100	10	700	174	174	75,09
8	100 400 400 100	10	800	44	44	162,8
9	1200 300 300 600	16	6200	4	4	381,4
10	300 3850 3850 300	16	4450	2	2	14,05
11	300 2400 2400 300	10	3000	20	20	38,99
12	300 1950 1950 300	10	2550	32	32	81,6
13	300 1600 1600 300	10	2200	28	28	67,98

TƯỜNG CHÂN E-D1 ĐOẠN 2						
Số lượng: 1						
1	300 800 800 300	16	7050	76	76	645,67
2	300 800 800 300	14	6400	76	76	486,4
3	200 2700 2700 200	16	3100	76	76	235,6
4	600 2700 2700 600	16	3900	76	76	286,4
5	300 15100 15100 300	10	18000	55	55	890
6	200 15100 15100 200	10	15900	30	30	474
7	100 600 600 100	10	700	42	42	156,28
8	100 600 600 100	10	800	22	22	112,46
9	1200 800 800 600	16	6200	12	12	174,4
10	800 5800 5800 800	16	6700	8	8	112,46
11	300 2400 2400 300	10	3000	48	48	144
12	300 1850 1850 300	10	2550	96	96	244,8
13	300 1600 1600 300	10	2200	87	87	191,4
12'	300 800 800 300	10	1400	64	64	89,6

NỘI DUNG PHÁT HÀNH
HỒ SƠ

BẢN VẼ THIẾT KẾ CƠ SỞ
 BẢN VẼ THIẾT KẾ THÍ CÔNG

CHỖ BẮT TỰ
NGÂN HÀNG NÔNG NGHIỆP VÀ PHÁT TRIỂN NÔNG THÔN VIỆT NAM - CHI NHÁNH HÀ NỘI
NGÂN HÀNG NÔNG NGHIỆP VÀ PHÁT TRIỂN NÔNG THÔN VIỆT NAM - CHI NHÁNH HÀ NỘI
TÊN ĐƠN VỊ THỰC HIỆN: XÂY DỰNG NHÀ MỤC PÁU TRÚC PHÒNG GIÁO DỤC-TÀNG THIÊN - AGRIBANK CHI NHÁNH PHÒNG P.6C, ĐAK LẮK

HÀNG MỤC THIẾT KẾ: HANG RAO, KẾ ĐÁ

VỊ TRÍ, LOCATION: XÃ TÂN TIỀN, TỈNH ĐẮK LẮK

ĐƠN VỊ THIẾT KẾ: **TR** **TRƯỜNG TRẦN VĂN THIỆT KẾ**
CÔNG TY TNHH TƯ VẤN THIẾT KẾ GIA PHÚC
TRƯỜNG TRẦN VĂN THIỆT KẾ
GIÁ PHÚC
TRƯỜNG TRẦN VĂN THIỆT KẾ
TRƯỜNG TRẦN VĂN THIỆT KẾ
TRƯỜNG TRẦN VĂN THIỆT KẾ

The KTS. PHẠM THANH DUY

CHỖ TRỊ KIẾN TRÚC: KTS. HỒ PHU HÙNG

CHỖ TRỊ KIẾN TRÚC: KTS. HỒ PHU HÙNG

THIẾT KẾ KIẾN TRÚC: KTS. BÙI MINH HOÀ

THIẾT KẾ ĐIỆN TỬ: KTS. NGUYỄN QUANG ANH

QUẢN LÝ KỸ THUẬT: KTS. BÙI MINH HOÀ

TÊN BẢN VẼ - DRAWING NAME: THƯỜNG KẾ THÉP

TÊN NGƯỜI QUẢN LÝ: KTS. NGUYỄN QUANG ANH

TỶ LỆ SCALE: BẢN VẼ SỐ - DRAWING NO: 1/20 ~ 1/100 KĐ: 14/14

HOÀN THÀNH: .../.../2025

C. TY TNHH TƯ VẤN XÂY DỰNG TRẦN VĂN THIỆT KẾ

ĐÀ THẦN TRƯA

THAM TRÀ THEO VĂN BẢN SỐ: ...

NGƯỜI THAM TRÀ: ...

Ký tên: *[Signature]*

Bình Hòa Thuận, ngày .../.../2025

KS. Nguyễn Thị Nguyệt Mai

HẠNG MỤC: SÂN ĐƯỜNG NỘI BỘ.



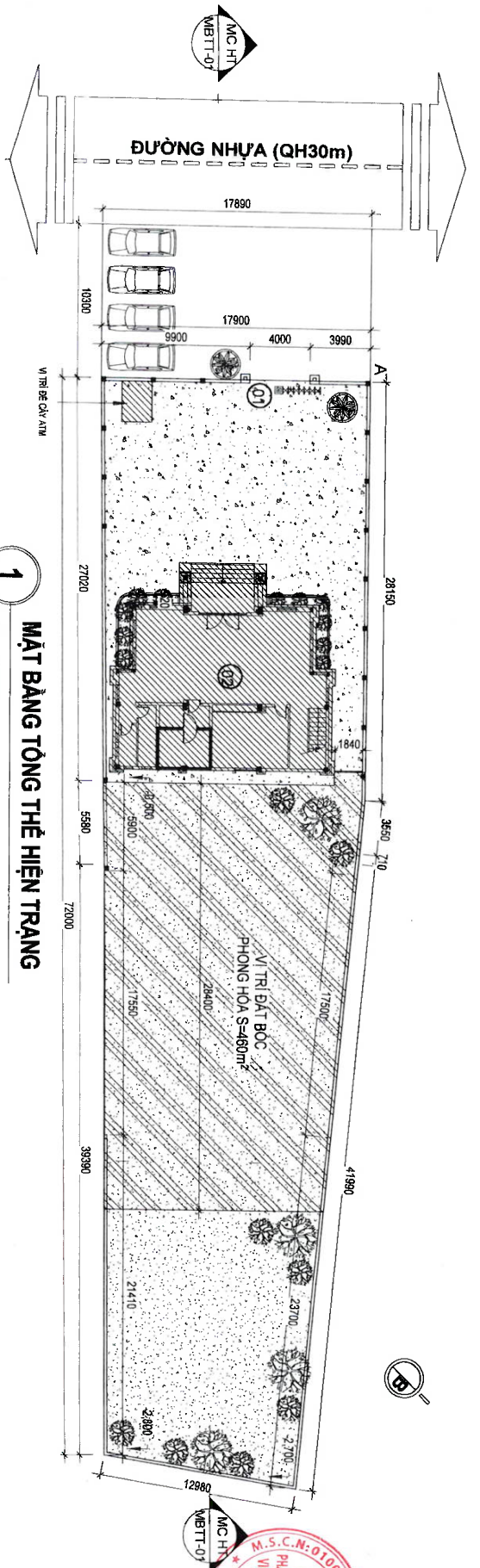

1
MẶT BẰNG TỔNG THỂ HIỆN TRĂNG
TL 1 : 300

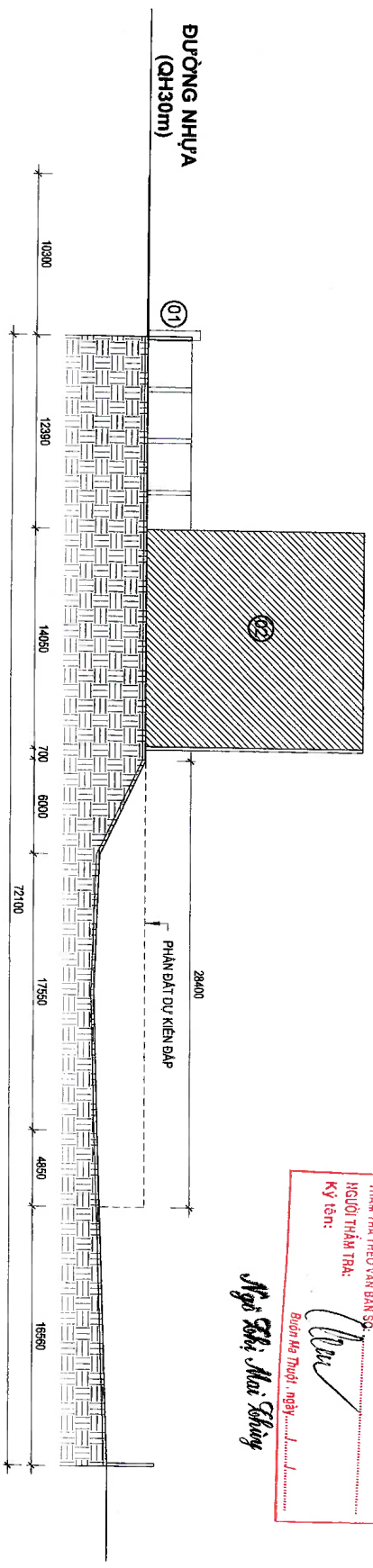

3
MẶT CẮT TỔNG THỂ HIỆN TRĂNG
TL 1 : 300

CÔNG TY TƯ VẤN XÂY DỰNG TRẦN AN
DÃ THÂM TRÀ
THẨM TRÁ THEO VẤN ĐÁP SỐ
NGƯỜI THẨM TRÁ:
Ký tên: *[Signature]*
Bàn Mạ Thời: ngày:

Ngo Sbi Mai Sbiung

CHỦ THÍCH:	
01	CÔNG CHỈNH HT (PHẠ ĐỖ)
02	NHÀ LÀM VIỆC (HIỆN TRĂNG)

	CÔNG TRÌNH HIỆN TRĂNG
	CÔNG TRÌNH XÂY MỜI
	SÀN BÊ TÔNG LÀM MỜI
	CÂY XANH BÀI CỎ

NỘI DUNG PHÁT HÀNH HỒ SƠ	
BẢN VẼ THIẾT KẾ CƠ SỞ	<input type="checkbox"/>
BẢN VẼ THIẾT KẾ THÍ CÔNG	<input checked="" type="checkbox"/>

CHỦ ĐẦU TƯ	M.S.C.N: 01006
NGÂN HÀNG CÔNG NGHIỆP VÀ PHÁT TRIỂN	
KINH TÍCH QUẢN LÝ - CHI NHÁNH ĐẮK LẮK	
KINH DOANH	
PHÁT TRIỂN KHÔNG GIAN	
VĂN PHÒNG - CHI NHÁNH ĐẮK LẮK	
ĐẮK LẮK	
TÊN CÔNG TY: M.S.C.N	
ĐIỀU KIỆN ĐĂNG MỤC PHỤ TẠO PHÒNG	
GIÁO DỊCH TÀI SẢN - CÔNG TY CHỨNG NHẬN	
TRƯỜNG P.A.C. ĐẮK LẮK	
SANG MẠCH: SANG	
SÀN BƯỜNG NỘI BỘ	
VỊ TRÍ ĐO LƯỜNG	
XÃ TÂN THÈN - TỈNH ĐẮK LẮK	

ĐƠN VỊ THIẾT KẾ	AB
CÔNG TY TƯ VẤN XÂY DỰNG TRẦN AN	
PHỤ TẠO: SỐ QUẢN LÝ THIẾT KẾ	
SANG MẠCH: SANG	
GIÁO DỊCH TÀI SẢN - CÔNG TY CHỨNG NHẬN	
TRƯỜNG P.A.C. ĐẮK LẮK	
ĐẮK LẮK	
TÊN CÔNG TY: M.S.C.N	
ĐIỀU KIỆN ĐĂNG MỤC PHỤ TẠO PHÒNG	
GIÁO DỊCH TÀI SẢN - CÔNG TY CHỨNG NHẬN	
TRƯỜNG P.A.C. ĐẮK LẮK	
SANG MẠCH: SANG	
SÀN BƯỜNG NỘI BỘ	
VỊ TRÍ ĐO LƯỜNG	
XÃ TÂN THÈN - TỈNH ĐẮK LẮK	

CHỦ TRƯỞNG	<i>[Signature]</i>
KTS HO PHÙNG	<i>[Signature]</i>
CHỦ TRƯỞNG CHẤM	<i>[Signature]</i>
KS NGUYỄN QUANG ANH	<i>[Signature]</i>
THIẾT KẾ KỸ THUẬT	<i>[Signature]</i>
QUẢN LÝ KỸ THUẬT	<i>[Signature]</i>
KS NGUYỄN QUANG ANH	<i>[Signature]</i>

TRƯỜNG P.A.C. ĐẮK LẮK	<i>[Signature]</i>
TỔNG THỂ HIỆN TRĂNG SÀN	<i>[Signature]</i>
ĐƯỜNG	<i>[Signature]</i>

TITLE SCALE	SCALE NO. DRAWING NO
1/20 - 1/100	MBTT-01
HOÀN THÀNH: 2025	

THUYẾT MINH TỔNG THỂ HIỆN TRĂNG:
- BỐC PHÒNG HÒA 20cm BỀ MẶT ĐẤT HIỆN TRĂNG DIỆN TÍCH S= 460m²

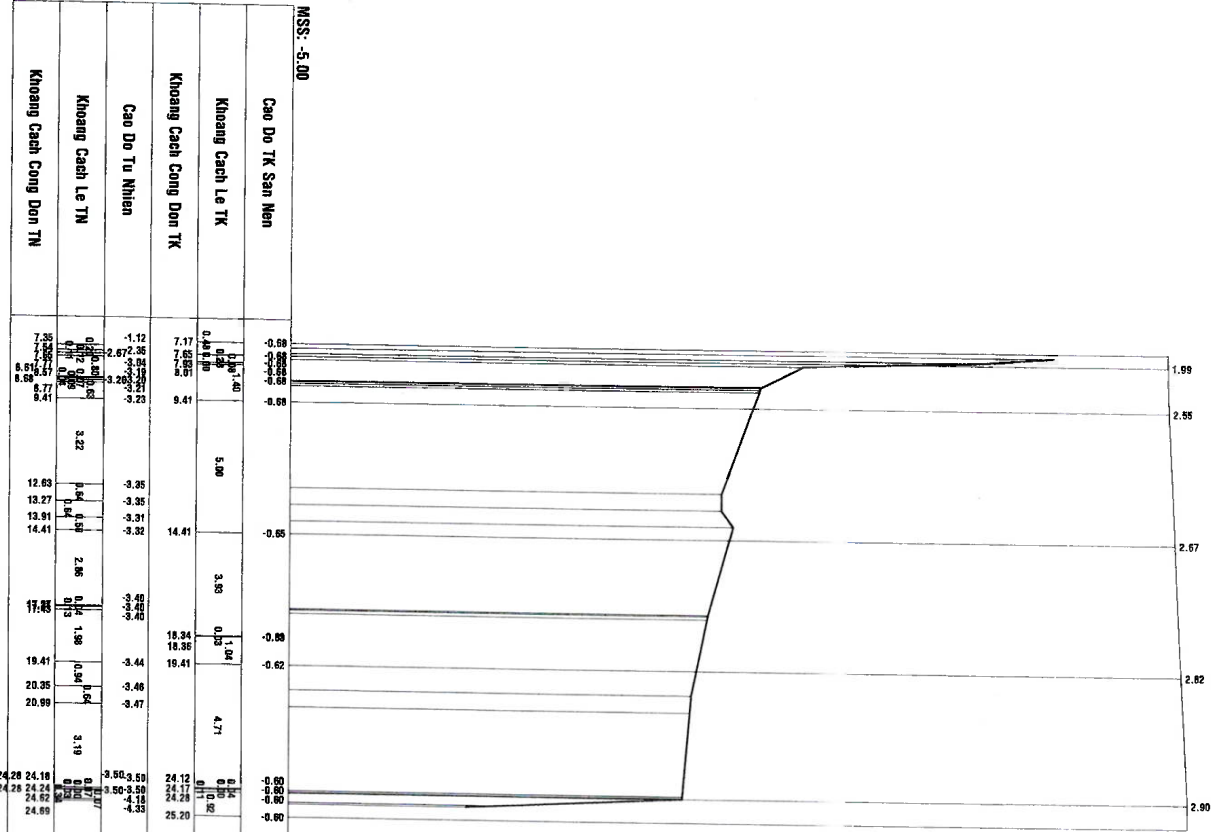

MẶT CẮT A-A
TL: 1/200

C. TY TNHH TƯ VẤN XÂY DỰNG TẾ AN
DÃ THẨM TRƯA
 THẨM TRƯA THEO VẤN ĐÁP SỐ:
 NGƯỜI THẨM TRƯA:
 Ký tên:
 Bước Mạ Thước: ngày:

KS. Nguyễn Thị Nguyệt Hải



NỘI DUNG PHÁT HÀNH HỒ SƠ BẢN VẼ THIẾT KẾ CƠ SỞ <input type="checkbox"/> BẢN VẼ THIẾT KẾ THI CÔNG <input checked="" type="checkbox"/>	
CHỈ DẪN TU NGÀNH XÂY DỰNG MẶT PHÒNG GIỚI DƯỠNG XÂY DỰNG VIỆT NAM - CHÍ NHẠM BẮC LẠM KHUẾNG ĐẶC BẮC LẠM	TÊN DỰ ÁN/PROJECT PHẬT TRIỂN CÔNG TRÌNH VIỆT NAM - CHÍ NHẠM BẮC LẠM
HANG MỤC TIÊU MẶT CẮT SÀN MỀM V. TRI ĐOẠT 06 XÃ CHỦ GIỎ, HUYỆN KIỂNG BŨK, TỈNH ĐẮK LẮK	ĐƠN VỊ THIẾT KẾ AR CÔNG TY TNHH TƯ VẤN THIẾT KẾ GIÁ PHỤC TỰ VẤN THIẾT KẾ CÔNG TY TNHH TƯ VẤN THIẾT KẾ GIÁ PHỤC M. S. C. N. 0100688888 100 Đường Nguyễn Huệ, Quận 1, TP. HCM
CHỦ TRÌ KIẾN TRÚC THS. KTS PHẠM THANH DUY	CHỦ TRÌ KẾT QUẢ KTS. HỒ PHÍ HÙNG
THIẾT KẾ KIẾN TRÚC KS. BÙI MINH KHÓA	THIẾT KẾ KẾT QUẢ KS. NGUYỄN QUANG ANH
QUẢN LÝ KỸ THUẬT KS. BÙI MINH KHÓA	TÊN ĐƠN VỊ - DRAWING NAME MẶT CẮT SÀN MỀM A-A
TỶ LỆ SCALE 1/20 ~ 1/100	BẢN VẼ SỐ - DRAWING NO SN: 02/03
HOÀN THÀNH:/2025	

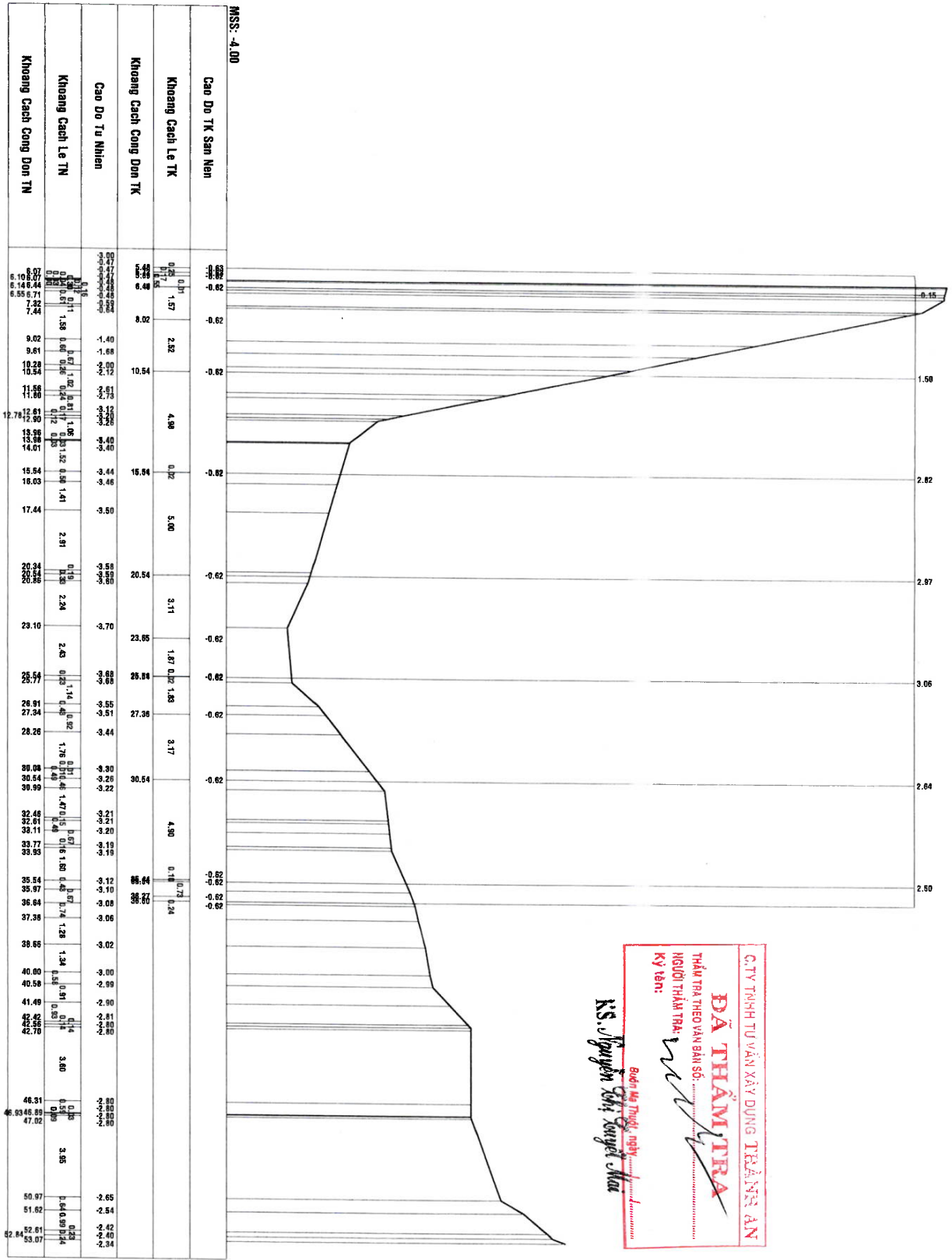

MẶT CẮT B-B
TL: 1/200

C. TY TNHH TƯ VẤN XÂY DỰNG TRẦN AN
DÃ THẨM TRA
 THẨM TRA THEO VĂN BẢN SỐ
 NGƯỜI THẨM TRA: *[Signature]*
 Ký tên: *[Signature]*
 Ngày: *[Date]*
 K.S. Nguyễn Văn Sỹ

NỘI DUNG PHÁT HÀNH HỒ SƠ BẢN VẼ THIẾT KẾ CƠ SỞ <input type="checkbox"/> BẢN VẼ THIẾT KẾ TH CÔNG <input checked="" type="checkbox"/>	
CÔNG TY TNHH TƯ VẤN THIẾT KẾ GIÀ PHƯỚC 182, Đường Nguyễn Huệ, Quận 1, TP. HCM T.Đ: 028.3530.1822 F.Đ: 028.3530.1822 Email: gia.phuoc@vni.com.vn GIA PHƯỚC CHIEF DIRECTOR K. S. NGUYỄN VĂN SỸ	
CHỈ THỊ KIẾN TRÚC Ths. KTS. PHAN THANH DŨ	CHỈ THỊ KIẾN TRÚC KTS. HỒ PHÍ HÙNG
THIẾT KẾ KIẾN TRÚC K.S. NGUYỄN QUANG ANH	THIẾT KẾ KIẾN TRÚC K.S. BÙ MINH KHOA
THIẾT KẾ CẤU KIỆN K.S. NGUYỄN QUANG ANH	THIẾT KẾ CẤU KIỆN K.S. BÙ MINH KHOA
THIẾT KẾ CẤU KIỆN K.S. NGUYỄN QUANG ANH	THIẾT KẾ CẤU KIỆN K.S. BÙ MINH KHOA
TÊN BẢ VẼ: DRAWING NAME MẶT CẮT SÀN NẾP B-B	TÊN BẢ VẼ: DRAWING NAME MẶT CẮT SÀN NẾP B-B
TỶ LỆ SCALE 1/20 - 1/100	BẢN VẼ SỐ: DRAWING NO. SN: 03/03
HOÀN THÀNH:/2025	



HÀNG MỤC: CẤP ĐIỆN TỔNG THỂ.

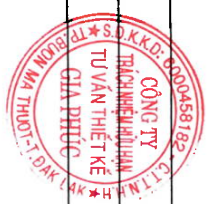

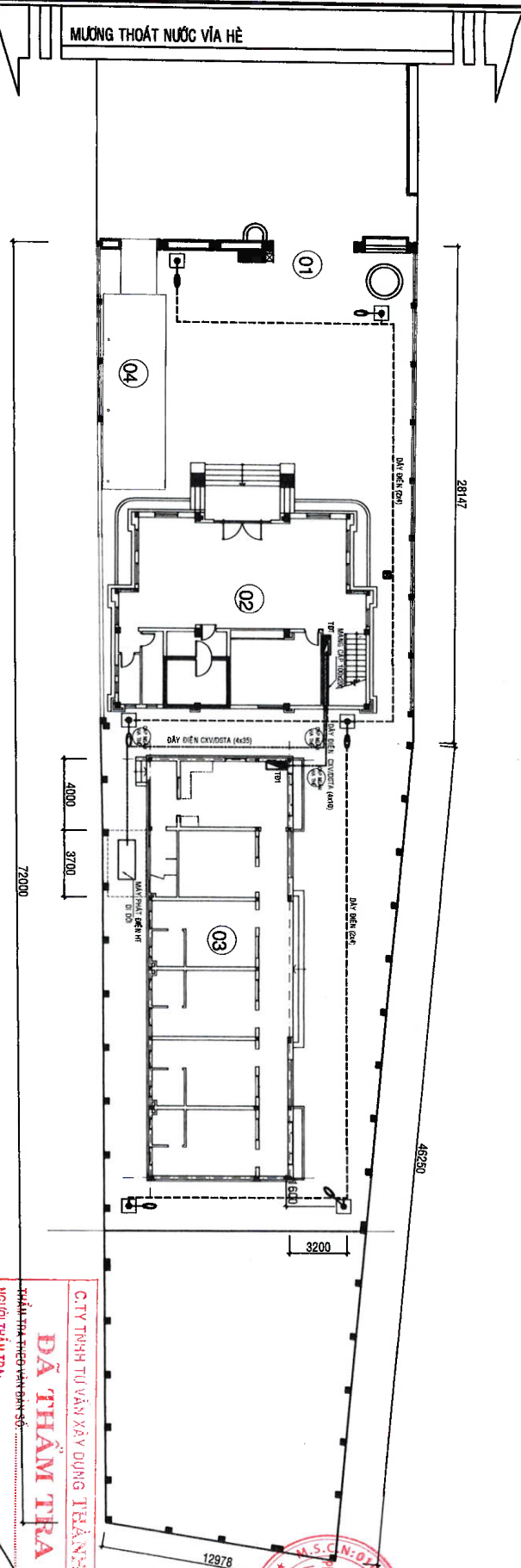

CHỮ THÍCH:

- 01 - CÔNG CHỈNH
- 02 - NHÀ LÀM VIỆC (HIỆN TRẠNG)
- 03 - NHÀ CÔNG VỤ (LÀM MỚI)
- 04 - NHÀ ĐỂ XE (LÀM MỚI)

MẶT BẰNG CẤP ĐIỆN TỔNG THỂ

T.L.: 1/300

THUYẾT MINH CẤP ĐIỆN:

- NGƯỜI ĐIỀU KẾ CHO NHÀ CÔNG VỤ BƯỚC LẤY TỪ TỦ ĐIỆN TỔNG (TĐT) HIỆN TRẠNG ĐẶT TẠI NHÀ LÀM VIỆC 3 TẦNG, ĐƯỜNG DÂY Kéo theo cấp cho NHÀ CÔNG VỤ
- LẬP MỚI 5 TỦ ĐIỆN CHIẾU SÁNG NGOÀI NHÀ
- DÂY MẠY PHÁT ĐIỆN HIỆN TRẠNG, LÀM MỚI ĐƯỜNG DÂY ĐIỆN TỪ MÁY PHÁT ĐIỆN TỚI TỦ ĐIỆN TỔNG TR.1, LÀM MỚI MẠY CHÉ BẬT MÁY PHÁT ĐIỆN.
- PHÁ ĐỔ NIÊN SAN BỀ TẦNG HIỆN TRẠNG, ĐÀO MƯƠNG CHỖ ĐỔ VÀ ĐI LẠI TOÀN BỘ CẤP ĐIỆN BƯỚC CHỖ NGẦM ĐẤT CÓ BẢO HỘ AN TOÀN ĐIỆN HOÀN TRẢ LẠI MẶT BẰNG SẴN BỀ TẦNG HIỆN TRẠNG (L=40m).

M CẮT MƯƠNG CHỖ ĐỔ

T.L.: 1/25; L: 40m

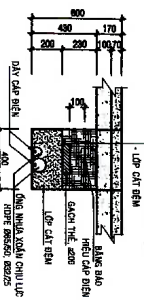

- BỀ TẦNG BÀ 120 MẮC DÂY DÂY T.1
- LỚP ĐÁT ĐÈN ĐÁM CHẮT
- LỚP ĐÁT ĐÈN

M CẮT MƯƠNG CHỖ ĐỔ

T.L.: 1/25; L: 50m

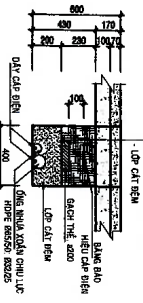

- BỀ TẦNG BÀ 120 MẮC DÂY DÂY T.1
- LỚP ĐÁT ĐÈN ĐÁM CHẮT
- LỚP ĐÁT ĐÈN

BẢNG THÔNG KÊ VẬT LIỆU CẤP ĐIỆN

STT	KÝ HIỆU	TÊN VẬT LIỆU	ĐƠN VỊ	SỐ LƯỢNG
1	—	BẾN CẦU AP 20AW	ĐỘ	06
2	—	TRỤ ĐÈN CHỜ BỊN + ĐÀM ĐÈN	TRỤ	06
3	—	APPONAT MORA 3 PHA 0.4A	CÁI	01
4	—	APPONAT MORA 1 PHA 10A	CÁI	01
5	—	CÁP GIỮ BÊN DÂY ĐIỆN KÉP	M	06
6	—	DÂY ĐIỆN CÁP ĐIỆN 2x25	M	06
7	—	HỘ ĐÀM MỖ ĐIỆN	CÁI	01
8	—	QUÉ NHỰA XANH CHỊU LỰC MỀM 80x80	M	36
9	—	QUÉ NHỰA XANH CHỊU LỰC MỀM 80x80	M	36
10	—	BĂNG BẢO HIỆU CẤP ĐIỆN MỀM 80x80	M	06
11	—	MỐC ĐÀM HIỆU CẤP ĐIỆN	CÁI	03
12	—	ĐÁ CẮT ĐÀM ĐÀM DÂY	CÁI	06
13	—	DÂY TIẾP DÂY VẮNG NHAI 0V 25mm	M	120
14	—	MĂNG CÁP KÉP CÓ ĐẬP KT 100x200x1mm	M	53
15	—	CÁP CÁP KÉP KT 100x200x1mm	CÁI	01
16	—	CÁP CÁP KÉP KT 100x200x1mm	M	28
17	—	DÂY ĐIỆN CÁP ĐIỆN 2x25	M	120
18	—	APPONAT MORA 1 PHA 10A	CÁI	06
19	—	HỘ ĐÀM MỖ ĐIỆN	ĐỘ	01
20	—	CÁP TIẾP DÂY MỖ ĐIỆN DS L= 2000	M	12
21	—	CÁP ĐÀM MỖ ĐIỆN (TRONG TRỤ ĐÈN)	M	06
22	—	HỘ ĐÀM MỖ ĐIỆN (TRONG TRỤ ĐÈN)	CÁI	06
23	—	DÂY TIẾP DÂY VẮNG NHAI 0V 4mm	M	120

C. TY TNHH TƯ VẤN XÂY DỰNG TRẦN AN
ĐÃ THĂM TRA
 THỰC TRẠNG THIẾT KẾ VÀ THI CÔNG
 NGƯỜI THĂM TRA: *[Signature]*
 Ký tên: *[Signature]*
 Ngày: .../.../...

PHÂN CÔNG VIỆC:
 NGƯỜI THIẾT KẾ: *[Signature]*
 NGƯỜI KIỂM TRA: *[Signature]*
 NGƯỜI CHỈ ĐẠO: *[Signature]*
 NGƯỜI CHỈ ĐẠO: *[Signature]*
 NGƯỜI CHỈ ĐẠO: *[Signature]*
 NGƯỜI CHỈ ĐẠO: *[Signature]*

MỘT SỐ PHÂN HÀNH
 HỒ SƠ
 BẢN VẼ THIẾT KẾ CƠ SỞ
 BẢN VẼ THIẾT KẾ THI CÔNG

CÔNG TY TNHH TƯ VẤN THIẾT KẾ
GIẢI PHÚC
 TRƯỜNG: ...
 QUẬN: ...
 TỈNH: ...

PHẦN VI THIẾT KẾ:
 XÂY DỰNG HẠNG MỨC PHỤ TH� PHÒNG
 GIỚI DICH TẦNG TRÊN - AGRIBANK CHI NHÁNH
 KHUỐNG PÁC ĐẮK LẮK

HẠNG MỨC: TRÊN
 CẤP ĐIỆN TỔNG THỂ
 VỊ TRÍ: ...
 XÂY TẦNG TRÊN ĐẮK LẮK

ĐƠN VI THIẾT KẾ:
[Signature]
 KTS. NGUYỄN VĂN CHỈNH

CHỦ TÀI THIẾT KẾ:
[Signature]
 KTS. NGUYỄN VĂN CHỈNH

CHỦ TÀI KIỂM TRA:
[Signature]
 KTS. NGUYỄN VĂN CHỈNH

CHỦ TÀI CHỈ ĐẠO:
[Signature]
 KTS. NGUYỄN VĂN CHỈNH

CHỦ TÀI CHỈ ĐẠO:
[Signature]
 KTS. NGUYỄN VĂN CHỈNH

CHỦ TÀI CHỈ ĐẠO:
[Signature]
 KTS. NGUYỄN VĂN CHỈNH

TÊN BẢN VẼ: DRAWING NAME
MẶT BẰNG CẤP ĐIỆN TỔNG THỂ

TỶ LỆ: SCALE
 BẢN VẼ SỐ: DRAWING NO
 1/20 ~ 1/100
 CỐT T: 01/02
 HOÀN THÀNH: .../.../2025

CỘT ĐÈN CAO ÁP
SỐ LƯỢNG : 06 BỘ

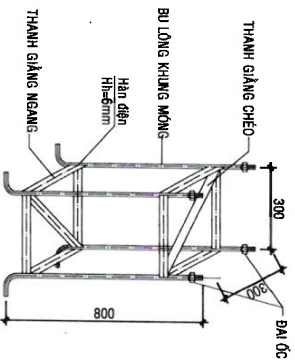
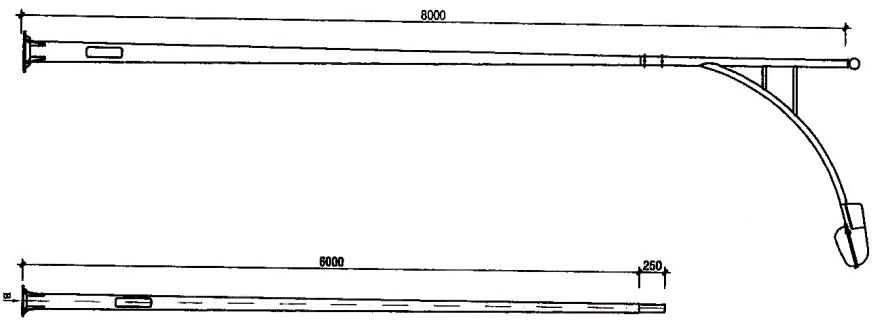

KHUNG MÔNG CỘT ĐÈN
SỐ LƯỢNG : 06 BỘ

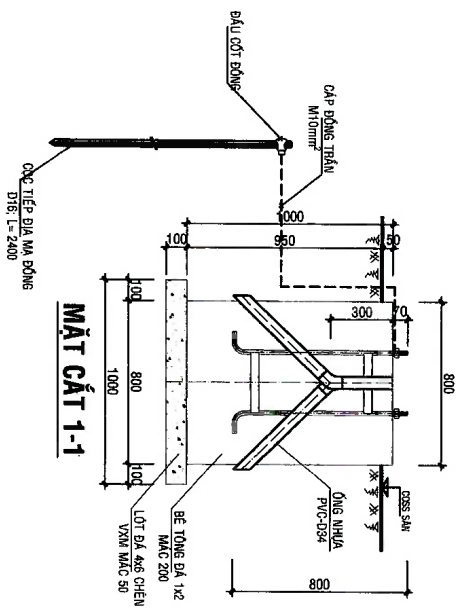
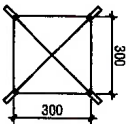

MẶT BẰNG MÔNG TRỤ ĐÈN

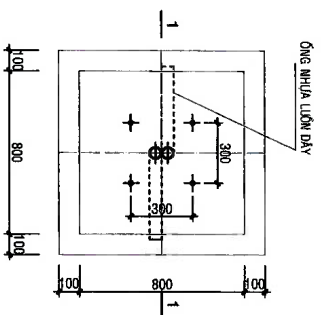

S.L: 06 CK

DÃ THẨM TRÁ
THÀNH TẠO THEO VĂN BẢN SỐ.....
NGƯỜI THẨM TRÁ:
Ký tsn:
Biên Ma Thượi, ngày.....

KS. Nguyễn Văn Sơn

NỘI DUNG PHÁT HÀNH	
BẢN VẼ THIẾT KẾ CƠ SỞ	<input type="checkbox"/>
BẢN VẼ THIẾT KẾ TỰ CÔNG	<input checked="" type="checkbox"/>
(BỘ ĐÁNH GIÁ) NGÀNH HÀNG CÔNG NGHIỆP VÀ PHÁT TRIỂN KINH DOANH VIỆT NAM - CHI NHÁNH VIỆT NAM - CHINA HANOI ĐẮK LẮK M.S.C.N.010	
TÊN CÔNG TRÌNH/PROJECT: XÂY DỰNG HÀNG MƯC PHỤ TẠO PHÒNG GÁO DỊCH EA KHEC - AGRIBANK CHI NHÁNH KRÔNG PẮC, ĐẮK LẮK HẠNG MỤC/ITEMS: SÀN BẰNG NỘI BỘ VỊ TRÍ/LOCATION: XÃ EA KHEC, TỈNH ĐẮK LẮK	
BÊN VỊ THIẾT KẾ: CÔNG TY TNHH TƯ VẤN THIẾT KẾ BIÊN PHÚC (CÔNG TY TNHH TƯ VẤN THIẾT KẾ BIÊN PHÚC)	
CHỦ TRỊ KIẾN TRÚC:	CHỦ TRỊ KIẾT GIẢ:
KTS. HỒ PHU HÙNG	KS. ĐUÔI MINH KHÓA
CHỦ TRỊ THIẾT KẾ ĐÈN:	THIẾT KẾ ĐIỆN:
KS. NGUYỄN VĂN CHÍNH	KS. NGUYỄN QUANG ANH
QUẢN LÝ KỸ THUẬT:	TÊN BẢN VẼ - DRAWING NAME:
KS. NGUYỄN QUANG ANH	CHI TIẾT CỘT ĐÈN
KS. NGUYỄN QUANG ANH	THỐNG KÊ VẬT LIỆU
TY LỆ: SCALE	BẢN VẼ SỐ - DRAWING NO
1/20 ~ 1/100	CB/T: 02/02
HOÀN THÀNH:/...../2025	

HÀNG MỤC: MẠNG TỔNG THỂ



MƯƠNG THOÁT NƯỚC VÍA HÈ

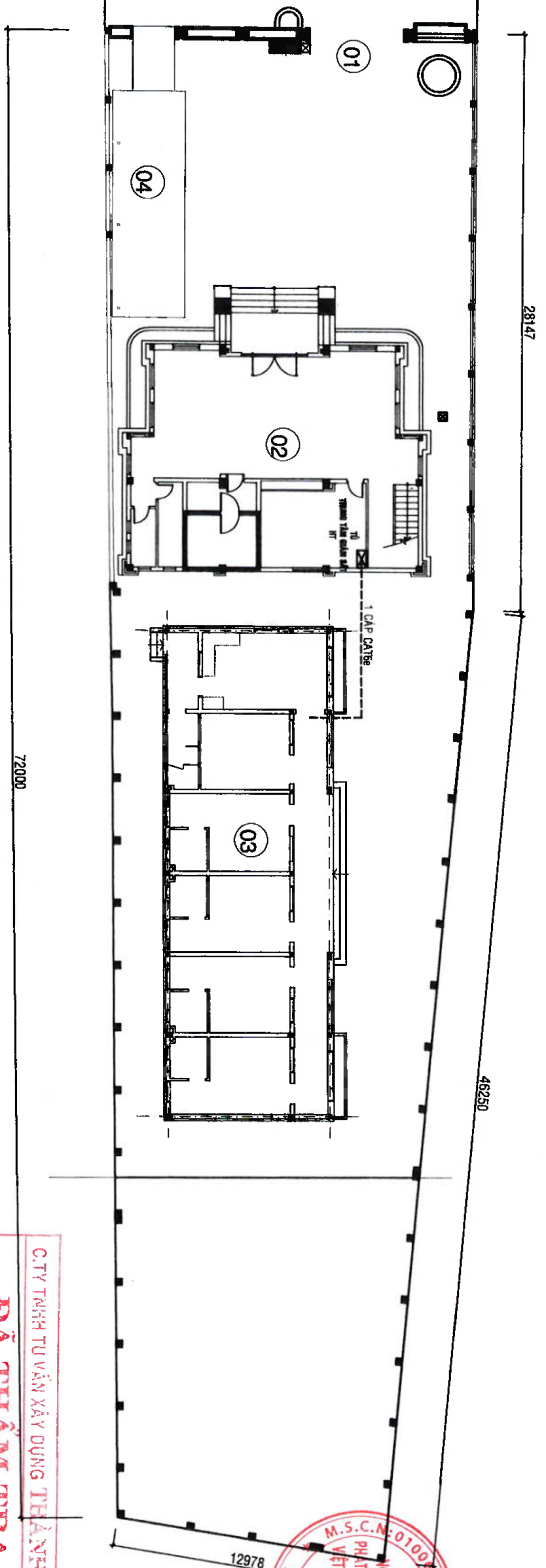

CHÚ THÍCH:

- 01 - CÔNG CHÍNH
- 02 - NHÀ LÀM VIỆC (HIỆN TRẠNG)
- 03 - NHÀ CÔNG VỤ (LÀM MỚI)
- 04 - NHÀ ĐỂ XE (LÀM MỚI)

THUYẾT MINH HỆ THỐNG CAMERA:

- HỆ THỐNG CAMERA CỦA NHÀ CÔNG VỤ ĐƯỢC ĐẦU NỐI VÀI TRUNG TÂM XỬ LÝ MÀNG MỎI ĐỘ HIỆN TRẠNG ĐẶT TẠI NHÀ LÀM VIỆC 3 TẦNG HIỆN TRẠNG
- DÂY MÀNG ĐƯỢC CẮT CẮT ĐƯỢC LƯỚI TRONG ÔNG NHÀ HDPE DI NGẦM ĐẤT

----- ĐƯỜNG MÀNG LÀM MỚI

MẶT BẰNG CAMERA TỔNG THỂ

TL: 1/300

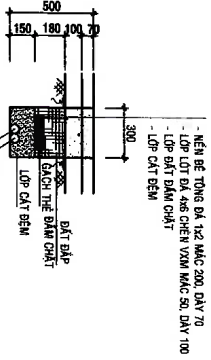

MẶT CẮT MƯƠNG CHÔN ỐNG
(ĐOẠN QUA SÂN BT)
(L = 12m)

BẢNG THÔNG KÊ VẬT LIỆU HỆ THỐNG CAMERA

STT	QUY CÁCH	ĐƠN VỊ	KỶ HIỆU	SỐ LƯỢNG
1	HỘP ĐẦU DÂY T10x110x50	CÁI	KT	01
2	ÔNG NHÀ XÀM CHỮ LƯC HDPE ØØ2225	m	---	15

C.TY TNHH TƯ VẤN XÂY DỰNG THÀNH AN
ĐÃ THẨM TRÁ
THẨM TRÁ THEO VĂN BẢN SỐ
NGƯỜI THẨM TRÁ:
Ký tên: *[Signature]*
Bản Hoạch, ngày:

K.S. Nguyễn Văn Sơn

<p>NỘI DUNG PHÁT HÀNH HỒ SƠ</p> <p>BẢN VẼ THIẾT KẾ SỐ 01 <input type="checkbox"/></p> <p>BẢN VẼ THIẾT KẾ THI CÔNG <input checked="" type="checkbox"/></p>	<p>ĐƠN VỊ THIẾT KẾ:</p> <p>TR CÔNG TY TNHH TƯ VẤN THIẾT KẾ GIA PHÚC Tầng 1, Lô 10, Khu Bê Lát Tổ 0209, Phường Hòa Bình, Quận Đống Đa, TP. Hà Nội</p> <p>GIÁM ĐỐC-DIRECTOR HỒNG THỊ THẠCH KTS. PHỤ HÙNG</p>	<p>ĐƠN VỊ THIẾT KẾ:</p> <p>TR CÔNG TY TNHH TƯ VẤN THIẾT KẾ GIA PHÚC Tầng 1, Lô 10, Khu Bê Lát Tổ 0209, Phường Hòa Bình, Quận Đống Đa, TP. Hà Nội</p> <p>GIÁM ĐỐC-DIRECTOR HỒNG THỊ THẠCH KTS. PHỤ HÙNG</p>	<p>CHỦ TRƯỞNG: KTS. ĐU MINH KHOA</p> <p>CHỦ TRƯỞNG THIẾT KẾ: K.S. NGUYỄN VĂN CHINH</p> <p>THIẾT KẾ ĐIỀU: K.S. NGUYỄN QUANG ANH</p> <p>ĐOÀN KỸ SĨ THIẾT KẾ: K.S. NGUYỄN QUANG ANH</p> <p>TÊN BẢN VẼ - DRAWING NAME: CAMERA TỔNG THỂ</p>	<p>TỶ LỆ SCALE: BẢN VẼ SỐ - DRAWING NO 1/20 - 1/100 CHRTT: 01/01</p> <p>HOÀN THÀNH:/...../2025</p>
--	---	---	---	---



MƯƠNG THOÁT NƯỚC VÍA HÈ

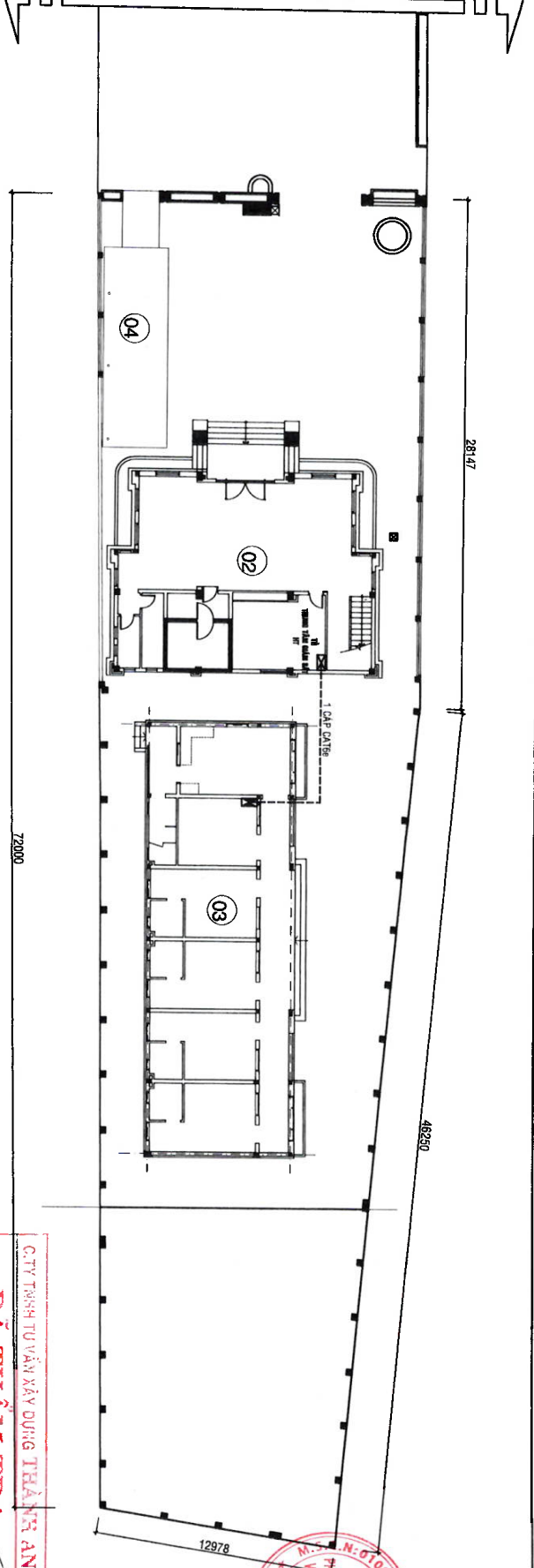

CHỦ THÍCH:

- 01 - CÔNG CHÍNH
- 02 - NHÀ LÀM VIỆC (HIỆN TRẠNG)
- 03 - NHÀ CÔNG VỤ (LÀM MỚI)
- 04 - NHÀ ĐỂ XE (LÀM MỚI)

MẶT BẰNG MẠNG TỔNG THỂ

T.L: 1/300

BẢNG THÔNG KÊ VẬT LIỆU HỆ THỐNG MẠNG INTERNET

STT	QUY CÁCH	ĐƠN VỊ	KÝ HIỆU	SỐ LƯỢNG
1	HỘP ĐẦU DÂY 110x110x90	CÁI	K1	01
2	ỐNG NHỰA XỐM CHIU LỰC HOPE Ø82/25	m	—	15

THUYẾT MINH HỆ THỐNG MẠNG INTERNET:

- HỆ THỐNG INTERNET CỦA NHÀ CÔNG VỤ ĐƯỢC LẤY TỪ TRẠNG TẠM HIỆN TRẠNG ĐẤT TẠI NHÀ LÀM VIỆC 3 TẦNG HIỆN TRẠNG
- DÂY MẠNG DÙNG CÁP CÁP ĐƯỢC LƯỚI TRONG ỐNG NHỰA HOPE ØI NGUỒN ĐẤT

----- ĐƯỜNG MẠNG LÀM MỚI

CÔNG TY TƯ VẤN XÂY DỰNG THÀNH AN
ĐÃ THẨM TRA
 THẨM TRA THEO VĂN BẢN SỐ
 NGƯỜI THẨM TRA:
 KỶ SƠN!
Bạch Mai Thuỷ, ngày

KS. Nguyễn Văn Sơn

NỘI DUNG PHÁT HÀNH
 HỒ SƠ
 BẢN VẼ THIẾT KẾ CƠ SỞ
 BẢN VẼ THIẾT KẾ TÀI DÙNG

CHỖ ĐÓNG CHỮ
 NGƯỜI HẸNG NỒNG NGHIỆP VÀ PHÁT TRIỂN
 MẠNG NỘI BỘ TẠI VIỆT NAM - CHI NHÁNH
 ĐẮK LẮK
 NGUYỄN VĂN CHINH
 ĐẮK LẮK

CHỖ ĐÓNG CHỮ
 NGƯỜI HẸNG NỒNG NGHIỆP VÀ PHÁT TRIỂN
 MẠNG NỘI BỘ TẠI VIỆT NAM - CHI NHÁNH
 ĐẮK LẮK
 NGUYỄN VĂN CHINH
 ĐẮK LẮK

TÊN CÔNG TRÌNH-PROJECT:
 XÂY DỰNG MẠNG MỨC PHỤ TRỢ PHÒNG
 GIÁO DỤC TẠI TRƯỜNG AGRIBANK CHI NHÁNH
 KHUỖN TÁC, ĐẮK LẮK

HẠNG MỤC-ITEMS:
 MẠNG TỔNG THỂ

VỊ TRÍ-LOCATION:
 XÃ TÂN TIỀN, TỈNH ĐẮK LẮK

ĐƠN VỊ THIẾT KẾ:
AR
 CÔNG TY TƯ VẤN XÂY DỰNG THÀNH AN
 300/00 GIÀ PHƯỚC
 THƯỜNG KIỆT
 13 Đường T. 13 Khu. 10 Đ. Lạc
 Phường Hiệp Hòa, Quận Thủ Đức
 TP. Hồ Chí Minh
 GIẤY MẪU THIẾT KẾ
 GIA PHƯỚC

TÊN K.S: PHẠM THANH DŨ
 CHỖ TRƯ KIỂM TRA

CHỖ TRƯ KIỂM TRA:
 K.S. NGUYỄN VĂN CHINH

CHỖ TRƯ KIỂM GIỮ:
 K.S. NGUYỄN QUANG ANH

CHỖ TRƯ THIẾT KẾ ĐIỆN:
 K.S. NGUYỄN VĂN CHINH

CHỖ TRƯ THIẾT KẾ ĐIỆN:
 K.S. NGUYỄN QUANG ANH

TÊN BẢN VẼ - DRAWING NAME:
MẶT BẰNG MẠNG TỔNG THỂ

TỶ LỆ-SCALE
 1/20 ~ 1/100
 1/20 ~ 1/100 MTT: 01/01

HOÀN THÀNH:/...../2025

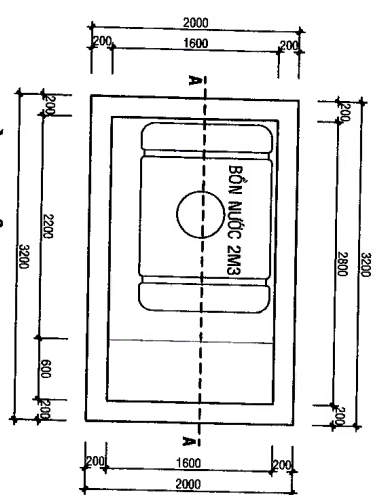

MẶT BẰNG BỂ ĐẶT BỒN NƯỚC

TL: 1/50

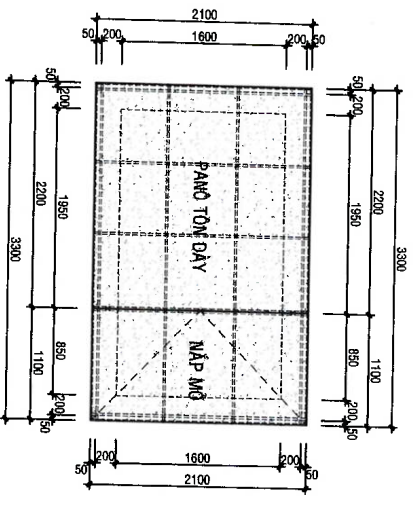

MẶT BẰNG NẮP BỂ

TL: 1/50

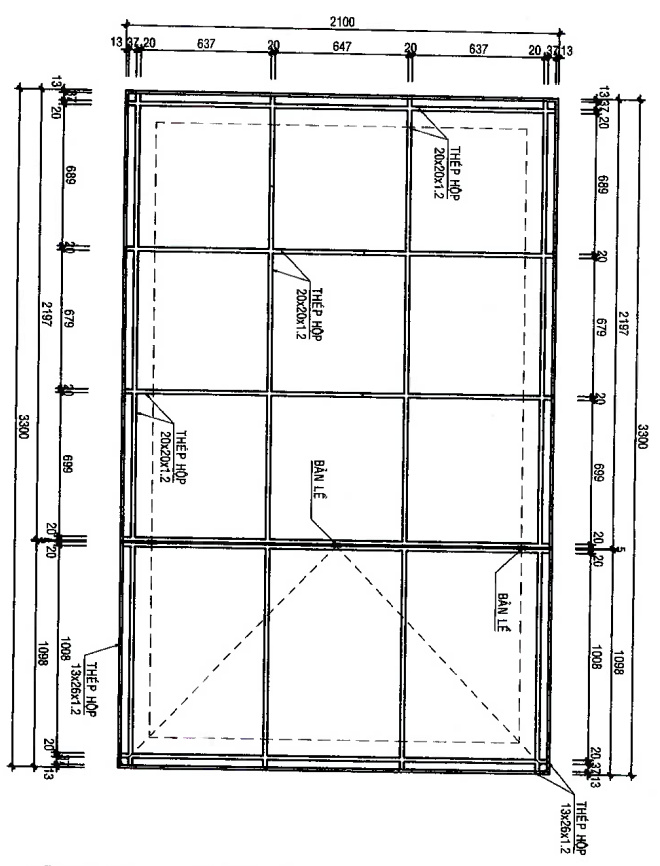

MẶT BẰNG KHUNG NẮP BỂ

TL: 1/25

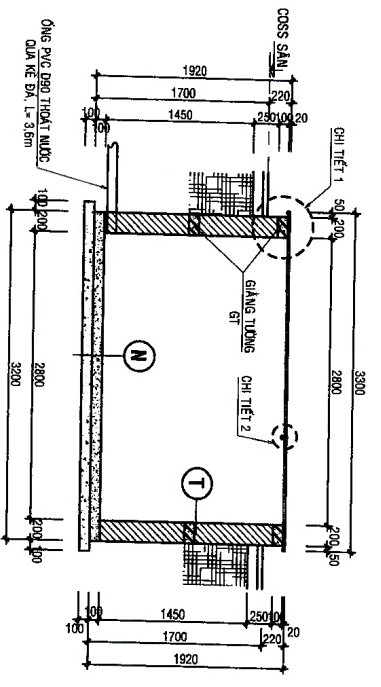

MẶT CẮT A-A

TL: 1/50

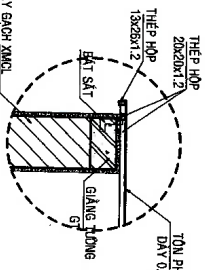

CHI TIẾT 1

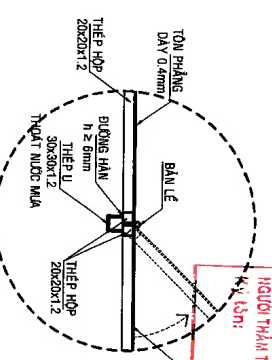

CHI TIẾT 1

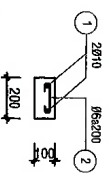

GIÀNG TƯỜNG GT

TL: 1/25, SL: 020K, L=10,4m
TRONG LƯỜNG THÉP Ø6: 5.88kg
TRONG LƯỜNG THÉP Ø10: 25.89kg

- N1:**
 - QUÉT 3 LỚP SIKATOP SEAL 107, 1.5KG/m² (CHO 1 LỚP)
 - LỚP LĂNG HOÀN THIÊN MẮC 100, DÂY 20.
 - SÀN BÊ TÔNG ĐÁ 4x6 VXM MẮC 50, DÂY 100.
 - LỚP BÊ TÔNG ĐÁ 4x6 VXM MẮC 50, DÂY 100.
 - LỚP ĐÁ TỰ NHIÊN ĐÁM CHẶT.
- T:**
 - QUÉT 3 LỚP SIKATOP SEAL 107, 1.5KG/m² (CHO 1 LỚP)
 - LỚP Vữa TRÁT HOÀN THIÊN MẮC 100, DÂY 15.
 - TƯỜNG XÂY GẠCH XIMCL VXM MẮC 75, DÂY 200
- N2:**
 - LỚP TÔN PHẪNG DÂY 0.4mm
 - KHUNG THÉP HỘP 20x20x1.2 DÙNG TRẢ VÀ AN

DÀ THÂM TRÁ
THÂM TRÁ THEO VẤN ĐÁP SỐ.....
NGƯỜI THÂM TRÁ:
Ký tên:
Bên MỘT THAM TRÁ: NGUYỄN VĂN SƠN

KS. Nguyễn Văn Sơn

MỘT DUNG PHÁT HÀNH HỒ SƠ	
BÀN VẼ THIẾT KẾ SƠ DẪI	<input type="checkbox"/>
BÀN VẼ THIẾT KẾ THỰC CÔNG	<input checked="" type="checkbox"/>
SỐ BẬC T.Đ. 10	SỐ BẬC T.Đ. 10
GIẤY HANG NÔNG NGHIỆP VÀ PHÁT TRIỂN NÔNG THÔN VIỆT NAM - CH. NHANH	GIẤY HANG NÔNG NGHIỆP VÀ PHÁT TRIỂN NÔNG THÔN VIỆT NAM - CH. NHANH
PHỤ TẠ ĐẶC LỤC	PHỤ TẠ ĐẶC LỤC
M.S.C.N. 010	M.S.C.N. 010
TÊN CÔNG TRÌNH/PROJECT:	XÂY DỰNG HÀNG MẮC PHỤ TRỢ PHÒNG GIẢO DỊCH TÀN TIỀN - AGRIBANK CHI NHÁNH KHÔNG MẮC ĐẶC LỤC
HANG MỐC/THANG:	CẤP MỐC TƯỜNG THẾ
VỊ TRÍ/LOCATION:	XÃ TÂN TIỀN, THỊNH PHƯỚC LẠK
ĐƠN VỊ THIẾT KẾ:	ZAP
CÔNG TY TNHH TƯ VẤN THIẾT KẾ XÂY DỰNG:	ZAP
SỐ QUÂN QUẢN LÝ THIẾT KẾ:	2023
HỌ TÊN QUẢN LÝ THIẾT KẾ:	NGUYỄN VĂN SƠN
CHỨC VỤ QUẢN LÝ THIẾT KẾ:	KTS. CHỦ PHỤ HỖNG
CHỖ TRẠI THIẾT KẾ:	KTS. AN MINH KHOA
CHỖ TRẠI THIẾT KẾ MỐC:	KTS. NGUYỄN VĂN CHINH
THIẾT KẾ MỐC:	KTS. NGUYỄN QUANG ANH
QUẢN LÝ MỐC THIẾT KẾ:	KTS. NGUYỄN QUANG ANH
TÊN BÀN VẼ - DRAWING NAME:	KTS. NGUYỄN QUANG ANH
CHỖ THIẾT KẾ ĐẶT BỒN NƯỚC	KTS. NGUYỄN QUANG ANH
T.Đ. S.Đ. 1/20 - 1/100	BÀN VẼ SƠ - DRAWING NO 02/02
C.Đ. 1/20 - 1/100	C.Đ. 02/02
HOÀN THÀNH:/...../2025	HOÀN THÀNH:/...../2025

HÀNG MỤC: THOÁT NƯỚC TỔNG THỂ.

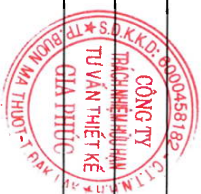

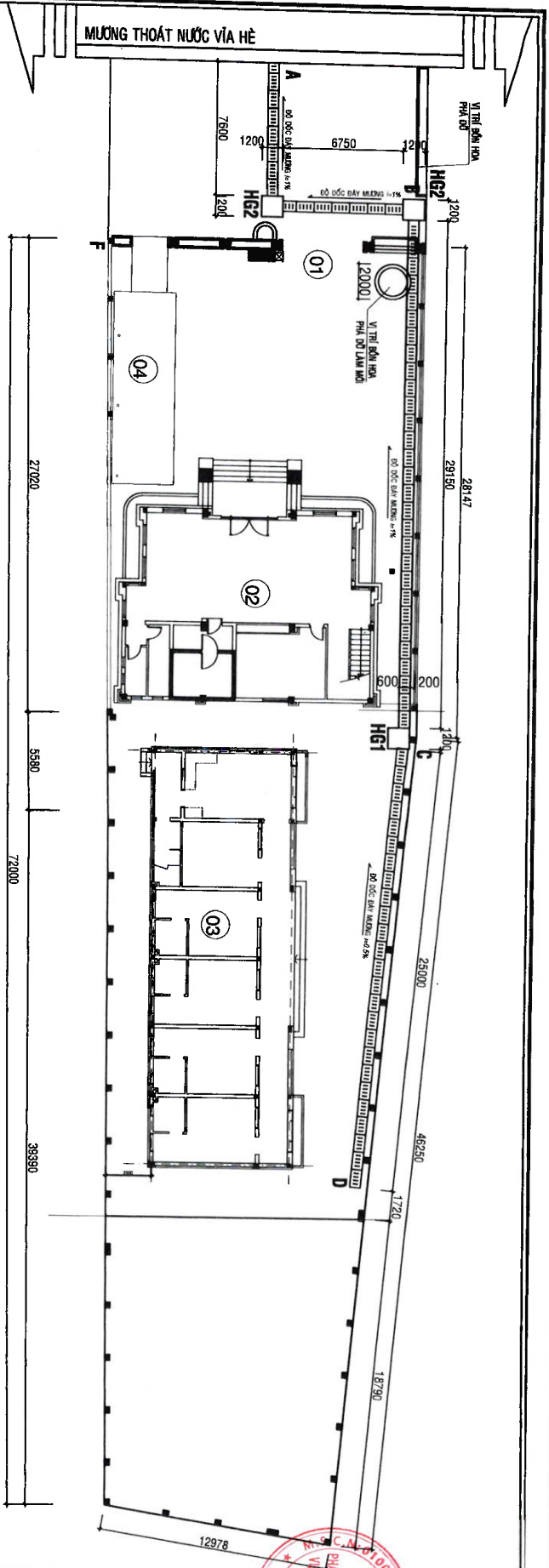

MẶT BẰNG MƯỜNG THOÁT NƯỚC LÀM MỒ

T.L: 1/300

- CHÚ THÍCH:**
- 01 - CÔNG CHỈNH
 - 02 - NHÀ LÀM VIỆC (HIỆN TRẠNG)
 - 03 - NHÀ CÔNG VỤ (LÀM MỒ)
 - 04 - NHÀ ĐỂ XE (LÀM MỒ)
- A-B-C**
- MƯỜNG THOÁT NƯỚC (LÀM MỒ)
 - HỒ GA MƯỜNG (LÀM MỒ)

C. TY TNHH TƯ VẤN XÂY DỰNG TRẦN AN
ĐÃ THẨM TRA
 THẨM TRA THEO VĂN BẢN SỐ
 NGƯỜI THẨM TRA: *[Signature]*
 Ký tên: *[Signature]*
 Biên Ma Thuột, ngày 2025

KS. Nguyễn Văn Sơn

NỘI DUNG PHÁT HÀNH HỒ SƠ		<input type="checkbox"/> BẢN VẼ THIẾT KẾ CƠ SỞ	<input type="checkbox"/> BẢN VẼ THIẾT KẾ THI CÔNG	<input checked="" type="checkbox"/>
CHẾ ĐẠC TẠI: SAVA NGƯỜI CHẾ ĐẠC: NGUYỄN VĂN ĐÌNH NGÀY CHẾ ĐẠC: 10/04/2025 ĐỊA CHỈ: TRƯỜNG HỒNG THOẠI ĐẮK LẮK ĐẮK LẮK - CẦN GIANG - ĐẮK LẮK		TÊN CÔNG TRÌNH/PROJECT: XÂY DỰNG HẠNG MỤC PHỤ TRỢ PHÒNG GIAO DỊCH TÀI CHÍNH - AGRIBANK CHI NHÁNH KHÔNG PẮC ĐẮK LẮK HẠNG MỤC/CHỨC: THOÁT NƯỚC TỔNG THỂ VỊ TRÍ/LOCATION: XÃ TÂN TIỀN, TỈNH ĐẮK LẮK		
CHỖ TRỊ KIẾN TRÚC: Ths. KTS. PHAN THANH DŨ CHỖ TRỊ KIẾN TRÚC: <i>[Signature]</i> KTS. HỒ PHU HỒNG		CHỖ TRỊ KIẾN TRÚC: KS. NGUYỄN VĂN CHINH CHỖ TRỊ THIẾT KẾ MẠC: KS. NGUYỄN QUANG ANH CHỖ TRỊ KIẾN TRÚC: KS. NGUYỄN QUANG ANH CHỖ TRỊ KIẾN TRÚC: <i>[Signature]</i> MẶT BẰNG MƯỜNG THOÁT NƯỚC		
TỶ LỆ SCALE: 1/20 - 1/100 BẢN VẼ SỐ: TNLT: 01/04 HOÀN THÀNH:/...../2025		CHỖ TRỊ KIẾN TRÚC: KS. NGUYỄN MINH KHOA CHỖ TRỊ THIẾT KẾ MẠC: KS. NGUYỄN VĂN CHINH CHỖ TRỊ KIẾN TRÚC: KS. NGUYỄN QUANG ANH CHỖ TRỊ KIẾN TRÚC: <i>[Signature]</i> MẶT BẰNG MƯỜNG THOÁT NƯỚC		

HÀNG MỤC: BẢO CHÁY TỔNG THỂ



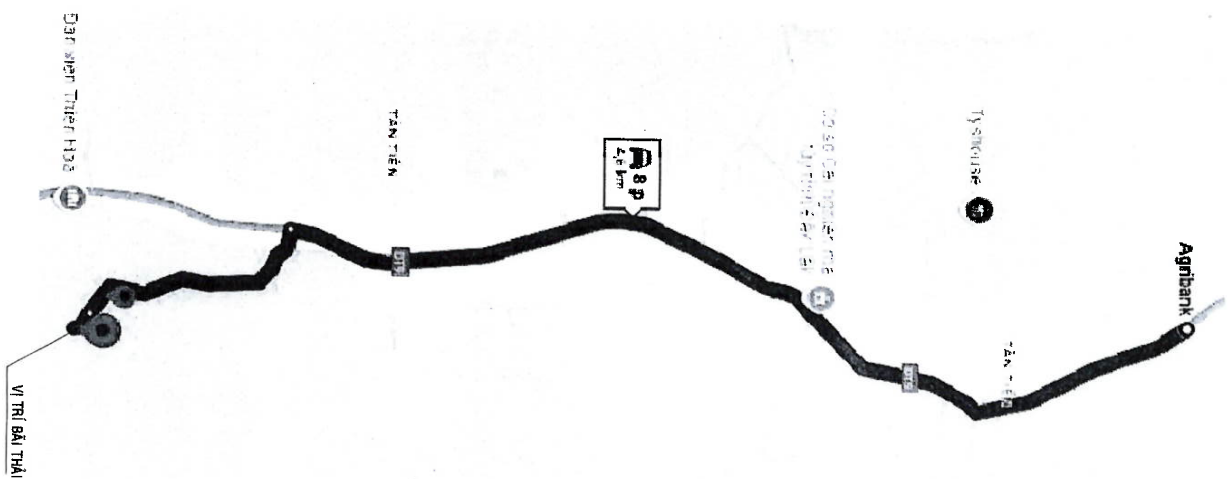

SỞ ĐỒ BÀI THẢI

TL: 1/100

MỘT DUNG PHÁT HÀNH
HỒ SƠ

BẢN VẼ THIẾT KẾ CƠ SỞ

BẢN VẼ THIẾT KẾ THI CÔNG



TÊN CÔNG TRÌNH/PROJECT
XÂY DỰNG HANG MẶC PHỤ TỢ PHÒNG
GIAO DỊCH TÂN TIẾN - AGRIBANK CHÍ NHẠNH
KHOẢNG PÁC ĐẮC LẮK

HANG MẶC/ITEMS

VI TRẠI/LOCATION

XÃ TÂN TIẾN, TỈNH ĐẮC LẮK

ĐƠN VỊ THIẾT KẾ

THS. KTS. PHAN THANH DỊ

CHỦ TRÌ KIẾN TRÚC

KTS. HỒ PHÍ HỒNG

CHỦ TRÌ KẾT CẤU

KS. NGUYỄN QUANG ANH

THIẾT KẾ KIẾN TRÚC

KS. NGUYỄN QUANG ANH

THIẾT KẾ KẾT CẤU

KS. NGUYỄN MINH KHOA

QUẢN LÝ KẾT CẤU

KS. NGUYỄN QUANG ANH

TÊN BẮN VẼ - DRAWING NAME

Số số bài thái

TỶ LỆ SCALE

HỒN THÀNH: .../.../2025