

HỒ SƠ THIẾT KẾ BẢN VẼ THI CÔNG

CÔNG TRÌNH: TRƯỜNG MẦM NON 10 - 10

HẠNG MỤC: PHÒNG CHÁY CHỮA CHÁY

ĐỊA ĐIỂM : XÃ THẮT KHÊ - TỈNH LẠNG SƠN

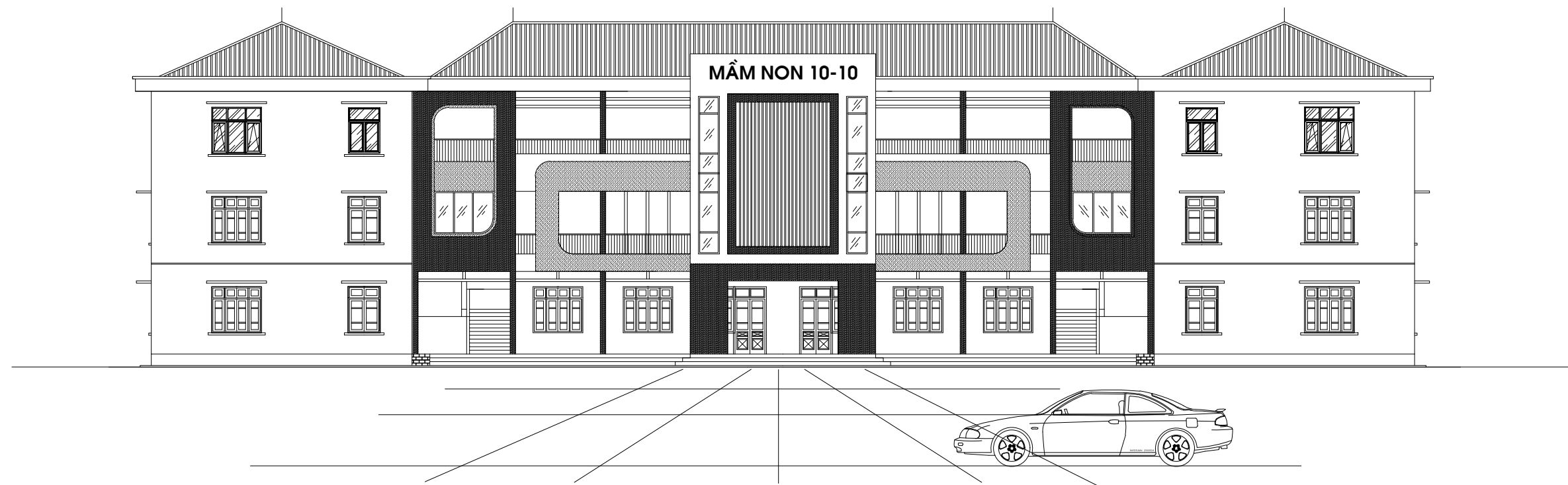

CỘNG HÒA XÃ HỘI CHỦ NGHĨA VIỆT NAM
Độc lập - Tự do - Hạnh phúc

CÔNG TRÌNH: TRƯỜNG MẦM NON 10 - 10
HẠNG MỤC: PHÒNG CHÁY CHỮA CHÁY
ĐỊA ĐIỂM : XÃ THẮT KHÊ - TỈNH LẠNG SƠN

CHỦ ĐẦU TƯ: BAN QUẢN LÝ DỰ ÁN ĐẦU TƯ XÂY DỰNG TỈNH LẠNG SƠN
ĐƠN VỊ TƯ VẤN XÂY DỰNG: CÔNG TY TNHH MTV ĐẦU TƯ XÂY DỰNG HƯNG PHÁT LS
ĐƠN VỊ TƯ VẤN THIẾT KẾ PCCC: CÔNG TY TNHH MINH HỒNG LS

ĐẠI DIỆN CHỦ ĐẦU TƯ

ĐẠI DIỆN ĐƠN VỊ TƯ VẤN XD

ĐẠI DIỆN ĐƠN VỊ TVTK PCCC

H NG M C : CH A CHÁY

LI T KẾ B N V

TT	TÊN B N V	S B N V	KHUNG B N V
1	DANH M C B N V & KÝ HI U	CC-00	A3
2	M T B NG T NG TH H TH NG CH A CHÁY	CC-01	A3
3	M T B NG CH A CHÁY T NG 1 - NHÀ 12 L P H C	CC-02	A3
4	M T B NG CH A CHÁY T NG 2 - NHÀ 12 L P H C	CC-03	A3
5	M T B NG CH A CHÁY T NG 3 - NHÀ 12 L P H C	CC-04	A3
6	M T B NG CH A CHÁY T NG 1 - NHÀ B P	CC-05	A3
7	S NGUYỄN LÝ H TH NG CH A CHÁY	CC-08	A3
8	CHI TI T L P T I N HÌNH THI TB - 01	CC-06	A3
9	CHI TI T L P T I N HÌNH THI TB - 02	CC-07	A3
10	CHI TI T L P T I N HÌNH THI TB - 03	CC-08	A3
11	M T B NG PHÒNG B M CH A CHÁY	CC-09	A3
12	TH NG KẾ KH I L NG	CC-10	A3

GHI CHÚ

	DI NG I	KÝ HI U
1	M1: MÁY B M CH A CHÁY NG C DIESEL	
2	M2: MÁY B M CH A CHÁY NG C I N	
3	M3: B N C M I	
4	T CH A CHÁY TRONG NHÀ	
5	TR CH A CHÁY NGOÀI NHÀ	
6	TR TI P N C CH A CHÁY NGOÀI NHÀ	
7	T CH A CHÁY NGOÀI NHÀ	
8	T BÌNH CH A CHÁY CO2-3KG, ABC-4KG X 2 BÌNH	
9	T NG PH NG TI N PHÁ D	
10	NG C P N C CH A CHÁY	
11	C M VAN X KHÍ DN20	AV
12	VAN C NG TY N I	GV
13	Y L C	Y
14	N I M M	FJ
15	VAN TRỐ	FV
16	VAN 1 CHI U	CV
17	VAN AN TOÀN	SV
18	CÔNG T CẤP L C	P
19	B N I QUY TIÊU L NH	NQTL

THUY T MINH

I. H TH NG C THI T K THEO TIÊU CHU N:

- TIÊU CHU N VI T NAM TCVN 2622:1995 PHÒNG CHÁY, CH NG CHÁY CHO NHÀ VÀ CÔNG TRÌNH - YÊU C U THI T K .
- TIÊU CHU N VI T NAM TCVN 3890:2023 PH NG TI N PHÒNG CHÁY VÀ CH A CHÁY CHO NHÀ VÀ CÔNG TRÌNH - TRANG B B TRÍ.
- QCVN 06-2022/BXD QUY CHU N K THU T QU C GIA V AN TOÀN CHÁY CHO NHÀ VÀ CÔNG TRÌNH.
- TCVN 7336:2021 PHÒNG CHÁY CH A CHÁY - H TH NG CH A CHÁY T NG B NG N C, B T - YÊU C U THI T K VÀ L P T

II. TÍNH TOÁN THÔNG S B N C CH A CHÁY:

THÔNG S TÍNH TOÁN : NHÀ NHÓM F1.1 CÓ KH I TÍCH 25000M3.

- L U L NG N C CH A CHÁY NGOÀI NHÀ THEO B NG 8 - QCVN06:2022/BXD
 - Q= 15L/S
- L U L NG CH A CHÁY TRONG NHÀ THEO B NG 11 - QCVN06:2022/BXD
 - Q=2.5L/S

III. THÔNG S MÁY B M CH A CHÁY:

- C M MÁY B M CH A CHÁY G M 1 MÁY B M NG C I N CHÍNH VÀ 1 MÁY B M NG C DIESEL D PHÒNG CÓ THÔNG S : Q>=17.5L/S, H>=55M.C.N
- NGU N I N C P CHO MÁY B M L Y T NGU N I N U TIẾN C A CÔNG TRÌNH C CH U T CUNG C P T I T I U KH I N B M PCCC. NGU N I N C P CHO MÁY B M C U N I TR C C U ĐA O T NG C P CHO CÔNG TRÌNH.

A. GHI CHÚ CHUNG

- NG CH A CHÁY LẢ LO I THÉP M K M PHỦ H P TIÊU CHU N BS1387M HO C ASTM A53, GRADE B, HO C T NG NG.
- PH KI N NG NG ÁP NG CÁC TIÊU CHU N SAU:
 - TÊ, CO CÚT, CÔN GI M HÂN: ASTM A234, WBP B16-9, HO C T NG NG CHO NG CỐ NG KÍNH > DN50.
 - TÊ, CO CÚT, CÔN GI M REN: GB / T3287 - 2011, BSEN 10242 / HO C T NG NG CHO NG CỐ NG KÍNH DN50.
 - M T BÍCH THÉP : ANSI 16-1, CLASS 150 / JIS 16K / BS PN16
- PH NG PHÁP L P TH TH NG NG NG PH I TUÂN THEO TIÊU CHU N ASME F681, ANSI/ASME B1.20.1 VÀ ASME B31
- T T C NG NGL P T S C TH ÁP L CV I ÁP L CT I THI U B NG 1,5 L NÁP SU T LÂM VI C, TRONG SU T 2 GI MÃ KHÔNG B T T ÁP.
- NHÀ TH U PH I CH U TRÁCH NHI M V VI C A RA TÍNH TOÁN CHÍNH XÁC CU I CÙNG CHO C T ÁP LÂM VI C D A VÀO C I M C A H TH NG NG D N BAO G M PH TÙNG, THI TB VÀ PH KI N THEO ỨNG TH CT L P T C ANHÀ TH U.
- B N V THI T K NÀY PH I C C CHUNG V I THUY T MINH K THU T VÀ CÁC B N V C A CÁC H TH NG KHÁC.
- CÁC THI TB , PH NG TI N PCCC TR C KH I L P TT I CÔNG TRÌNH PH I C C QUAN CH C N NG KI M TRA, KI M NH CH T L NG.

SỬA ĐỔI		
LẦN	NGÀY	XÁC NHẬN
1		
2		
GHI CHÚ		
CHỦ ĐẦU TƯ BAN QLDA ĐTXD TỈNH LẠNG SƠN ĐỊA CHỈ: PHÒNG ĐỒNG KINH, TỈNH LẠNG SƠN		
CÔNG TRÌNH TRƯỜNG MẦM NON 10 - 10 ĐỊA CHỈ: XÃ THẮT KHÊ, TỈNH LẠNG SƠN		
ĐƠN VỊ TƯ VẤN  CÔNG TY TNHH MTV ĐẦU TƯ XÂY DỰNG HUNG PHÁT LS ĐỊA CHỈ: SỐ 8, NGÕ 12, ĐƯỜNG BÀ TRIỆU PHƯƠNG ĐỒNG KINH, TỈNH LẠNG SƠN NV THI T K PCCC CÔNG TY TNHH MINH H H NG LS  - ACH : S 23 - PH THÁC M 5, KH I 9 PH NG ĐỒNG KINH - T NH L NG S N. - EMAIL: CTMINHHONGLS@GMAIL.COM		
GIÁM C  KS. NGUY N MINH H NG CH TRÌ THI T K PCCC  KS. NGUY N MINH H NG		
KI M  KS. NGUY N MINH H NG		
TÊN BẢN VẼ: DANHM C B N V & KÝ HI U		
HỒ SƠ: THIẾT KẾ BẢN VẼ KỸ THUẬT THI CÔNG		
TỶ LỆ:	SỐ HIỆU BẢN VẼ:	
PHÁT HÀNH: 11/ 2025	CC-00	

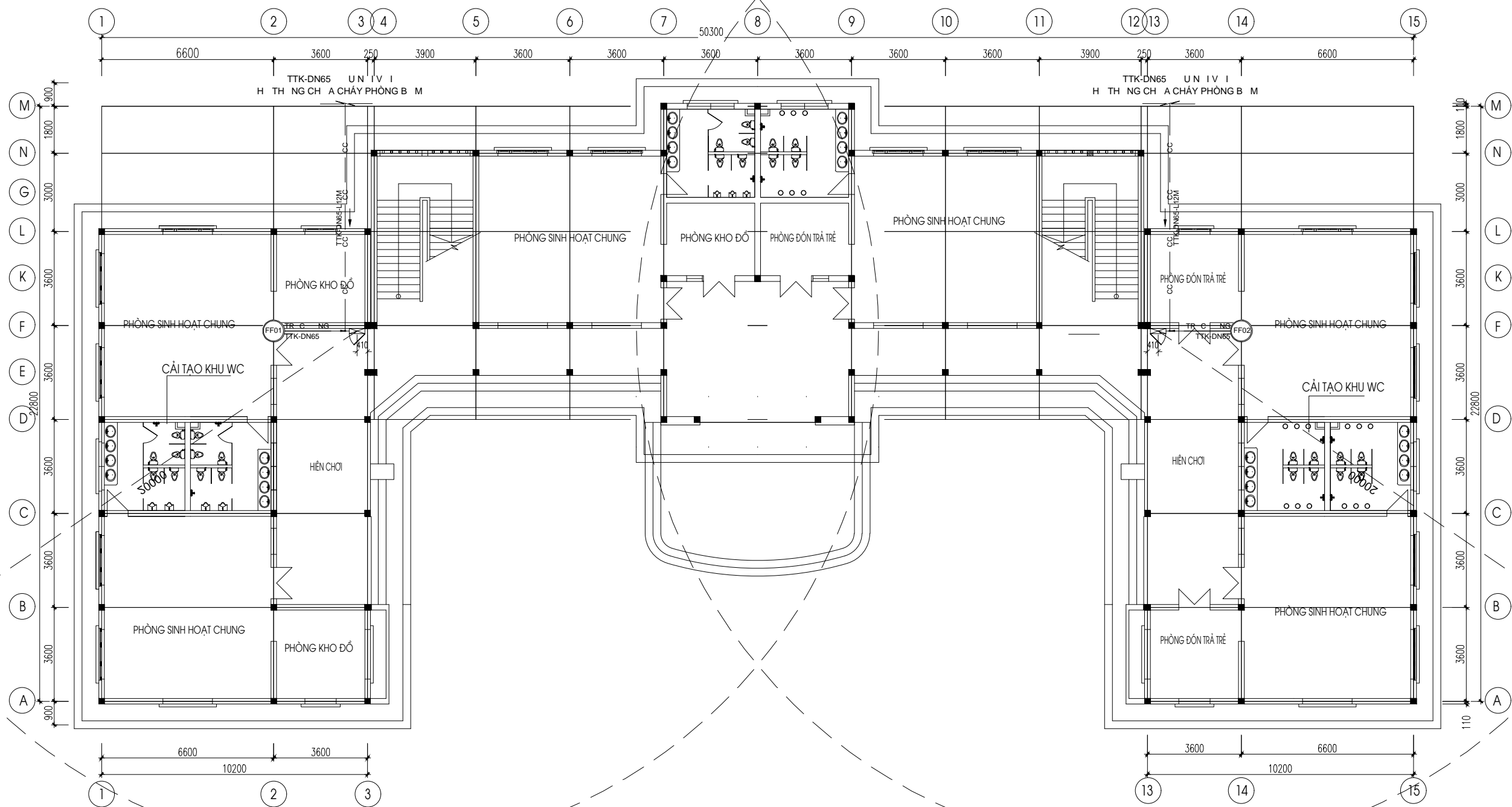

M T B NG CH A CHẤT T NG 1

SỬA ĐỔI		
LẦN	NGÀY	XÁC NHẬN
1		
2		
GHI CHÚ		
CHỦ ĐẦU TƯ		
BAN QLDA ĐTXD TỈNH LẠNG SƠN		
ĐỊA CHỈ: PHƯỜNG ĐÔNG KINH, TỈNH LẠNG SƠN		
CÔNG TRÌNH		
TRƯỜNG MẦM NON 10 - 10		
ĐỊA CHỈ: XÃ THẮT KHÊ, TỈNH LẠNG SƠN		
ĐƠN VỊ TƯ VẤN		
		
CÔNG TY TNHH MTV ĐẦU TƯ XÂY DỰNG HUNG PHÁT LS		
ĐỊA CHỈ: SỐ 8, NGÕ 12, ĐƯỜNG BÀ TRIỆU PHƯỜNG ĐÔNG KINH, TỈNH LẠNG SƠN		
NV THỊ T K PCCC CÔNG TY TNHH MINH H NG LS		
		
- ACH: S 23 - PH THẮC M 5, KH 19 PH NG / ỜNG KINH - T NH L NG S N. - EMAIL: CTMINHHONGLS@GMAIL.COM		
GIÁM C		
		
KS. NGUY N MINH H NG		
CH TRÌ THI T K PCCC		
		
KS. NGUY N MINH H NG		
V		
		
KS. NGUY N MINH H NG		
KI M		
		
KS. NGUY N MINH H NG		
TÊN BẢN VẼ:		
M T B NG CH A CHẤT T NG 1 - NHÀ 12 L PH C		
HỒ SƠ: THIẾT KẾ BẢN VẼ KỸ THUẬT THI CÔNG		
TỶ LỆ:	SỐ HIỆU BẢN VẼ:	
PHÁT HÀNH: 11/ 2025	CC-02	

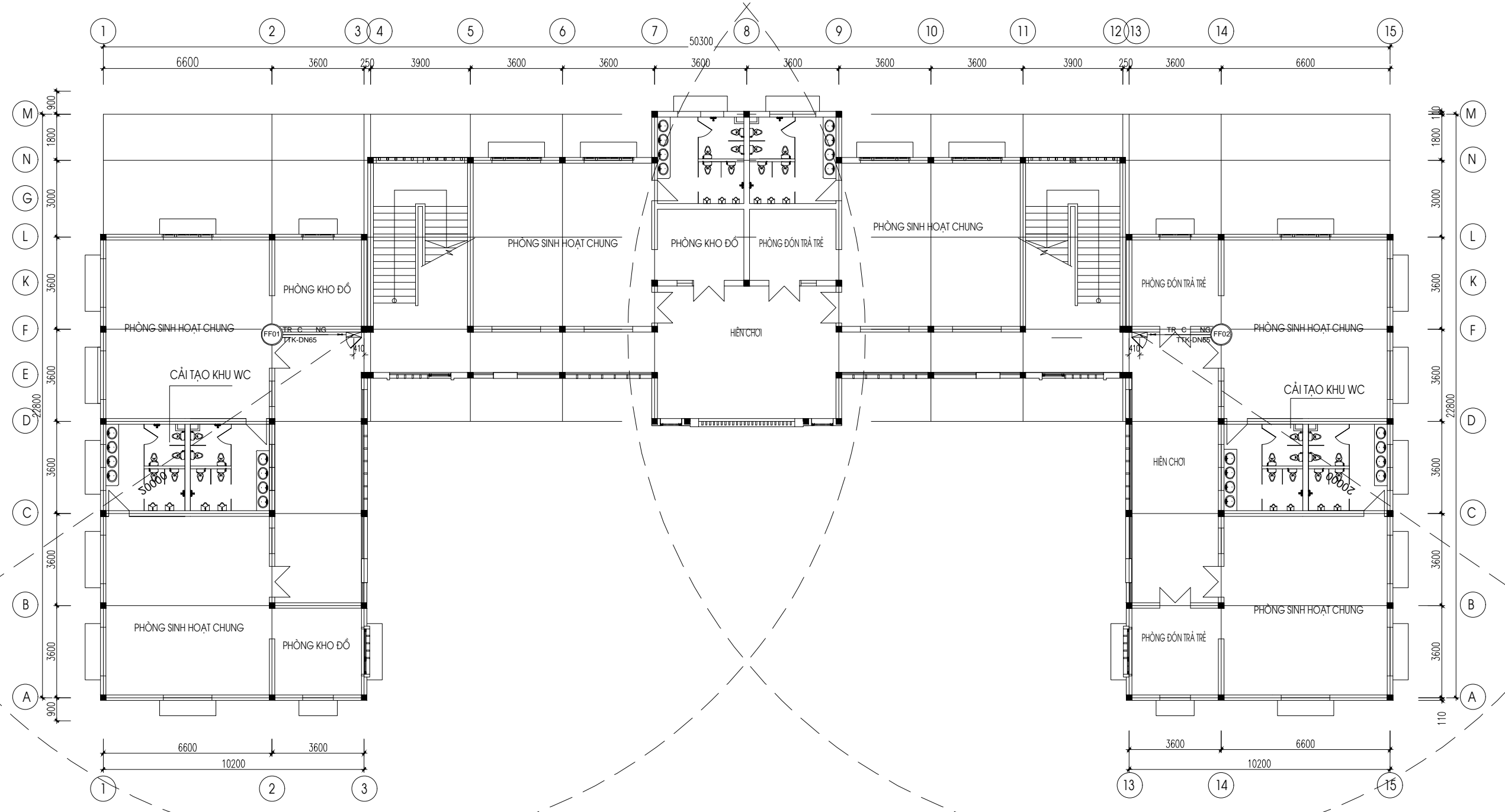

M T B NG CH A CHẤY T NG 2

SỬA ĐỔI		
LẦN	NGÀY	XÁC NHẬN
1		
2		
GHI CHÚ		
CHỦ ĐẦU TƯ		
BAN QLDA ĐTXD TỈNH LẠNG SƠN		
ĐỊA CHỈ: PHƯỜNG ĐÔNG KINH, TỈNH LẠNG SƠN		
CÔNG TRÌNH		
TRƯỜNG MẦM NON 10 - 10		
ĐỊA CHỈ: XÃ THẮT KHÊ, TỈNH LẠNG SƠN		
ĐƠN VỊ TƯ VẤN		
		
CÔNG TY TNHH MTV ĐẦU TƯ XÂY DỰNG HUNG PHÁT LS		
ĐỊA CHỈ: SỐ 8, NGÕ 12, ĐƯỜNG BÀ TRIỆU PHƯỜNG ĐÔNG KINH, TỈNH LẠNG SƠN		
NV THỊ TK PCCC CÔNG TY TNHH MINH H H NG LS		
		
- ACH: S 23 - PH THẮC M 5, KH 19 PH NG / ỜNG KINH - T NH L NG S N. - EMAIL: CTMINHHONGLS@GMAIL.COM		
GIÁM C		
 KS. NGUY N MINH H NG CH TRỊ THI T K PCCC		
 KS. NGUY N MINH H NG		
v  KS. NGUY N MINH H NG KI M		
 KS. NGUY N MINH H NG		
TÊN BẢN VẼ:		
M T B NG CH A CHẤY T NG 2 - NHÀ 12 L PH C		
HỒ SƠ: THIẾT KẾ BẢN VẼ KỸ THUẬT THI CÔNG		
TỶ LỆ:	SỐ HIỆU BẢN VẼ:	
PHÁT HÀNH: 11/ 2025	CC-03	

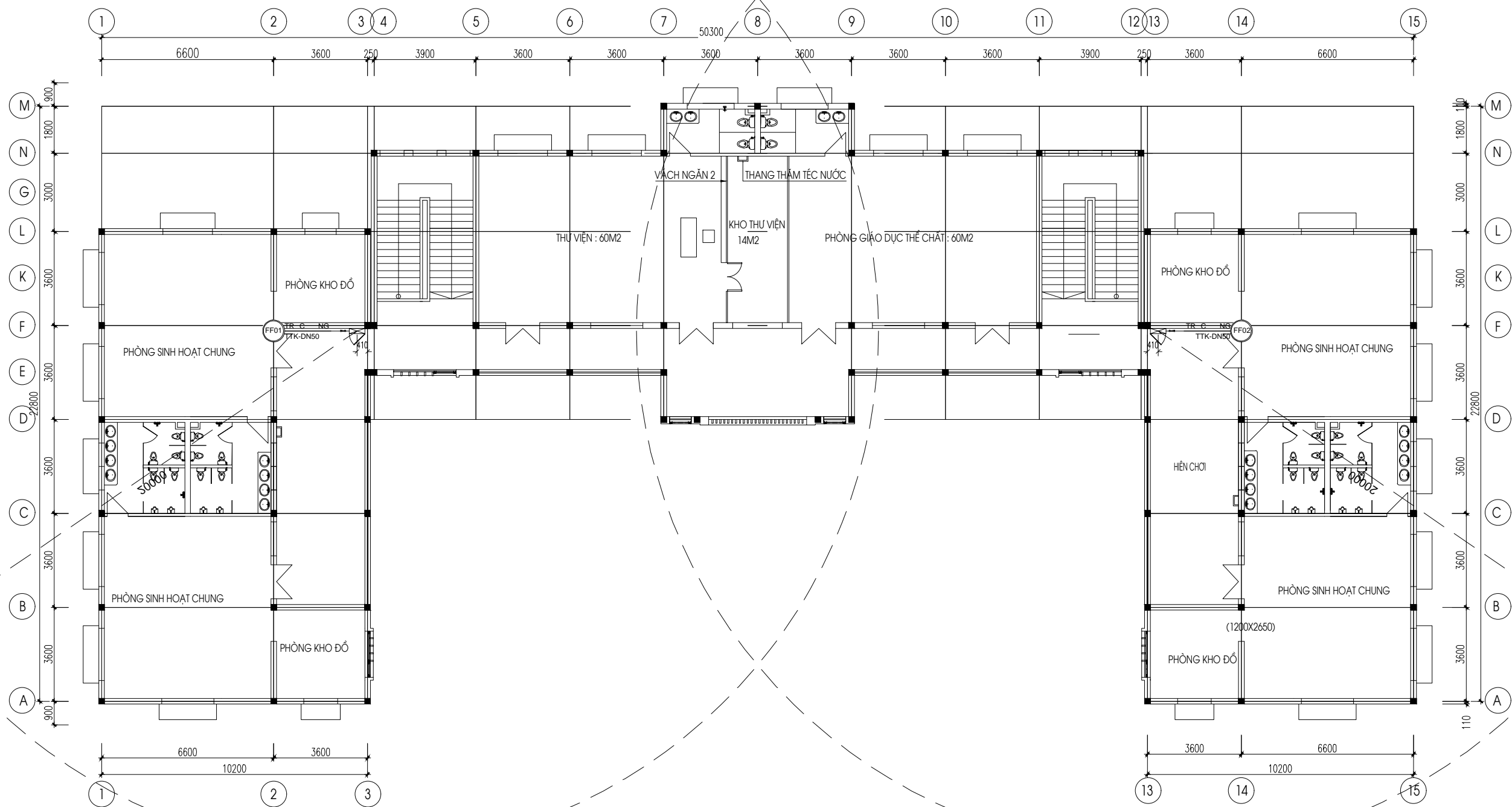

M T B NG CH A CHẤY T NG 3

SỬA ĐỔI		
LẦN	NGÀY	XÁC NHẬN
1		
2		
GHI CHÚ		
CHỦ ĐẦU TƯ		
BAN QLDA ĐTXD TỈNH LẠNG SƠN		
ĐỊA CHỈ: PHƯỜNG ĐÔNG KINH, TỈNH LẠNG SƠN		
CÔNG TRÌNH		
TRƯỜNG MẦM NON 10 - 10		
ĐỊA CHỈ: XÃ THẮT KHÊ, TỈNH LẠNG SƠN		
ĐƠN VỊ TƯ VẤN		
		
CÔNG TY TNHH MTV ĐẦU TƯ XÂY DỰNG HUNG PHÁT LS		
ĐỊA CHỈ: SỐ 8, NGÕ 12, ĐƯỜNG BÀ TRIỆU PHƯỜNG ĐÔNG KINH, TỈNH LẠNG SƠN		
NV THI T K PCCC CÔNG TY TNHH MINH H H NG LS		
		
- A CH : S 23 - PH THẮC M 5, KH 19 PH NG / ÔNG KINH - T NH L NG S N. - EMAIL: CTMINHHONGLS@GMAIL.COM		
GIÁM C		
 KS. NGUY N MINH H NG CH TRÌ THI T K PCCC		
 KS. NGUY N MINH H NG		
v  KS. NGUY N MINH H NG KI M		
 KS. NGUY N MINH H NG		
TÊN BẢN VẼ:		
M T B NG CH A CHẤY T NG 3 - NHÀ 12 L P H C		
HỒ SƠ: THIẾT KẾ BẢN VẼ KỸ THUẬT THI CÔNG		
TỶ LỆ:	SỐ HIỆU BẢN VẼ:	
PHÁT HÀNH: 11/ 2025	CC-04	

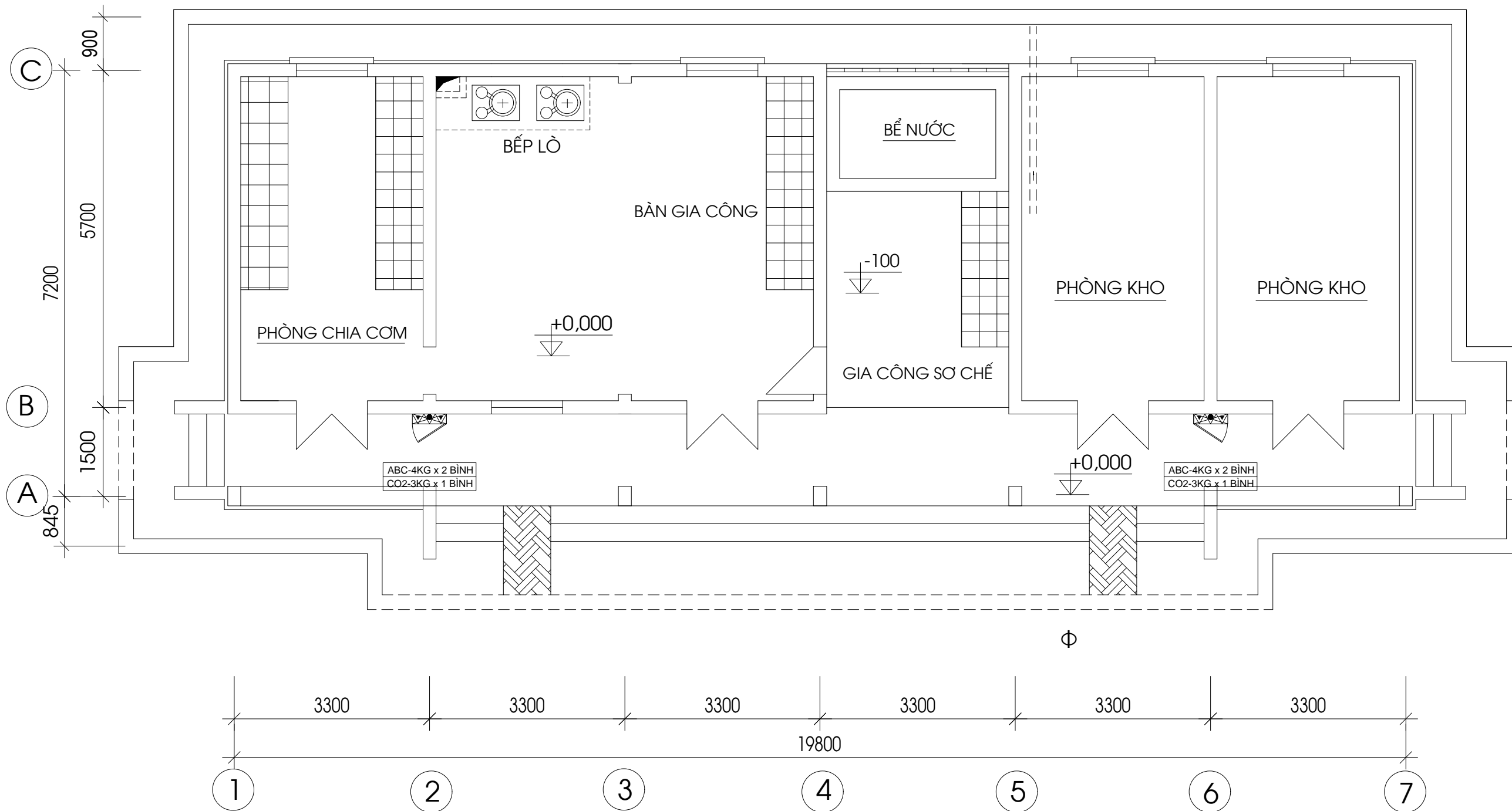

M T B NG CH A CHÁY T NG 1

SỬA ĐỔI		
LẦN	NGÀY	XÁC NHẬN
1		
2		
GHI CHÚ		
CHỦ ĐẦU TƯ		
BAN QLDA ĐTXD TỈNH LẠNG SƠN		
ĐỊA CHỈ: PHƯỜNG ĐÔNG KINH, TỈNH LẠNG SƠN		
CÔNG TRÌNH		
TRƯỜNG MẦM NON 10 - 10		
ĐỊA CHỈ: XÃ THẮT KHÊ, TỈNH LẠNG SƠN		
ĐƠN VỊ TƯ VẤN		
		
CÔNG TY TNHH MTV ĐẦU TƯ XÂY DỰNG HƯNG PHÁT LS		
ĐỊA CHỈ: SỐ 8, NGÕ 12, ĐƯỜNG BÀ TRIỆU PHƯỜNG ĐÔNG KINH, TỈNH LẠNG SƠN		
<small>N.V. THI T.K. PCCC CÔNG TY TNHH MINH H. NG. LS</small>		
		
<small>- ACH: S 23 - PH THẮC M 5, KH 19 PH NG ĐÔNG KINH - T NH L NG S N. - EMAIL: CTMINHHONGLS@GMAIL.COM</small>		
GIÁM C		
		
KS. NGUY N MINH H NG		
CH TRÌ THI T.K. PCCC		
		
KS. NGUY N MINH H NG		
v		
		
KS. NGUY N MINH H NG		
KI M		
		
KS. NGUY N MINH H NG		
TÊN BẢN VẼ:		
M T B NG CH A CHÁY T NG 1 - NHÀ B P		
HỒ SƠ: THIẾT KẾ BẢN VẼ KỸ THUẬT THI CÔNG		
TỶ LỆ:	SỐ HIỆU BẢN VẼ:	
PHÁT HÀNH: 11/ 2025	CC-05	

S NGUYÊN LÝ H TH NG CH A CHÁY

THÔNG S B M:	
M1:	MÁY B MCH A CHÁY NG C DIESEL L U L NG: 17,5 L/S, C T ÁP P: 55 M.C.N
M2:	MÁY B MCH A CHÁY NG C I N L U L NG: 17,5 L/S, C T ÁP P: 55 M.C.N
M3:	TÉC N C M I MÁY B M 0.2M3
B N C:	63M3

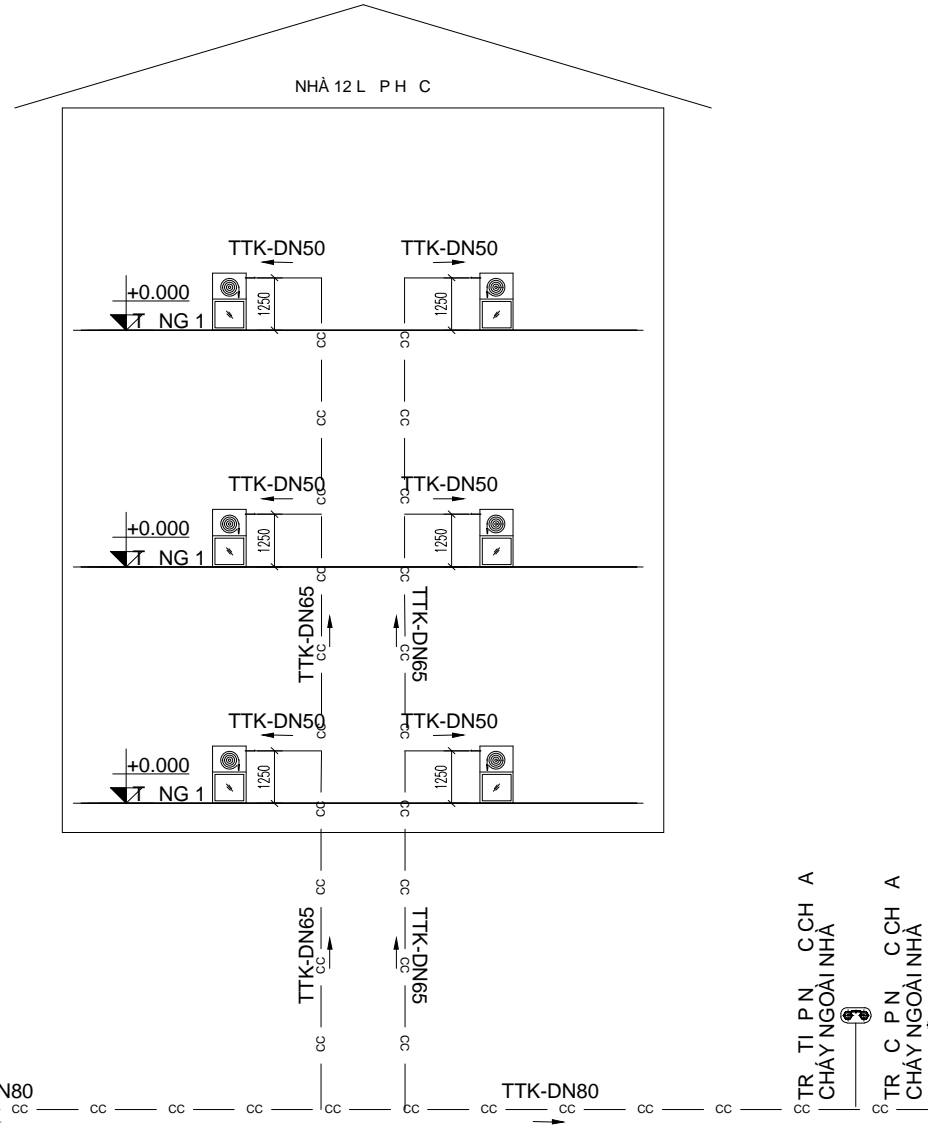
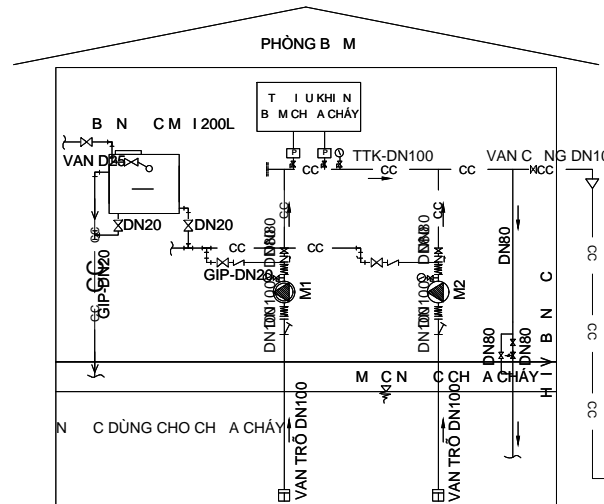

GHI CHÚ:

- CÔNG SU T I N C A B MTH CT C N C VÀO CATALOG B M L P T P H I M B O Y É U C U L U L NG V A C T Á P B M
- THÔNG S CÁC THI T B T I U K H I N B M S C I U C H N H T H E O C O N G S U T B M T H C T L P T
- B M Ó N G C A B M T H C T C N C VÀO CATALOG B M C C H N
- B M Ò N I N C H I M U N I T I T I U K H I N B M . T R O N G Q U Á T R ì N H T H I C O N G , N V L P T P C C C V A L P T I N C N P H I H P T U C H N A Y
- N G U N I N C P C H O B M C L Y T R C C U G I A O T N G C A C O N G T R ì N H V A C L P V I C Á C N G U N I N S I N H H O T K H Á C

SỬA ĐỔI		
LẦN	NGÀY	XÁC NHẬN
1		
2		
GHI CHÚ		
CHỦ ĐẦU TƯ		
BAN QLDA ĐTXD TỈNH LẠNG SƠN		
ĐỊA CHỈ: PHƯỜNG ĐÔNG KINH, TỈNH LẠNG SƠN		
CÔNG TRÌNH		
TRƯỜNG MẦM NON 10 - 10		
ĐỊA CHỈ: XÃ THẮT KHÊ, TỈNH LẠNG SƠN		
ĐƠN VỊ TƯ VẤN		
		
CÔNG TY TNHH MTV ĐẦU TƯ XÂY DỰNG HƯNG PHÁT LS		
ĐỊA CHỈ: SỐ 8, NGÕ 12, ĐƯỜNG BÀ TRIỆU PHƯỜNG ĐÔNG KINH, TỈNH LẠNG SƠN		
NV THI T K PCCC CÔNG TY TNHH MINH HỒNG L S		
		
- ACH: S 23-PH THẮC M 5, KH 19 PH NG ĐÔNG KINH - T NH L NG S N. - EMAIL: CTMINHHONGLS@GMAIL.COM		
GIÁM C		
		
KS. NGUY N MINH H NG		
CH TRÌ THI T K PCCC		
		
KS. NGUY N MINH H NG		
V		
		
KS. NGUY N MINH H NG		
KI M		
		
KS. NGUY N MINH H NG		
TÊN BẢN VẼ:		
S NGUYÊN LÝ H TH NG CH A CHÁY		
HỒ SƠ: THIẾT KẾ BẢN VẼ KỸ THUẬT THI CÔNG		
TỶ LỆ:	SỐ HIỆU BẢN VẼ:	
PHÁT HÀNH: 11/ 2025	CC-06	

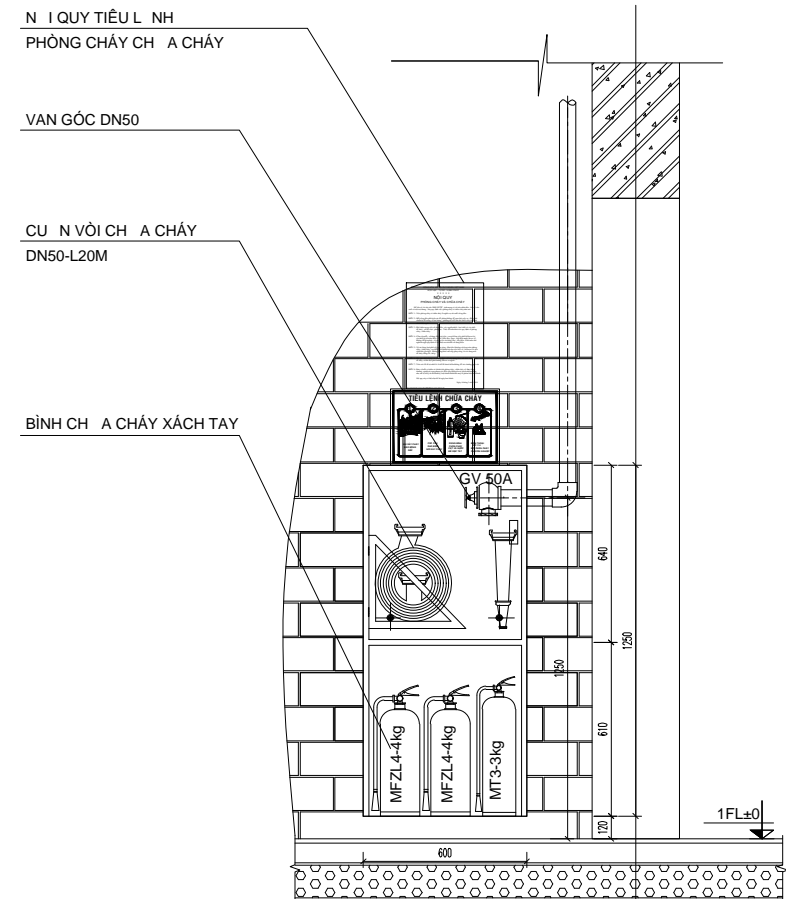
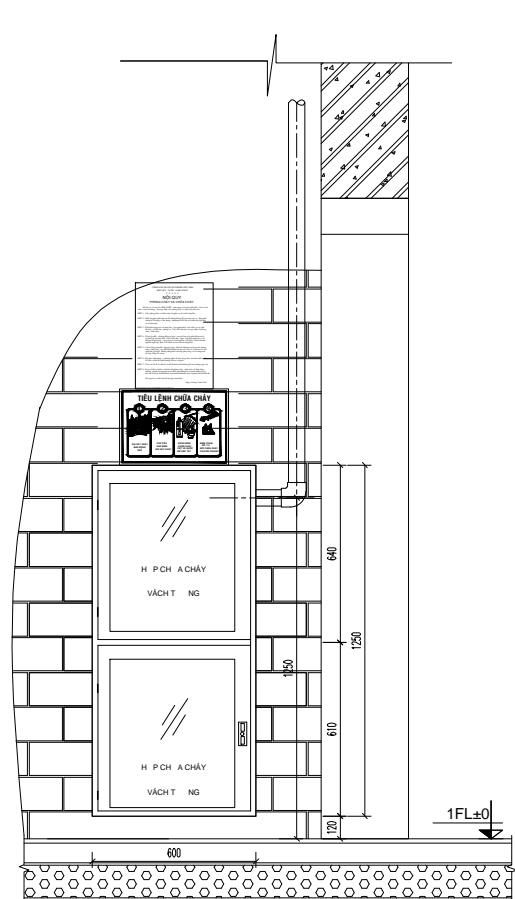

- T NG BÌNH CH A CHÁY BAO G M :
- 02 BÌNH CH A CHÁY ABC - 4KG
 - 01 BÌNH CH A CHÁY CO2 - 3KG
 - 1 VAN GÓC DN50
 - 1 CU N VỎI DN50

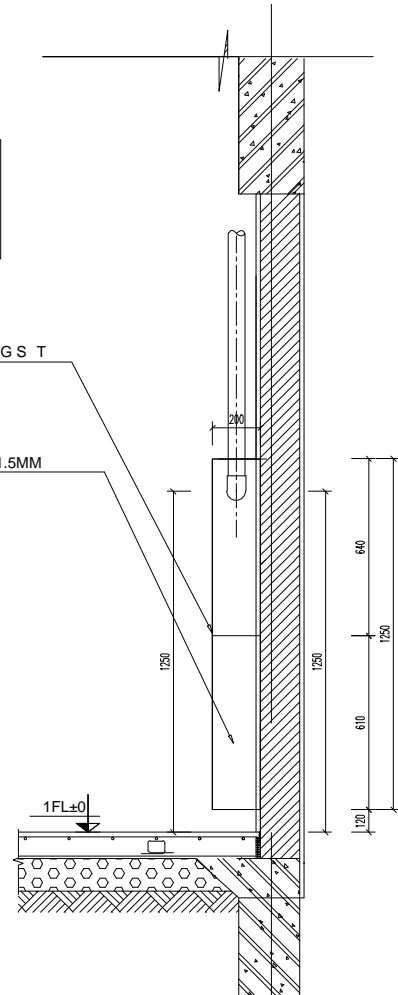

CHI TI TL P I N HÌNH TT CH A CHÁY VÁCH T NG

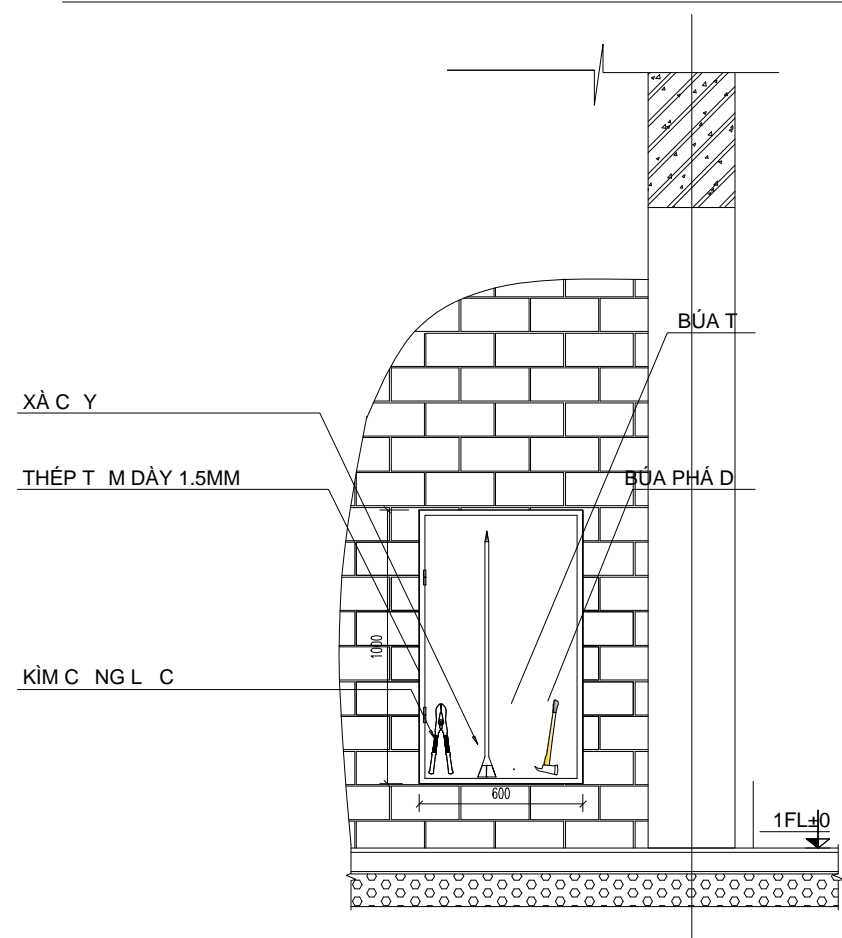
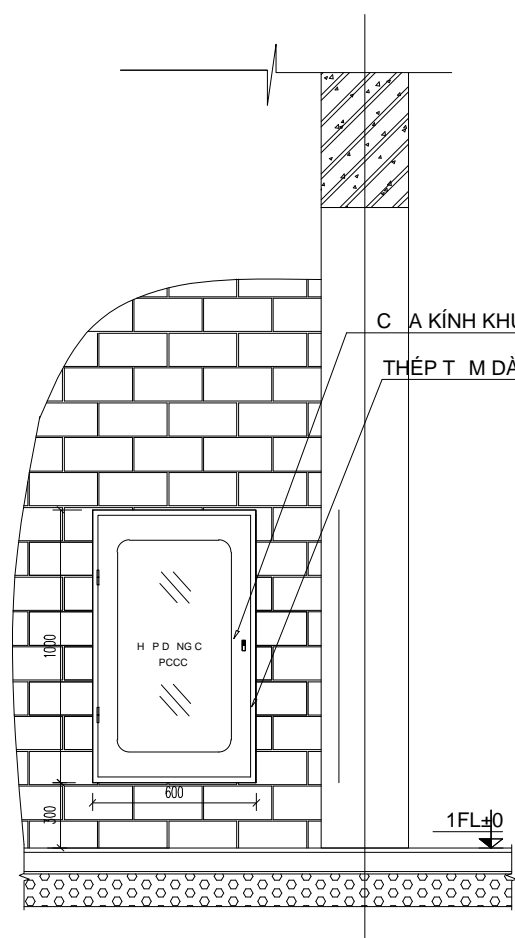

- T NG PH NG TI N PHÁ D BAO G M :
- 01 BÚA T
 - 01 BÚA PHÁ D
 - 01 XÀ BENG
 - 01 KÌM C NG L C

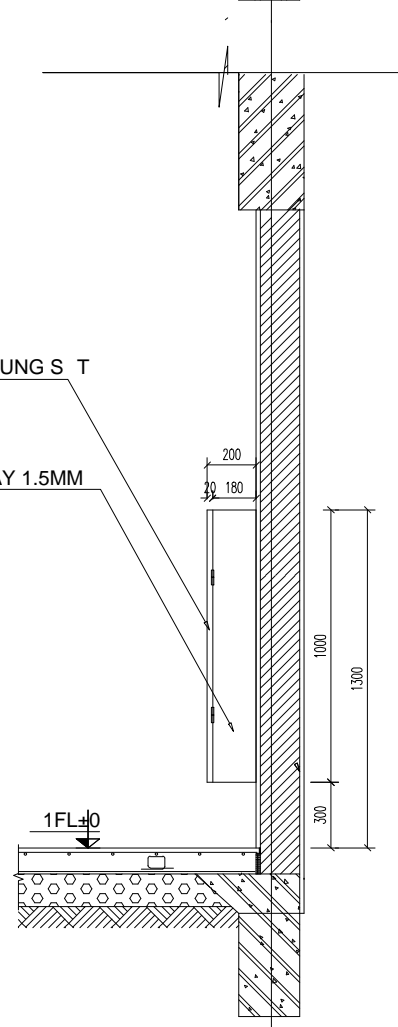

CHI TI TL P I N HÌNH TT NG PH NG TI N PHÁ D

SỬA ĐỔI		
LẦN	NGÀY	XÁC NHẬN
1		
2		

GHI CHÚ

CHỦ ĐẦU TƯ

BAN QLDA ĐTXD TỈNH LẠNG SƠN

ĐỊA CHỈ: PHƯỜNG ĐÔNG KINH, TỈNH LẠNG SƠN

CÔNG TRÌNH

TRƯỜNG MẦM NON 10 - 10

ĐỊA CHỈ: XÃ THẮT KHÊ, TỈNH LẠNG SƠN

ĐƠN VỊ TƯ VẤN

CÔNG TY TNHH MTV ĐẦU TƯ XÂY DỰNG HUNG PHÁT LS

ĐỊA CHỈ: SỐ 8, NGÕ 12, ĐƯỜNG BÀ TRIỆU PHƯỜNG ĐÔNG KINH, TỈNH LẠNG SƠN

N V THI T K PCCC
CÔNG TY TNHH MINH H H NG LS

ACH: S 23 - PH THÁC M 5, KH 19
PH NG ĐÔNG KINH - T NH L NG S N.
- EMAIL: CTMINHHONGLS@GMAIL.COM

GIÁM C

Flug
KS. NGUY N MINH H NG
CH TRÌ THI T K PCCC

Flug
KS. NGUY N MINH H NG

Flug
KS. NGUY N MINH H NG
KI M

Flug
KS. NGUY N MINH H NG

TÊN BẢN VẼ:

CHI TI TL P T I N HÌNH
THI TB - 01

HỒ SƠ: THIẾT KẾ BẢN VẼ KỸ THUẬT THI CÔNG

TỶ LỆ: PHÁT HÀNH: 11/ 2025

SỐ HIỆU BẢN VẼ:
CC-07

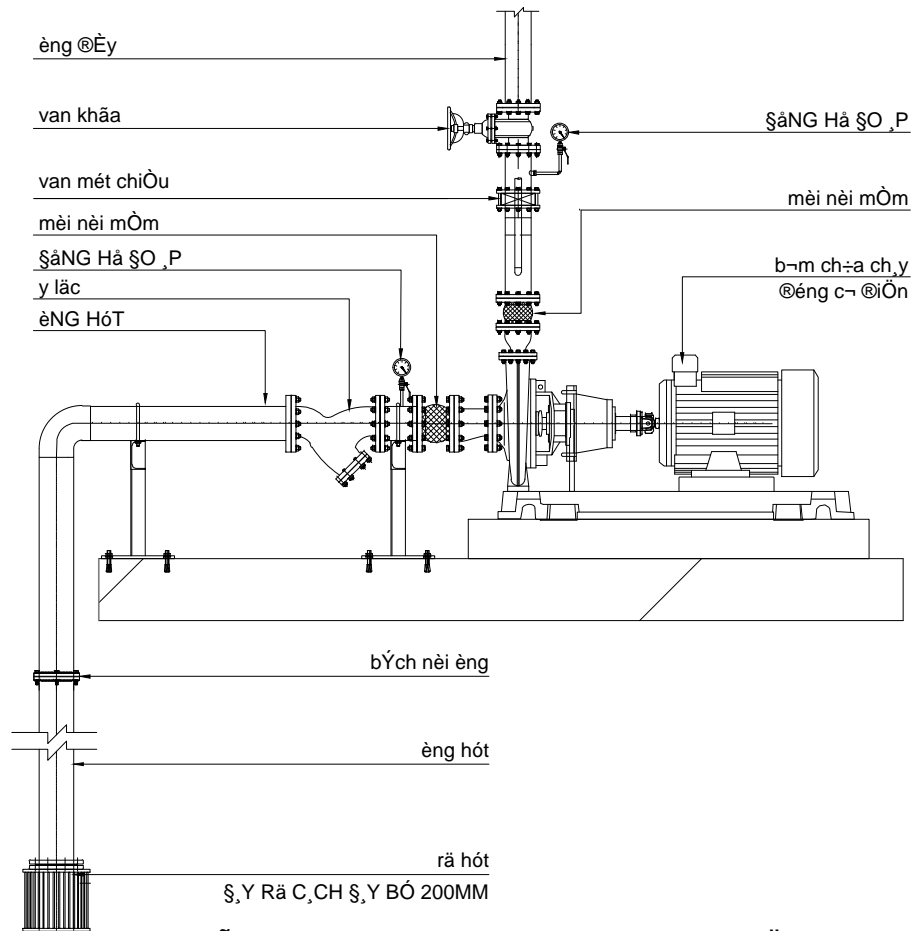

chi tiÕt 1/4p @Æt b-m tróc ngang şéNG C¥ şIÖN

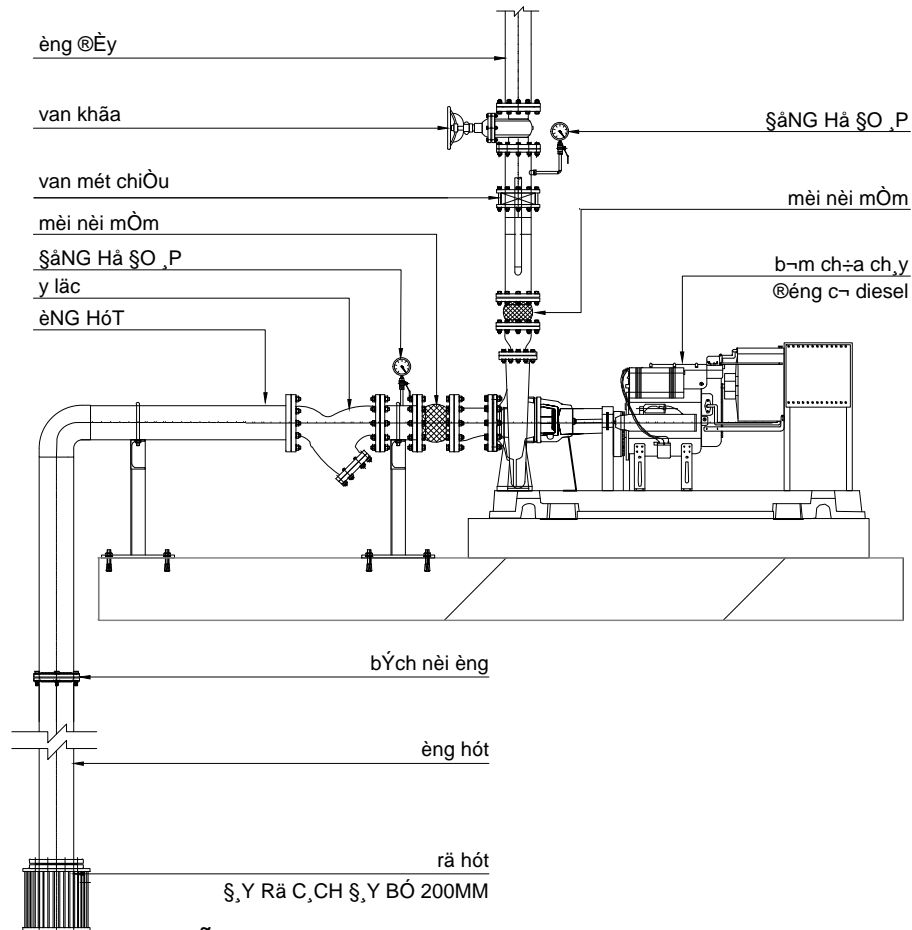

chi tiÕt 1/4p @Æt b-m tróc ngang şéNG C¥ DIESEL

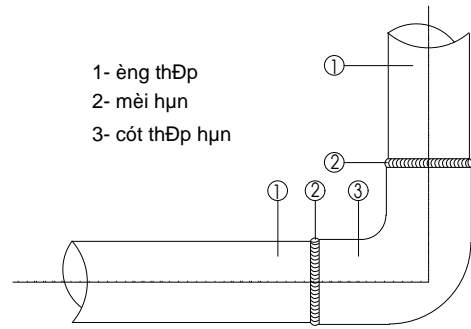

chi tiÕt 1/4p cõt hụn

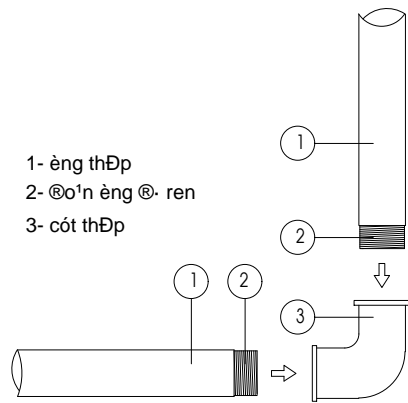

chi tiÕt 1/4p cõt ren

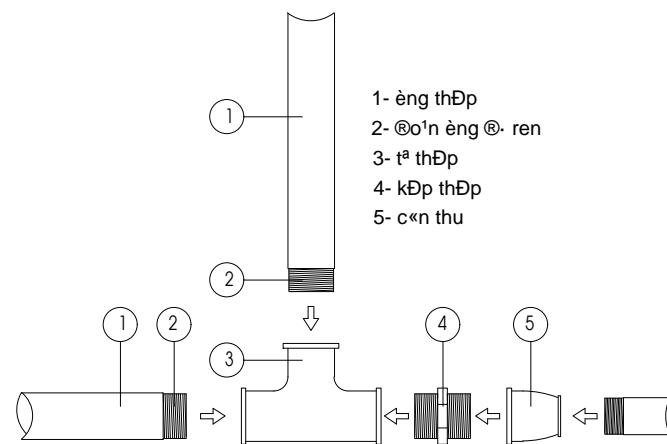

chi tiÕt 1/4p tª thu

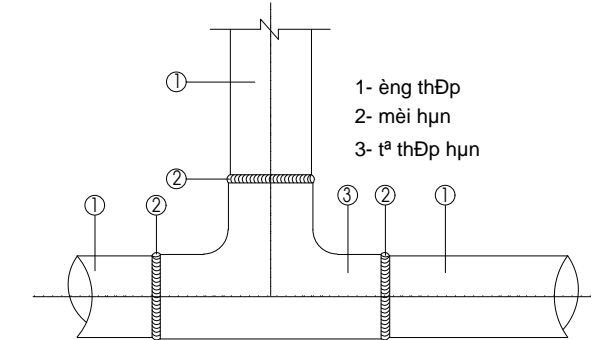

chi tiÕt 1/4p tª hụn

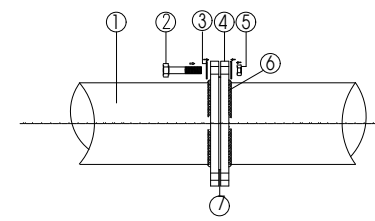

chi tiÕt 1/4p bÝch

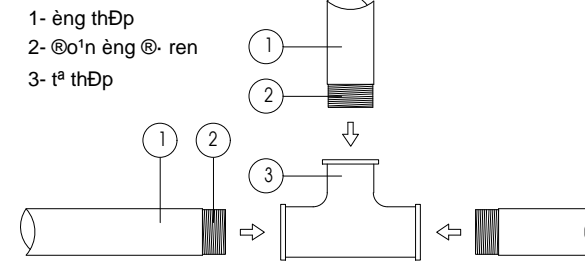

chi tiÕt 1/4p tª ren

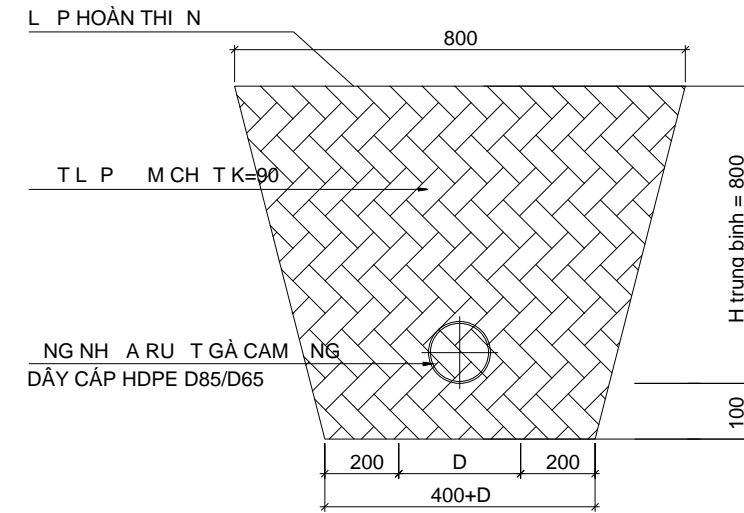

M T C T I N HÌNH M NG T NG NH A

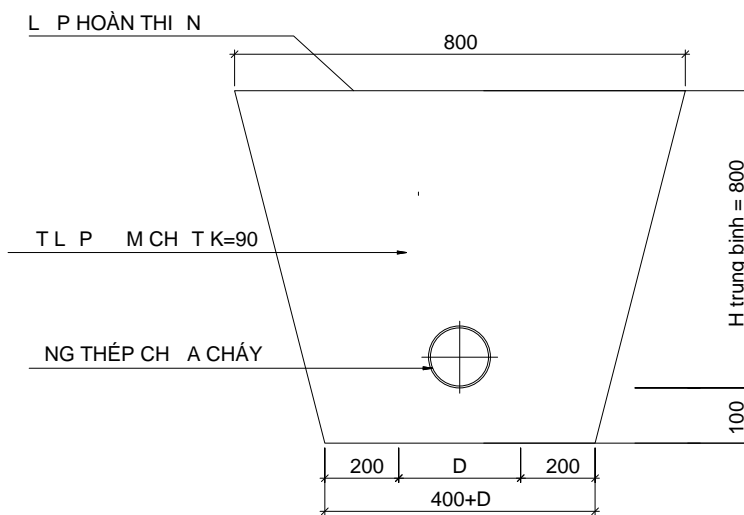

M T C T I N HÌNH M NG T NG THÉP

SỬA ĐỔI		
LẦN	NGÀY	XÁC NHẬN
1		
2		
GHI CHÚ		
CHỦ ĐẦU TƯ		
BAN QLDA ĐTXD TỈNH LẠNG SƠN		
ĐỊA CHỈ: PHƯỜNG ĐÔNG KINH, TỈNH LẠNG SƠN		
CÔNG TRÌNH		
TRƯỜNG MẦM NON 10 - 10		
ĐỊA CHỈ: XÃ THẮT KHÊ, TỈNH LẠNG SƠN		
ĐƠN VỊ TƯ VẤN		
CÔNG TY TNHH MTV ĐẦU TƯ XÂY DỰNG HUNG PHÁT LS		
ĐỊA CHỈ: SỐ 8, NGÕ 12, ĐƯỜNG BÀ TRIỆU PHƯỜNG ĐÔNG KINH, TỈNH LẠNG SƠN		
NV THI TK PCCC CÔNG TY TNHH MINH H H NG LS		
- ACH: S 23-PH THÁC M 5, KH 19 PH NG ĐÔNG KINH - T NH L NG S N. - EMAIL: CTMINHHONGLS@GMAIL.COM		
GIÁM C		
KS. NGUY N MINH H NG		
CH TRÌ THI TK PCCC		
KS. NGUY N MINH H NG		
V		
KS. NGUY N MINH H NG		
KI M		
KS. NGUY N MINH H NG		
TÊN BẢN VẼ:		
CHI TI T L P T I N HÌNH THI T B - 02		
HỒ SƠ: THIẾT KẾ BẢN VẼ KỸ THUẬT THI CÔNG		
TỶ LỆ:	SỐ HIỆU BẢN VẼ:	
PHÁT HÀNH: 11/ 2025	CC-08	

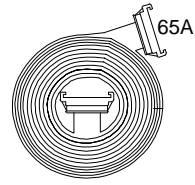

CU N VÒI DN65-20M



CHI TI T KH P N I NHANH

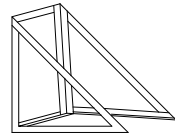

KHAY NG CU N VÒI

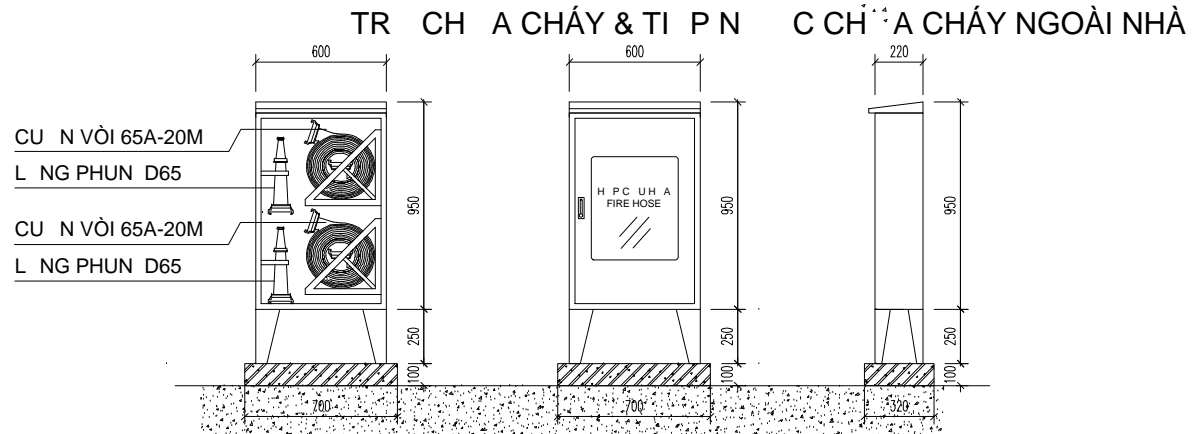
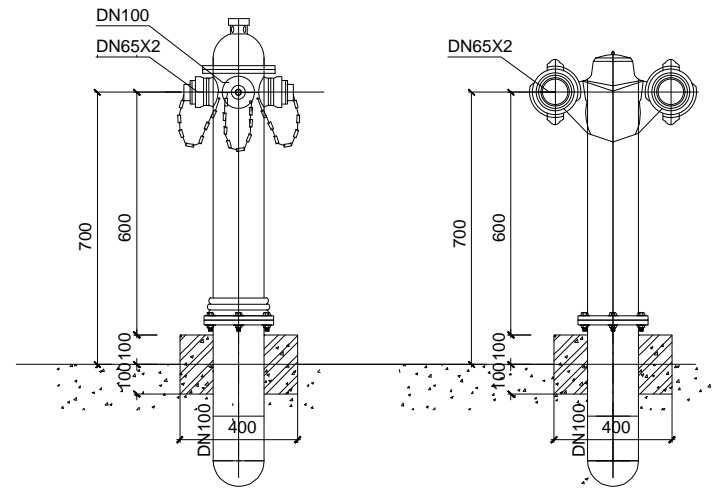

CHI TI T T CH A CHÁY NGOÀI NHÀ

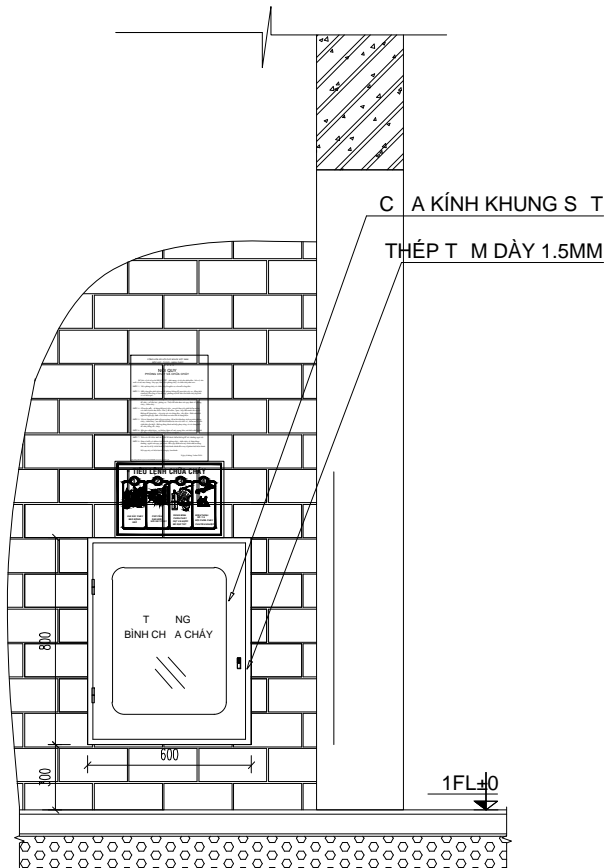

BÌNH CH A CHÁY CO2 - 3KG
BÌNH CH A CHÁY ABC - 4KG

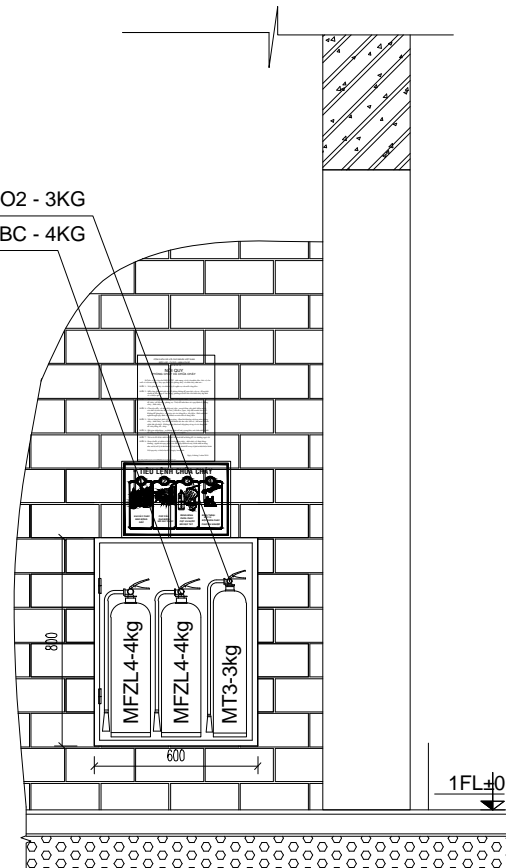

T NG BÌNH CH A CHÁY BAO G M :
- 02 BÌNH CH A CHÁY ABC - 4KG
- 01 BÌNH CH A CHÁY CO2 - 3KG

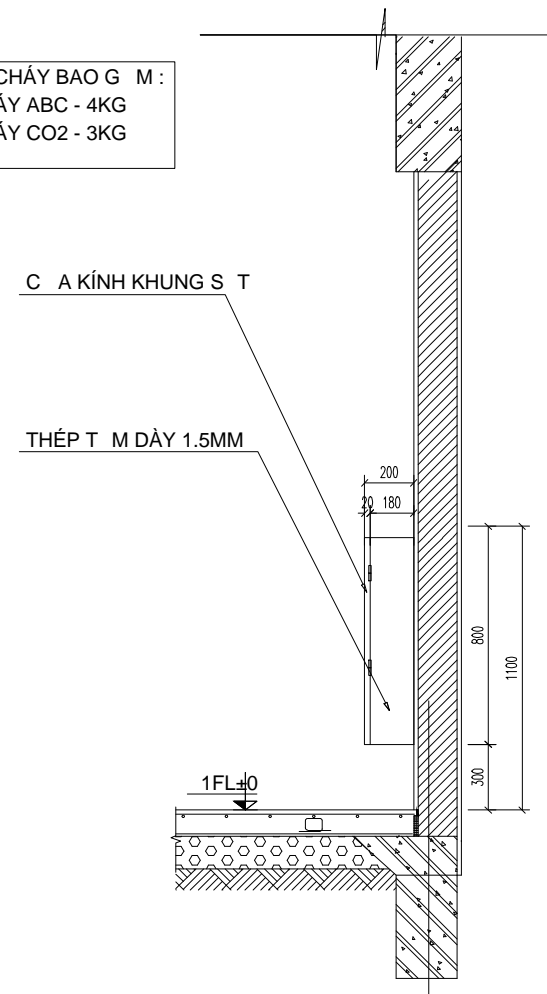

CHI TI T L P I N HÌNH T T NG BÌNH CH A CHÁY

SỬA ĐỔI

LẦN	NGÀY	XÁC NHẬN
1		
2		

GHI CHÚ

CHỦ ĐẦU TƯ

BAN QLDA ĐTXD TỈNH LẠNG SƠN

ĐỊA CHỈ: PHƯỜNG ĐÔNG KINH, TỈNH LẠNG SƠN

CÔNG TRÌNH

TRƯỜNG MẦM NON 10 - 10

ĐỊA CHỈ: XÃ THẮT KHÊ, TỈNH LẠNG SƠN

ĐƠN VỊ TƯ VẤN

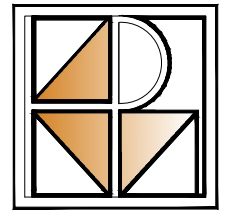

CÔNG TY TNHH MTV ĐẦU TƯ XÂY DỰNG HÙNG PHÁT LS

ĐỊA CHỈ: SỐ 8, NGÕ 12, ĐƯỜNG BÀ TRIỆU PHƯỜNG ĐÔNG KINH, TỈNH LẠNG SƠN

N V THI T K PCCC
CÔNG TY TNHH MINH H H NG LS



ACH: S 23 - PH THÁC M 5, KH 19
PH NG ĐÔNG KINH - T NH L NG S N.
- EMAIL: CTMINHHONGLS@GMAIL.COM

GIÁM C

Flug

KS. NGUY N MINH H NG

CH TRỊ THI T K PCCC

Flug

KS. NGUY N MINH H NG

Flug

KS. NGUY N MINH H NG

Flug

KS. NGUY N MINH H NG

TÊN BẢN VẼ:

CHI TI T L P T I N HÌNH

THI TB - 03

HỒ SƠ: THIẾT KẾ BẢN VẼ KỸ THUẬT THI CÔNG

TỶ LỆ:

SỐ HIỆU BẢN VẼ:

PHÁT HÀNH: 11/ 2025

CC-09

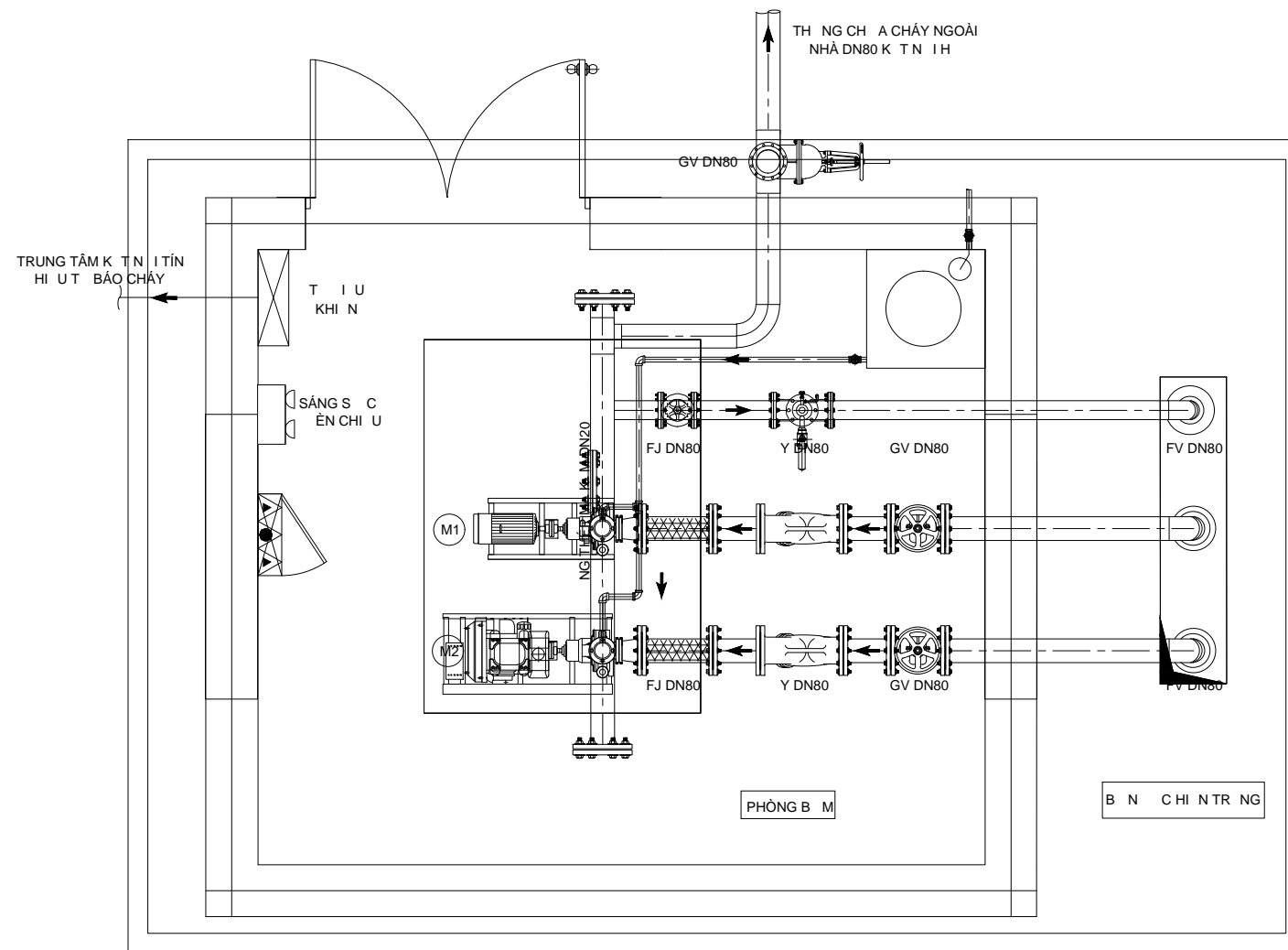

THÔNG SỐ M:	
M1:	MÁY BƠM CHỮA CHÁY NG C DIESEL L U L NG: 17,5 L/S, C TẬP P: 55 M.C.N
M2:	MÁY BƠM CHỮA CHÁY NG C I N L U L NG: 17,5 L/S, C TẬP P: 55 M.C.N
M3:	TÉC N C M I MÁY B M 0.2M3
B N C: 63M3	

MẶT BẰNG PHÒNG BƠM CHỮA CHÁY

SỬA ĐỔI		
LẦN	NGÀY	XÁC NHẬN
1		
2		
GHI CHÚ		
CHỦ ĐẦU TƯ		
BAN QLDA ĐTXD TỈNH LẠNG SƠN		
ĐỊA CHỈ: PHƯỜNG ĐÔNG KINH, TỈNH LẠNG SƠN		
CÔNG TRÌNH		
TRƯỜNG MẦM NON 10 - 10		
ĐỊA CHỈ: XÃ THẮT KHÊ, TỈNH LẠNG SƠN		
ĐƠN VỊ TƯ VẤN		
		
CÔNG TY TNHH MTV ĐẦU TƯ XÂY DỰNG HUNG PHÁT LS		
ĐỊA CHỈ: SỐ 8, NGÕ 12, ĐƯỜNG BÀ TRIỆU PHƯỜNG ĐÔNG KINH, TỈNH LẠNG SƠN		
NV THI T K PCCC CÔNG TY TNHH MINH HỒNG LS		
		
- ACH: S 23-PH THẮC M 5, KH 19 PHƯỜNG ĐÔNG KINH - TỈNH LẠNG SƠN - EMAIL: CTMINHHONGLS@GMAIL.COM		
GIÁM C		
		
KS. NGUYỄN MINH HÙNG		
CH TRÌ THI T K PCCC		
		
KS. NGUYỄN MINH HÙNG		
V		
		
KS. NGUYỄN MINH HÙNG		
KI M		
		
KS. NGUYỄN MINH HÙNG		
TÊN BẢN VẼ:		
M T B N G PHÒNG B M CH A CH Á Y		
HỒ SƠ: THIẾT KẾ BẢN VẼ KỸ THUẬT THI CÔNG		
TỶ LỆ:	SỐ HIỆU BẢN VẼ:	
PHÁT HÀNH: 11/ 2025	CC-10	

BẢNG THỐNG KÊ KHỐI LƯỢNG HỆ THỐNG CHỮA CHÁY						
TT	VẬT LIỆU - THIẾT BỊ	ĐƠN VỊ	T1	T2	T3	TỔNG
I. PHẦN PHÒNG BOM						
01	Máy bơm chữa cháy động cơ điện lưu lượng Q = 17,5 l/s, H=55m	Bộ	1			1
02	Máy bơm chữa cháy động cơ diesel lưu lượng Q = 17,5 l/s, H=55m	Bộ	1			1
03	Tủ cấp nguồn & điều khiển bơm chữa cháy	Bộ	1			1
04	Cáp chống cháy CuFr/PVC (3x16mm ²)+PVC (1x10mm ²) cấp nguồn bơm chữa cháy	M	120			120
05	Ống nhựa ruột gà cam ống dây cáp HDPE D85/65	M	120			120
06	Công tắc áp lực	Bộ	2			2
07	Bộ que thăm inox	Bộ	1			1
08	Bể nước môi inox 304 V=200L	Bộ	1			1
09	Trở bơm DN100 PN16	Cái	2			2
10	Y lọc DN100 PN16	Cái	2			2
11	Nồi mềm DN100 PN16	Cái	2			2
12	Nồi mềm DN80 PN16	Cái	2			2
13	Van 1 chiều DN80 PN16	Cái	2			2
14	Van 1 chiều DN20 PN16	Cái	3			3
15	Van công ty nổi DN100 PN16	Cái	1			1
16	Van công ty nổi DN80 PN16	Cái	4			4
17	Van công DN20 PN16	Cái	6			6
18	Van công DN15 PN16	Cái	3			3
19	Công tắc dòng chảy DN100 PN16	Cái	1			1
20	Van an toàn DN80 PN16	Cái	1			1
21	Van xả khí DN20	Cái	2			2
22	Đồng hồ đo áp lực 0-25kg/cm ²	Cái	3			3
23	Ống thép trắng kẽm DN100, Dày t= 4.00 mm	M	20			20
24	Ống thép trắng kẽm DN80, Dày t= 3.60 mm	M	18			18
25	Ống thép trắng kẽm DN20, Dày t= 2.60 mm	M	24			24
26	Ống thép trắng kẽm DN15, Dày t= 2.60 mm	M	6			6
27	Tê hàn thép trắng kẽm DN100/DN80	Cái	3			3
28	Tê hàn thép trắng kẽm DN80/DN80	Cái	2			2
29	Tên ren thép trắng kẽm DN20/DN20	Cái	12			12
30	Cút hàn thép trắng kẽm DN100	Cái	6			6
31	Cút hàn thép trắng kẽm DN100	Cái	6			6
32	Cút ren thép trắng kẽm DN20	Cái	20			20
33	Cút ren thép trắng kẽm DN15	Cái	6			6
34	Côn hàn mạ kẽm DN100/DN80	Cái	2			2
35	Côn hàn mạ kẽm DN80/DN65	Cái	2			2
36	Bích thép rỗng mạ kẽm DN100	Cái	15			15
37	Bích thép rỗng mạ kẽm DN80	Cái	22			22
38	Bích thép rỗng mạ kẽm DN65	Cái	2			2
39	Bích thép đặc mạ kẽm DN100	Cái	1			1
40	Bộ Bulong M16 dài 7cm (1 Bulong - 2 Ecu - 1 Long đen)	Bộ	304			304
41	Gioăng cao su DN100	Cái	15			15
42	Gioăng cao su DN80	Cái	22			22
43	Gioăng cao su DN65	Cái	2			2

BẢNG THỐNG KÊ KHỐI LƯỢNG HỆ THỐNG CHỮA CHÁY						
TT	VẬT LIỆU - THIẾT BỊ	ĐƠN VỊ	T1	T2	T3	TỔNG
II. PHẦN CHỮA CHÁY NGOÀI NHÀ						
01	Trụ chữa cháy ngoài nhà 3 cửa DN65x2	Cái	1			1
02	Trụ tiếp nước ngoài nhà 2 cửa DN65x2	Cái	1			1
03	Tủ chữa cháy ngoài nhà	Cái	1			1
04	Lăng phun DN65	Cái	2			2
05	Cuộn vòi DN65 - 20M	Cái	2			2
06	Ống thép trắng kẽm DN80, Dày t= 3.60 mm	M	55			55
07	Ống thép trắng kẽm DN65, Dày t= 3.2 mm	M	55			55
08	Cút hàn thép mạ kẽm DN80	Cái	18			18
09	Cút hàn thép mạ kẽm DN65	Cái	6			6
10	Tê hàn thép trắng kẽm DN80/DN80	Cái	2			2
11	Tê hàn thép trắng kẽm DN80/DN65	Cái	1			1
12	Côn hàn thép trắng kẽm DN100/DN80	Cái	3			3
13	Côn hàn thép trắng kẽm DN80/DN65	Cái	1			1
14	Bích thép rỗng mạ kẽm DN100	Cái	8			8
15	Bộ Bulong M16 dài 7cm (1 Bulong - 2 Ecu - 1 Long đen)	Bộ	32			32
16	Gioăng cao su DN100	Cái	4			4
III. PHẦN CHỮA CHÁY NHÀ 12 LỚP HỌC						
01	Tủ chữa cháy trong nhà 1250x600x220mm	Tủ	2	2	2	6
02	Tiêu lệnh chữa cháy	Cái	2	2	2	6
03	Bình chữa cháy CO2 3kg	Cái	2	2	2	6
04	Bình chữa cháy ABC 4kg	Cái	4	4	4	12
05	Lăng phun DN50	Cái	2	2	2	6
06	Cuộn vòi DN50 - 20M	Cái	2	2	2	6
07	Van góc DN50	Cái	2	2	2	6
08	Ống thép trắng kẽm DN65, Dày t= 3.2 mm	M	8	8		16
09	Ống thép trắng kẽm DN50, Dày t= 3.6 mm	M	4	4	8	16
10	Cút hàn thép mạ kẽm DN65	Cái	4			4
11	Cút hàn thép mạ kẽm DN50	Cái	6	6	12	24
12	Tê hàn mạ kẽm DN65/DN50	Cái	2	2		4
13	Côn hàn mạ kẽm DN65/DN50	Cái			2	2
V. PHẦN CHỮA CHÁY NHÀ BẾP						
02	Tủ đựng bình chữa cháy trong nhà 800x600x220mm	Tủ	2			2
03	Tiêu lệnh chữa cháy	Cái	2			2
04	Bình chữa cháy CO2 3kg	Cái	2			2
05	Bình chữa cháy ABC 4kg	Cái	4			4
VI. PHẦN CHỮA CHÁY NHÀ BẢO VỆ & PHÒNG BOM						
01	Tủ đựng phương tiện phá dỡ (1 búa tạ, 1 rìu cứu hộ, 1 xà beng, 1 kim cộng lực)	Tủ	1			1
02	Tủ đựng bình chữa cháy trong nhà 800x600x220mm	Tủ	2			2
03	Tiêu lệnh chữa cháy	Cái	2			2
04	Bình chữa cháy CO2 3kg	Cái	2			2
05	Bình chữa cháy ABC 4kg	Cái	4			4

SỬA ĐỔI		
LẦN	NGÀY	XÁC NHẬN
1		
2		
GHI CHÚ		
CHỦ ĐẦU TƯ		
BAN QLDA ĐTXD TỈNH LẠNG SƠN		
ĐỊA CHỈ: PHƯỜNG ĐÔNG KINH, TỈNH LẠNG SƠN		
CÔNG TRÌNH		
TRƯỜNG MẦM NON 10 - 10		
ĐỊA CHỈ: XÃ THẮT KHÊ, TỈNH LẠNG SƠN		
ĐƠN VỊ TƯ VẤN		
		
CÔNG TY TNHH MTV ĐẦU TƯ XÂY DỰNG HUNG PHÁT LS		
ĐỊA CHỈ: SỐ 8, NGÕ 12, ĐƯỜNG BÀ TRIỆU PHƯỜNG ĐÔNG KINH, TỈNH LẠNG SƠN		
<small>N.V. THI T.K. PCCC</small> <small>CÔNG TY TNHH MINH H. NG. LS</small>		
		
<small>- ACH: S 23 - PH THẮC M 5, KH 19</small> <small>PH. NG. ĐÔNG KINH - T. NH. L. NG. S. N.</small> <small>- EMAIL: CTMINHHONGLS@GMAIL.COM</small>		
GIÁM C		
		
KS. NGUY N MINH H NG		
CH. TRÌ THI T.K. PCCC		
		
KS. NGUY N MINH H NG		
V		
		
KS. NGUY N MINH H NG		
KI M		
		
KS. NGUY N MINH H NG		
TÊN BẢN VẼ:		
TH. NG. KÊ KH. I. L. NG.		
HỒ SƠ: THIẾT KẾ BẢN VẼ KỸ THUẬT THI CÔNG		
TỶ LỆ:	SỐ HIỆU BẢN VẼ:	
PHÁT HÀNH: 11/ 2025	CC-11	

H ÑNG M C : BÁO CHÁY

LI T KÊ B NV

TT	TÊN B NV	S B NV	KHUNG B NV
1	DANH M CB NV & KÝ HI U	BC-00	A3
2	M TB NGT NG TH H TH NG BÁO CHÁY	BC-01	A3
3	M TB NG BÁO CHÁY T NG 1 - NHÀ 12 L PH C	BC-02	A3
4	M TB NG BÁO CHÁY T NG 2 - NHÀ 12 L PH C	BC-03	A3
5	M TB NG BÁO CHÁY T NG 3 - NHÀ 12 L PH C	BC-04	A3
6	M TB NG BÁO CHÁY T NG 1 - NHÀ B P	BC-05	A3
7	S NGUYỄN LÝ H TH NG BÁO CHÁY	BC-06	A3
8	CHI TI TL P T I N HÌNH THI TB - 01	BC-07	A3
9	CHI TI TL P T I N HÌNH THI TB - 02	BC-08	A3
10	TH NG KẾ KH IL NG	BC-09	A3

GHI CHÚ

TÊN THI TB	KÝ HI U
U BÁO NHỊ T	
U BÁO KHỐI	
T H P CHUÔNG, ẸN, NÚT NH N BÁO CHÁY	
TR KHÁNG CU I KỀNH	
H P N IK THU T	
DÂY CẤP TÍN HI U BÁO CHÁY 2X0,75 MM2	
T TRUNG TÂM BÁO CHÁY	

THUY T MINH

I. HỆ THỐNG ĐƯỢC THIẾT KẾ THEO TIÊU CHUẨN:

- TIÊU CHU NV I T NAM TCVN 3890:2023 PH NG TI N PHÒNG CHÁY VÀ CH A CHÁY CHO NHÀ VÀ CÔNG TRÌNH - TRANG B B TRÍ, KI M TRA, B O D NG.
- TCVN 7568-2025: H TH NG BÁO CHÁY – PH N 14: THI TK , L P T CÁC H TH NG BÁO CHÁY CHO NHÀ VÀ CÔNG TRÌNH

II. L P TT TRUNG TÂM BÁO CHÁY, T H P CHUÔNG ẸN NÚT NH N, H P N IDÂY

- T TRUNG TÂM BÁO CHÁY CL P TT INHÀ B OV (TH NG TR C 24/24H)
- TRUNG TÂM BÁO CHÁY VÀ CÁC THI TB NGO I VI (UC MBI N, CHUÔNG, NÚT N, I N TR CU I TUY N...) NG B CÙNG M THĂNG S NXU T.
- DUNG L NGT I THI UC ANGU ND PHÒNG MB OHO T NG 24H CH TH NG TR C VÀ 0,5H KHI CÓ S C .
- TRUNG TÂM BÁO CHÁY S D NG LO IT BÁO CHÁY 10 KỀNH.
- TRUNG TÂM BÁO CHÁY CÓ CH CN NGT NG KI M TRA TÍN HI UT CÁC U BÁO CHÁY, KỀNH BÁO CHÁY VÀ CÁC THI TB BÁO CHÁY KHÁC TRUY NV LO I TR CÁC TÍN HI U BÁO CHÁY GI . CÁC M CH TÍN HI UC AH TH NG BÁO CHÁY C KI M TRAT NG V K THU T THEO SU T CHI U ĐÀIC AM CH TÍN HI U.
- CẤP TR C CHÍNH S D NG LO ICẤP I U KHI N 25X2X0,5 mm2. C IT TRUNG TÂM BÁO CHÁY NH P UN IK THU TT ICÁC H NG M CC A CÔNG TRÌNH.
- DÂY TÍN HI U U BÁO CHÁY TH NG S D NG LO ICÓ TI TDI N 2x0,75mm2.
- CÔNG TRÌNH C TRANG B CÁC THI TB GIÁM SÁT TR NG THÁI NH CÔNG T C DÒNG CH Y, VAN KÈM CÔNG T C GIÁM SÁT, C MBI NM CN C. CÁC THI TB NÀY U C U LIÊN NG CÙNG H TH NG TRUNG TÂM BÁO CHÁY. CÁC TR NG THÁI U C KI M TRAT NG VÀ BÁO THÔNG TIN V TRUNG TÂM BÁO CHÁY.
- T NG I N TR M I KỀNH BÁO CHÁY KHÔNG CL NH N 100 NH NG KHÔNG CL N H NGIÁ TR YẾU C UC AT NG LO I TRUNG TÂM BÁO CHÁY.
- IV ICÁC TR NPH NG: KHO NG CÁCH T I MB TK TRÊN TR NPH NG N U BÁO CHÁY G N NH T KHÔNG V T QUÁ 7,2 M VÀ KHO NG CÁCH GI A CÁC U BÁO CHÁY KHÔNG C V T QUÁ 10,2 M
- IV ICÁC M TD C: CÁC U BÁO CHÁY PH I CL P TCÁCH NH MÁI M TKHO NG GI A 0,5 M VÀ 1,5 M VÀ KHO NG CÁCH L N NH T THEO CHI U D C GI A CÁC U BÁO CHÁY LÀ 10,2 M. CÁC HÀNG U BÁO CHÁY KHỐI BÊN Đ ICÓ KHO NG CÁCH KHÔNG CL NH N 10,2 M KHI C O THEO CHI U NGANG T CÁC HÀNG U BÁO CHÁY KHỐI LI NK , T NG HO C VÁCH NG N NGOÀI. KHO NG CÁCH GI A CÁC U BÁO CHÁY TRONG CÁC HÀNG BÊN Đ ICÓ TH KÉO DÀI T 120,4 M V I I U KI N CÁC U BÁO CHÁY TRÊN CÁC HÀNG LI NK CB TRÍ SOLE/ XEN K NHAU.
- KHO NG CÁCH T U BÁO N MÉP NGOÀI G N NH T C AC AC P KHÔNG KHÍ KHÔNG C NH H N 0,4M. KHO NG CÁCH T U BÁO N MÉP NGOÀI CHU VI C A CẢNH QU T KHÔNG C NH H N 0,4M.
- DUY TRÌ KHO NG TR NG XUNG QUANH U BÁO CHÁY CÓ BÁN KÍNH T I THI U LÀ 0,1M VÀ SẬU 0,6M.
- KHO NG CÁCH CÁC NÚT N NH H N 45M. H P NÚT N BÁO CHÁY PH I CL P T CHI U CAO (1,4 ± 0,2M) VÀ CÓ M T KHÔNG GIAN TR NG D NG N A HÌNH C U BÁN KÍNH 0,6M XUNG QUANH M T TR CC AH P NÚT N BÁO CHÁY. ẸN BÁO CHÁY KHI L P T TRÊN T NG CHI U CAO T CHẬN T NG N ẸN T I THI U 2M.
- CÁC TÍN HI U BÁO CHÁY NGHE TH Y RỜ T TC CÁC A I M TRONG NHÀ VÀ CÔNG TRÌNH.
- M CC NG ẨM THANH C TÍNH TOÁN TRUNG BÌNH TRONG KHO NG TH I GIAN 60S. M C C NG ẨM T TC CÁC V TRÍ MB OL NH N NC A MÔI TR NG XUNG QUANH ÍT NH T LÀ 10 dBA, M CC NG ẨM THANH KHÔNG NH H N 65 dBA VÀ KHÔNG L NH N 105 dBA.
- TÍNH HI U BÁO NG B NG ẨM THANH IV ICÁC KHU V C NG PH IL NH N NC A MÔI TR NG XUNG QUANH ÍT NH T 15 dBA (V I I U KI N CÁC C A RA VÀO U ỒNG) VÀ KHÔNG NH H N 75 dBA.
- S C C A ẸN BÁO CHÁY B NG ÁNH SÁNG TRONG KHU V CB TK KHÔNG LÀM NH H NG NH O T NG C A CÁC THI TB BÁO CHÁY B NG ÁNH SÁNG TRONG KHU V C KHÁC.
- CẤP TÍN HI U I U KHI N THI TB NGO I VI VÀ DÂY TÍN HI UN IT CÁC U BÁO CHÁY TRONG H TH NG BÁO CHÁY DÙNG KÍCH HO TH TH NG CH A CHÁY T NG LÀ LO I CH U NH I T CAO (CẤP, DÂY TÍN HI U CH NG CHÁY CÓ TH I GIAN CH UL A 30 MIN). CHO PHÉP S D NG CẤP TÍN HI U I U KHI N THI TB NGO I VI LÀ LO ICẤP TH NG NH NG PH ICÓ BI N PHÁP B OV KH IS TÁC NG C A NH I T ÍT NH T TRONG TH I GIAN 30 MIN.
- KHÔNG CHO PHÉP L P T CHUNG DÂY TÍN HI UC AH TH NG BÁO CHÁY VÀ DÂY TÍN HI U I U KHI NC AH TH NG CH A CHÁY CÓ I N ÁP NH H N 60 V V I NG DÂY CÓ I N ÁP KHÁC TRÊN 110 V TRONG CÙNG M T NG NG, M TH P, M TBÓ, M TR ẦNH KÍN C AC U KI N XÂY D NG.
- T TRUNG TÂM BÁO CHÁY CÓ CH CN NGT NG TRUY N TIN BÁO CHÁY N NV C NH SÁT PCCC & CNCH VÀ CÓ I N THO I LIÊN L C TR CTI PV I NV C NH SÁT PCCC & CNCH.

SỬA ĐỔI		
LẦN	NGÀY	XÁC NHẬN
1		
2		
GHI CHÚ		
CHỦ ĐẦU TƯ		
BAN QLDA ĐTXD TỈNH LẠNG SƠN		
ĐỊA CHỈ: PHÒNG ĐỒNG KINH, TỈNH LẠNG SƠN		
CÔNG TRÌNH		
TRƯỜNG MẦM NON 10 - 10		
ĐỊA CHỈ: XÃ THẮT KHÊ, TỈNH LẠNG SƠN		
ĐƠN VỊ TƯ VẤN		
CÔNG TY TNHH MTV ĐẦU TƯ XÂY DỰNG HUNG PHÁT LS		
ĐỊA CHỈ: SỐ 8, NGÕ 12, ĐƯỜNG BÀ TRIỆU PHƯỜNG ĐỒNG KINH, TỈNH LẠNG SƠN		
NV THI TK PCCC CÔNG TY TNHH MINH H NG LS		
- ACH: S 23 - PH THÁC M 5, KH I 9 PH NG ỒNG KINH - T NH L NG S N. - EMAIL: CTMINHHONGLS@GMAIL.COM		
GIÁM C		
KS. NGUY N MINH H NG		
CH TRÌ THI TK PCCC		
KS. NGUY N MINH H NG		
v		
KS. NGUY N MINH H NG		
KI M		
KS. NGUY N MINH H NG		
TÊN BẢN VẼ:		
DANH M CB NV & KÝ HI U		
HỒ SƠ: THIẾT KẾ BẢN VẼ KỸ THUẬT THI CÔNG		
TỶ LỆ:	SỐ HIỆU BẢN VẼ:	
PHÁT HÀNH: 11/ 2025	BC-00	

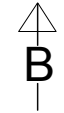
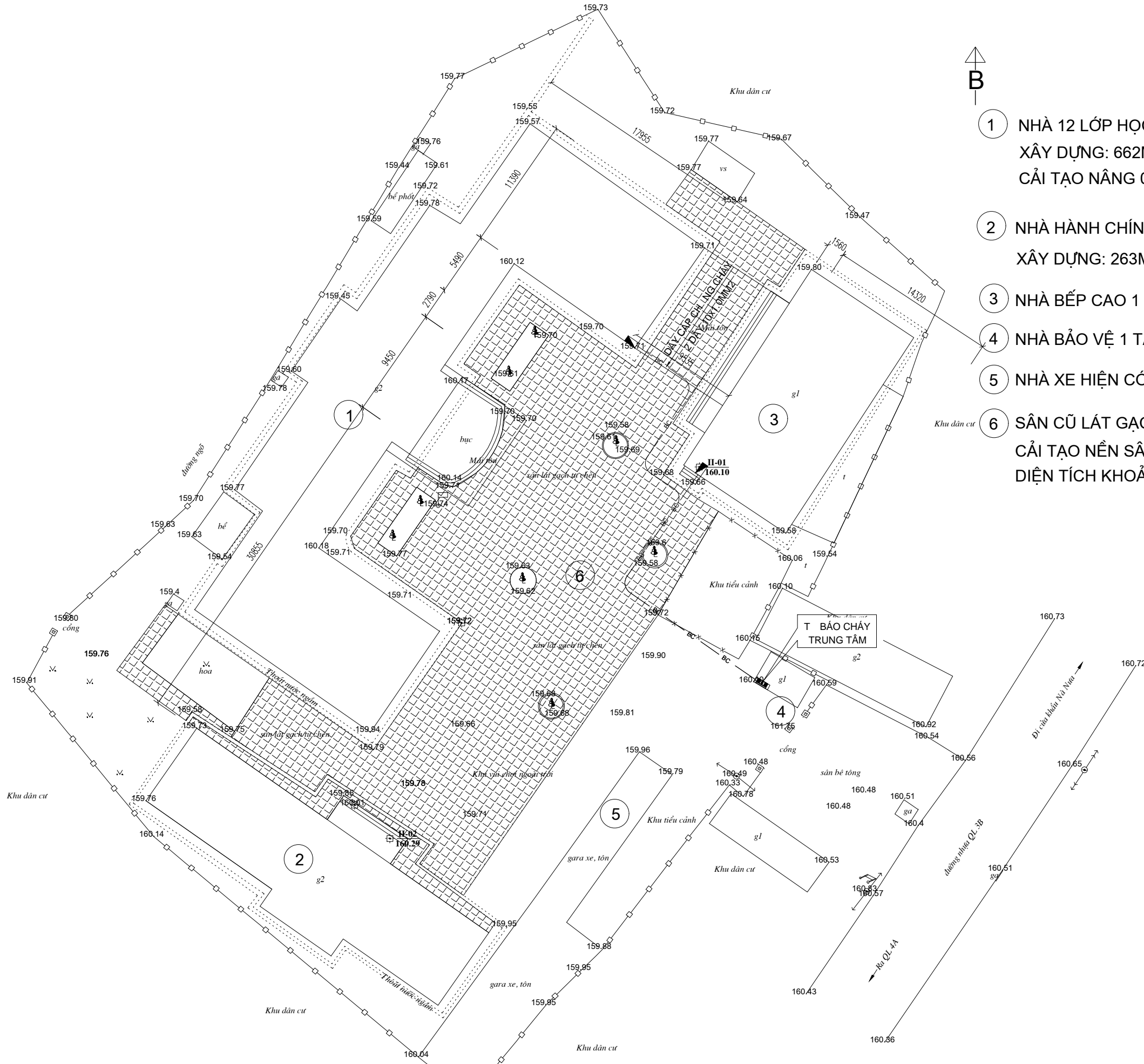

- 1 NHÀ 12 LỚP HỌC CAO 2 TẦNG HIỆN CÓ DIỆN TÍCH XÂY DỰNG: 662M², TỔNG DIỆN TÍCH SÀN: 1324M² CẢI TẠO NÂNG 01 TẦNG, DIỆN TÍCH SÀN 622M²
- 2 NHÀ HÀNH CHÍNH CAO 2 TẦNG HIỆN CÓ DIỆN TÍCH XÂY DỰNG: 263M², TỔNG DIỆN TÍCH SÀN: 526M²
- 3 NHÀ BẾP CAO 1 TẦNG HIỆN CÓ
- 4 NHÀ BẢO VỆ 1 TẦNG VÀ CỔNG TRƯỜNG HIỆN CÓ
- 5 NHÀ XE HIỆN CÓ
- 6 SÂN CŨ LÁT GẠCH TỰ CHÈN CẢI TẠO NỀN SÂN VÀ LÁT MỚI GẠCH TERAZO DIỆN TÍCH KHOẢNG 1000M²

SỬA ĐỔI		
LẦN	NGÀY	XÁC NHẬN
1		
2		
GHI CHÚ		
CHỦ ĐẦU TƯ		
BAN QLDA ĐTXD TỈNH LẠNG SƠN		
ĐỊA CHỈ: PHƯỜNG ĐÔNG KINH, TỈNH LẠNG SƠN		
CÔNG TRÌNH		
TRƯỜNG MẦM NON 10 - 10		
ĐỊA CHỈ: XÃ THẮT KHÊ, TỈNH LẠNG SƠN		
ĐƠN VỊ TƯ VẤN		
		
CÔNG TY TNHH MTV ĐẦU TƯ XÂY DỰNG HUNG PHÁT LS		
ĐỊA CHỈ: SỐ 8, NGÕ 12, ĐƯỜNG BÀ TRIỆU PHƯỜNG ĐÔNG KINH, TỈNH LẠNG SƠN		
NV THI T K PCCC CÔNG TY TNHH MINH H H NG LS		
		
- ACH: S 23 - PH THẮC M 5, KH 19 PH NG ÒNG KINH - T NH L NG S N. - EMAIL: CTMINHHONGLS@GMAIL.COM		
GIÁM C		
		
KS. NGUY N MINH H NG		
CH TRÌ THI T K PCCC		
		
KS. NGUY N MINH H NG		
V		
		
KS. NGUY N MINH H NG		
KI M		
		
KS. NGUY N MINH H NG		
TÊN BẢN VẼ:		
M T B NG T NG TH H TH NG CH A CHÁY		
HỒ SƠ: THIẾT KẾ BẢN VẼ KỸ THUẬT THI CÔNG		
TỶ LỆ:	SỐ HIỆU BẢN VẼ:	
PHÁT HÀNH: 11/ 2025	CTN-01	

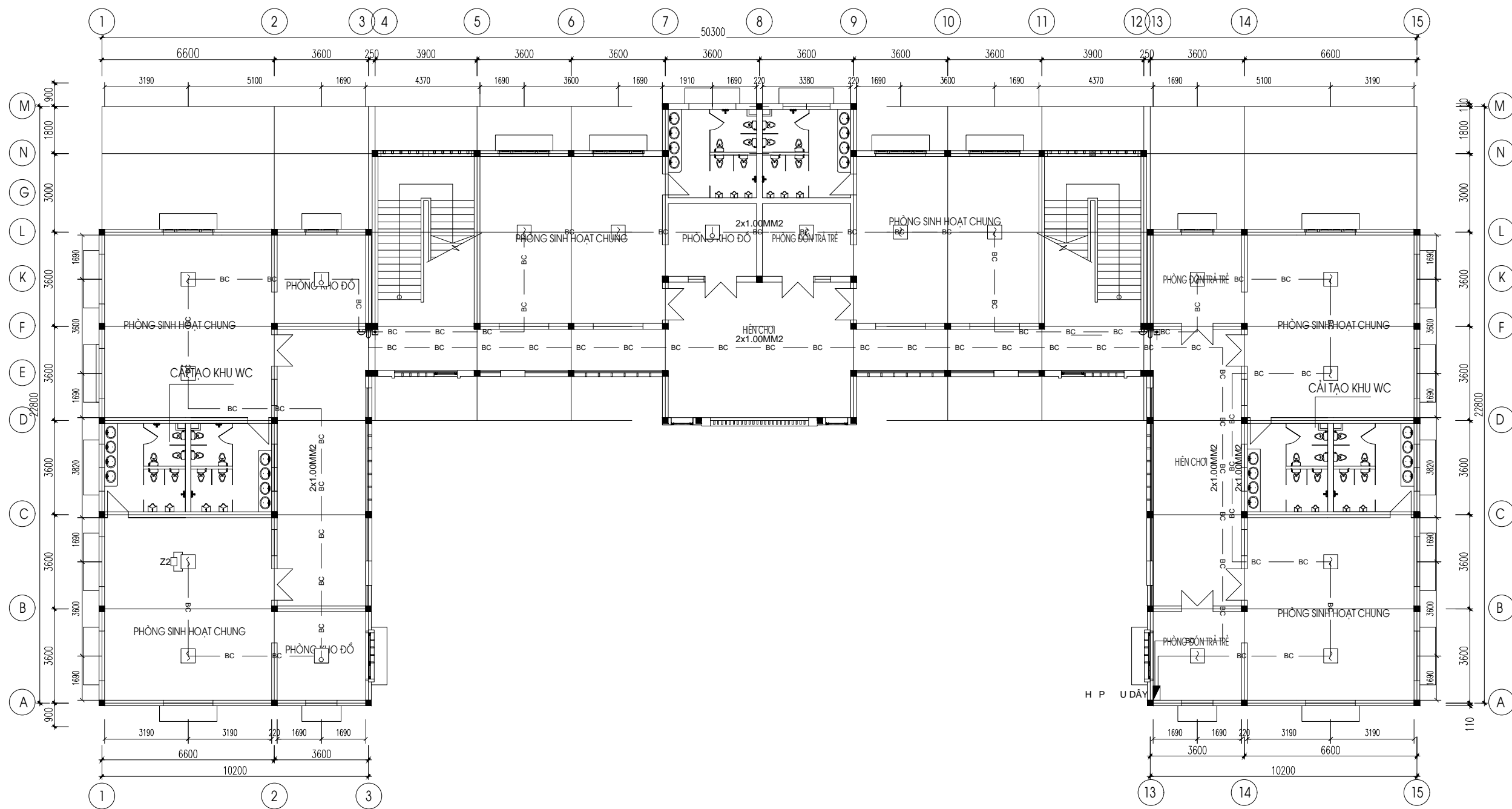

M T B NG BẢO CHÁY T NG 2

SỬA ĐỔI		
LẦN	NGÀY	XÁC NHẬN
1		
2		
GHI CHÚ		
CHỦ ĐẦU TƯ		
BAN QLDA ĐTXD TỈNH LẠNG SƠN		
ĐỊA CHỈ: PHƯỜNG ĐÔNG KINH, TỈNH LẠNG SƠN		
CÔNG TRÌNH		
TRƯỜNG MẦM NON 10 - 10		
ĐỊA CHỈ: XÃ THẮT KHÊ, TỈNH LẠNG SƠN		
ĐƠN VỊ TƯ VẤN		
		
CÔNG TY TNHH MTV ĐẦU TƯ XÂY DỰNG HUNG PHÁT LS		
ĐỊA CHỈ: SỐ 8, NGÕ 12, ĐƯỜNG BÀ TRIỆU PHƯỜNG ĐÔNG KINH, TỈNH LẠNG SƠN		
NV THI T K PCCC CÔNG TY TNHH MINH H H NG LS		
		
- ACH: S 23 - PH THẮC M 5, KH 19 PH NG ĐÔNG KINH - T NH L NG S N. - EMAIL: CTMINHHONGLS@GMAIL.COM		
GIÁM C		
		
KS. NGUY N MINH H NG		
CH TRÌ THI T K PCCC		
		
KS. NGUY N MINH H NG		
V		
		
KS. NGUY N MINH H NG		
KI M		
		
KS. NGUY N MINH H NG		
TÊN BẢN VẼ:		
M T B NG BẢO CHÁY T NG 2 - NHÀ 12 L PH C		
HỒ SƠ: THIẾT KẾ BẢN VẼ KỸ THUẬT THI CÔNG		
TỶ LỆ:	SỐ HIỆU BẢN VẼ:	
PHÁT HÀNH: 11/ 2025	BC-02	

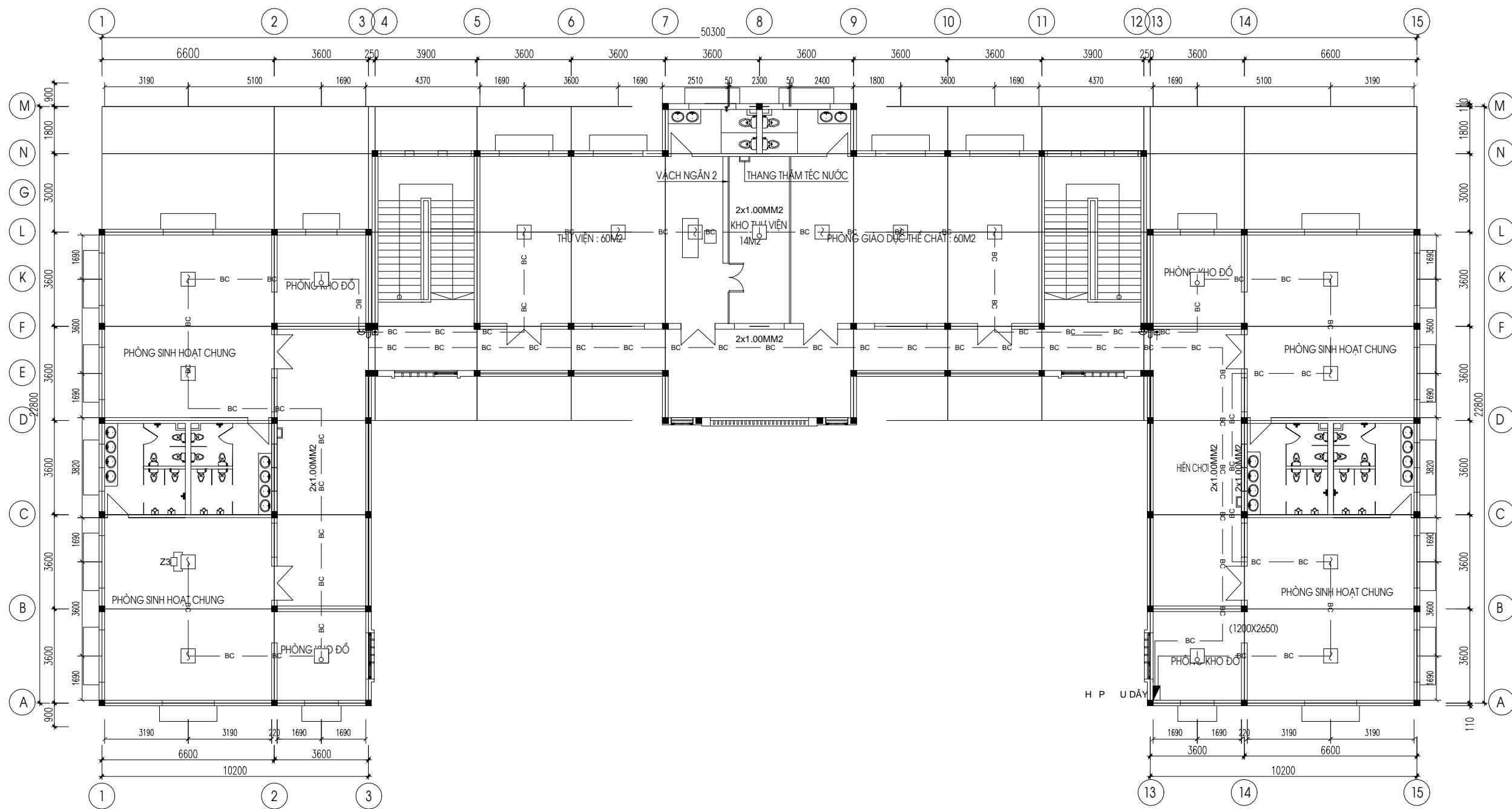

M T B NG BẢO CHÁY T NG 3

SỬA ĐỔI		
LẦN	NGÀY	XÁC NHẬN
1		
2		
GHI CHÚ		
CHỦ ĐẦU TƯ		
BAN QLDA ĐTXD TỈNH LẠNG SƠN		
ĐỊA CHỈ: PHƯỜNG ĐÔNG KINH, TỈNH LẠNG SƠN		
CÔNG TRÌNH		
TRƯỜNG MẦM NON 10 - 10		
ĐỊA CHỈ: XÃ THẮT KHÊ, TỈNH LẠNG SƠN		
ĐƠN VỊ TƯ VẤN		
		
CÔNG TY TNHH MTV ĐẦU TƯ XÂY DỰNG HƯNG PHÁT LS		
ĐỊA CHỈ: SỐ 8, NGÕ 12, ĐƯỜNG BÀ TRIỆU PHƯỜNG ĐÔNG KINH, TỈNH LẠNG SƠN		
NV THI T K PCCC CÔNG TY TNHH MINH H H NG LS		
		
- ACH: S 23 - PH THẮC M 5, KH 19 PH NG ĐÔNG KINH - T NH L NG S N. - EMAIL: CTMINHHONGLS@GMAIL.COM		
GIÁM C		
		
KS. NGUY N MINH H NG		
CH TRÌ THI T K PCCC		
		
KS. NGUY N MINH H NG		
V		
		
KS. NGUY N MINH H NG		
KI M		
		
KS. NGUY N MINH H NG		
TÊN BẢN VẼ:		
M T B NG BẢO CHÁY T NG 2 - NHÀ 12 L P H C		
HỒ SƠ: THIẾT KẾ BẢN VẼ KỸ THUẬT THI CÔNG		
TỶ LỆ:	SỐ HIỆU BẢN VẼ:	
PHÁT HÀNH: 11/ 2025	BC-03	

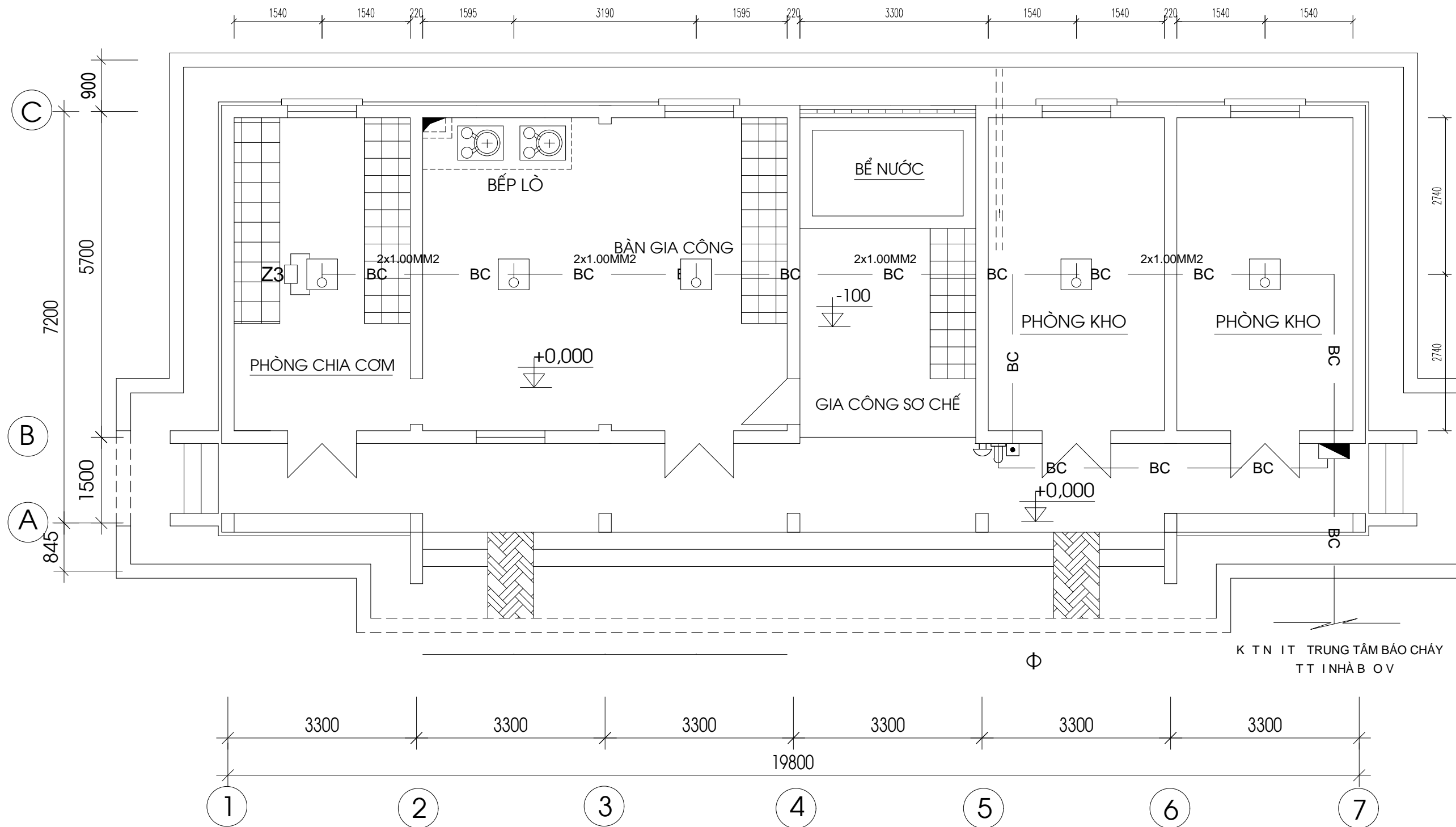

M T B NG BÁO CHÁY T NG 1

SỬA ĐỔI		
LẦN	NGÀY	XÁC NHẬN
1		
2		
GHI CHÚ		
CHỦ ĐẦU TƯ		
BAN QLDA ĐTXD TỈNH LẠNG SƠN		
ĐỊA CHỈ: PHƯỜNG ĐÔNG KINH, TỈNH LẠNG SƠN		
CÔNG TRÌNH		
TRƯỜNG MẦM NON 10 - 10		
ĐỊA CHỈ: XÃ THẮT KHÊ, TỈNH LẠNG SƠN		
ĐƠN VỊ TƯ VẤN		
		
CÔNG TY TNHH MTV ĐẦU TƯ XÂY DỰNG HUNG PHÁT LS		
ĐỊA CHỈ: SỐ 8, NGÕ 12, ĐƯỜNG BÀ TRIỆU PHƯỜNG ĐÔNG KINH, TỈNH LẠNG SƠN		
NV THI T K PCCC CÔNG TY TNHH MINH H H NG LS		
		
- ACH: S 23 - PH THẮC M 5, KH 19 PH NG ÒNG KINH - T NH L NG S N. - EMAIL: CTMINHHONGLS@GMAIL.COM		
GIÁM C		
		
KS. NGUY N MINH H NG		
CH TRÌ THI T K PCCC		
		
KS. NGUY N MINH H NG		
KI M		
		
KS. NGUY N MINH H NG		
TÊN BẢN VẼ:		
M T B NG BÁO CHÁY T NG 1 - NHÀ B P		
HỒ SƠ: THIẾT KẾ BẢN VẼ KỸ THUẬT THI CÔNG		
TỶ LỆ:	SỐ HIỆU BẢN VẼ:	
PHÁT HÀNH: 11/ 2025	BC-04	

S NGUYÊN LÝ H TH NG BẢO CHÁY

GHI CHÚ

TÊN THI T B	KÝ HI U
U BẢO NHỊ T	
U BẢO KHÔI	
T H P CHUÔNG, EN, NÚT NH N BẢO CHÁY	
TR KHÁNG CU I KÉNH	
H P N I K THU T	
DÂY CÁP TÍN HI U BẢO CHÁY 2X0,75 MM2	
T TRUNG TÂM BẢO CHÁY	

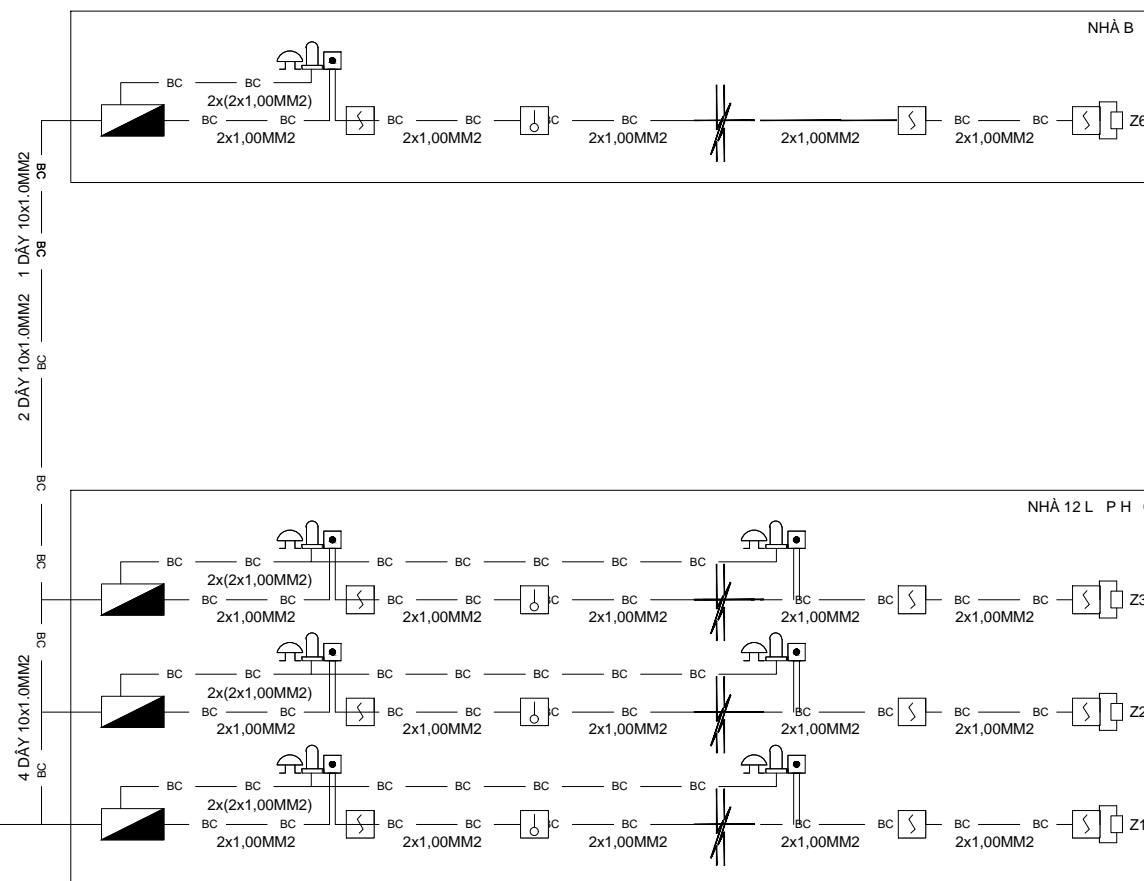
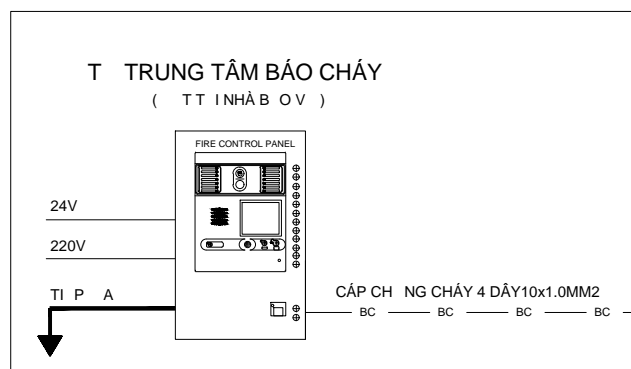

SỬA ĐỔI		
LẦN	NGÀY	XÁC NHẬN
1		
2		
GHI CHÚ		
CHỦ ĐẦU TƯ		
BAN QLDA ĐTXD TỈNH LẠNG SƠN		
ĐỊA CHỈ: PHÒNG ĐỒNG KINH, TỈNH LẠNG SƠN		
CÔNG TRÌNH		
TRƯỜNG MẦM NON 10 - 10		
ĐỊA CHỈ: XÃ THẮT KHÊ, TỈNH LẠNG SƠN		
ĐƠN VỊ TƯ VẤN		
CÔNG TY TNHH MTV ĐẦU TƯ XÂY DỰNG HUNG PHÁT LS		
ĐỊA CHỈ: SỐ 8, NGÕ 12, ĐƯỜNG BÀ TRIỆU PHƯƠNG ĐỒNG KINH, TỈNH LẠNG SƠN		
NV THI T K PCCC CÔNG TY TNHH MINH H NG LS		
- ACH: S 23 - PH THÁC M 5, KH 19 PH NG ĐỒNG KINH - T NH L NG S N. - EMAIL: CTMINHHONGLS@GMAIL.COM		
GIÁM C		
KS. NGUY N MINH H NG		
CH TRÌ THI T K PCCC		
KS. NGUY N MINH H NG		
V 		
KS. NGUY N MINH H NG		
KI M		
KS. NGUY N MINH H NG		
TÊN BẢN VẼ:		
S NGUYÊN LÝ H TH NG BẢO CHÁY		
HỒ SƠ: THIẾT KẾ BẢN VẼ KỸ THUẬT THI CÔNG		
TỶ LỆ:	SỐ HIỆU BẢN VẼ:	
PHÁT HÀNH: 11/ 2025	BC-05	

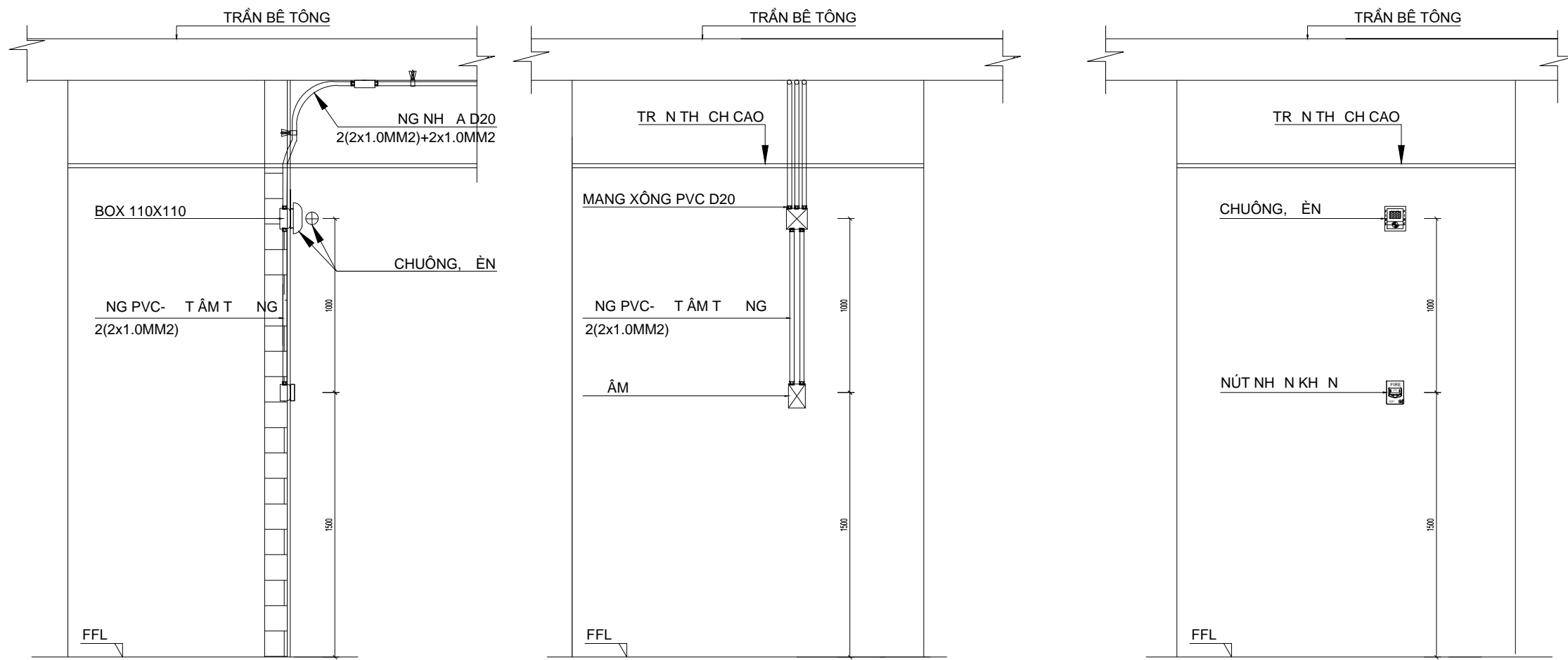

CHI TIẾT LẮP ĐẶT CHUÔNG ĐÈN NÚT ẮN

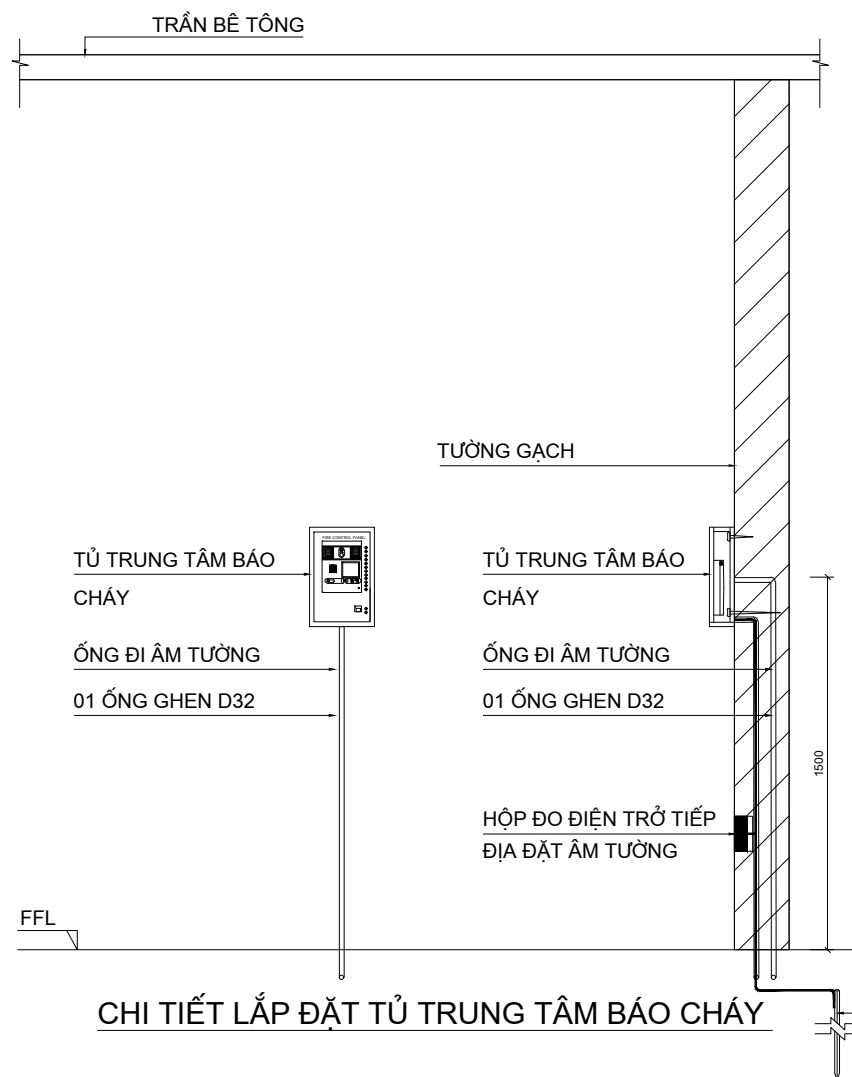

CHI TIẾT LẮP ĐẶT TỦ TRUNG TÂM BÁO CHÁY

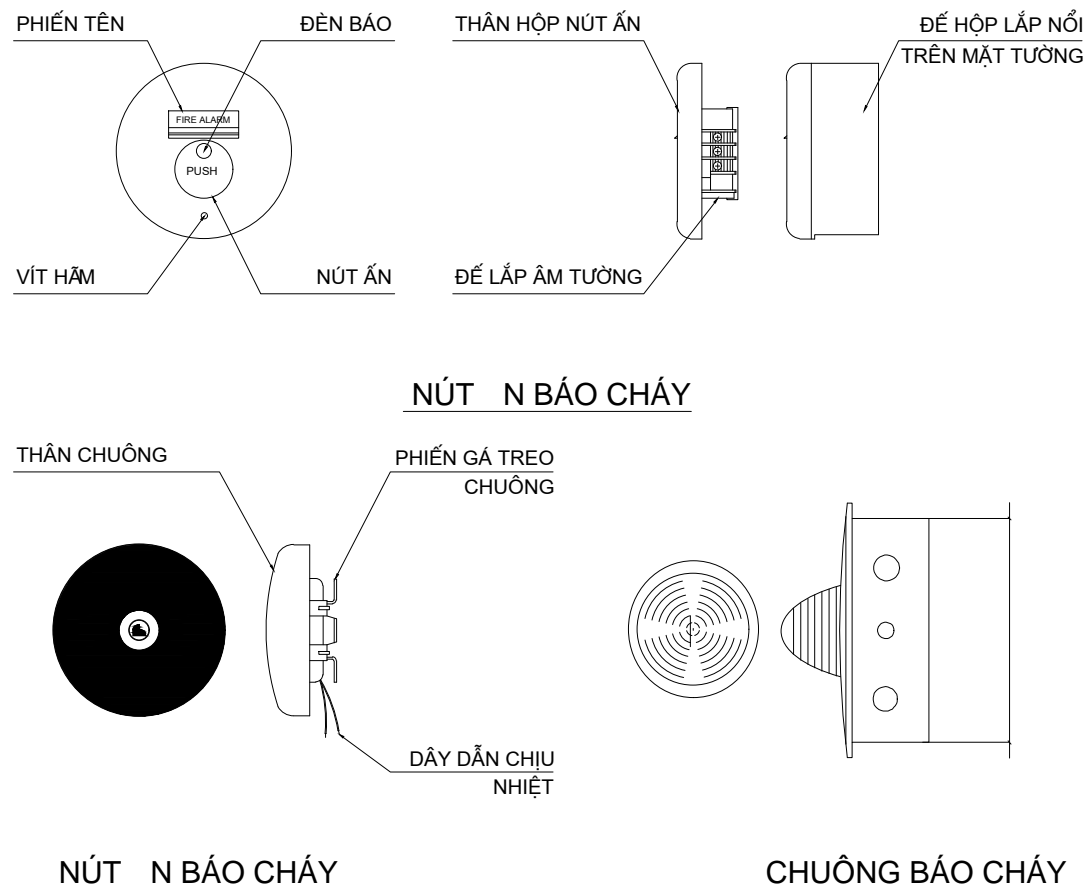

NÚT ẮN BÁO CHÁY

CHUÔNG BÁO CHÁY

SỬA ĐỔI		
LẦN	NGÀY	XÁC NHẬN
1		
2		
GHI CHÚ		
CHỦ ĐẦU TƯ		
BAN QLDA ĐTXD TỈNH LẠNG SƠN		
ĐỊA CHỈ: PHƯỜNG ĐÔNG KINH, TỈNH LẠNG SƠN		
CÔNG TRÌNH		
TRƯỜNG MẦM NON 10 - 10		
ĐỊA CHỈ: XÃ THẮT KHÊ, TỈNH LẠNG SƠN		
ĐƠN VỊ TƯ VẤN		
		
CÔNG TY TNHH MTV ĐẦU TƯ XÂY DỰNG HUNG PHÁT LS		
ĐỊA CHỈ: SỐ 8, NGÕ 12, ĐƯỜNG BÀ TRIỆU PHƯỜNG ĐÔNG KINH, TỈNH LẠNG SƠN		
NV THI T K PCCC CÔNG TY TNHH MINH H H NG LS		
		
- ACH: S 23 - PH THẮC M 5, KH 19 PH NG ĐÔNG KINH - T NH L NG S N. - EMAIL: CTMINHHONGLS@GMAIL.COM		
GIÁM C		
		
KS. NGUY N MINH H NG		
CH TRỊ THI T K PCCC		
		
KS. NGUY N MINH H NG		
V		
		
KS. NGUY N MINH H NG		
KI M		
		
KS. NGUY N MINH H NG		
TÊN BẢN VẼ:		
CHI TI T L P T I N HÌNH THI TB - 01		
HỒ SƠ: THIẾT KẾ BẢN VẼ KỸ THUẬT THI CÔNG		
TỶ LỆ:	SỐ HIỆU BẢN VẼ:	
PHÁT HÀNH: 11/ 2025	BC-06	

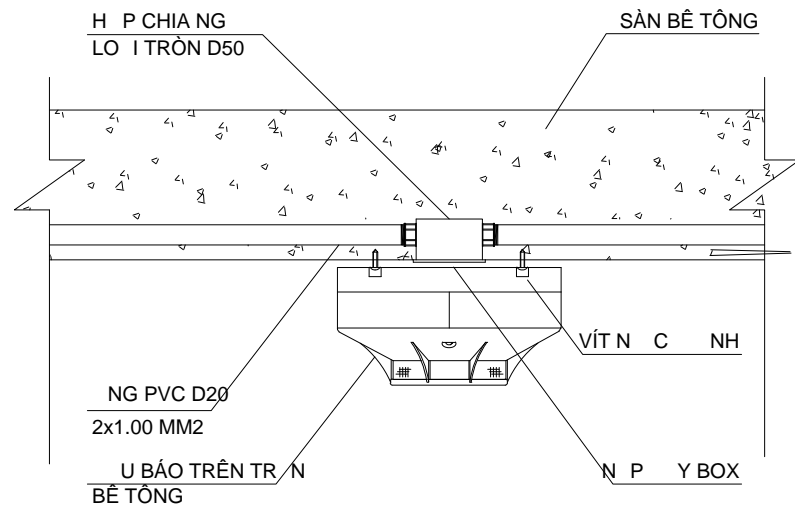

CHI TI T L P T U BẢO D I TR N BÊ TÔNG

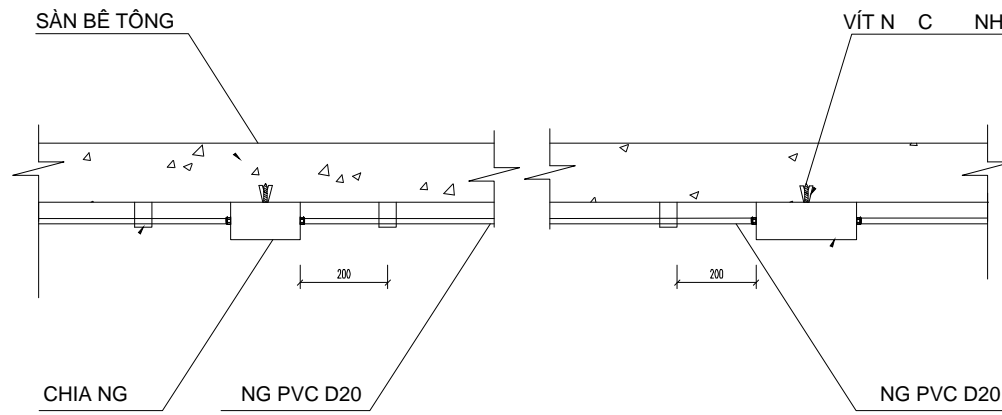

CHI TI T L P TH P BOX VÀ PH KI N

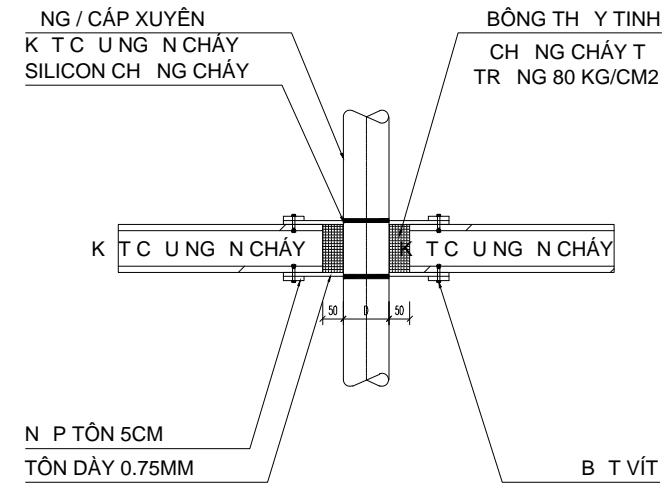

CHI TI T NG I QU A VÁCH NG N CHÁY

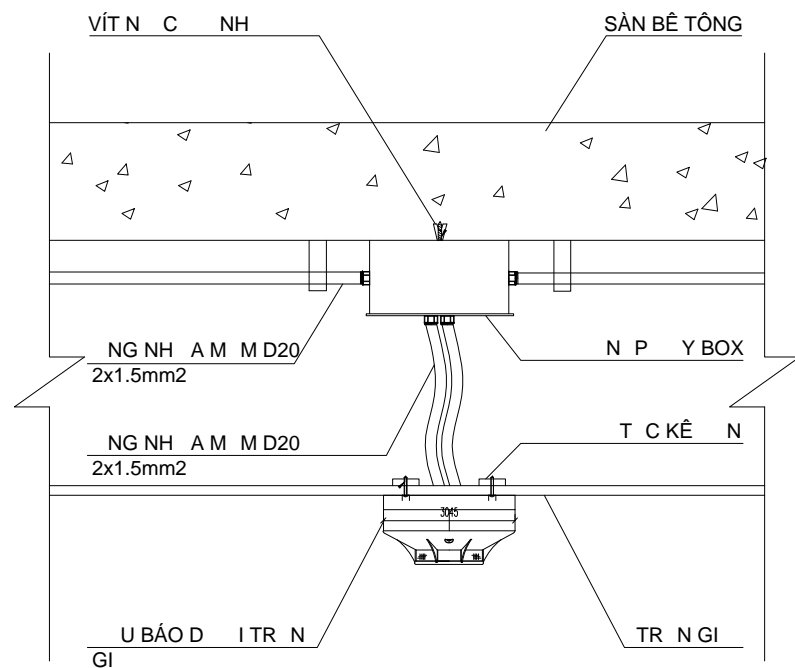

CHI TI T L P T U BẢO D I TR N BÊ TÔNG

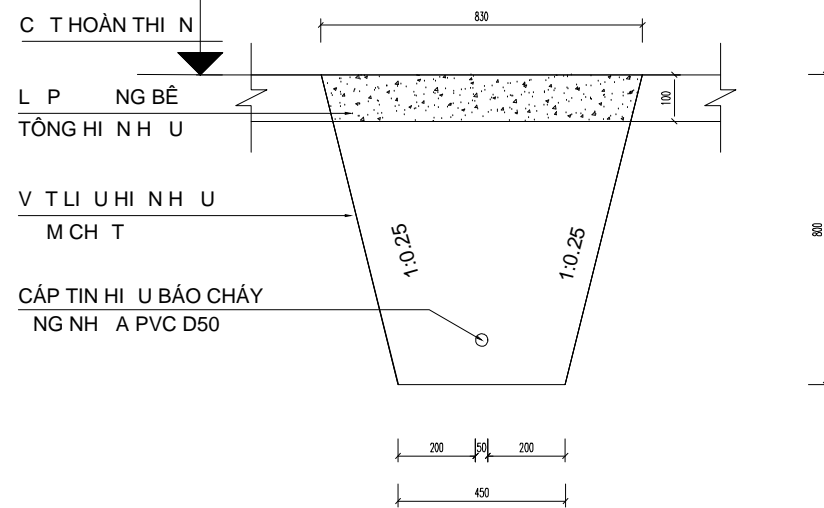

M T C T NGANG CHÔN NG B O V DÂY

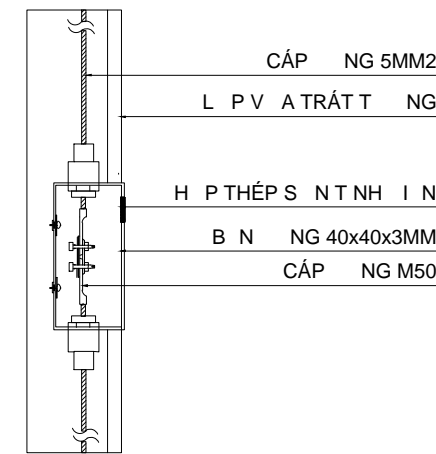

M T C T NGANG CHÔN H P TI P A

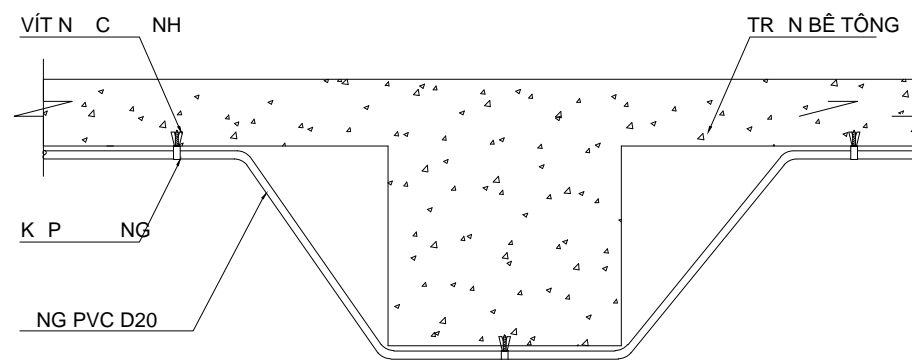

CHI TI T L P T NG QU A D M

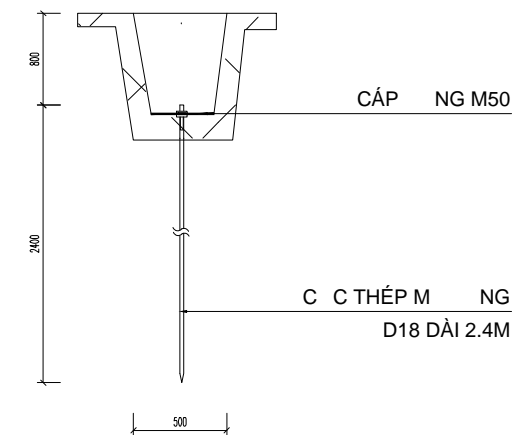

M T C T NGANG CHÔN C C TI P A



CHI TI T K P

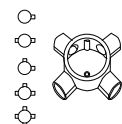

B CHIA NG (2; 3; 4 NG)



CÚT NH A PVC

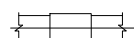

CHI TI T L P T M NG SÔNG

SỬA ĐỔI		
LẦN	NGÀY	XÁC NHẬN
1		
2		
GHI CHÚ		
CHỦ ĐẦU TƯ		
BAN QLDA ĐTXD TỈNH LẠNG SƠN		
ĐỊA CHỈ: PHƯỜNG ĐÔNG KINH, TỈNH LẠNG SƠN		
CÔNG TRÌNH		
TRƯỜNG MẦM NON 10 - 10		
ĐỊA CHỈ: XÃ THẮT KHÊ, TỈNH LẠNG SƠN		
ĐƠN VỊ TƯ VẤN		
CÔNG TY TNHH MTV ĐẦU TƯ XÂY DỰNG HUNG PHÁT LS		
ĐỊA CHỈ: SỐ 8, NGÕ 12, ĐƯỜNG BÀ TRIỆU PHƯỜNG ĐÔNG KINH, TỈNH LẠNG SƠN		
NV THI T K PCCC CÔNG TY TNHH MINH H H NG LS		
- ACH: S 23 - PH THẮC M 5, KH 19 PH NG ĐÔNG KINH - T NH L NG S N.		
- EMAIL: CTMINHHONGLS@GMAIL.COM		
GIÁM C		
KS. NGUY N MINH H NG		
CH TRÌ THI T K PCCC		
KS. NGUY N MINH H NG		
V		
KS. NGUY N MINH H NG		
KI M		
KS. NGUY N MINH H NG		
TÊN BẢN VẼ:		
CHI TI T L P T I N HÌNH THI T B - 02		
HỒ SƠ: THIẾT KẾ BẢN VẼ KỸ THUẬT THI CÔNG		
TỶ LỆ:	SỐ HIỆU BẢN VẼ:	
PHÁT HÀNH: 11/ 2025	BC-07	

BẢNG THỐNG KÊ KHỐI LƯỢNG HỆ THỐNG BẢO CHÁY NHÀ 12 LỚP HỌC					
TT	VẬT LIỆU - THIẾT BỊ	QUY CÁCH	ĐƠN VỊ	SỐ LƯỢNG	GHI CHÚ
01	Tủ trung tâm báo cháy	10 kênh	Tủ	1	
02	Đầu báo khói		Chiếc	44	
03	Đầu báo nhiệt		Chiếc	11	
04	Đế đầu báo		Chiếc	55	
05	Hộp Tổ hợp chuông đèn nút ấn		Hộp	6	
06	Nút ấn báo cháy		Chiếc	6	
07	Đèn hiển thị báo cháy		Chiếc	6	
08	Chuông báo cháy		Chiếc	6	
09	Điện trở cuối kênh		Chiếc	3	
10	Dây tín hiệu	1x1,00 mm ²	M	575	
11	Cáp tín hiệu chống cháy	10x1mm ²	M	58	
12	Ống ghen bảo vệ dây tín hiệu	D32	M	28	
13	Ống ghen bảo vệ dây tín hiệu	D20	M	575	
14	Khớp nối trơn ống ghen	D32	Cái	9	
15	Khớp nối trơn ống ghen	D20	Cái	192	
16	Kẹp đỡ ống ghen	D32	Cái	14	
17	Kẹp đỡ ống ghen	D20	Cái	288	
18	Cút nhựa cho ống ghen	D32	Cái	6	
19	Cút nhựa cho ống ghen	D20	Cái	115	
20	Tê nhựa cho ống ghen	D32	Cái	5	
21	Tê nhựa cho ống ghen	D20	Cái	96	
22	Hộp đầu dây	160x160x50	Hộp	3	
23	Ống nhựa ruột gà cam ống dây cáp HDPE	D50	M	67	
24	Bộ nguồn phụ cho trung tâm báo cháy 220VAC/24VDC 2.5A		Chiếc	1	
25	Bộ ổn áp		Chiếc	1	
26	Aptomat 10A		Chiếc	1	

BẢNG THỐNG KÊ KHỐI LƯỢNG HỆ THỐNG BẢO CHÁY NHÀ BẾP					
TT	VẬT LIỆU - THIẾT BỊ	QUY CÁCH	ĐƠN VỊ	SỐ LƯỢNG	GHI CHÚ
01	Đầu báo nhiệt		Chiếc	5	
02	Đế đầu báo		Chiếc	5	
03	Hộp Tổ hợp chuông đèn nút ấn		Hộp	1	
04	Nút ấn báo cháy		Chiếc	1	
05	Đèn hiển thị báo cháy		Chiếc	1	
06	Chuông báo cháy		Chiếc	1	
07	Điện trở cuối kênh		Chiếc	1	
08	Dây tín hiệu	2x1,00 mm ²	M	40	
09	Cáp tín hiệu chống cháy	10x1mm ²	M	37	
10	Ống ghen bảo vệ dây tín hiệu	D32	M	28	
11	Ống ghen bảo vệ dây tín hiệu	D20	M	40	
12	Khớp nối trơn ống ghen	D32	Cái	9	
13	Khớp nối trơn ống ghen	D20	Cái	13	
14	Kẹp đỡ ống ghen	D32	Cái	14	
15	Kẹp đỡ ống ghen	D20	Cái	20	
16	Cút nhựa cho ống ghen	D32	Cái	6	
17	Cút nhựa cho ống ghen	D20	Cái	8	
18	Tê nhựa cho ống ghen	D32	Cái	5	
19	Tê nhựa cho ống ghen	D20	Cái	7	
20	Hộp đầu dây	160x160x50	Hộp	1	
21	Ống nhựa ruột gà cam ống dây cáp HDPE	D50	M	43	

SỬA ĐỔI		
LẦN	NGÀY	XÁC NHẬN
1		
2		
GHI CHÚ		
CHỦ ĐẦU TƯ		
BAN QLDA ĐTXD TỈNH LẠNG SƠN		
ĐỊA CHỈ: PHƯỜNG ĐÔNG KINH, TỈNH LẠNG SƠN		
CÔNG TRÌNH		
TRƯỜNG MẦM NON 10 - 10		
ĐỊA CHỈ: XÃ THẮT KHÊ, TỈNH LẠNG SƠN		
ĐƠN VỊ TƯ VẤN		
		
CÔNG TY TNHH MTV ĐẦU TƯ XÂY DỰNG HUNG PHÁT LS		
ĐỊA CHỈ: SỐ 8, NGÕ 12, ĐƯỜNG BÀ TRIỆU PHƯỜNG ĐÔNG KINH, TỈNH LẠNG SƠN		
NV THI T K PCCC CÔNG TY TNHH MINH H H NG LS		
		
ACH: S 23 - PH THÁC M 5, KH 19 PH NG ỜNG KINH - T NH L NG S N. - EMAIL: CTMINHHONGLS@GMAIL.COM		
GIÁM C		
		
KS. NGUY N MINH H NG		
CH TRỊ THI T K PCCC		
		
KS. NGUY N MINH H NG		
V		
		
KS. NGUY N MINH H NG		
KI M		
		
KS. NGUY N MINH H NG		
TÊN BẢN VẼ:		
TH NG KÊ KH I L NG		
HỒ SƠ: THIẾT KẾ BẢN VẼ KỸ THUẬT THI CÔNG		
TỶ LỆ:	SỐ HIỆU BẢN VẼ:	
PHÁT HÀNH: 11/ 2025	BC-08	

H ÑNG M C : BÁO CHÁY

LI T KÊ B NV

TT	TÊN B NV	S B NV	KHUNG B NV
1	DANH M C B NV & KÝ HI U	SC-00	A3
2	M T B NG ÈNEXIT-S C T NG 1 - NHÀ 12 L P H C	SC-01	A3
3	M T B NG ÈNEXIT-S C T NG 2 - NHÀ 12 L P H C	SC-02	A3
4	M T B NG ÈNEXIT-S C T NG 3 - NHÀ 12 L P H C	SC-03	A3
5	M T B NG ÈNEXIT-S C T NG 1 - NHÀ B P	SC-04	A3
6	S NGUYÊN LÝ H TH NG ÈNEXIT-S C	SC-05	A3
7	CHI TI TL P T I N HÌNH THI TB	SC-06	A3
8	TH NG KẾ KH IL NG	SC-07	A3

GHI CHÚ

TÊN THI TB	KÝ HI U
U BẢO NHI T	
U BẢO KHÓI	
T H P CHUÔNG , ÈN, NÚT NH N ÈNEXIT-S C	
TR KHÁNG CU I KÊNH	
H PN IK THU T	
DÂY CÁP TÍN HI U ÈNEXIT-S C 2X0,75 MM2	
T TRUNG TÂM ÈNEXIT-S C	

THUY T MINH

THUY T MINH H TH NG ÈNEXIT-S C :

I. H TH NG C THI T K THEO TIÊU CHU N:

- TIÊU CHU N VI T NAM TCVN 3890:2023 PHÒNG CHÁY VÀ CH A CHÁY CHO NHÀ VÀ CÔNG TRÌNH - TRANG B B TRÍ, KI M TRA, B O D NG.
- TIÊU CHU N VI T NAM TCVN 13456:2022 PHÒNG CHÁY CH A CHÁY - PHÒNG TI N CHI U SÁNG S C VÀ CH D N THOÁT N N - YÊU C U THI T K , L P T

II. YÊU C U L P T

- ĐẢM BẢO TẤT CẢ CÁC VỊ TRÍ DẪN ĐẾN HOẶC TRỰC TIẾP THOÁT RA NGOÀI ĐỀU CÓ ĐÈN CHỈ DẪN THOÁT NẠN
- PHÙ HỢP VỚI TIÊU CHUẨN IEC60598-1-2003, SỬ DỤNG CÔNG NGHỆ BÓNG LED CÓ TUỔI THỌ LÂU
- CÁC ĐÈN CHỈ DẪN THOÁT NẠN ĐỀU CÓ NGUỒN DỰ PHÒNG CÓ KHẢ NĂNG DUY TRÌ ÁNH SÁNG TỐI THIỂU 2 GIỜ
- CÁC ĐÈN CHỈ DẪN THOÁT NẠN CÓ KÝ HIỆU PHÙ HỢP VÀ CHỮ VIẾT BẰNG TIẾNG VIỆT VÀ ANH
- CÁC ĐÈN CHỈ DẪN THOÁT NẠN ĐỀU CÓ NGUỒN DỰ PHÒNG CÓ KHẢ NĂNG DUY TRÌ ÁNH SÁNG TỐI THIỂU 2 GIỜ
- CÁC KÝ HIỆU VÀ CHỮ VIẾT TRÊN MẶT ĐÈN ĐẢM BẢO ĐỘ NHÌN RÕ TRONG PHẠM VI 30M.
- CÁC ĐÈN CHỈ DẪN THOÁT NẠN DUY TRÌ ÁNH SÁNG TRÊN ĐƯỜNG THOÁT NẠN VỚI ĐỘ SÁNG TRUNG BÌNH 10LUX
- CÁC ĐÈN CHIẾU SÁNG SỰ CỐ ĐẢM BẢO DUY TRÌ ÁNH SÁNG TRONG BUỒNG THANG BỘ BẰNG NGUỒN PHỤ
- CÁC ĐÈN CHIẾU SÁNG SỰ CỐ DẠNG ĐIỂN HÌNH, THỜI GIAN ẮC QUY HOẠT ĐỘNG TỐI THIỂU 2,0H.
- CÁC ĐÈN CHIẾU SÁNG SỰ CỐ CÓ CƯỜNG ĐỘ CHIẾU SÁNG BAN ĐẦU TRUNG BÌNH LÀ 10 LUX, CƯỜNG ĐỘ CHIẾU SÁNG NHỎ NHẤT TẠI BẤT KỶ ĐIỂM NÀO DỌC THEO ĐƯỜNG THOÁT NẠN ĐO ĐƯỢC KHÔNG NHỎ HƠN 1 LUX.

SỬA ĐỔI

LẦN	NGÀY	XÁC NHẬN
1		
2		

GHI CHÚ

CHỦ ĐẦU TƯ

BAN QLDA ĐTXD TỈNH LẠNG SƠN

ĐỊA CHỈ: PHƯỜNG ĐÔNG KINH, TỈNH LẠNG SƠN

CÔNG TRÌNH

TRƯỜNG MẦM NON 10 - 10

ĐỊA CHỈ: XÃ THẮT KHÊ, TỈNH LẠNG SƠN

ĐƠN VỊ TƯ VẤN

CÔNG TY TNHH MTV ĐẦU TƯ XÂY DỰNG HUNG PHÁT LS

ĐỊA CHỈ: SỐ 8, NGÕ 12, ĐƯỜNG BÀ TRIỆU PHƯƠNG ĐÔNG KINH, TỈNH LẠNG SƠN

N V THI T K PCCC
CÔNG TY TNHH MINH H NG LS

MINH HÔNG LS

- ACH: S 23 - PH THÁC M 5, KH 19 PH NG ÒNG KINH - T NH L NG S N.
- EMAIL: CTMINHHONGLS@GMAIL.COM

GIÁM C

KS. NGUY N MINH H NG

CH TRÌ THI T K PCCC

KS. NGUY N MINH H NG

KS. NGUY N MINH H NG

KS. NGUY N MINH H NG

TÊN BẢN VẼ:

DANH M C B NV & KÝ HI U

HỒ SƠ: THIẾT KẾ BẢN VẼ KỸ THUẬT THI CÔNG

TỶ LỆ:	SỐ HIỆU BẢN VẼ:
PHÁT HÀNH: 11/ 2025	SC-00

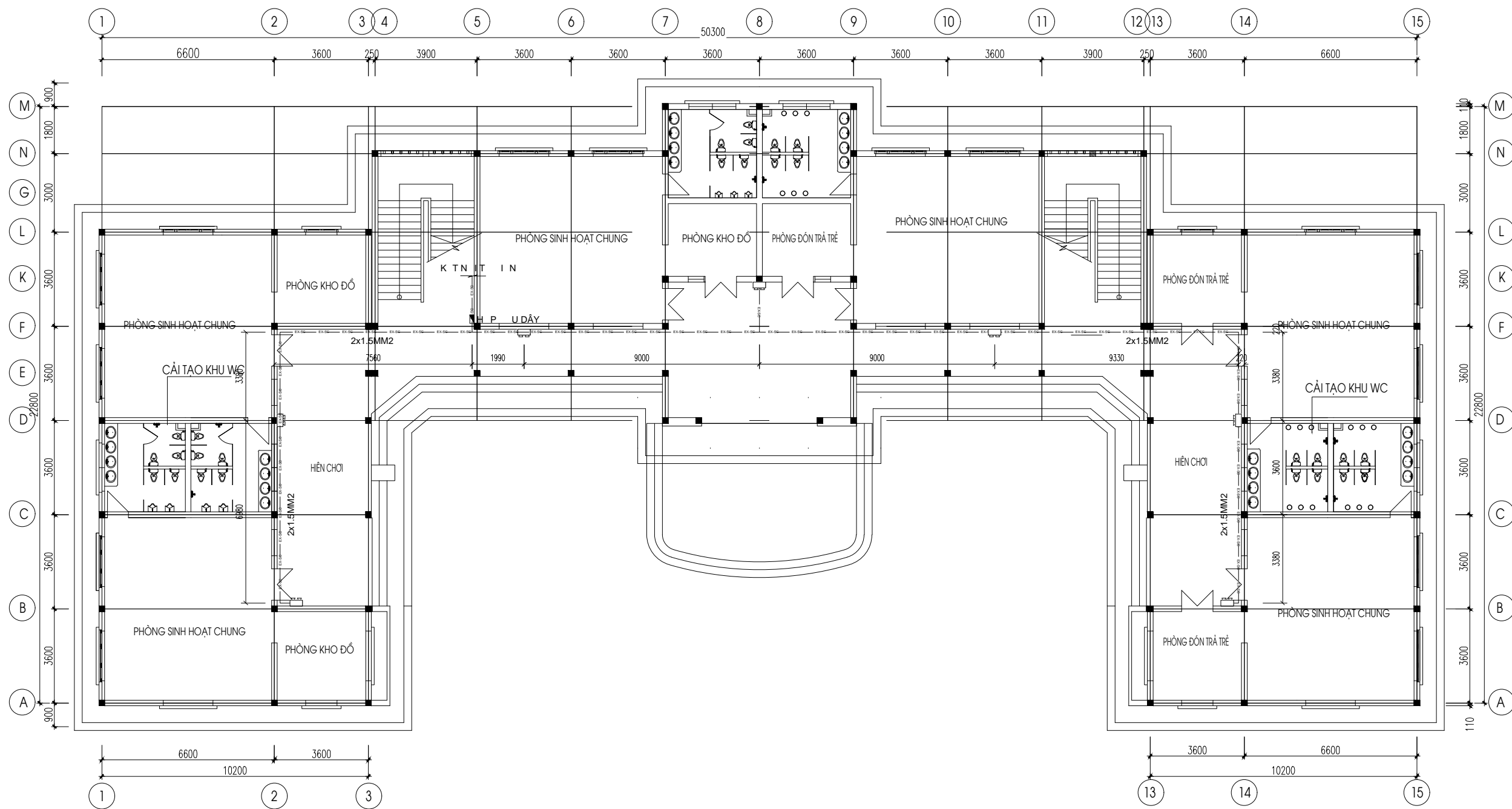

M T B N G Ò N EXIT - S C T N G 1

SỬA ĐỔI		
LẦN	NGÀY	XÁC NHẬN
1		
2		
GHI CHÚ		
CHỦ ĐẦU TƯ		
BAN QLDA ĐTXD TỈNH LẠNG SƠN		
ĐỊA CHỈ: PHƯỜNG ĐÔNG KINH, TỈNH LẠNG SƠN		
CÔNG TRÌNH		
TRƯỜNG MẦM NON 10 - 10		
ĐỊA CHỈ: XÃ THẮT KHÊ, TỈNH LẠNG SƠN		
ĐƠN VỊ TƯ VẤN		
		
CÔNG TY TNHH MTV ĐẦU TƯ XÂY DỰNG HUNG PHÁT LS		
ĐỊA CHỈ: SỐ 8, NGÕ 12, ĐƯỜNG BÀ TRIỆU PHƯỜNG ĐÔNG KINH, TỈNH LẠNG SƠN		
NV THI T K PCCC CÔNG TY TNHH MINH H H NG LS		
		
- ACH : S 23 - PH THẮC M 5, KH 19 PH NG ÒNG KINH - T NH L NG S N. - EMAIL: CTMINHHONGLS@GMAIL.COM		
GIÁM C		
		
KS. NGUY N MINH H NG		
CH TRÌ THI T K PCCC		
		
KS. NGUY N MINH H NG		
v		
		
KS. NGUY N MINH H NG		
KI M		
		
KS. NGUY N MINH H NG		
TÊN BẢN VẼ:		
M T B N G Ò N EXIT - S C T N G 1 - NHÀ 12 L PH C		
HỒ SƠ: THIẾT KẾ BẢN VẼ KỸ THUẬT THI CÔNG		
TỶ LỆ:	SỐ HIỆU BẢN VẼ:	
PHÁT HÀNH: 11/ 2025	SC-01	

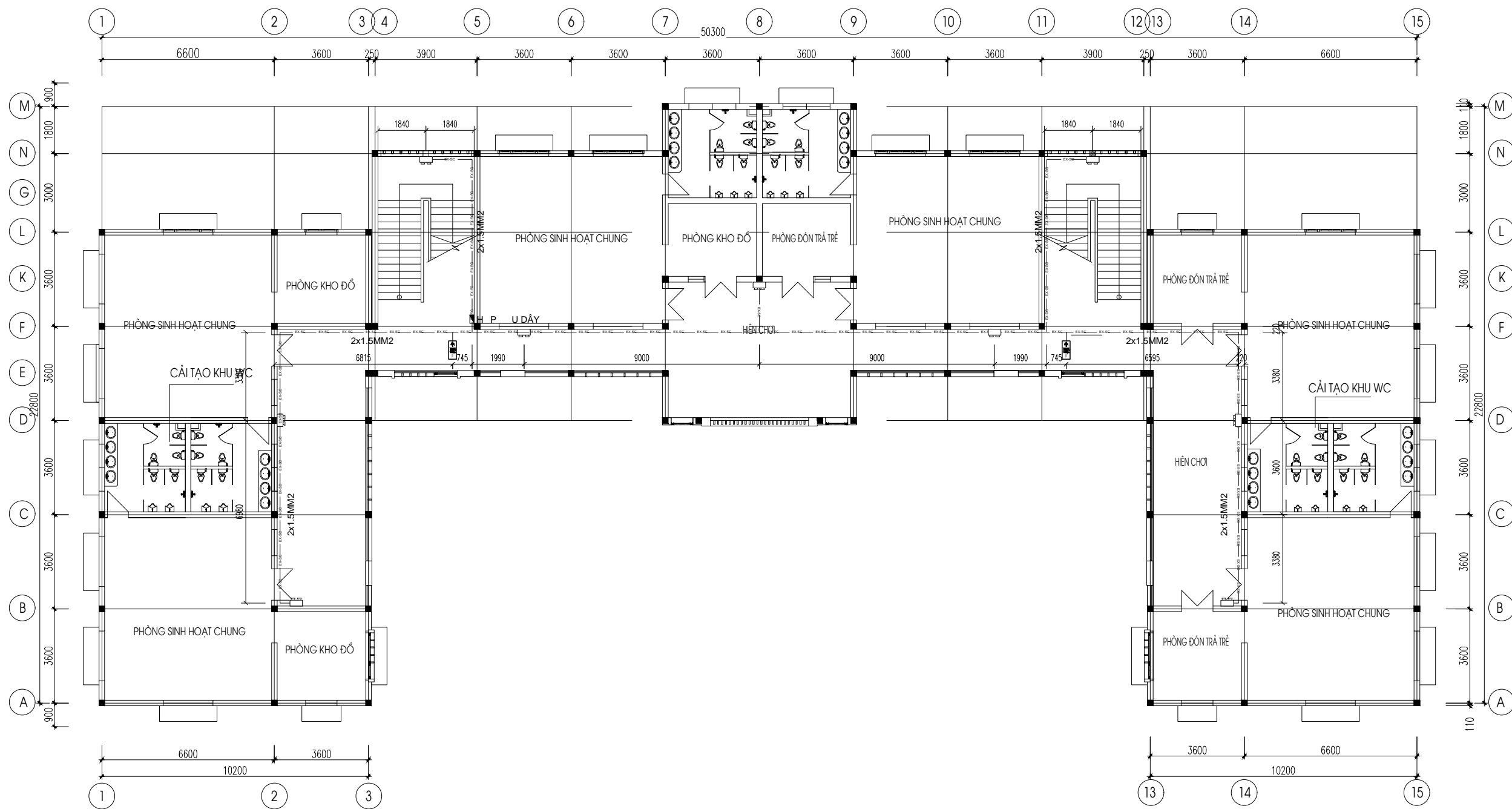

M T B N G Ò N EXIT - S C T N G 2

SỬA ĐỔI		
LẦN	NGÀY	XÁC NHẬN
1		
2		
GHI CHÚ		
CHỦ ĐẦU TƯ		
BAN QLDA ĐTXD TỈNH LẠNG SƠN		
ĐỊA CHỈ: PHƯỜNG ĐÔNG KINH, TỈNH LẠNG SƠN		
CÔNG TRÌNH		
TRƯỜNG MẦM NON 10 - 10		
ĐỊA CHỈ: XÃ THẮT KHÊ, TỈNH LẠNG SƠN		
ĐƠN VỊ TƯ VẤN		
CÔNG TY TNHH MTV ĐẦU TƯ XÂY DỰNG HUNG PHÁT LS		
ĐỊA CHỈ: SỐ 8, NGÕ 12, ĐƯỜNG BÀ TRIỆU PHƯỜNG ĐÔNG KINH, TỈNH LẠNG SƠN		
NV THI T K PCCC CÔNG TY TNHH MINH H NG LS		
- ACH: S 23 - PH THẮC M 5, KH 19 PH NG ÒNG KINH - T NH L NG S N. - EMAIL: CTMINHHONGLS@GMAIL.COM		
GIÁM C		
KS. NGUY N MINH H NG		
CH TRÌ THI T K PCCC		
KS. NGUY N MINH H NG		
V		
KS. NGUY N MINH H NG		
KI M		
KS. NGUY N MINH H NG		
TÊN BẢN VẼ:		
M T B N G Ò N EXIT - S C T N G 2 - NHÀ 12 L PH C		
HỒ SƠ: THIẾT KẾ BẢN VẼ KỸ THUẬT THI CÔNG		
TỶ LỆ:	SỐ HIỆU BẢN VẼ:	
PHÁT HÀNH: 11/ 2025	SC-02	

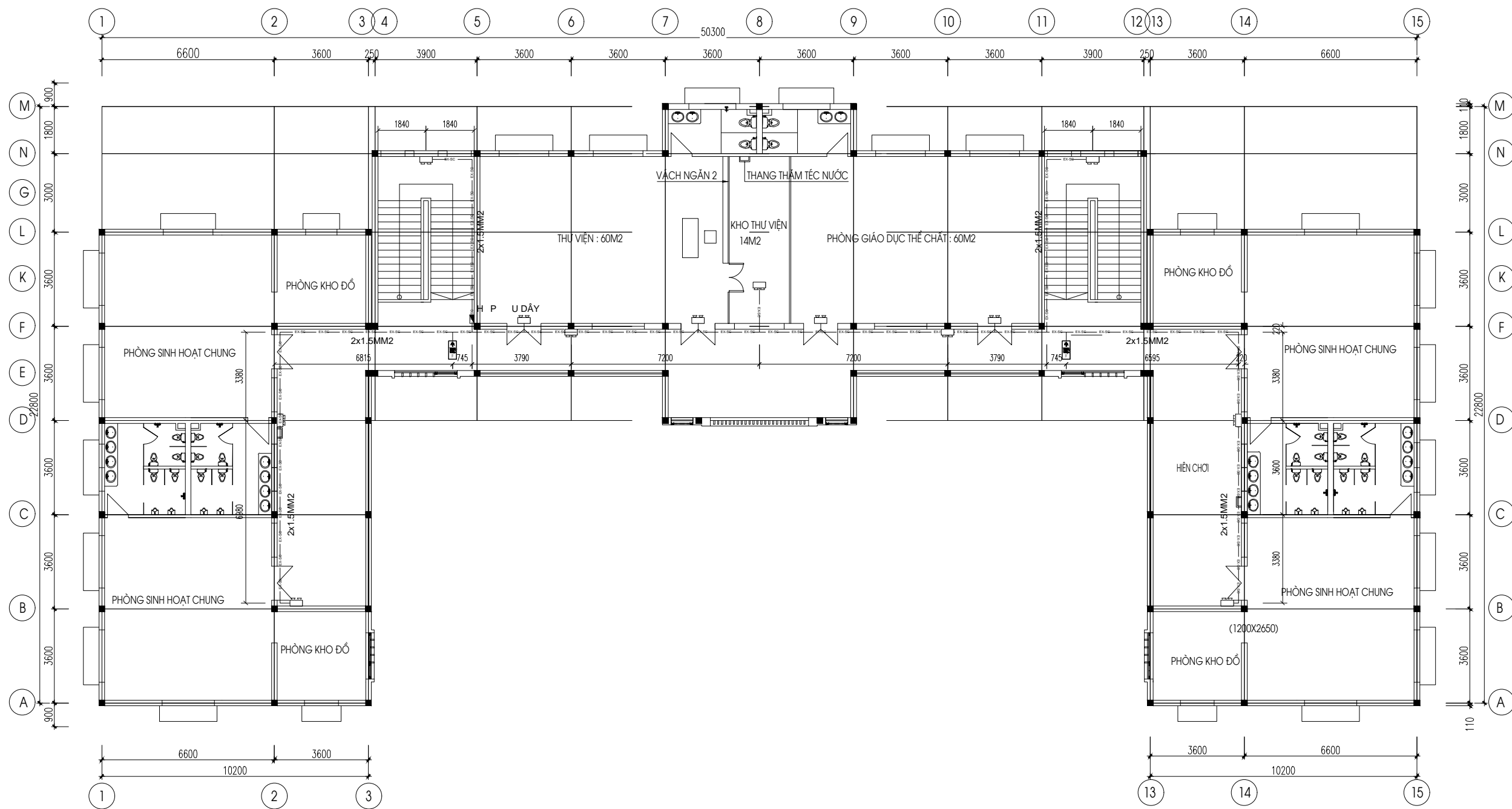

M T B N G ÒN EXIT - S C T N G 3

SỬA ĐỔI		
LẦN	NGÀY	XÁC NHẬN
1		
2		
GHI CHÚ		
CHỦ ĐẦU TƯ		
BAN QLDA ĐTXD TỈNH LẠNG SƠN		
ĐỊA CHỈ: PHÒNG ĐỒNG KINH, TỈNH LẠNG SƠN		
CÔNG TRÌNH		
TRƯỜNG MẦM NON 10 - 10		
ĐỊA CHỈ: XÃ THẮT KHÊ, TỈNH LẠNG SƠN		
ĐƠN VỊ TƯ VẤN		
CÔNG TY TNHH MTV ĐẦU TƯ XÂY DỰNG HUNG PHÁT LS ĐỊA CHỈ: SỐ 8, NGÕ 12, ĐƯỜNG BÀ TRIỆU PHƯỜNG ĐỒNG KINH, TỈNH LẠNG SƠN NV THI T K PCCC CÔNG TY TNHH MINH H NG LS 		
- ACH: S 23 - PH THẮC M 5, KH 19 PH NG ĐỒNG KINH - T NH L NG S N. - EMAIL: CTMINHHONGLS@GMAIL.COM		
GIÁM C		
 KS. NGUY N MINH H NG CH TRÌ THI T K PCCC		
 KS. NGUY N MINH H NG		
v KS. NGUY N MINH H NG KI M		
 KS. NGUY N MINH H NG		
TÊN BẢN VẼ:		
M T B N G ÒN EXIT - S C T N G 2 - NHÀ 12 L PH C		
HỒ SƠ: THIẾT KẾ BẢN VẼ KỸ THUẬT THI CÔNG		
TỶ LỆ:	SỐ HIỆU BẢN VẼ:	
PHÁT HÀNH: 11/ 2025	SC-03	

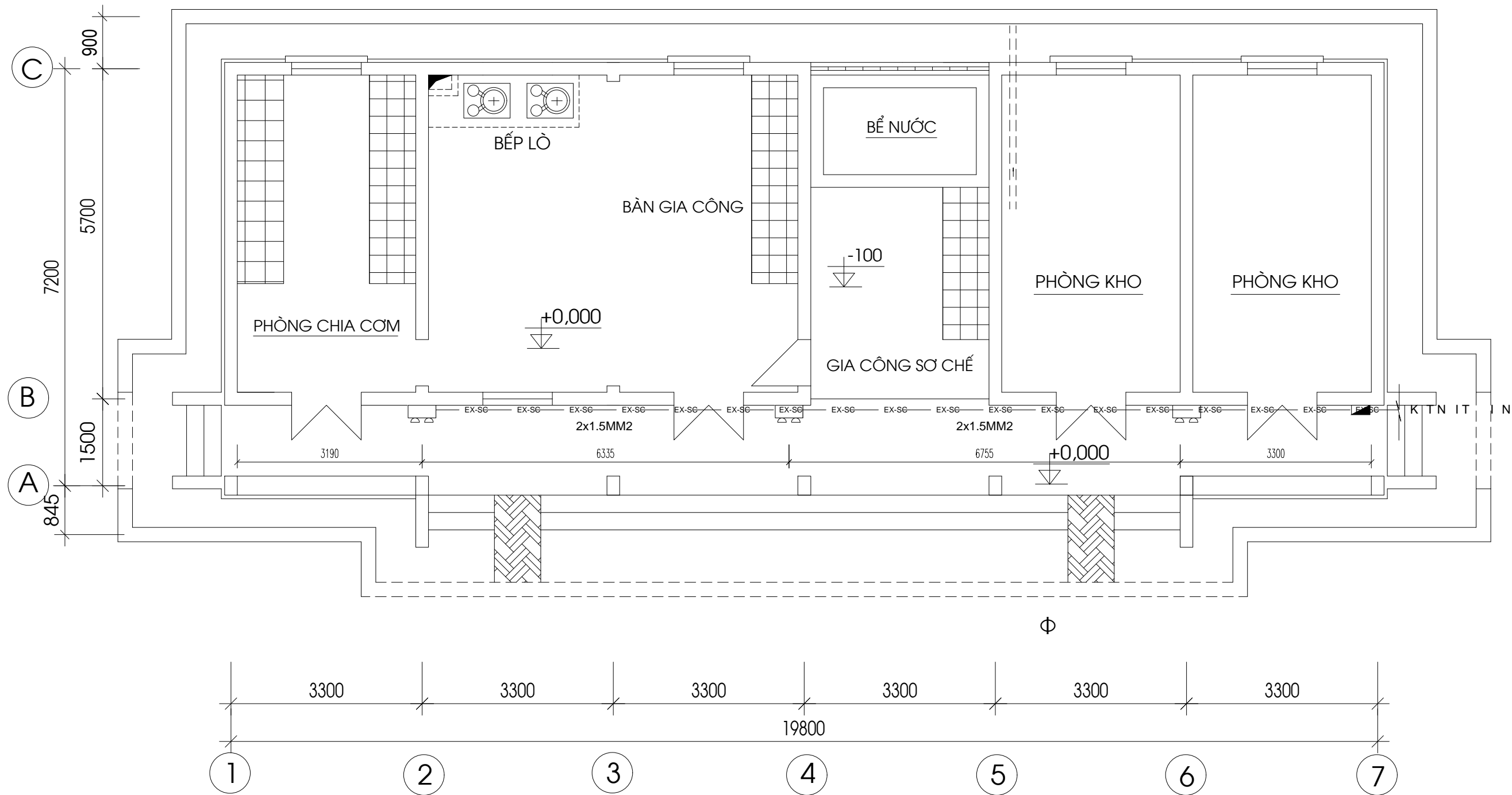

M T B NG ÒN EXIT-S C T NG 1

SỬA ĐỔI

LẦN	NGÀY	XÁC NHẬN
1		
2		

GHI CHÚ

CHỦ ĐẦU TƯ

BAN QLDA ĐTXD TỈNH LẠNG SƠN

ĐỊA CHỈ: PHƯỜNG ĐÔNG KINH, TỈNH LẠNG SƠN

CÔNG TRÌNH

TRƯỜNG MẦM NON 10 - 10

ĐỊA CHỈ: XÃ THẮT KHÊ, TỈNH LẠNG SƠN

ĐƠN VỊ TƯ VẤN

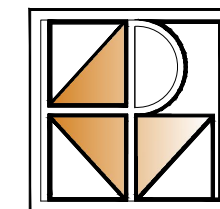

CÔNG TY TNHH MTV ĐẦU TƯ XÂY DỰNG HÙNG PHÁT LS

ĐỊA CHỈ: SỐ 8, NGÕ 12, ĐƯỜNG BÀ TRIỆU PHƯỜNG ĐÔNG KINH, TỈNH LẠNG SƠN

N V THI T K PCCC
CÔNG TY TNHH MINH H H NG LS



- ACH: S 23-PH THẮC M 5, KH 19
PH NG ÒNG KINH - T NH L NG S N.
- EMAIL: CTMINHHONGLS@GMAIL.COM

GIÁM C

Flug

KS. NGUY N MINH H NG

CH TRÌ THI T K PCCC

Flug

KS. NGUY N MINH H NG

v

Flug

KS. NGUY N MINH H NG

KI M

Flug

KS. NGUY N MINH H NG

TÊN BẢN VẼ:

M T B NG ÒN EXIT-S C T NG 1 - NHÀ B P

HỒ SƠ: THIẾT KẾ BẢN VẼ KỸ THUẬT THI CÔNG

TỶ LỆ:
PHÁT HÀNH: 11/ 2025

SỐ HIỆU BẢN VẼ:
SC-04

S NGUYÊN LÝ H TH NG ẸN EXIT - S C

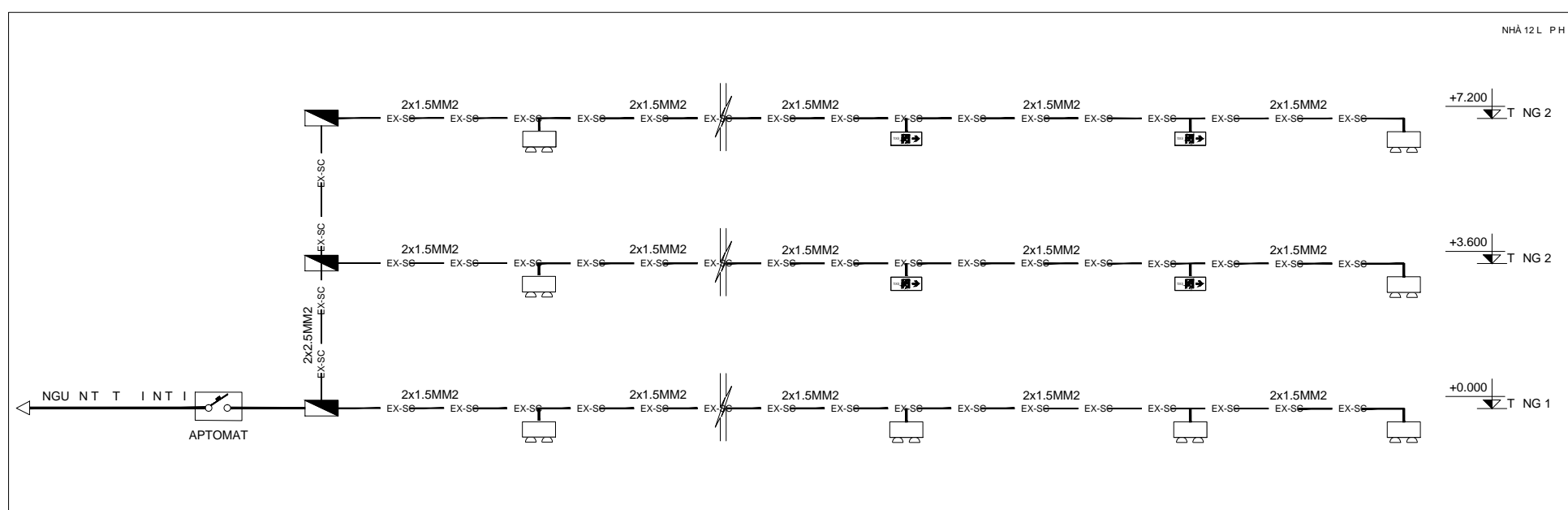
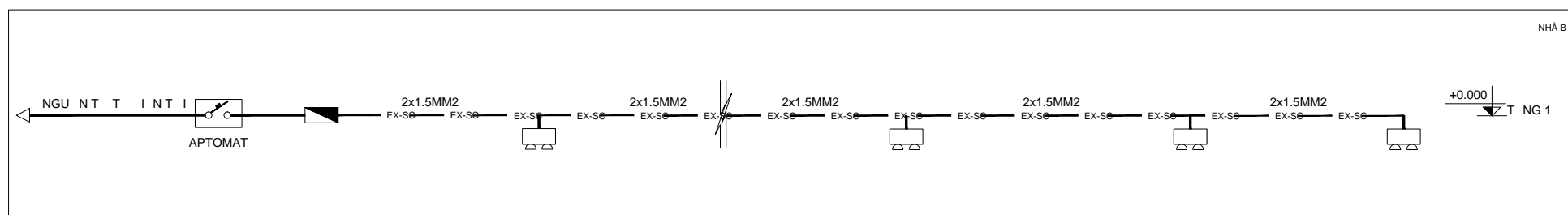

SỬA ĐỔI

LẦN	NGÀY	XÁC NHẬN
1		
2		

GHI CHÚ

CHỦ ĐẦU TƯ

BAN QLDA ĐTXD TỈNH LẠNG SƠN

ĐỊA CHỈ: PHƯỜNG ĐÔNG KINH, TỈNH LẠNG SƠN

CÔNG TRÌNH

TRƯỜNG MẦM NON 10 - 10

ĐỊA CHỈ: XÃ THẮT KHÊ, TỈNH LẠNG SƠN

ĐƠN VỊ TƯ VẤN

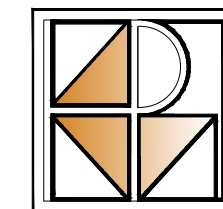

CÔNG TY TNHH MTV ĐẦU TƯ XÂY DỰNG
HƯNG PHÁT LS

ĐỊA CHỈ: SỐ 8, NGÕ 12, ĐƯỜNG BÀ TRIỆU
PHƯỜNG ĐÔNG KINH, TỈNH LẠNG SƠN

N V THI T K PCCC
CÔNG TY TNHH MINH H NG LS



ẠCH: S 23 - PH THẮC M 5, KH 19
PH NG ỜNG KINH - T NH L NG S N.
- EMAIL: CTMINHHONGLS@GMAIL.COM

GIÁM C

Flug

KS. NGUY N MINH H NG

CH TRỊ THI T K PCCC

Flug

KS. NGUY N MINH H NG

V

Flug

KS. NGUY N MINH H NG

KI M

Flug

KS. NGUY N MINH H NG

TÊN BẢN VẼ:

S NGUYÊN LÝ H TH NG
ẸN EXIT - S C

HỒ SƠ: THIẾT KẾ BẢN VẼ KỸ THUẬT THI CÔNG

TỶ LỆ:	SỐ HIỆU BẢN VẼ:
PHÁT HÀNH: 11/ 2025	SC-05

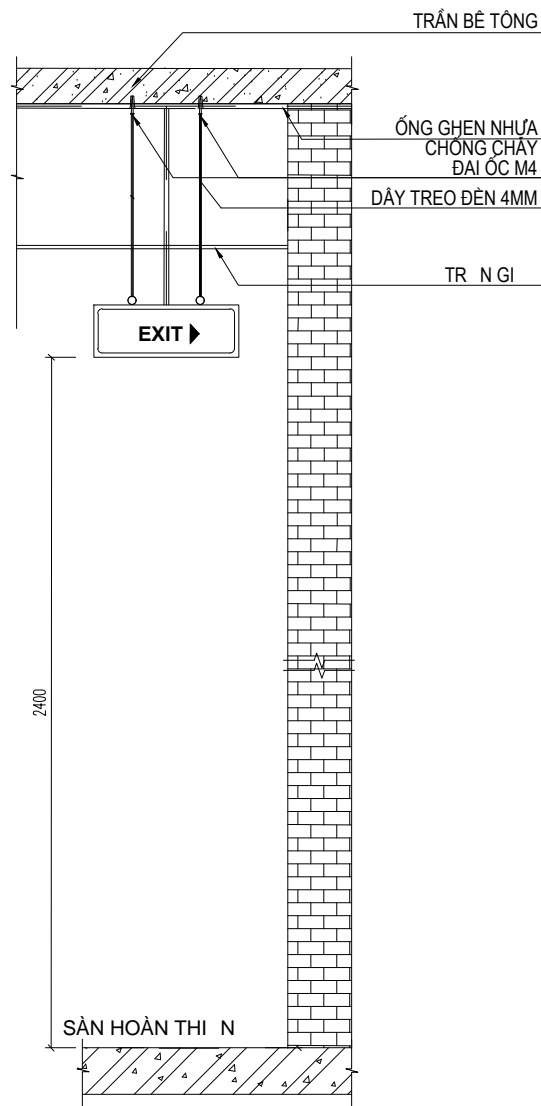

CHI TIẾT LẮP ĐẶT ĐÈN CHỈ LỐI THOÁT NẠN EXIT
KHU VỰC CÓ TRẦN GIẢ

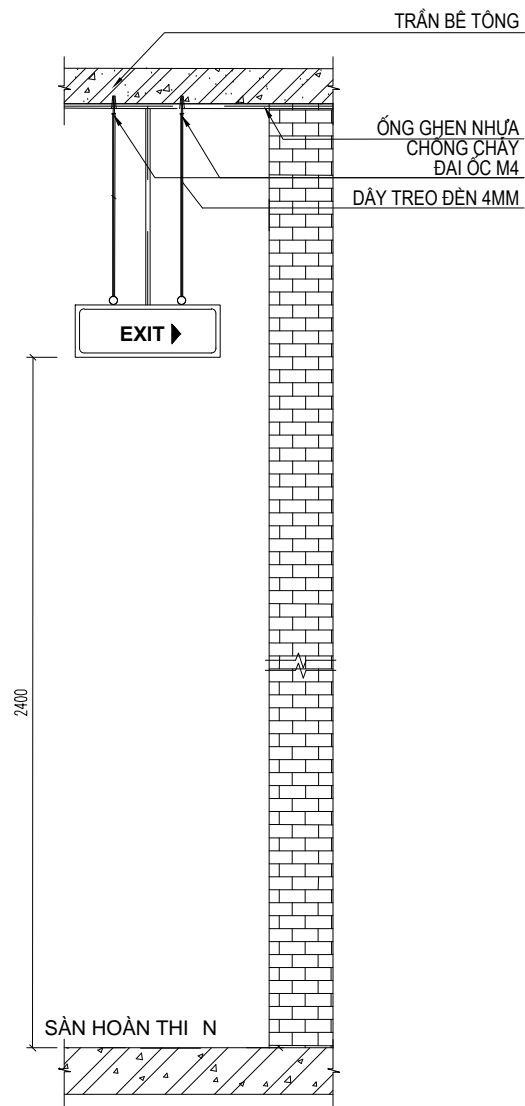

CHI TIẾT LẮP ĐẶT ĐÈN CHỈ LỐI THOÁT NẠN EXIT
KHU VỰC KHÔNG CÓ TRẦN GIẢ

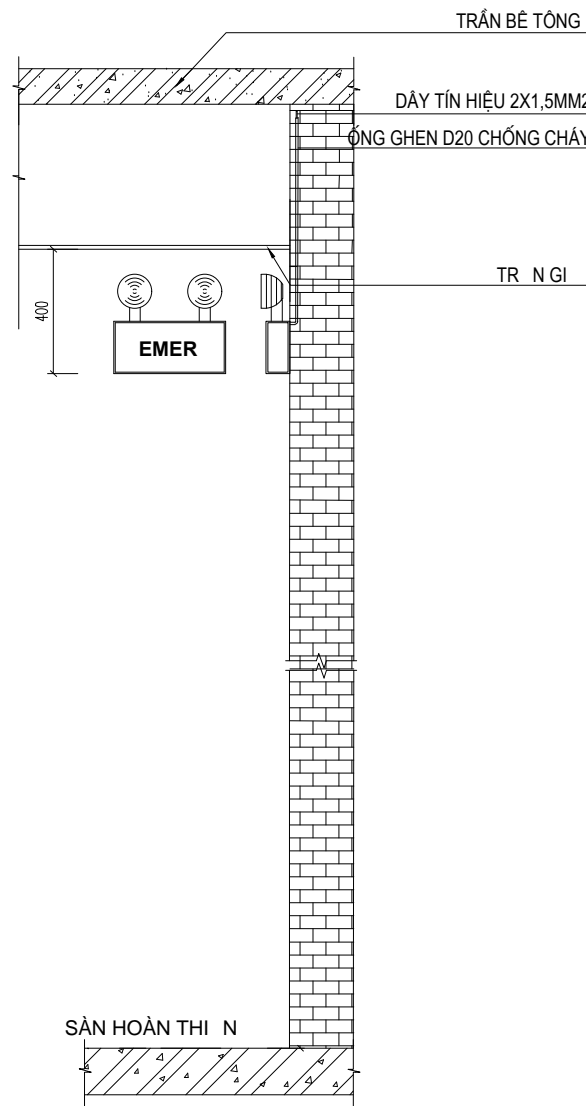

CHI TIẾT LẮP ĐẶT ĐÈN CHIẾU SÁNG SỰ CỐ
KHU VỰC CÓ TRẦN GIẢ

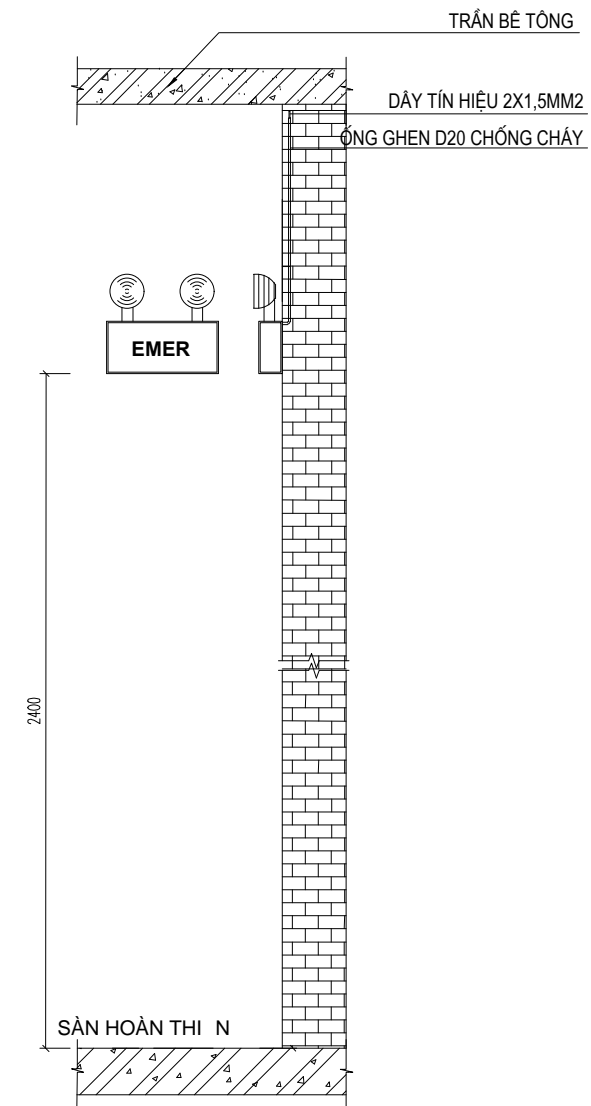

CHI TIẾT LẮP ĐẶT ĐÈN CHIẾU SÁNG SỰ CỐ
KHU VỰC KHÔNG CÓ TRẦN GIẢ

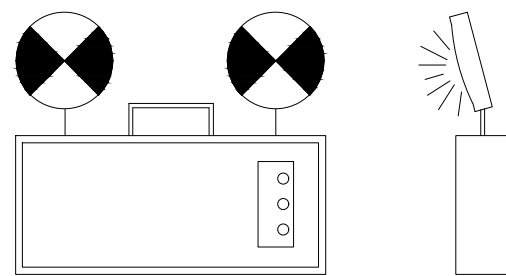

CHI TIẾT ĐÈN CHIẾU SÁNG SỰ CỐ
(DẠNG ĐIỂN HÌNH, THỜI GIAN ẮC QUY HOẠT ĐỘNG TỐI THIỂU 2,0H)

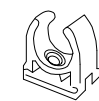

CHI TIẾT K P

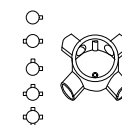

B CHIA NG (2; 3; 4 NG)



CÚT NH A PVC

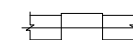

CHI TIẾT L P T M NG SÔNG

SỬA ĐỔI		
LẦN	NGÀY	XÁC NHẬN
1		
2		
GHI CHÚ		
CHỦ ĐẦU TƯ		
BAN QLDA ĐTXD TỈNH LẠNG SƠN		
ĐỊA CHỈ: PHƯỜNG ĐÔNG KINH, TỈNH LẠNG SƠN		
CÔNG TRÌNH		
TRƯỜNG MẦM NON 10 - 10		
ĐỊA CHỈ: XÃ THẮT KHÊ, TỈNH LẠNG SƠN		
ĐƠN VỊ TƯ VẤN		
CÔNG TY TNHH MTV ĐẦU TƯ XÂY DỰNG HUNG PHÁT LS ĐỊA CHỈ: SỐ 8, NGÕ 12, ĐƯỜNG BÀ TRIỆU PHƯỜNG ĐÔNG KINH, TỈNH LẠNG SƠN - NV THI T K PCCC CÔNG TY TNHH MINH H H NG LS - A CH : S 23 - PH THẮC M 5, KH 19 PH NG ĐÔNG KINH - T NH L NG S N. - EMAIL: CTMINHHONGLS@GMAIL.COM		
GIÁM C		
 KS. NGUY N MINH H NG CH TRÌ THI T K PCCC		
 KS. NGUY N MINH H NG		
 KS. NGUY N MINH H NG KI M		
 KS. NGUY N MINH H NG		
TÊN BẢN VẼ:		
CHI TIẾT HÌNH TH NG ẸN EXIT - S C		
HỒ SƠ: THIẾT KẾ BẢN VẼ KỸ THUẬT THI CÔNG		
TỶ LỆ:	SỐ HIỆU BẢN VẼ:	
PHÁT HÀNH: 11/ 2025	SC-06	

BẢNG THỐNG KÊ KHỐI LƯỢNG HỆ THỐNG CHIẾU SÁNG SỰ CỐ;CHỈ LỐI THOÁT NẠN NHÀ 12 LỚP HỌC + PHÒNG BƠM				
TT	VẬT LIỆU - THIẾT BỊ	QUY CÁCH	ĐƠN VỊ	S.LƯỢNG
01	Đèn chỉ lối thoát nạn		Bộ	4
02	Đèn chiếu sáng sự cố		Bộ	31
03	Aptomat MCB	1P-16A-6kA	Cái	3
04	Aptomat MCB	1P-20A-6kA	Cái	1
05	Dây nguồn	2x1,5 mm ²	M	253
06	Dây nguồn	2x2,5 mm ²	M	30
07	Ống ghen bảo vệ dây tín hiệu	D20	M	283
08	Khớp nối tron ống ghen	D20	Cái	94
09	Kẹp đỡ ống ghen	D20	Cái	142
10	Cút nhựa cho ống ghen	D20	Cái	63
11	Tê nhựa cho ống ghen	D20	Cái	94
12	Hộp đấu dây	160x160x50	Hộp	3
BẢNG THỐNG KÊ KHỐI LƯỢNG HỆ THỐNG CHIẾU SÁNG SỰ CỐ;CHỈ LỐI THOÁT NẠN NHÀ BẾP				
TT	VẬT LIỆU - THIẾT BỊ	QUY CÁCH	ĐƠN VỊ	S.LƯỢNG
02	Đèn chiếu sáng sự cố		Bộ	3
03	Aptomat MCB	1P-16A-6kA	Cái	1
05	Dây nguồn	2x1,5 mm ²	M	29
06	Dây nguồn	2x2,5 mm ²	M	10
07	Ống ghen bảo vệ dây tín hiệu	D20	M	39
08	Khớp nối tron ống ghen	D20	Cái	13
09	Kẹp đỡ ống ghen	D20	Cái	20
10	Cút nhựa cho ống ghen	D20	Cái	63
11	Tê nhựa cho ống ghen	D20	Cái	13
12	Hộp đấu dây	160x160x50	Hộp	1

SỬA ĐỔI		
LẦN	NGÀY	XÁC NHẬN
1		
2		
GHI CHÚ		
CHỦ ĐẦU TƯ		
BAN QLDA ĐTXD TỈNH LẠNG SƠN		
ĐỊA CHỈ: PHƯỜNG ĐÔNG KINH, TỈNH LẠNG SƠN		
CÔNG TRÌNH		
TRƯỜNG MẦM NON 10 - 10		
ĐỊA CHỈ: XÃ THẮT KHÊ, TỈNH LẠNG SƠN		
ĐƠN VỊ TƯ VẤN		
		
CÔNG TY TNHH MTV ĐẦU TƯ XÂY DỰNG HUNG PHÁT LS		
ĐỊA CHỈ: SỐ 8, NGÕ 12, ĐƯỜNG BÀ TRIỆU PHƯỜNG ĐÔNG KINH, TỈNH LẠNG SƠN		
<small>N.V. THI T.K. PCCC CÔNG TY TNHH MINH H. NG. LS</small>		
		
<small>- ACH: S 23 - PH THÁC M 5, KH 19 PH NG ỜNG KINH - T NH L NG S N. - EMAIL: CTMINHHONGLS@GMAIL.COM</small>		
GIÁM C		
		
KS. NGUY N MINH H NG		
CH TRỊ THI T.K. PCCC		
		
KS. NGUY N MINH H NG		
V		
		
KS. NGUY N MINH H NG		
KI M		
		
KS. NGUY N MINH H NG		
TÊN BẢN VẼ:		
TH NG KÊ KH I L NG		
HỒ SƠ: THIẾT KẾ BẢN VẼ KỸ THUẬT THI CÔNG		
TỶ LỆ:	SỐ HIỆU BẢN VẼ:	
PHÁT HÀNH: 11/ 2025	SC-07	