

**Phần 2. YÊU CẦU VỀ KỸ THUẬT**  
**Chương V. YÊU CẦU VỀ KỸ THUẬT**

**Mục 1. Yêu cầu về kỹ thuật**

*Yêu cầu về kỹ thuật bao gồm các nội dung cơ bản như sau:*

**I. Giới thiệu chung về dự án/dự toán mua sắm, gói thầu**

**1. Giới thiệu chung về dự án, gói thầu**

Tên chủ đầu tư: Văn phòng Viện kiểm sát nhân dân tối cao

Tên gói thầu: Gói thầu số 03: Nhiệm vụ 09: Nâng cấp phần mềm quản lý nhân sự cập nhật văn bản theo yêu cầu của Bộ Nội vụ

Dự án: Nhiệm vụ 09: Nâng cấp phần mềm quản lý nhân sự cập nhật văn bản theo yêu cầu của Bộ Nội vụ

Nguồn vốn: Ngân sách nhà nước

Hình thức lựa chọn nhà thầu: Đấu thầu rộng rãi, trong nước qua mạng;

Phương thức lựa chọn nhà thầu: Một giai đoạn, một túi hồ sơ;

Thời gian tổ chức lựa chọn nhà thầu: 40 ngày

Thời gian bắt đầu tổ chức lựa chọn nhà thầu: Quý III năm 2025

Tùy chọn mua thêm: không áp dụng

Thời gian thực hiện gói thầu: 90 ngày

Địa điểm thực hiện: Trụ sở Viện kiểm sát nhân dân tối cao; Địa chỉ: Số 9, Phạm Văn Bạch, Phường Cầu Giấy, Thành phố Hà Nội.

**2. Mục tiêu:**

**+ Mục tiêu chung**

Nâng cấp phần mềm quản lý nhân sự cập nhật văn bản theo yêu cầu của Bộ Nội vụ với mục tiêu cải thiện về chức năng nghiệp vụ, cập nhật các biểu mẫu báo cáo và cải thiện, khắc phục các hạn chế gặp phải để thuận tiện hơn đối với quá trình sử dụng cho CBCCVC.

**+ Mục tiêu cụ thể**

Nâng cấp phần mềm quản lý nhân sự cập nhật văn bản theo yêu cầu của Bộ Nội vụ. Sau khi nâng cấp sẽ bao gồm các nhóm chức năng như sau:

Stt	Chức năng	Trạng thái
<b>I</b>	<b>Nâng cấp các biểu mẫu, báo cáo thống kê theo Thông tư số 02/2023/TT-BNV ngày 23/3/2023 (15 mẫu)</b>	
1	Báo cáo thống kê theo mẫu 0203.N/BNV-CBCCVC: Thống kê số lượng công chức từ cấp huyện trở lên	<b>Nâng cấp</b>
2	Báo cáo thống kê theo mẫu 0205a.N/BNV-CBCCVC: Thu nhập bình quân cán bộ, công chức khối Trung ương	<b>Nâng cấp</b>
3	Báo cáo thống kê theo mẫu 0205b.N/BNV-CBCCVC: Thu nhập bình quân cán bộ, công chức khối địa phương	<b>Nâng cấp</b>

<b>Stt</b>	<b>Chức năng</b>	<b>Trạng thái</b>
4	Báo cáo thống kê theo mẫu 0206b.N/BNV-CBCCVC: Số lượng viên chức (Lĩnh vực giáo dục, khoa học công nghệ, khoa học xã hội, văn hoá, thể thao và du lịch và lĩnh vực khác)	<b>Nâng cấp</b>
5	Báo cáo thống kê theo mẫu 0207b.N/BNV-CBCCVC: Số lượng công chức được đánh giá, xếp loại chất lượng	<b>Nâng cấp</b>
6	Báo cáo thống kê theo mẫu 0207c.N/BNV-CBCCVC: Số lượng viên chức được đánh giá, xếp loại chất lượng	<b>Nâng cấp</b>
7	Báo cáo thống kê theo mẫu 0208b.N/BNV-CBCCVC: Số lượng cán bộ, công chức từ cấp huyện trở lên	<b>Nâng cấp</b>
8	Báo cáo thống kê theo mẫu 0208c.N/BNV-CBCCVC: Số lượng cán bộ, công chức từ cấp huyện trở lên	<b>Nâng cấp</b>
9	Báo cáo thống kê theo mẫu 0209a.N/BNV-CBCCVC: Số lượng cán bộ, công chức từ cấp huyện trở lên được đào tạo, bồi dưỡng trong nước	<b>Nâng cấp</b>
10	Báo cáo thống kê theo mẫu 0209c.N/BNV-CBCCVC: Số lượng viên chức được đào tạo, bồi dưỡng trong nước	<b>Nâng cấp</b>
11	Báo cáo thống kê theo mẫu 0209d.N/BNV-CBCCVC: Số lượng cán bộ, công chức, viên chức được đào tạo, bồi dưỡng ở nước ngoài	<b>Nâng cấp</b>
12	Báo cáo thống kê theo mẫu 01TH.N/BNV-CBCCVC: Báo cáo tổng hợp số lượng cán bộ, công chức từ cấp huyện trở lên	<b>Nâng cấp</b>
13	Báo cáo thống kê theo mẫu 03bTH.N/BNV-CBCCVC: Báo cáo tổng hợp số lượng, chất lượng đội ngũ viên chức (Lĩnh vực giáo dục, khoa học công nghệ, khoa học xã hội, văn hoá, thể thao và du lịch và lĩnh vực khác)	<b>Nâng cấp</b>
14	Báo cáo thống kê theo mẫu 04TH.N/BNV-CBCCVC: Tổng hợp số lượng cán bộ, công chức từ cấp huyện trở lên	<b>Nâng cấp</b>
15	Báo cáo thống kê theo mẫu 06TH.N/BNV-CBCCVC: Báo cáo danh sách và tiền lương viên chức	<b>Nâng cấp</b>
<b>II</b>	<b>Nâng cấp các biểu mẫu định kỳ của VKSTC (17 mẫu)</b>	
16	Báo cáo thống kê theo mẫu Mẫu 1a: Thống kê số lượng, chất lượng công chức của VKSND tối cao	<b>Nâng cấp</b>
17	Báo cáo thống kê theo Mẫu 1b: Thống kê số lượng, chất lượng công chức của VKSND cấp tỉnh	<b>Nâng cấp</b>
18	Báo cáo thống kê theo Mẫu 1c: Thống kê số lượng, chất lượng công chức của VKSND cấp huyện	<b>Nâng cấp</b>
19	Báo cáo thống kê theo Mẫu 1: Tổng hợp thống kê số lượng, chất lượng công chức của ngành KSND	<b>Nâng cấp</b>
20	Báo cáo thống kê theo mẫu 2a: Báo cáo tổ chức bộ máy, biên chế của VKSND tối cao	<b>Nâng cấp</b>
21	Báo cáo thống kê theo mẫu 2b: Báo cáo tổ chức bộ máy, biên chế của VKSND cấp tỉnh	<b>Nâng cấp</b>
22	Báo cáo thống kê theo mẫu 2c: Báo cáo tổ chức bộ máy, biên chế của VKSND cấp huyện	<b>Nâng cấp</b>
23	Báo cáo thống kê theo mẫu 2: Tổng hợp báo cáo tổ chức bộ máy, biên chế của ngành KSND	<b>Nâng cấp</b>

<b>Stt</b>	<b>Chức năng</b>	<b>Trạng thái</b>
24	Báo cáo thống kê theo mẫu 3a: Danh sách công chức và tiền lương VKSND tối cao	<b>Nâng cấp</b>
25	Báo cáo thống kê theo mẫu 3b: Danh sách công chức và tiền lương VKSND cấp tỉnh, cấp huyện	<b>Nâng cấp</b>
26	Báo cáo thống kê theo mẫu 4: Danh sách công chức bị xử lý kỷ luật	<b>Nâng cấp</b>
27	Báo cáo thống kê theo mẫu 5a: Thống kê kết quả đánh giá phân loại công chức hàng năm	<b>Nâng cấp</b>
28	Báo cáo thống kê theo mẫu 5b: Thống kê kết quả đánh giá phân loại viên chức hàng năm	<b>Nâng cấp</b>
29	Báo cáo thống kê theo mẫu 5c: Thống kê kết quả đánh giá phân loại người lao động hàng năm	<b>Nâng cấp</b>
30	Báo cáo thống kê theo mẫu 6: Báo cáo số lượng, chất lượng công chức ngành KSND phục vụ báo cáo của Viện trưởng VKSND tối cao tại kỳ họp Quốc hội	<b>Nâng cấp</b>
31	Báo cáo thống kê theo mẫu 7: Tổng hợp thống kê số lượng, chất lượng công chức nữ của ngành KSND	<b>Nâng cấp</b>
32	Báo cáo thống kê theo mẫu 8: Tổng hợp báo cáo tổ chức bộ máy, biên chế nữ ngành KSND	<b>Nâng cấp</b>
<b>III</b>	<b>Nâng cấp chức năng quản trị</b>	
33	Quản lý phân quyền tài khoản	<b>Nâng cấp</b>
34	Quản lý cấu hình biểu mẫu báo cáo	<b>Nâng cấp</b>
<b>IV</b>	<b>Nâng cấp chức năng phân hệ quản lý hồ sơ</b>	
35	Nghiệp vụ chuyển đổi Phòng thành Đơn vị	<b>Nâng cấp</b>
36	Nghiệp vụ chuyển đổi Đơn vị thành Phòng	<b>Nâng cấp</b>
37	Quản lý kê khai tài sản cá nhân	<b>Nâng cấp</b>
38	Tìm kiếm nâng cao	<b>Nâng cấp</b>
<b>V</b>	<b>Nâng cấp chức năng tích hợp, liên kết hệ thống</b>	
40	Tích hợp với nền tảng xác thực tập trung (SSO)	<b>Xây dựng</b>
41	Tích hợp dữ liệu hồ sơ CBCCVC ngành Kiểm sát với CSDL quốc gia về CBCCVC của Bộ Nội vụ	<b>Xây dựng</b>
42	Tích hợp dữ liệu hồ sơ CBCCVC ngành Kiểm sát với CSDL quốc gia về dân cư của Bộ Công an	<b>Xây dựng</b>

**3. Qui mô gói thầu:** Nâng cấp phần mềm quản lý nhân sự cập nhật văn bản theo yêu cầu của Bộ Nội vụ theo Văn bản số 2325/BNV-VP ngày 26/4/2024, các chức năng cần tiếp tục nâng cấp:

- Nâng cấp các loại báo cáo thống kê theo Thông tư số 02/2023/TT-BNV ngày 23/3/2023 của Bộ Nội vụ về quy định báo cáo thống kê ngành Bộ Nội vụ, cụ thể 15 mẫu:

<b>STT</b>	<b>Ký hiệu biểu</b>	<b>Chi tiết</b>
1	0203.N/BNV-CBCCVC	Số lượng cán bộ, công chức từ cấp huyện trở lên
2	0205a.N/BNV-CBCCVC	Thu nhập bình quân cán bộ, công chức khối Trung ương
3	0205b.N/BNV-CBCCVC	Thu nhập bình quân cán bộ, công chức khối địa phương

STT	Ký hiệu biểu	Chi tiết
4	0206b.N/BNV-CBCCVC	Số lượng viên chức (Lĩnh vực giáo dục, khoa học công nghệ, khoa học xã hội, văn hoá, thể thao và du lịch và lĩnh vực khác)
5	0207b.N/BNV-CBCCVC	Số lượng công chức được đánh giá, xếp loại chất lượng
6	0207c.N/BNV-CBCCVC	Số lượng viên chức được đánh giá, xếp loại chất lượng
7	0208b.N/BNV-CBCCVC	Số lượng công chức bị kỷ luật
8	0208c.N/BNV-CBCCVC	Số lượng viên chức bị kỷ luật
9	0209a.N/BNV-CBCCVC	Số lượt cán bộ, công chức từ cấp huyện trở lên được đào tạo, bồi dưỡng trong nước
10	0209c.N/BNV-CBCCVC	Số lượt viên chức được đào tạo, bồi dưỡng trong nước
11	0209d.N/BNV-CBCCVC	Số lượt cán bộ, công chức, viên chức được đào tạo, bồi dưỡng ở nước ngoài
12	01TH.N/BNV-CBCCVC	Báo cáo tổng hợp số lượng cán bộ, công chức từ cấp huyện trở lên
13	03bTH.N/BNV-CBCCVC	Báo cáo tổng hợp số lượng, chất lượng đội ngũ viên chức (Lĩnh vực giáo dục, khoa học công nghệ, khoa học xã hội, văn hoá, thể thao và du lịch và lĩnh vực khác)
14	04TH.N/BNV-CBCCVC	Báo cáo danh sách và tiền lương cán bộ, công chức từ cấp huyện trở lên
15	06TH.N/BNV-CBCCVC	Báo cáo danh sách và tiền lương viên chức

- Nâng cấp Báo cáo theo mẫu định kỳ của VKS: 17 mẫu

STT	Biểu mẫu
1	Mẫu 1a: Thống kê số lượng, chất lượng công chức của VKSND tối cao
2	Mẫu 1b: Thống kê số lượng, chất lượng công chức của VKSND cấp tỉnh
3	Mẫu 1c: Thống kê số lượng, chất lượng công chức của VKSND cấp huyện
4	Mẫu 1: Tổng hợp thống kê số lượng, chất lượng công chức của ngành KSND
5	Mẫu 2a: Báo cáo tổ chức bộ máy, biên chế của VKSND tối cao
6	Mẫu 2b: Báo cáo tổ chức bộ máy, biên chế của VKSND cấp tỉnh
7	Mẫu 2c: Báo cáo tổ chức bộ máy, biên chế của VKSND cấp huyện
8	Mẫu 2: Tổng hợp báo cáo tổ chức bộ máy, biên chế của ngành KSND
9	Mẫu 3a: Danh sách công chức và tiền lương VKSND tối cao
10	Mẫu 3b: Danh sách công chức và tiền lương VKSND cấp tỉnh, cấp huyện
11	Mẫu 4: Danh sách công chức bị xử lý kỷ luật
12	Mẫu 5a: Thống kê kết quả đánh giá phân loại công chức hàng năm
13	Mẫu 5b: Thống kê kết quả đánh giá phân loại viên chức hàng năm
14	Mẫu 5c: Thống kê kết quả đánh giá phân loại người lao động hàng năm
15	Mẫu 6: Báo cáo số lượng, chất lượng công chức ngành KSND phục vụ báo cáo của Viện trưởng VKSND tối cao tại kỳ họp Quốc hội
16	Mẫu 7: Tổng hợp thống kê số lượng, chất lượng công chức nữ của ngành KSND

STT	Biểu mẫu
17	Mẫu 8: Tổng hợp báo cáo tổ chức bộ máy, biên chế nữ ngành KSND

- Nâng cấp phân hệ tổ chức bộ máy: Nghiệp vụ chuyển đổi Phòng thành Đơn vị; Nghiệp vụ chuyển đổi Đơn vị thành Phòng; nâng cấp phân hệ quản lý hồ sơ CBCCVC: Quản lý kê khai tài sản; Tìm kiếm; Quản trị hệ thống: Cấu hình báo cáo.

- Tích hợp dữ liệu hồ sơ CBCCVC ngành Kiểm sát với CSDL quốc gia về dân cư của Bộ Công an.

- Tích hợp dữ liệu hồ sơ CBCCVC ngành Kiểm sát với CSDL quốc gia về CBCCVC của Bộ Nội vụ (phiên bản 2 tích hợp chữ ký số).

- Tích hợp chức năng đăng nhập dùng chung từ Hệ thống Xác thực định danh điện tử của VKSNDTC (SSO).

#### 4. Hiện trạng hạ tầng kỹ thuật cài đặt phần mềm

Hiện tại, phần mềm Quản lý nhân sự được cài đặt trên các máy chủ ảo hóa, cụ thể:

STT	Máy chủ	Hệ điều hành	RAM	vCPUs
1	Máy ảo	CentOS 7 (64-bit)	48	32
2	Máy ảo	CentOS 7 (64-bit)	48	32
3	Máy ảo	CentOS 7 (64-bit)	48	24
4	Máy ảo	CentOS 7 (64-bit)	48	24
5	Máy ảo	CentOS 7 (64-bit)	8	8
6	Máy ảo	CentOS 4/5 (64-bit)	24	32

## II. Yêu cầu về kỹ thuật

### 1. Yêu cầu về kỹ thuật chung

Phần mềm sau khi nâng cấp cần đảm bảo khắc phục hoàn toàn các hạn chế đang tồn tại.

Phần mềm cần đảm bảo các yêu cầu chung về nguyên tắc khi thiết kế như sau:

#### a) Xây dựng theo kiến trúc hệ thống mở

Sử dụng các thiết bị và phần mềm tiên tiến, hiện đại phù hợp với xu hướng phát triển hiện nay của công nghệ thông tin.

Có khả năng mở rộng nâng cấp dễ dàng khi tăng cường thêm thiết bị, module mà không làm thay đổi logic hệ thống.

Thuận tiện trong việc giao tiếp, kết nối với các hệ thống khác.

Đảm bảo tuân thủ các chuẩn về công nghệ thông tin cũng như các chuẩn về thiết bị ngoại vi sử dụng trong hệ thống.

#### b) Đảm bảo hiệu năng cao

Hệ thống phải có hiệu năng cao, đảm bảo cung cấp cho người sử dụng các tính năng phù hợp, thuận tiện.

Hiệu năng của hệ thống phải được tính toán phù hợp với định hướng và tốc độ phát triển của CNTT của Việt Nam và thế giới.

Hệ thống phải đảm bảo hiệu năng khi ghép nối với các hệ thống thông tin khác.

#### c) Khả năng quản trị linh hoạt

Đảm bảo khả năng quản trị dễ dàng, cho phép bộ phận quản lý có thể thực hiện các thao tác quản trị một cách tập trung cho toàn bộ hệ thống như: theo dõi các hoạt

động của mạng, của các thiết bị, người dùng... cũng như thực hiện các thao tác như xác lập cấu hình, cập nhật, nâng cấp phần mềm...

Đảm bảo khả năng quản trị tập trung, thuận tiện và hỗ trợ tốt cho công tác quản lý, điều hành của tỉnh.

#### **d) Tuân thủ việc bảo mật và đảm bảo an toàn thông tin**

Hệ thống mạng tại đơn vị phải có tính bảo mật cao, có nhiều biện pháp an toàn thông tin trên mạng. Hệ thống phải chống lại được các hiện tượng lấy cắp hay thay đổi thông tin. Các biện pháp này phải được áp dụng đồng bộ trên nhiều mức khác nhau như:

Mức mạng (cục bộ và diện rộng).

Mức hệ điều hành.

Mức hệ quản trị cơ sở dữ liệu.

Mức chương trình ứng dụng và quy trình khai thác.

Các dữ liệu của hệ thống phải được bảo vệ tránh mất mát, hư hỏng dữ liệu.

#### **e) Đảm bảo khả năng tương thích**

Hệ thống phải có tính tương thích cao, cho phép chạy được các phần mềm thông dụng, cho phép dễ dàng nối ghép với các hệ thống khác trong nước cũng như quốc tế.

Hệ thống phát triển, mở rộng phải được tích hợp với hệ thống đang vận hành của Tỉnh về dữ liệu và quy trình.

#### **f) Có tính mềm dẻo**

Hệ thống phải được thiết kế sao cho có thể dễ dàng thay đổi kiến trúc, vị trí đặt. Cho phép thay đổi được các phần mềm ứng dụng cũng như phần mềm hệ thống cho mạng cũng như cho từng trạm làm việc.

### **2. Yêu cầu về công nghệ**

#### **2.1. Nền tảng phát triển phần mềm**

Để phát triển các ứng dụng trên nền tảng web, để đảm bảo các yếu tố về công nghệ thay đổi, an toàn bảo mật,... cần sử dụng các giải pháp dựa trên nền tảng công nghệ mới, bắt kịp xu thế phát triển. Đơn vị tư vấn đề xuất lựa chọn công nghệ phù hợp, tương thích với hệ thống phần mềm của đơn vị, cụ thể:

- Ngôn ngữ lập trình: .NET C# hoặc các công nghệ tương đương.

- Mô hình kiến trúc hướng dịch vụ SOA.

#### **2.2. Hệ quản trị CSDL**

##### **a) Yêu cầu về hệ Quản trị cơ sở dữ liệu:**

- Có khả năng quản lý khối lượng lớn dữ liệu vừa và lớn, dung lượng dữ liệu tăng dần theo thời gian.

- Có khả năng chia sẻ và phân phối dữ liệu trên mạng (LAN, INTRANET, Internet), đảm bảo việc sử dụng hữu hiệu và chia sẻ phục vụ nhiều người khác nhau trên mạng.

- Tính bảo mật cao: Với cơ chế hoạt động mạng theo mô hình dữ liệu tập trung, hệ thống sẽ có sự tham gia truy cập dữ liệu của nhiều người do đó vấn đề an toàn hệ thống là rất quan trọng. Dữ liệu phải được đảm bảo được sử dụng bởi người dùng được phép; an toàn với các hành vi vô ý hay cố ý làm sai lệch dữ liệu.

- Có khả năng tích hợp với dữ liệu đồ họa: tăng hiệu suất phân phối dữ liệu dùng chung, cũng như tận dụng hết các khả năng của DataBase Server.

- Có công cụ để phát triển thích ứng với yêu cầu sử dụng: các cơ sở dữ liệu nói chung đều có các công cụ phục vụ cho các thao tác xử lý chuẩn như: tìm kiếm, phân loại, sắp xếp, kết xuất thông tin ... Tuy nhiên, do yêu cầu sử dụng khác nhau và trình độ sử dụng cũng rất khác nhau, việc phát triển thích ứng để tự động hóa một số thao tác thường dùng để nâng cao rất nhiều hiệu suất sử dụng dữ liệu.

- Hãng sản xuất có bề dày và ổn định trong tương lai: Đảm bảo sự hỗ trợ và tư vấn về lâu dài của nhà sản xuất cho hệ thống.

- Được kiểm nghiệm trong thực tế: Đảm bảo về năng lực thực tế của hệ thống.

- Phổ biến trên thị trường Việt Nam: Quen thuộc với đội ngũ tin học Việt Nam, điều kiện thuận lợi để sử dụng cũng như phát triển mở rộng hệ thống đạt hiệu quả cao nhất.

#### **b) Lựa chọn các hệ quản trị cơ sở dữ liệu**

Để phù hợp với nền tảng lựa chọn để phát triển phần mềm, cũng như các ưu điểm của hệ quản trị CSDL, lựa chọn hệ quản trị CSDL SQL Server hoặc hệ quản trị CSDL tương đương.

### **2.3. Giải pháp bảo đảm tính kết nối, liên thông, chia sẻ dữ liệu với các hệ thống hạ tầng kỹ thuật, phần mềm, cơ sở dữ liệu liên quan**

Phần mềm xây dựng cần tuân thủ các nguyên tắc của Khung Kiến trúc Chính phủ điện tử Việt Nam được phê duyệt tại quyết định tại Quyết định số 292/QĐ-BKHCN ngày 25/03/2025 của Bộ Khoa học và Công nghệ. Đảm bảo việc sẵn sàng kết nối, tích hợp chia sẻ dữ liệu với các hệ thống, phần mềm khác khi có yêu cầu qua nền tảng tích hợp, chia sẻ dữ liệu dùng chung của tỉnh (LGSP).

Hệ thống được xây dựng theo mô hình hướng dịch vụ SOA với việc module hóa các thành phần hệ thống, đáp ứng việc mở rộng thêm các module chức năng vào mà không ảnh hưởng đến kiến trúc sẵn có của hệ thống.



Mô hình hướng dịch vụ SOA

Với việc sử dụng kiến trúc SOA, sẽ đảm bảo được:

#### **- Khả năng sử dụng lại dịch vụ**

Do tính chất khép kín và liên kết của các thành phần chức năng trong các ứng dụng hướng dịch vụ, các thành phần này có thể được sử dụng lại trong nhiều ứng dụng mà không ảnh hưởng đến các dịch vụ khác.

#### **- Khả năng bảo trì tốt hơn**

Vì mỗi dịch vụ phần mềm là một đơn vị độc lập, thật dễ dàng để cập nhật và bảo trì nó mà không làm ảnh hưởng tới các dịch vụ khác. Các module chức năng được nâng cấp song song với việc vận hành hệ thống, việc update hệ thống hoàn toàn không ảnh hưởng gì tới các dữ liệu và nghiệp vụ hiện tại.

#### **- Độ tin cậy cao hơn**

Các services dễ debug và test hơn là các đoạn code lớn như trong cách tiếp cận nguyên khối. Điều này làm cho các sản phẩm dựa trên SOA đáng tin cậy hơn.

#### **- Phát triển song song**

Là một kiến trúc hướng dịch vụ bao gồm các lớp, nó giúp cho quá trình phát triển chạy song song. Các dịch vụ độc lập có thể được phát triển song song và hoàn thành cùng một lúc.

Cùng với việc đáp ứng hoàn toàn các yêu cầu về kết nối tích hợp trong Thông tư 39/2017/TT-BTTTT Ban hành danh mục tiêu chuẩn kỹ thuật về ứng dụng công nghệ thông tin trong cơ quan nhà nước. Hệ thống hiện tại hoàn toàn có thể đáp ứng việc phát triển thêm các module chức năng mới theo hướng module hóa, để tích hợp với hệ thống hiện tại và không ảnh hưởng gì đến các module cũ hay phải xây dựng lại toàn bộ hệ thống.

Chính vì vậy đối với việc mở rộng hệ thống, phải đáp ứng đầy đủ các yêu cầu về kết nối, liên thông, chia sẻ dữ liệu như sau:

- Đáp ứng các yêu cầu về tích hợp, kết nối Thông tư 39/2017/TT-BTTTT Ban hành danh mục tiêu chuẩn kỹ thuật về ứng dụng công nghệ thông tin trong cơ quan nhà nước;

- Các chức năng của hệ thống sau khi mở rộng phải đáp ứng được xây dựng theo hướng module hóa và kiến trúc hướng dịch vụ.

- Hệ thống phải cung cấp các service sẵn để phục vụ cho quá trình tích hợp đón, nhận dữ liệu từ các hệ thống khác.

- Ngoài ra phần mềm cần đảm bảo đáp ứng yêu cầu về việc kết nối, tích hợp, chia sẻ dữ liệu theo các văn bản: Thông tư 13/2017/TT-BTTTT ngày 23/06/2017 của Bộ Thông tin và Truyền thông Quy định các yêu cầu kỹ thuật về kết nối các hệ thống thông tin, cơ sở dữ liệu với cơ sở dữ liệu quốc gia; Nghị định số 47/2020/NĐ-CP ngày 09/04/2020 của Chính phủ về quản lý, kết nối và chia sẻ dữ liệu số của cơ quan nhà nước cùng các văn bản hiện hành khác.

### **3. Tiêu chuẩn áp dụng cho hệ thống phần mềm**

Nâng cấp phần mềm quản lý nhân sự cập nhật văn bản theo yêu cầu của Bộ Nội vụ được xây dựng phải đáp ứng theo các danh mục tiêu chuẩn kỹ thuật sau:

- Quyết định số 742/QĐ-BTTTT ngày 22/04/2022 của Bộ Thông tin và Truyền thông: Ban hành Yêu cầu an toàn cơ bản đối với Phần mềm nội bộ.

TT	Yêu cầu kỹ thuật	Mô tả yêu cầu	Cấp độ của hệ thống thông tin					
			1	2	3	4	5	
1.	Xác thực							

TT	Yêu cầu kỹ thuật	Mô tả yêu cầu	Cấp độ của hệ thống thông tin				
			1	2	3	4	5
1.1	Có chức năng xác thực người sử dụng khi truy cập, quản trị, cấu hình Phần mềm.	a) Có giao diện quản lý tài khoản người sử dụng.	x	x	x	x	x
		b) Yêu cầu xác thực người sử dụng khi truy cập quản trị, cấu hình Phần mềm.	x	x	x	x	x
		c) Yêu cầu xác thực người sử dụng khi truy cập sử dụng Phần mềm.	x	x	x	x	x
1.2	Có chức năng cho phép lưu trữ có mã hóa thông tin xác thực hệ thống.	Thông tin xác thực được lưu trữ có mã hóa trên Phần mềm sử dụng thuật toán hash từ SHA-256, SHA-512, SHA-3 và các thuật toán tương đương	x	x	x	x	x
1.3	Có chức năng cho phép thiết lập chính sách mật khẩu người sử dụng.	a) Có chức năng yêu cầu người dùng đặt mật khẩu mới khi đăng nhập lần đầu sử dụng mật khẩu mặc định.	x	x	x	x	x
		b) Có chức năng cho phép thiết lập quy tắc đặt mật khẩu về số ký tự, loại ký tự.	x	x	x	x	x
		c) Có chức năng cho phép thiết lập thời gian yêu cầu thay đổi mật khẩu.		x	x	x	x
		d) Có chức năng cho phép thiết lập thời gian mật khẩu hợp lệ.		x	x	x	x
		đ) Khóa tài khoản và yêu cầu nhập mật khẩu mới khi mật khẩu của tài khoản đó hết hạn thời gian hợp lệ.		x	x	x	x

TT	Yêu cầu kỹ thuật	Mô tả yêu cầu	Cấp độ của hệ thống thông tin				
			1	2	3	4	5
		e) Mở khóa tài khoản khi thay đổi mật khẩu thành công đối với trường hợp mật khẩu hết hạn thời gian hợp lệ.		X	X	X	X
1.4	Có chức năng cho phép hạn chế số lần đăng nhập sai trong khoảng thời gian nhất định với tài khoản nhất định.	a) Có giao diện cho phép thiết lập chính sách về giới hạn số lần đăng nhập sai trong khoảng thời gian nhất định.		X	X	X	X
		b) Có chức năng cảnh báo tới người sử dụng khi vi phạm chính sách.		X	X	X	X
		c) Có chức năng tự động ngăn cản việc đăng nhập tự động khi vi phạm chính sách trên.		X	X	X	X
		đ) Có chức năng tự động vô hiệu hóa tài khoản nếu vi phạm chính sách trên.			X	X	X
1.5	Có chức năng cho phép mã hóa thông tin xác thực trước khi gửi qua môi trường mạng.	Chức năng bảo đảm mật khẩu được mã hóa trước khi gửi qua môi trường mạng.			X	X	X
1.6	Có chức năng cho phép sử dụng cơ chế xác thực đa nhân tố để xác thực người sử dụng.	a) Có giao diện cho phép quản trị viên quản lý chính sách về xác thực đa nhân tố.				X	X
		b) Tích hợp các bước xác thực đa nhân tố khi chính sách đối với trường hợp này được kích hoạt.				X	X
<b>2.</b>	<b>Kiểm soát truy cập</b>						

TT	Yêu cầu kỹ thuật	Mô tả yêu cầu	Cấp độ của hệ thống thông tin				
			1	2	3	4	5
2.1	Có chức năng cho phép thiết lập giới hạn thời gian chờ (timeout).	a) Có chức năng cho phép thiết lập giới hạn thời gian chờ (timeout) để đóng phiên kết nối khi Phần mềm không nhận được yêu cầu từ người dùng.	X	X	X	X	X
		b) Hiện thị thông báo, đóng phiên kết nối đã hết hạn thời gian timeout và yêu cầu đăng nhập lại.		X	X	X	X
2.2	Có chức năng cho phép giới hạn địa chỉ mạng quản trị được phép truy cập, quản trị Phần mềm từ xa.	a) Có giao diện cho phép quản trị viên quản lý chính sách về giới hạn địa chỉ mạng quản trị được phép truy cập, quản trị Phần mềm từ xa.		X	X	X	X
		b) Có chức năng thực thi chính sách về giới hạn địa chỉ mạng quản trị được phép truy cập, quản trị Phần mềm từ xa ở trên.		X	X	X	X
2.3	Có chức năng cho phép phân quyền và cấp quyền tối thiểu truy cập, quản trị, sử dụng tài nguyên khác nhau của Phần mềm với người sử dụng/nhóm người sử dụng có chức năng, yêu cầu nghiệp vụ khác nhau.	a) Có giao diện cho phép quản trị viên quản lý chính sách về phân quyền tài khoản theo từng nhóm tài khoản.			X	X	X
		b) Phân loại nhóm tài khoản theo ít nhất 03 nhóm:					
		i. Tài khoản người sử dụng thông thường;			X	X	X
		ii. Tài khoản quản trị mức sử dụng;					
	iii. Tài khoản quản trị mức phát triển, vận hành.						

TT	Yêu cầu kỹ thuật	Mô tả yêu cầu	Cấp độ của hệ thống thông tin				
			1	2	3	4	5
		c) Có chức năng thực thi chính sách phân quyền và cấp quyền tối thiểu truy cập, quản trị, sử dụng tài nguyên khác nhau ở trên.			x	x	x
2.4	Có chức năng cho phép thiết lập quyền tối thiểu (quyền truy cập, quản trị) cho tài khoản quản trị ứng dụng theo quyền hạn.	a) Có giao diện cho phép quản trị viên thiết lập quyền cho các tài khoản.			x	x	x
		b) Có chức năng thực thi chính sách phân quyền cho các tài khoản ở trên.			x	x	x
2.5	Có chức năng cho phép thay đổi, tách biệt công quản trị ứng dụng với công cung cấp dịch vụ ứng dụng.	c) Có giao diện cho phép quản trị viên quản lý chính sách về công quản trị ứng dụng và công cung cấp dịch vụ ứng dụng.					x
		b) Có chức năng thực thi chính sách tách biệt công quản trị ứng dụng với công cung cấp dịch vụ ứng dụng ở trên.					x
2.6	Có chức năng cho phép khóa tạm thời quản trị ứng dụng trong khoảng thời gian ngoài giờ làm việc.	a) Có giao diện cho phép quản trị viên quản lý chính sách về khoảng thời gian được phép thực hiện thao tác quản trị.					x
		b) Có chức năng thực thi chính sách về khoảng thời gian được phép thực hiện thao tác quản trị hệ thống ở trên.					x
<b>3.</b>	<b>Nhật ký hệ thống</b>						
3.1	Có chức năng cho phép ghi nhật ký hệ	a) Phần mềm cung cấp chức năng ghi nhật ký hệ thống.	x	x	x	x	x

TT	Yêu cầu kỹ thuật	Mô tả yêu cầu	Cấp độ của hệ thống thông tin				
			1	2	3	4	5
	thông gồm những thông tin.	b) Nhật ký hệ thống được phân loại theo ít nhất 05 nhóm:					
		i. Nhật ký truy cập Phần mềm;					
		ii. Nhật ký đăng nhập khi quản trị Phần mềm;			x	x	x
		iii. Nhật ký các lỗi phát sinh trong quá trình hoạt động;					
		iv. Nhật ký quản lý tài khoản;					
		v. Nhật ký thay đổi cấu hình Phần mềm					
3.2	Có chức năng cho phép quản lý và lưu trữ nhật ký hệ thống trên hệ thống quản lý tập trung.	a) Có giao diện cho phép quản trị viên quản lý chính sách về nhật ký hệ thống.			x	x	x
		b) Cho phép quản trị viên cấu hình khoảng thời gian lưu trữ nhật ký qua giao diện trên.			x	x	x
		c) Lưu trữ nhật ký với ít nhất 05 thông tin:					
		i. Thời điểm sinh nhật ký;					
		ii. Phân nhóm nhật ký;			x	x	x
		iii. Mô tả thao tác/lỗi;					
		iv. Đối tượng thực hiện thao tác/sinh lỗi;					
v. Mức độ quan trọng.							
3.3	Có chức năng cho phép phân quyền truy cập, quản lý dữ liệu nhật ký hệ thống đối với các tài khoản có chức năng quản trị hệ thống khác nhau.	a) Có giao diện cho phép quản trị viên quản lý chính sách về phân quyền tài khoản theo từng nhóm tài khoản quản trị.					x
		b) Có chức năng thực thi chính sách phân quyền ở trên.					x

TT	Yêu cầu kỹ thuật	Mô tả yêu cầu	Cấp độ của hệ thống thông tin				
			1	2	3	4	5
<b>4.</b>	<b>An toàn ứng dụng và mã nguồn</b>						
4.1	Có chức năng cho phép kiểm tra tính hợp lệ của thông tin, dữ liệu đầu vào trước khi xử lý.	Có chức năng thực thi việc kiểm tra tính hợp lệ của thông tin, dữ liệu đầu vào trước khi xử lý	x	x	x	x	x
4.2	Có chức năng cho phép bảo vệ ứng dụng chống lại những dạng tấn công phổ biến: SQL Injection, OS command injection, RFI, LFI, Xpath injection, XSS, CSRF	Phần mềm được kiểm tra, đánh giá, kiểm thử xâm nhập theo tiêu chuẩn OWASP và không tồn tại điểm yếu cho phép kẻ tấn công khai thác thông qua các dạng tấn công: SQL Injection, OS command injection, RFI, LFI, Xpath Injection, XSS, CSRF.			x	x	x
4.3	Có chức năng cho phép kiểm soát lỗi, thông báo lỗi từ ứng dụng.	a) Có chức năng kiểm soát lỗi, chỉ hiển thị các thông báo lỗi được kiểm soát đến người dùng và không hiển thị các lỗi bên trong hệ thống.			x	x	x
		b) Có chức năng hiển thị thông báo lỗi đến người sử dụng.			x	x	x
4.4	Có chức năng cho phép bảo đảm không lưu trữ thông tin xác thực, thông tin bí mật trên mã nguồn ứng dụng.	a) Thông tin xác thực, bí mật không được đưa trực tiếp vào mã nguồn ứng dụng mà phải được thiết lập thông qua giao diện cấu hình hệ thống.		x	x	x	x
<b>5.</b>	<b>Bảo mật thông tin liên lạc</b>						
5.1	Có chức năng cho phép mã hóa thông tin, dữ liệu trước khi truyền đưa, trao đổi qua môi trường mạng (đối với các ứng dụng yêu cầu sử dụng chữ ký số).	Có chức năng cho phép mã hóa dữ liệu trước khi truyền đưa, trao đổi qua môi trường mạng sử dụng chữ ký số.			x	x	x

TT	Yêu cầu kỹ thuật	Mô tả yêu cầu	Cấp độ của hệ thống thông tin				
			1	2	3	4	5
<b>6.</b>	<b>Sao lưu dự phòng</b>						
6.1	Có chức năng cho phép tự động sao lưu dự phòng.	a) Có giao diện cho phép quản trị viên thiết lập chính sách về sao lưu dự phòng cơ sở dữ liệu và cấu hình hệ thống.			X	X	X
		b) Có chức năng cho phép thực hiện việc sao lưu dự phòng theo chính sách ở trên.			X	X	X
6.2	Có chức năng cho phép phép gán nhãn loại dữ liệu được lưu trữ theo quy tắc được thiết lập.	a) Có giao diện cho phép quản trị viên quản lý chính sách về phân loại dữ liệu được lưu trữ theo từng nhóm dữ liệu.				X	X
		b) Có chức năng cho phép lưu trữ dữ liệu theo tên định dạng đối với từng loại dữ liệu tại mục trên.				X	X
6.3	Có chức năng cho phép thiết lập cấu hình để gửi dữ liệu dự phòng về hệ thống lưu trữ tập trung.	a) Có giao diện cho phép quản trị viên thiết lập cấu hình để gửi dữ liệu dự phòng về hệ thống lưu trữ tập trung.					X
		b) Có chức năng cho phép thực hiện sao lưu dự phòng thủ công cơ sở dữ liệu và cấu hình hệ thống lên hệ thống lưu trữ tập trung.					X
		c) Có chức năng cho phép thực hiện sao lưu dự phòng tự động cơ sở dữ liệu và cấu hình hệ thống lên hệ thống lưu trữ tập trung.					X

TT	Yêu cầu kỹ thuật	Mô tả yêu cầu	Cấp độ của hệ thống thông tin				
			1	2	3	4	5
		d) Có chức năng cho phép khôi phục dữ liệu, cấu hình hệ thống từ dữ liệu được lưu trữ trên hệ thống lưu trữ tập trung.					x

- Thông tư 39/2017/TT-BTTTT ngày 15/12/2017 của Bộ Thông tin và Truyền thông ban hành danh mục tiêu chuẩn kỹ thuật về ứng dụng công nghệ thông tin trong cơ quan nhà nước:

STT	Loại tiêu chuẩn	Ký hiệu	Tên đầy đủ
<b>1</b>	<b>Tiêu chuẩn kết nối</b>		
1.1	Truyền siêu văn bản	HTTP v1.1	Hypertext Transfer Protocol version 1.1
1.2	Truyền thư điện tử	SMTP/MIME	Simple Mail Transfer Protocol/Multipurpose Internet Mail Extensions
1.3	Giao vận mạng có kết nối	TCP	Transmission Control Protocol
1.4	Liên mạng LAN/WAN	IPv4	Internet Protocol version 4
		IPv6	Internet Protocol version 6
<b>2</b>	<b>Tiêu chuẩn về tích hợp dữ liệu</b>		
2.1	Ngôn ngữ định dạng văn bản	XML	Extensible Markup Language
2.2	Trình diễn bộ ký tự	UTF-8	8-bit Universal
<b>3</b>	<b>Tiêu chuẩn về truy cập thông tin</b>		
3.1	Chuẩn nội dung Web	HTML v4.01	Hypertext Markup Language version 4.01
3.2	Giao diện người dùng	CSS2	Cascading Style Sheets Language Level 2
		XSL	XSL Extensible Stylesheet Language
3.3	Trình diễn	(.html)	Định dạng Hypertext Document (.htm): cho các trình bày được trao đổi thông qua các loại trình duyệt khác nhau
3.4	Ảnh đồ họa	JPEG	Joint Photographic Expert Group (.jpg)
		GIF	GIF v89a Graphic Interchange (.gif)
		TIFF	TIFF Tag Image File (.tif)
		PNG	PNG Portable Network Graphics (.png)
3.5	Bộ ký tự và mã hóa	ASCII	American Standard Code for Information Interchange

STT	Loại tiêu chuẩn	Ký hiệu	Tên đầy đủ
3.6	Bộ ký tự và mã hóa cho tiếng Việt	TCVN 6909:2001	TCVN 6909:2001 “Công nghệ thông tin - Bộ mã ký tự tiếng Việt 16-bit
3.7	Nén dữ liệu	Zip	zip
		.gz	GNU Zip
<b>4</b>	<b>Tiêu chuẩn về an toàn thông tin</b>		
4.1	An toàn tầng mạng	IPsec – IP ESP	Internet Protocol security với IP ESP
4.2	An toàn trao đổi bản tin XML	XML Encryption Syntax and Processing	XML Encryption Syntax and Processing
		XML Signature Syntax and Processing	XML Signature Syntax and Processing
4.3	An toàn truyền thư điện tử	SMTSPS	Simple Mail Transfer Protocol over Secure Socket Layer
4.4	An toàn cho dịch vụ Web	WS – Security v1.1	Webservices Security version 1.1

#### 4. Mô hình kiến trúc tổng thể

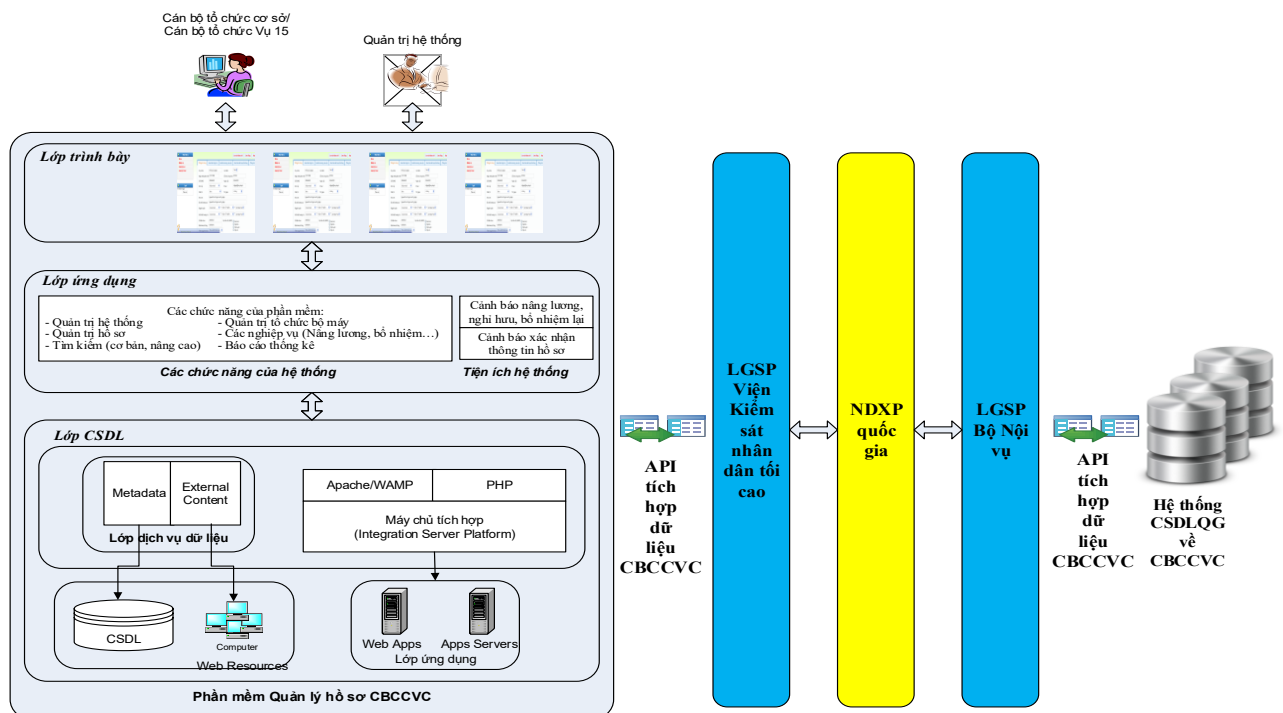

Mô hình triển trúc tổng thể

Mô hình tổng thể Hệ thống gồm:

##### a. Lớp hiển thị

Hiện thị các giao diện để thực hiện các chức năng: xem, thêm mới, sửa, xóa, tìm kiếm, ....

##### b. Lớp ứng dụng

Bao gồm các chức năng của phần mềm:

- Quản trị hệ thống
- Quản trị tổ chức bộ
- Quản trị hồ sơ CBCCVV
- Các nghiệp vụ Nâng lương, bổ nhiệm lại, nghỉ hưu, ...
- Tìm kiếm cơ bản, nâng cao
- Báo cáo thống kê.

**c. Lớp dịch vụ dữ liệu và Lớp giao tiếp kết nối, chia sẻ dữ liệu**

Các dịch vụ được phân rã và giao tiếp thông qua các API.

**5. Mô hình kiến trúc vật lý**

Phần mềm quản lý nhân sự phải đáp ứng mô hình triển khai như sau:

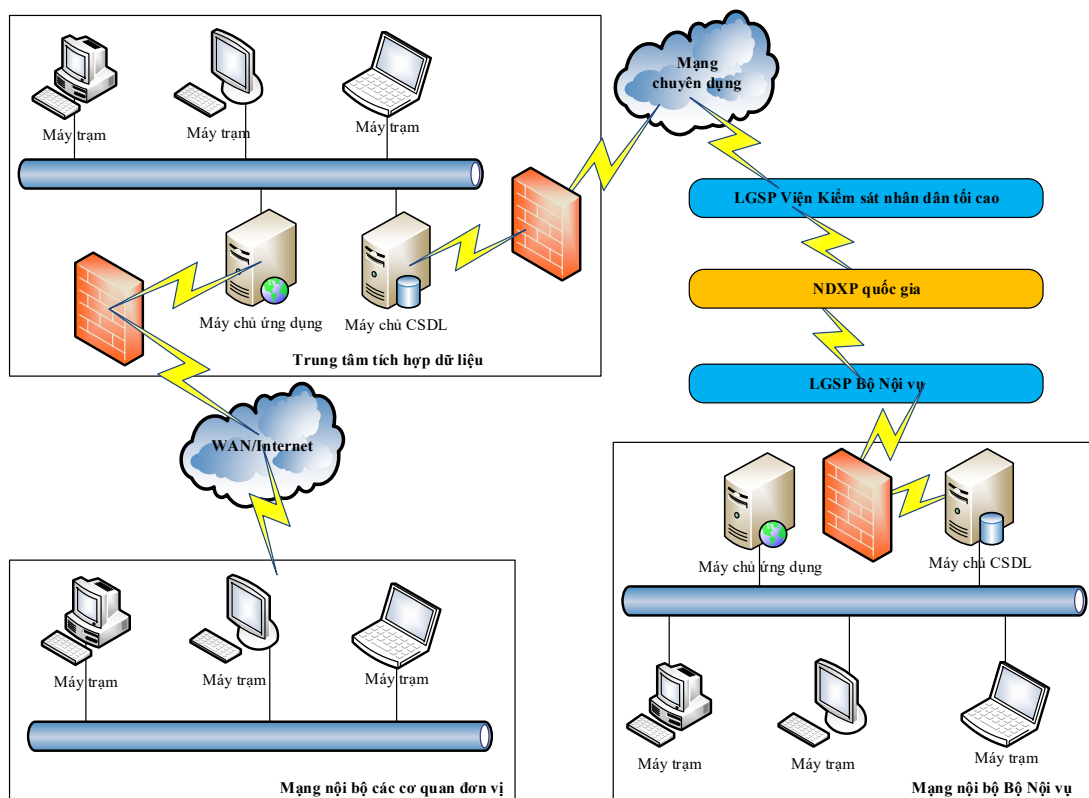

**Mô hình triển khai hệ thống**

Người dùng có thể truy cập hệ thống qua đường truyền Internet để tra cứu thông tin, gửi số liệu, làm báo cáo và thực hiện các nghiệp vụ quản lý, tác nghiệp...

**6. Mô tả yêu cầu kỹ thuật cần đáp ứng của phần mềm nội bộ**

**6.1. Tên phần mềm: Phần mềm Quản lý nhân sự.**

**6.2. Các yêu cầu nâng cấp**

**6.2.1. Các tác nhân tham gia**

Stt	Tên tác nhân	Mô tả	Mức độ
1	Cán bộ tổ chức đơn vị	Cán bộ tổ chức đơn vị trong ngành KSND	Phức tạp
2	Lãnh đạo đơn vị	Lãnh đạo đơn vị trong ngành KSND	Phức tạp

Stt	Tên tác nhân	Mô tả	Mức độ
3	Cán bộ tổ chức Vụ 15	Cán bộ vụ Tổ chức cán bộ (vụ 15)	Phức tạp
4	Lãnh đạo Vụ 15	Lãnh đạo vụ Tổ chức cán bộ (vụ 15)	Phức tạp
6	QTHT	Quản trị hệ thống	Phức tạp
7	Hệ thống khác	Các hệ thống chia sẻ, liên kết với phần mềm	Đơn giản

### 6.2.2. Danh sách các yêu cầu của người sử dụng

Bảng dưới đây sẽ mô tả các chức năng của phần mềm:

STT	Chức năng	Phân loại
1	Cán bộ tổ chức Vụ 15/Cán bộ tổ chức đơn vị/Lãnh đạo đơn vị/Lãnh đạo Vụ 15 có thể trích xuất số liệu báo cáo thống kê theo mẫu 0203.N/BNV-CBCCVC. Hệ thống truy xuất và hiển thị kết quả.	Yêu cầu truy vấn
2	Cán bộ tổ chức Vụ 15/Cán bộ tổ chức đơn vị/Lãnh đạo đơn vị/Lãnh đạo Vụ 15 có thể Lọc số liệu báo cáo thống kê theo các tiêu chí của mẫu 0203.N/BNV-CBCCVC. Hệ thống truy xuất và hiển thị kết quả.	Yêu cầu truy vấn
3	Cán bộ tổ chức Vụ 15/Cán bộ tổ chức đơn vị/Lãnh đạo đơn vị/Lãnh đạo Vụ 15 có thể Xuất báo cáo thống kê ra file excel theo các tiêu chí mẫu 0203.N/BNV-CBCCVC. Hệ thống kiểm tra, thực hiện xuất file và hiển thị kết quả.	Dữ liệu đầu ra
4	Cán bộ tổ chức Vụ 15/Cán bộ tổ chức đơn vị/Lãnh đạo đơn vị/Lãnh đạo Vụ 15 có thể trích xuất số liệu báo cáo thống kê theo mẫu 0205a.N/BNV-CBCCVC. Hệ thống truy xuất và hiển thị kết quả.	Yêu cầu truy vấn
5	Cán bộ tổ chức Vụ 15/Cán bộ tổ chức đơn vị/Lãnh đạo đơn vị/Lãnh đạo Vụ 15 có thể Lọc số liệu báo cáo thống kê theo các tiêu chí của mẫu 0205a.N/BNV-CBCCVC. Hệ thống truy xuất và hiển thị kết quả.	Yêu cầu truy vấn
6	Cán bộ tổ chức Vụ 15/Cán bộ tổ chức đơn vị/Lãnh đạo đơn vị/Lãnh đạo Vụ 15 có thể Xuất báo cáo thống kê ra file excel theo các tiêu chí mẫu 0205a.N/BNV-CBCCVC. Hệ thống kiểm tra, thực hiện xuất file và hiển thị kết quả.	Dữ liệu đầu ra
7	Cán bộ tổ chức Vụ 15/Cán bộ tổ chức đơn vị/Lãnh đạo đơn vị/Lãnh đạo Vụ 15 có thể trích xuất số liệu báo cáo thống kê theo mẫu 0205b.N/BNV-CBCCVC. Hệ thống truy xuất và hiển thị kết quả.	Yêu cầu truy vấn
8	Cán bộ tổ chức Vụ 15/Cán bộ tổ chức đơn vị/Lãnh đạo đơn vị/Lãnh đạo Vụ 15 có thể Lọc số liệu báo cáo thống kê theo các tiêu chí của mẫu 0205b.N/BNV-CBCCVC. Hệ thống truy xuất và hiển thị kết quả.	Yêu cầu truy vấn
9	Cán bộ tổ chức Vụ 15/Cán bộ tổ chức đơn vị/Lãnh đạo đơn vị/Lãnh đạo Vụ 15 có thể Xuất báo cáo thống kê ra file excel	Dữ liệu đầu ra

STT	Chức năng	Phân loại
	theo các tiêu chí mẫu 0205b.N/BNV-CBCCVC. Hệ thống kiểm tra, thực hiện xuất file và hiển thị kết quả.	
10	Cán bộ tổ chức Vụ 15/Cán bộ tổ chức đơn vị/Lãnh đạo đơn vị/Lãnh đạo Vụ 15 có thể trích xuất số liệu báo cáo thống kê theo mẫu 0206b.N/BNV-CBCCVC. Hệ thống truy xuất và hiển thị kết quả.	Yêu cầu truy vấn
11	Cán bộ tổ chức Vụ 15/Cán bộ tổ chức đơn vị/Lãnh đạo đơn vị/Lãnh đạo Vụ 15 có thể Lọc số liệu báo cáo thống kê theo các tiêu chí của mẫu 0206b.N/BNV-CBCCVC. Hệ thống truy xuất và hiển thị kết quả.	Yêu cầu truy vấn
12	Cán bộ tổ chức Vụ 15/Cán bộ tổ chức đơn vị/Lãnh đạo đơn vị/Lãnh đạo Vụ 15 có thể Xuất báo cáo thống kê ra file excel theo các tiêu chí mẫu 0206b.N/BNV-CBCCVC. Hệ thống kiểm tra, thực hiện xuất file và hiển thị kết quả.	Dữ liệu đầu ra
13	Cán bộ tổ chức Vụ 15/Cán bộ tổ chức đơn vị/Lãnh đạo đơn vị/Lãnh đạo Vụ 15 có thể trích xuất số liệu báo cáo thống kê theo mẫu 0207b.N/BNV-CBCCVC. Hệ thống truy xuất và hiển thị kết quả.	Yêu cầu truy vấn
14	Cán bộ tổ chức Vụ 15/Cán bộ tổ chức đơn vị/Lãnh đạo đơn vị/Lãnh đạo Vụ 15 có thể Lọc số liệu báo cáo thống kê theo các tiêu chí của mẫu 0207b.N/BNV-CBCCVC. Hệ thống truy xuất và hiển thị kết quả.	Yêu cầu truy vấn
15	Cán bộ tổ chức Vụ 15/Cán bộ tổ chức đơn vị/Lãnh đạo đơn vị/Lãnh đạo Vụ 15 có thể Xuất báo cáo thống kê ra file excel theo các tiêu chí của mẫu 0207b.N/BNV-CBCCVC. Hệ thống kiểm tra, thực hiện xuất file và hiển thị kết quả.	Dữ liệu đầu ra
16	Cán bộ tổ chức Vụ 15/Cán bộ tổ chức đơn vị/Lãnh đạo đơn vị/Lãnh đạo Vụ 15 có thể trích xuất số liệu báo cáo thống kê theo mẫu 0207c.N/BNV-CBCCVC. Hệ thống truy xuất và hiển thị kết quả.	Yêu cầu truy vấn
17	Cán bộ tổ chức Vụ 15/Cán bộ tổ chức đơn vị/Lãnh đạo đơn vị/Lãnh đạo Vụ 15 có thể Lọc số liệu báo cáo thống kê theo các tiêu chí của mẫu 0207c.N/BNV-CBCCVC. Hệ thống truy xuất và hiển thị kết quả.	Yêu cầu truy vấn
18	Cán bộ tổ chức Vụ 15/Cán bộ tổ chức đơn vị/Lãnh đạo đơn vị/Lãnh đạo Vụ 15 có thể Xuất báo cáo thống kê ra file excel theo các tiêu chí của mẫu 0207c.N/BNV-CBCCVC. Hệ thống kiểm tra, thực hiện xuất file và hiển thị kết quả.	Dữ liệu đầu ra
19	Cán bộ tổ chức Vụ 15/Cán bộ tổ chức đơn vị/Lãnh đạo đơn vị/Lãnh đạo Vụ 15 có thể trích xuất số liệu báo cáo thống kê theo mẫu 0208b.N/BNV-CBCCVC. Hệ thống truy xuất và hiển thị kết quả.	Yêu cầu truy vấn
20	Cán bộ tổ chức Vụ 15/Cán bộ tổ chức đơn vị/Lãnh đạo đơn vị/Lãnh đạo Vụ 15 có thể Lọc số liệu báo cáo thống kê theo các tiêu chí của mẫu 0208b.N/BNV-CBCCVC. Hệ thống truy xuất và hiển thị kết quả.	Yêu cầu truy vấn

<b>STT</b>	<b>Chức năng</b>	<b>Phân loại</b>
21	Cán bộ tổ chức Vụ 15/Cán bộ tổ chức đơn vị/Lãnh đạo đơn vị/Lãnh đạo Vụ 15 có thể Xuất báo cáo thống kê ra file excel theo các tiêu chí của mẫu 0208b.N/BNV-CBCCVC. Hệ thống kiểm tra, thực hiện xuất file và hiển thị kết quả.	Dữ liệu đầu ra
22	Cán bộ tổ chức Vụ 15/Cán bộ tổ chức đơn vị/Lãnh đạo đơn vị/Lãnh đạo Vụ 15 có thể trích xuất số liệu báo cáo thống kê theo mẫu 0208c.N/BNV-CBCCVC. Hệ thống truy xuất và hiển thị kết quả.	Yêu cầu truy vấn
23	Cán bộ tổ chức Vụ 15/Cán bộ tổ chức đơn vị/Lãnh đạo đơn vị/Lãnh đạo Vụ 15 có thể Lọc số liệu báo cáo thống kê theo các tiêu chí của mẫu 0208c.N/BNV-CBCCVC. Hệ thống truy xuất và hiển thị kết quả.	Yêu cầu truy vấn
24	Cán bộ tổ chức Vụ 15/Cán bộ tổ chức đơn vị/Lãnh đạo đơn vị/Lãnh đạo Vụ 15 có thể Xuất báo cáo thống kê ra file excel theo các tiêu chí của mẫu 0208c.N/BNV-CBCCVC. Hệ thống kiểm tra, thực hiện xuất file và hiển thị kết quả.	Dữ liệu đầu ra
25	Cán bộ tổ chức Vụ 15/Cán bộ tổ chức đơn vị/Lãnh đạo đơn vị/Lãnh đạo Vụ 15 có thể trích xuất số liệu báo cáo thống kê theo mẫu 0209a.N/BNV-CBCCVC. Hệ thống truy xuất và hiển thị kết quả.	Yêu cầu truy vấn
26	Cán bộ tổ chức Vụ 15/Cán bộ tổ chức đơn vị/Lãnh đạo đơn vị/Lãnh đạo Vụ 15 có thể Lọc số liệu báo cáo thống kê theo các tiêu chí của mẫu 0209a.N/BNV-CBCCVC. Hệ thống truy xuất và hiển thị kết quả.	Yêu cầu truy vấn
27	Cán bộ tổ chức Vụ 15/Cán bộ tổ chức đơn vị/Lãnh đạo đơn vị/Lãnh đạo Vụ 15 có thể Xuất báo cáo thống kê ra file excel theo các tiêu chí của mẫu 0209a.N/BNV-CBCCVC. Hệ thống kiểm tra, thực hiện xuất file và hiển thị kết quả.	Dữ liệu đầu ra
28	Cán bộ tổ chức Vụ 15/Cán bộ tổ chức đơn vị/Lãnh đạo đơn vị/Lãnh đạo Vụ 15 có thể trích xuất số liệu báo cáo thống kê theo mẫu 0209c.N/BNV-CBCCVC. Hệ thống truy xuất và hiển thị kết quả.	Yêu cầu truy vấn
29	Cán bộ tổ chức Vụ 15/Cán bộ tổ chức đơn vị/Lãnh đạo đơn vị/Lãnh đạo Vụ 15 có thể Lọc số liệu báo cáo thống kê theo các tiêu chí của mẫu 0209c.N/BNV-CBCCVC. Hệ thống truy xuất và hiển thị kết quả.	Yêu cầu truy vấn
30	Cán bộ tổ chức Vụ 15/Cán bộ tổ chức đơn vị/Lãnh đạo đơn vị/Lãnh đạo Vụ 15 có thể Xuất báo cáo thống kê ra file excel theo các tiêu chí mẫu 0209c.N/BNV-CBCCVC. Hệ thống kiểm tra, thực hiện xuất file và hiển thị kết quả.	Dữ liệu đầu ra
31	Cán bộ tổ chức Vụ 15/Cán bộ tổ chức đơn vị/Lãnh đạo đơn vị/Lãnh đạo Vụ 15 có thể trích xuất số liệu báo cáo thống kê theo mẫu 0209d.N/BNV-CBCCVC. Hệ thống truy xuất và hiển thị kết quả.	Yêu cầu truy vấn
32	Cán bộ tổ chức Vụ 15/Cán bộ tổ chức đơn vị/Lãnh đạo đơn vị/Lãnh đạo Vụ 15 có thể Lọc số liệu báo cáo thống kê theo các	Yêu cầu truy vấn

STT	Chức năng	Phân loại
	tiêu chí của mẫu 0209d.N/BNV-CBCCVC. Hệ thống truy xuất và hiển thị kết quả.	
33	Cán bộ tổ chức Vụ 15/Cán bộ tổ chức đơn vị/Lãnh đạo đơn vị/Lãnh đạo Vụ 15 có thể Xuất báo cáo thống kê ra file excel theo các tiêu chí của mẫu 0209d.N/BNV-CBCCVC. Hệ thống kiểm tra, thực hiện xuất file và hiển thị kết quả.	Dữ liệu đầu ra
34	Cán bộ tổ chức Vụ 15/Cán bộ tổ chức đơn vị/Lãnh đạo đơn vị/Lãnh đạo Vụ 15 có thể trích xuất số liệu báo cáo thống kê theo mẫu 01TH.N/BNV-CBCCVC. Hệ thống truy xuất và hiển thị kết quả.	Yêu cầu truy vấn
35	Cán bộ tổ chức Vụ 15/Cán bộ tổ chức đơn vị/Lãnh đạo đơn vị/Lãnh đạo Vụ 15 có thể Lọc số liệu báo cáo thống kê theo các tiêu chí của mẫu 01TH.N/BNV-CBCCVC. Hệ thống truy xuất và hiển thị kết quả.	Yêu cầu truy vấn
36	Cán bộ tổ chức Vụ 15/Cán bộ tổ chức đơn vị/Lãnh đạo đơn vị/Lãnh đạo Vụ 15 có thể Xuất báo cáo thống kê ra file excel theo các tiêu chí của mẫu 01TH.N/BNV-CBCCVC. Hệ thống kiểm tra, thực hiện xuất file và hiển thị kết quả.	Dữ liệu đầu ra
37	Cán bộ tổ chức Vụ 15/Cán bộ tổ chức đơn vị/Lãnh đạo đơn vị/Lãnh đạo Vụ 15 có thể trích xuất số liệu báo cáo thống kê theo mẫu 03bTH.N/BNV-CBCCVC. Hệ thống truy xuất và hiển thị kết quả.	Yêu cầu truy vấn
38	Cán bộ tổ chức Vụ 15/Cán bộ tổ chức đơn vị/Lãnh đạo đơn vị/Lãnh đạo Vụ 15 có thể Lọc số liệu báo cáo thống kê theo các tiêu chí của mẫu 03bTH.N/BNV-CBCCVC. Hệ thống truy xuất và hiển thị kết quả.	Yêu cầu truy vấn
39	Cán bộ tổ chức Vụ 15/Cán bộ tổ chức đơn vị/Lãnh đạo đơn vị/Lãnh đạo Vụ 15 có thể Xuất báo cáo thống kê ra file excel theo các tiêu chí của mẫu mẫu 03bTH.N/BNV-CBCCVC. Hệ thống kiểm tra, thực hiện xuất file và hiển thị kết quả.	Dữ liệu đầu ra
40	Cán bộ tổ chức Vụ 15/Cán bộ tổ chức đơn vị/Lãnh đạo đơn vị/Lãnh đạo Vụ 15 có thể trích xuất số liệu báo cáo thống kê theo mẫu 04TH.N/BNV-CBCCVC. Hệ thống truy xuất và hiển thị kết quả.	Yêu cầu truy vấn
41	Cán bộ tổ chức Vụ 15/Cán bộ tổ chức đơn vị/Lãnh đạo đơn vị/Lãnh đạo Vụ 15 có thể Lọc số liệu báo cáo thống kê theo các tiêu chí của mẫu 04TH.N/BNV-CBCCVC. Hệ thống truy xuất và hiển thị kết quả.	Yêu cầu truy vấn
42	Cán bộ tổ chức Vụ 15/Cán bộ tổ chức đơn vị/Lãnh đạo đơn vị/Lãnh đạo Vụ 15 có thể Xuất báo cáo thống kê ra file excel theo các tiêu chí của mẫu mẫu 04TH.N/BNV-CBCCVC. Hệ thống kiểm tra, thực hiện xuất file và hiển thị kết quả.	Dữ liệu đầu ra
43	Cán bộ tổ chức Vụ 15/Cán bộ tổ chức đơn vị/Lãnh đạo đơn vị/Lãnh đạo Vụ 15 có thể trích xuất số liệu báo cáo thống kê theo mẫu 06TH.N/BNV-CBCCVC. Hệ thống truy xuất và hiển thị kết quả.	Yêu cầu truy vấn

<b>STT</b>	<b>Chức năng</b>	<b>Phân loại</b>
44	Cán bộ tổ chức Vụ 15/Cán bộ tổ chức đơn vị/Lãnh đạo đơn vị/Lãnh đạo Vụ 15 có thể Lọc số liệu báo cáo thống kê theo các tiêu chí của mẫu 06TH.N/BNV-CBCCVC. Hệ thống truy xuất và hiển thị kết quả.	Yêu cầu truy vấn
45	Cán bộ tổ chức Vụ 15/Cán bộ tổ chức đơn vị/Lãnh đạo đơn vị/Lãnh đạo Vụ 15 có thể Xuất báo cáo thống kê ra file excel theo các tiêu chí của mẫu 06TH.N/BNV-CBCCVC. Hệ thống kiểm tra, thực hiện xuất file và hiển thị kết quả.	Dữ liệu đầu ra
46	Cán bộ tổ chức Vụ 15/Cán bộ tổ chức đơn vị/Lãnh đạo đơn vị/Lãnh đạo Vụ 15 có thể trích xuất số liệu báo cáo thống kê theo mẫu 1a. Hệ thống truy xuất và hiển thị kết quả.	Yêu cầu truy vấn
47	Cán bộ tổ chức Vụ 15/Cán bộ tổ chức đơn vị/Lãnh đạo đơn vị/Lãnh đạo Vụ 15 có thể Lọc số liệu báo cáo thống kê theo các tiêu chí của mẫu 1a. Hệ thống truy xuất và hiển thị kết quả.	Yêu cầu truy vấn
48	Cán bộ tổ chức Vụ 15/Cán bộ tổ chức đơn vị/Lãnh đạo đơn vị/Lãnh đạo Vụ 15 có thể Xuất báo cáo thống kê ra file excel theo các tiêu chí mẫu 1a. Hệ thống kiểm tra, thực hiện xuất file và hiển thị kết quả.	Dữ liệu đầu ra
49	Cán bộ tổ chức Vụ 15/Cán bộ tổ chức đơn vị/Lãnh đạo đơn vị/Lãnh đạo Vụ 15 có thể trích xuất số liệu báo cáo thống kê theo mẫu 1b. Hệ thống truy xuất và hiển thị kết quả.	Yêu cầu truy vấn
50	Cán bộ tổ chức Vụ 15/Cán bộ tổ chức đơn vị/Lãnh đạo đơn vị/Lãnh đạo Vụ 15 có thể Lọc số liệu báo cáo thống kê theo các tiêu chí của mẫu 1b. Hệ thống truy xuất và hiển thị kết quả.	Yêu cầu truy vấn
51	Cán bộ tổ chức Vụ 15/Cán bộ tổ chức đơn vị/Lãnh đạo đơn vị/Lãnh đạo Vụ 15 có thể Xuất báo cáo thống kê ra file excel theo các tiêu chí của mẫu 1b. Hệ thống kiểm tra, thực hiện xuất file và hiển thị kết quả.	Dữ liệu đầu ra
52	Cán bộ tổ chức Vụ 15/Cán bộ tổ chức đơn vị/Lãnh đạo đơn vị/Lãnh đạo Vụ 15 có thể trích xuất số liệu báo cáo thống kê theo mẫu 1c. Hệ thống truy xuất và hiển thị kết quả.	Yêu cầu truy vấn
53	Cán bộ tổ chức Vụ 15/Cán bộ tổ chức đơn vị/Lãnh đạo đơn vị/Lãnh đạo Vụ 15 có thể Lọc số liệu báo cáo thống kê theo các tiêu chí của mẫu 1c. Hệ thống truy xuất và hiển thị kết quả.	Yêu cầu truy vấn
54	Cán bộ tổ chức Vụ 15/Cán bộ tổ chức đơn vị/Lãnh đạo đơn vị/Lãnh đạo Vụ 15 có thể Xuất báo cáo thống kê ra file excel theo các tiêu chí 1c. Hệ thống kiểm tra, thực hiện xuất file và hiển thị kết quả.	Dữ liệu đầu ra
55	Cán bộ tổ chức Vụ 15/Cán bộ tổ chức đơn vị/Lãnh đạo đơn vị/Lãnh đạo Vụ 15 có thể trích xuất số liệu báo cáo thống kê theo mẫu 1. Hệ thống truy xuất và hiển thị kết quả.	Yêu cầu truy vấn
56	Cán bộ tổ chức Vụ 15/Cán bộ tổ chức đơn vị/Lãnh đạo đơn vị/Lãnh đạo Vụ 15 có thể Lọc số liệu báo cáo thống kê theo các tiêu chí của mẫu 1. Hệ thống truy xuất và hiển thị kết quả.	Yêu cầu truy vấn
57	Cán bộ tổ chức Vụ 15/Cán bộ tổ chức đơn vị/Lãnh đạo đơn vị/Lãnh đạo Vụ 15 có thể Xuất báo cáo thống kê ra file excel	Dữ liệu đầu ra

STT	Chức năng	Phân loại
	theo các tiêu chí của mẫu 1. Hệ thống kiểm tra, thực hiện xuất file và hiển thị kết quả.	
58	Cán bộ tổ chức Vụ 15/Cán bộ tổ chức đơn vị/Lãnh đạo đơn vị/Lãnh đạo Vụ 15 có thể trích xuất số liệu báo cáo thống kê theo mẫu 2a. Hệ thống truy xuất và hiển thị kết quả.	Yêu cầu truy vấn
59	Cán bộ tổ chức Vụ 15/Cán bộ tổ chức đơn vị/Lãnh đạo đơn vị/Lãnh đạo Vụ 15 có thể Lọc số liệu báo cáo thống kê theo các tiêu chí của mẫu 2a. Hệ thống truy xuất và hiển thị kết quả.	Yêu cầu truy vấn
60	Cán bộ tổ chức Vụ 15/Cán bộ tổ chức đơn vị/Lãnh đạo đơn vị/Lãnh đạo Vụ 15 có thể Xuất báo cáo thống kê ra file excel theo các tiêu chí mẫu 2a. Hệ thống kiểm tra, thực hiện xuất file và hiển thị kết quả.	Dữ liệu đầu ra
61	Cán bộ tổ chức Vụ 15/Cán bộ tổ chức đơn vị/Lãnh đạo đơn vị/Lãnh đạo Vụ 15 có thể trích xuất số liệu báo cáo thống kê theo mẫu 2b. Hệ thống truy xuất và hiển thị kết quả.	Yêu cầu truy vấn
62	Cán bộ tổ chức Vụ 15/Cán bộ tổ chức đơn vị/Lãnh đạo đơn vị/Lãnh đạo Vụ 15 có thể Lọc số liệu báo cáo thống kê theo các tiêu chí của mẫu 2b. Hệ thống truy xuất và hiển thị kết quả.	Yêu cầu truy vấn
63	Cán bộ tổ chức Vụ 15/Cán bộ tổ chức đơn vị/Lãnh đạo đơn vị/Lãnh đạo Vụ 15 có thể Xuất báo cáo thống kê ra file excel theo các tiêu chí của mẫu 2b. Hệ thống kiểm tra, thực hiện xuất file và hiển thị kết quả.	Dữ liệu đầu ra
64	Cán bộ tổ chức Vụ 15/Cán bộ tổ chức đơn vị/Lãnh đạo đơn vị/Lãnh đạo Vụ 15 có thể trích xuất số liệu báo cáo thống kê theo mẫu 2c. Hệ thống truy xuất và hiển thị kết quả.	Yêu cầu truy vấn
65	Cán bộ tổ chức Vụ 15/Cán bộ tổ chức đơn vị/Lãnh đạo đơn vị/Lãnh đạo Vụ 15 có thể Lọc số liệu báo cáo thống kê theo các tiêu chí của mẫu 2c. Hệ thống truy xuất và hiển thị kết quả.	Yêu cầu truy vấn
66	Cán bộ tổ chức Vụ 15/Cán bộ tổ chức đơn vị/Lãnh đạo đơn vị/Lãnh đạo Vụ 15 có thể Xuất báo cáo thống kê ra file excel theo các tiêu chí mẫu 2c. Hệ thống kiểm tra, thực hiện xuất file và hiển thị kết quả.	Dữ liệu đầu ra
67	Cán bộ tổ chức Vụ 15/Cán bộ tổ chức đơn vị/Lãnh đạo đơn vị/Lãnh đạo Vụ 15 có thể trích xuất số liệu báo cáo thống kê theo mẫu 2. Hệ thống truy xuất và hiển thị kết quả.	Yêu cầu truy vấn
68	Cán bộ tổ chức Vụ 15/Cán bộ tổ chức đơn vị/Lãnh đạo đơn vị/Lãnh đạo Vụ 15 có thể Lọc số liệu báo cáo thống kê theo các tiêu chí của mẫu 2. Hệ thống truy xuất và hiển thị kết quả.	Yêu cầu truy vấn
69	Cán bộ tổ chức Vụ 15/Cán bộ tổ chức đơn vị/Lãnh đạo đơn vị/Lãnh đạo Vụ 15 có thể Xuất báo cáo thống kê ra file excel theo các tiêu chí của mẫu 2. Hệ thống kiểm tra, thực hiện xuất file và hiển thị kết quả.	Dữ liệu đầu ra
70	Cán bộ tổ chức Vụ 15/Cán bộ tổ chức đơn vị/Lãnh đạo đơn vị/Lãnh đạo Vụ 15 có thể trích xuất số liệu báo cáo thống kê theo mẫu 3a. Hệ thống truy xuất và hiển thị kết quả.	Yêu cầu truy vấn

<b>STT</b>	<b>Chức năng</b>	<b>Phân loại</b>
71	Cán bộ tổ chức Vụ 15/Cán bộ tổ chức đơn vị/Lãnh đạo đơn vị/Lãnh đạo Vụ 15 có thể Lọc số liệu báo cáo thống kê theo các tiêu chí của mẫu 3a. Hệ thống truy xuất và hiển thị kết quả.	Yêu cầu truy vấn
72	Cán bộ tổ chức Vụ 15/Cán bộ tổ chức đơn vị/Lãnh đạo đơn vị/Lãnh đạo Vụ 15 có thể Xuất báo cáo thống kê ra file excel theo các tiêu chí mẫu 3a. Hệ thống kiểm tra, thực hiện xuất file và hiển thị kết quả.	Dữ liệu đầu ra
73	Cán bộ tổ chức Vụ 15/Cán bộ tổ chức đơn vị/Lãnh đạo đơn vị/Lãnh đạo Vụ 15 có thể trích xuất số liệu báo cáo thống kê theo mẫu 3b. Hệ thống truy xuất và hiển thị kết quả.	Yêu cầu truy vấn
74	Cán bộ tổ chức Vụ 15/Cán bộ tổ chức đơn vị/Lãnh đạo đơn vị/Lãnh đạo Vụ 15 có thể Lọc số liệu báo cáo thống kê theo các tiêu chí của mẫu 3b. Hệ thống truy xuất và hiển thị kết quả.	Yêu cầu truy vấn
75	Cán bộ tổ chức Vụ 15/Cán bộ tổ chức đơn vị/Lãnh đạo đơn vị/Lãnh đạo Vụ 15 có thể Xuất báo cáo thống kê ra file excel theo các tiêu chí của mẫu 3b. Hệ thống kiểm tra, thực hiện xuất file và hiển thị kết quả.	Dữ liệu đầu ra
76	Cán bộ tổ chức Vụ 15/Cán bộ tổ chức đơn vị/Lãnh đạo đơn vị/Lãnh đạo Vụ 15 có thể trích xuất số liệu báo cáo thống kê theo mẫu 4. Hệ thống truy xuất và hiển thị kết quả.	Yêu cầu truy vấn
77	Cán bộ tổ chức Vụ 15/Cán bộ tổ chức đơn vị/Lãnh đạo đơn vị/Lãnh đạo Vụ 15 có thể Lọc số liệu báo cáo thống kê theo các tiêu chí của mẫu 4. Hệ thống truy xuất và hiển thị kết quả.	Yêu cầu truy vấn
78	Cán bộ tổ chức Vụ 15/Cán bộ tổ chức đơn vị/Lãnh đạo đơn vị/Lãnh đạo Vụ 15 có thể Xuất báo cáo thống kê ra file excel theo các tiêu chí mẫu 4. Hệ thống kiểm tra, thực hiện xuất file và hiển thị kết quả.	Dữ liệu đầu ra
79	Cán bộ tổ chức Vụ 15/Cán bộ tổ chức đơn vị/Lãnh đạo đơn vị/Lãnh đạo Vụ 15 có thể trích xuất số liệu báo cáo thống kê theo mẫu 5a. Hệ thống truy xuất và hiển thị kết quả.	Yêu cầu truy vấn
80	Cán bộ tổ chức Vụ 15/Cán bộ tổ chức đơn vị/Lãnh đạo đơn vị/Lãnh đạo Vụ 15 có thể Lọc số liệu báo cáo thống kê theo các tiêu chí của mẫu 5a. Hệ thống truy xuất và hiển thị kết quả.	Yêu cầu truy vấn
81	Cán bộ tổ chức Vụ 15/Cán bộ tổ chức đơn vị/Lãnh đạo đơn vị/Lãnh đạo Vụ 15 có thể Xuất báo cáo thống kê ra file excel theo các tiêu chí của mẫu 5a. Hệ thống kiểm tra, thực hiện xuất file và hiển thị kết quả.	Dữ liệu đầu ra
82	Cán bộ tổ chức Vụ 15/Cán bộ tổ chức đơn vị/Lãnh đạo đơn vị/Lãnh đạo Vụ 15 có thể trích xuất số liệu báo cáo thống kê theo mẫu 5b. Hệ thống truy xuất và hiển thị kết quả.	Yêu cầu truy vấn
83	Cán bộ tổ chức Vụ 15/Cán bộ tổ chức đơn vị/Lãnh đạo đơn vị/Lãnh đạo Vụ 15 có thể Lọc số liệu báo cáo thống kê theo các tiêu chí của mẫu 5b. Hệ thống truy xuất và hiển thị kết quả.	Yêu cầu truy vấn
84	Cán bộ tổ chức Vụ 15/Cán bộ tổ chức đơn vị/Lãnh đạo đơn vị/Lãnh đạo Vụ 15 có thể Xuất báo cáo thống kê ra file excel theo các tiêu chí mẫu 5b. Hệ thống kiểm tra, thực hiện xuất file và hiển thị kết quả.	Dữ liệu đầu ra

<b>STT</b>	<b>Chức năng</b>	<b>Phân loại</b>
85	Cán bộ tổ chức Vụ 15/Cán bộ tổ chức đơn vị/Lãnh đạo đơn vị/Lãnh đạo Vụ 15 có thể trích xuất số liệu báo cáo thống kê theo mẫu 5c. Hệ thống truy xuất và hiển thị kết quả.	Yêu cầu truy vấn
86	Cán bộ tổ chức Vụ 15/Cán bộ tổ chức đơn vị/Lãnh đạo đơn vị/Lãnh đạo Vụ 15 có thể Lọc số liệu báo cáo thống kê theo các tiêu chí của mẫu 5c. Hệ thống truy xuất và hiển thị kết quả.	Yêu cầu truy vấn
87	Cán bộ tổ chức Vụ 15/Cán bộ tổ chức đơn vị/Lãnh đạo đơn vị/Lãnh đạo Vụ 15 có thể Xuất báo cáo thống kê ra file excel theo các tiêu chí của mẫu 5c. Hệ thống kiểm tra, thực hiện xuất file và hiển thị kết quả.	Dữ liệu đầu ra
88	Cán bộ tổ chức Vụ 15/Cán bộ tổ chức đơn vị/Lãnh đạo đơn vị/Lãnh đạo Vụ 15 có thể trích xuất số liệu báo cáo thống kê theo mẫu 6. Hệ thống truy xuất và hiển thị kết quả.	Yêu cầu truy vấn
89	Cán bộ tổ chức Vụ 15/Cán bộ tổ chức đơn vị/Lãnh đạo đơn vị/Lãnh đạo Vụ 15 có thể Lọc số liệu báo cáo thống kê theo các tiêu chí của mẫu 6. Hệ thống truy xuất và hiển thị kết quả.	Yêu cầu truy vấn
90	Cán bộ tổ chức Vụ 15/Cán bộ tổ chức đơn vị/Lãnh đạo đơn vị/Lãnh đạo Vụ 15 có thể Xuất báo cáo thống kê ra file excel theo các tiêu chí mẫu 6. Hệ thống kiểm tra, thực hiện xuất file và hiển thị kết quả.	Dữ liệu đầu ra
91	Cán bộ tổ chức Vụ 15/Cán bộ tổ chức đơn vị/Lãnh đạo đơn vị/Lãnh đạo Vụ 15 có thể trích xuất số liệu báo cáo thống kê theo mẫu 7. Hệ thống truy xuất và hiển thị kết quả.	Yêu cầu truy vấn
92	Cán bộ tổ chức Vụ 15/Cán bộ tổ chức đơn vị/Lãnh đạo đơn vị/Lãnh đạo Vụ 15 có thể Lọc số liệu báo cáo thống kê theo các tiêu chí của mẫu 7. Hệ thống truy xuất và hiển thị kết quả.	Yêu cầu truy vấn
93	Cán bộ tổ chức Vụ 15/Cán bộ tổ chức đơn vị/Lãnh đạo đơn vị/Lãnh đạo Vụ 15 có thể Xuất báo cáo thống kê ra file excel theo các tiêu chí của mẫu 7. Hệ thống kiểm tra, thực hiện xuất file và hiển thị kết quả.	Dữ liệu đầu ra
94	Cán bộ tổ chức Vụ 15/Cán bộ tổ chức đơn vị/Lãnh đạo đơn vị/Lãnh đạo Vụ 15 có thể trích xuất số liệu báo cáo thống kê theo mẫu 8. Hệ thống truy xuất và hiển thị kết quả.	Yêu cầu truy vấn
95	Cán bộ tổ chức Vụ 15/Cán bộ tổ chức đơn vị/Lãnh đạo đơn vị/Lãnh đạo Vụ 15 có thể Lọc số liệu báo cáo thống kê theo các tiêu chí của mẫu 8. Hệ thống truy xuất và hiển thị kết quả.	Yêu cầu truy vấn
96	Cán bộ tổ chức Vụ 15/Cán bộ tổ chức đơn vị/Lãnh đạo đơn vị/Lãnh đạo Vụ 15 có thể Xuất báo cáo thống kê ra file excel theo các tiêu chí của mẫu 8. Hệ thống kiểm tra, thực hiện xuất file và hiển thị kết quả.	Dữ liệu đầu ra
97	QTHT có thể thiết lập quyền tài khoản. Hệ thống thực hiện cập nhật dữ liệu và thông báo kết quả.	Dữ liệu đầu vào
98	QTHT có thể gán quyền cho tài khoản. Hệ thống kiểm tra, thực hiện gán quyền tương ứng cho tài khoản và thông báo kết quả.	Dữ liệu đầu vào

STT	Chức năng	Phân loại
99	QTHT có thể gỡ phân quyền cho tài khoản. Hệ thống kiểm tra, thực hiện loại bỏ quyền tương ứng cho tài khoản và thông báo kết quả.	Dữ liệu đầu vào
100	QTHT có thể thêm mới biểu mẫu báo cáo. Hệ thống thực hiện cập nhật dữ liệu và thông báo kết quả.	Dữ liệu đầu vào
101	QTHT có thể cập nhật nội dung biểu mẫu báo cáo. Hệ thống thực hiện cập nhật dữ liệu thay đổi và thông báo kết quả.	Dữ liệu đầu vào
102	QTHT có thể xóa biểu mẫu báo cáo. Hệ thống thực hiện xóa dữ liệu và thông báo kết quả.	Dữ liệu đầu vào
103	Cán bộ tổ chức Vụ 15/Cán bộ tổ chức đơn vị/Lãnh đạo đơn vị/Lãnh đạo Vụ 15 có thể cập nhật các thông tin để chuyển đổi Phòng thành Đơn vị. Hệ thống thực hiện cập nhật dữ liệu và thông báo kết quả.	Dữ liệu đầu vào
104	Cán bộ tổ chức Vụ 15/Cán bộ tổ chức đơn vị/Lãnh đạo đơn vị/Lãnh đạo Vụ 15 có thể cập nhật thông tin công tác hiện tại của hồ sơ sau khi chuyển đổi Phòng thành Đơn vị. Hệ thống thực hiện cập nhật dữ liệu và thông báo kết quả.	Dữ liệu đầu vào
105	Cán bộ tổ chức Vụ 15/Cán bộ tổ chức đơn vị/Lãnh đạo đơn vị/Lãnh đạo Vụ 15 có thể bổ sung quá trình công tác mới của hồ sơ sau khi chuyển đổi Phòng thành Đơn vị. Hệ thống thực hiện cập nhật dữ liệu và thông báo kết quả.	Dữ liệu đầu vào
106	Cán bộ tổ chức Vụ 15/Cán bộ tổ chức đơn vị/Lãnh đạo đơn vị/Lãnh đạo Vụ 15 có thể bổ sung quá trình kiêm nhiệm, biệt phái mới của hồ sơ (nếu có) sau khi chuyển đổi Phòng thành Đơn vị. Hệ thống thực hiện cập nhật dữ liệu và thông báo kết quả.	Dữ liệu đầu vào
107	Cán bộ tổ chức Vụ 15/Cán bộ tổ chức đơn vị/Lãnh đạo đơn vị/Lãnh đạo Vụ 15 có thể cập nhật tên của Phòng thành Đơn vị vào các báo cáo trên hệ thống. Hệ thống thực hiện cập nhật dữ liệu và thông báo kết quả.	Dữ liệu đầu vào
108	Cán bộ tổ chức Vụ 15/Cán bộ tổ chức đơn vị/Lãnh đạo đơn vị/Lãnh đạo Vụ 15 có thể cập nhật các thông tin để chuyển đổi Đơn vị thành Phòng. Hệ thống thực hiện cập nhật dữ liệu và thông báo kết quả.	Dữ liệu đầu vào
109	Cán bộ tổ chức Vụ 15/Cán bộ tổ chức đơn vị/Lãnh đạo đơn vị/Lãnh đạo Vụ 15 có thể cập nhật thông tin công tác hiện tại của hồ sơ sau khi chuyển đổi Đơn vị thành Phòng. Hệ thống thực hiện cập nhật dữ liệu và thông báo kết quả.	Dữ liệu đầu vào
110	Cán bộ tổ chức Vụ 15/Cán bộ tổ chức đơn vị/Lãnh đạo đơn vị/Lãnh đạo Vụ 15 có thể bổ sung quá trình công tác mới của hồ sơ sau khi chuyển đổi Đơn vị thành Phòng. Hệ thống thực hiện cập nhật dữ liệu và thông báo kết quả.	Dữ liệu đầu vào
111	Cán bộ tổ chức Vụ 15/Cán bộ tổ chức đơn vị/Lãnh đạo đơn vị/Lãnh đạo Vụ 15 có thể bổ sung quá trình kiêm nhiệm, biệt phái mới của hồ sơ (nếu có) sau khi chuyển đổi Đơn vị thành Phòng. Hệ thống thực hiện cập nhật dữ liệu và thông báo kết quả.	Dữ liệu đầu vào

STT	Chức năng	Phân loại
112	Cán bộ tổ chức Vụ 15/Cán bộ tổ chức đơn vị/Lãnh đạo đơn vị/Lãnh đạo Vụ 15 có thể cập nhật tên của Đơn vị thành Phòng vào các báo cáo trên hệ thống. Hệ thống thực hiện cập nhật dữ liệu và thông báo kết quả.	Dữ liệu đầu vào
113	Cán bộ tổ chức Vụ 15/Cán bộ tổ chức đơn vị/Lãnh đạo đơn vị/Lãnh đạo Vụ 15 có thể thêm mới kê khai lần đầu. Hệ thống thực hiện cập nhật dữ liệu và thông báo kết quả.	Dữ liệu đầu vào
114	Cán bộ tổ chức Vụ 15/Cán bộ tổ chức đơn vị/Lãnh đạo đơn vị/Lãnh đạo Vụ 15 có thể sửa thông tin kê khai lần đầu. Hệ thống thực hiện cập nhật dữ liệu thay đổi và thông báo kết quả.	Dữ liệu đầu vào
115	Cán bộ tổ chức Vụ 15/Cán bộ tổ chức đơn vị/Lãnh đạo đơn vị/Lãnh đạo Vụ 15 có thể xóa thông tin kê khai lần đầu. Hệ thống thực hiện xóa dữ liệu và thông báo kết quả.	Dữ liệu đầu vào
116	Cán bộ tổ chức Vụ 15/Cán bộ tổ chức đơn vị/Lãnh đạo đơn vị/Lãnh đạo Vụ 15 có thể tìm kiếm, lọc theo nhiều tiêu chí nâng cao. Hệ thống truy xuất và hiển thị kết quả. Hệ thống truy xuất và hiển thị kết quả.	Yêu cầu truy vấn
117	Tất cả người dùng có thể đăng ký tài khoản gọi API đồng bộ đăng ký tài khoản. Hệ thống kiểm tra, truy vấn CSDL và đồng bộ dữ liệu.	Cơ sở dữ liệu
118	Tất cả người dùng có thể cập nhật thông tin tài khoản gọi API đồng bộ thông tin thông tin tài khoản. Hệ thống truy vấn CSDL và cập nhật dữ liệu.	Cơ sở dữ liệu
119	Tất cả người dùng có thể xóa tài khoản, gọi API đồng bộ dữ liệu xóa tài khoản. Hệ thống kiểm tra và hiển thị kết quả.	Cơ sở dữ liệu
120	Lãnh đạo có thể ký số khi phê duyệt danh sách hồ sơ lên CSDL quốc gia về CBCCVC. Hệ thống hiển thị màn hình ký số và hiển thị kết quả.	Dữ liệu đầu vào
121	QTHT cung cấp API chia sẻ dữ liệu hồ sơ CBCCVC với CSDL quốc gia về CBCCVC. Hệ thống xử lý, kiểm tra và cập nhật dữ liệu.	Cơ sở dữ liệu
122	Phần mềm QLNS gọi API chia sẻ thông tin báo cáo, thống kê tình hình dữ liệu CBCCVC lên hệ thống CSDL quốc gia về CBCCVC. Hệ thống khác xử lý, kiểm tra và thông báo kết quả.	Cơ sở dữ liệu
123	QTHT thống kê dữ liệu hồ sơ CBCCVC gọi API lấy dữ liệu xác nhận số định danh cá nhân và chứng minh nhân dân. Hệ thống khác xử lý, kiểm tra và thông báo kết quả.	Cơ sở dữ liệu

### 6.2.3. Phân tích và mô tả chức năng của phần mềm

#### 6.2.3.1. Bảng chuyển đổi yêu cầu chức năng sang trường hợp sử dụng

Dưới đây sẽ mô tả tổng quát các trường hợp sử dụng của phần mềm:

Mã hiệu	Tên UseCase	Tên tác nhân chính	Tên tác nhân phụ	Mô tả trường hợp sử dụng	Mức độ cần thiết	Phân loại
I	<b>Nâng cấp các biểu mẫu, báo cáo thống kê theo Thông tư số 02/2023/TT-BNV ngày 23/3/2023 (15 mẫu)</b>					
1	Báo cáo thống kê theo mẫu 0203.N/BNV-CBCCVC: Thống kê số lượng công chức từ cấp huyện trở lên	Cán bộ tổ chức Vụ 15/ Cán bộ tổ chức đơn vị/ Lãnh đạo đơn vị/ Lãnh đạo Vụ 15			B	Đơn giản
				Cán bộ tổ chức Vụ 15/Cán bộ tổ chức đơn vị/Lãnh đạo đơn vị/Lãnh đạo Vụ 15 có thể trích xuất số liệu báo cáo thống kê theo mẫu 0203.N/BNV-CBCCVC. Hệ thống truy xuất và hiển thị kết quả.		
				Cán bộ tổ chức Vụ 15/Cán bộ tổ chức đơn vị/Lãnh đạo đơn vị/Lãnh đạo Vụ 15 có thể Lọc số liệu báo cáo thống kê theo các tiêu chí của mẫu 0203.N/BNV-CBCCVC. Hệ thống truy xuất và hiển thị kết quả.		

<b>Mã hiệu</b>	<b>Tên UseCase</b>	<b>Tên tác nhân chính</b>	<b>Tên tác nhân phụ</b>	<b>Mô tả trường hợp sử dụng</b>	<b>Mức độ cần thiết</b>	<b>Phân loại</b>
				Cán bộ tổ chức Vụ 15/Cán bộ tổ chức đơn vị/Lãnh đạo đơn vị/Lãnh đạo Vụ 15 có thể Xuất báo cáo thống kê ra file excel theo các tiêu chí mẫu 0203.N/BNV-CBCCVC. Hệ thống kiểm tra, thực hiện xuất file và hiển thị kết quả.		
2	Báo cáo thống kê theo mẫu 0205a.N/BNV-CBCCVC: Thu nhập bình quân cán bộ, công chức khối Trung ương	Cán bộ tổ chức Vụ 15/ Cán bộ tổ chức đơn vị/ Lãnh đạo đơn vị/ Lãnh đạo Vụ 15			B	Đơn giản
				Cán bộ tổ chức Vụ 15/Cán bộ tổ chức đơn vị/Lãnh đạo đơn vị/Lãnh đạo Vụ 15 có thể trích xuất số liệu báo cáo thống kê theo mẫu 0205a.N/BNV-CBCCVC. Hệ thống truy xuất và hiển thị kết quả.		
				Cán bộ tổ chức Vụ 15/Cán bộ tổ chức đơn vị/Lãnh đạo đơn vị/Lãnh đạo Vụ 15 có thể Lọc số liệu báo cáo thống kê theo các tiêu chí của mẫu 0205a.N/BNV-CBCCVC. Hệ thống truy xuất và hiển thị kết quả.		
				Cán bộ tổ chức Vụ 15/Cán bộ tổ chức đơn vị/Lãnh đạo đơn vị/Lãnh đạo Vụ 15 có thể		

<b>Mã hiệu</b>	<b>Tên UseCase</b>	<b>Tên tác nhân chính</b>	<b>Tên tác nhân phụ</b>	<b>Mô tả trường hợp sử dụng</b>	<b>Mức độ cần thiết</b>	<b>Phân loại</b>
				Xuất báo cáo thống kê ra file excel theo các tiêu chí mẫu 0205a.N/BNV-CBCCVC. Hệ thống kiểm tra, thực hiện xuất file và hiển thị kết quả.		
3	Báo cáo thống kê theo mẫu 0205b.N/BNV-CBCCVC: Thu nhập bình quân cán bộ, công chức khối địa phương	Cán bộ tổ chức Vụ 15/ Cán bộ tổ chức đơn vị/ Lãnh đạo đơn vị/ Lãnh đạo Vụ 15			B	Đơn giản
				Cán bộ tổ chức Vụ 15/Cán bộ tổ chức đơn vị/Lãnh đạo đơn vị/Lãnh đạo Vụ 15 có thể trích xuất số liệu báo cáo thống kê theo mẫu 0205b.N/BNV-CBCCVC. Hệ thống truy xuất và hiển thị kết quả.		
				Cán bộ tổ chức Vụ 15/Cán bộ tổ chức đơn vị/Lãnh đạo đơn vị/Lãnh đạo Vụ 15 có thể Lọc số liệu báo cáo thống kê theo các tiêu chí của mẫu 0205b.N/BNV-CBCCVC. Hệ thống truy xuất và hiển thị kết quả.		
				Cán bộ tổ chức Vụ 15/Cán bộ tổ chức đơn vị/Lãnh đạo đơn vị/Lãnh đạo Vụ 15 có thể Xuất báo cáo thống kê ra file excel theo các tiêu chí mẫu 0205b.N/BNV-		

<b>Mã hiệu</b>	<b>Tên UseCase</b>	<b>Tên tác nhân chính</b>	<b>Tên tác nhân phụ</b>	<b>Mô tả trường hợp sử dụng</b>	<b>Mức độ cần thiết</b>	<b>Phân loại</b>
				CBCCV. Hệ thống kiểm tra, thực hiện xuất file và hiển thị kết quả.		
4	Báo cáo thống kê theo mẫu 0206b.N/BNV-CBCCV: Số lượng viên chức (Lĩnh vực giáo dục, khoa học công nghệ, khoa học xã hội, văn hoá, thể thao và du lịch và lĩnh vực khác)	Cán bộ tổ chức Vụ 15/ Cán bộ tổ chức đơn vị/ Lãnh đạo đơn vị/ Lãnh đạo Vụ 15			B	Đơn giản
				Cán bộ tổ chức Vụ 15/Cán bộ tổ chức đơn vị/Lãnh đạo đơn vị/Lãnh đạo Vụ 15 có thể trích xuất số liệu báo cáo thống kê theo mẫu 0206b.N/BNV-CBCCV. Hệ thống truy xuất và hiển thị kết quả.		
				Cán bộ tổ chức Vụ 15/Cán bộ tổ chức đơn vị/Lãnh đạo đơn vị/Lãnh đạo Vụ 15 có thể Lọc số liệu báo cáo thống kê theo các tiêu chí của mẫu 0206b.N/BNV-CBCCV. Hệ thống truy xuất và hiển thị kết quả.		
				Cán bộ tổ chức Vụ 15/Cán bộ tổ chức đơn vị/Lãnh đạo đơn vị/Lãnh đạo Vụ 15 có thể Xuất báo cáo thống kê ra file excel theo các tiêu chí mẫu 0206b.N/BNV-CBCCV. Hệ thống kiểm tra, thực hiện xuất file và hiển thị kết quả.		

<b>Mã hiệu</b>	<b>Tên UseCase</b>	<b>Tên tác nhân chính</b>	<b>Tên tác nhân phụ</b>	<b>Mô tả trường hợp sử dụng</b>	<b>Mức độ cần thiết</b>	<b>Phân loại</b>
5	Báo cáo thống kê theo mẫu 0207b.N/BNV-CBCCVC: Số lượng công chức được đánh giá, xếp loại chất lượng	Cán bộ tổ chức Vụ 15/ Cán bộ tổ chức đơn vị/ Lãnh đạo đơn vị/ Lãnh đạo Vụ 15			B	Đơn giản
				Cán bộ tổ chức Vụ 15/Cán bộ tổ chức đơn vị/Lãnh đạo đơn vị/Lãnh đạo Vụ 15 có thể trích xuất số liệu báo cáo thống kê theo mẫu 0207b.N/BNV-CBCCVC. Hệ thống truy xuất và hiển thị kết quả.		
				Cán bộ tổ chức Vụ 15/Cán bộ tổ chức đơn vị/Lãnh đạo đơn vị/Lãnh đạo Vụ 15 có thể Lọc số liệu báo cáo thống kê theo các tiêu chí của mẫu 0207b.N/BNV-CBCCVC. Hệ thống truy xuất và hiển thị kết quả.		
				Cán bộ tổ chức Vụ 15/Cán bộ tổ chức đơn vị/Lãnh đạo đơn vị/Lãnh đạo Vụ 15 có thể Xuất báo cáo thống kê ra file excel theo các tiêu chí của mẫu 0207b.N/BNV-CBCCVC. Hệ thống kiểm tra, thực hiện xuất file và hiển thị kết quả.		
6	Báo cáo thống kê theo mẫu 0207c.N/BNV-CBCCVC: Số lượng	Cán bộ tổ chức Vụ			B	Đơn giản

<b>Mã hiệu</b>	<b>Tên UseCase</b>	<b>Tên tác nhân chính</b>	<b>Tên tác nhân phụ</b>	<b>Mô tả trường hợp sử dụng</b>	<b>Mức độ cần thiết</b>	<b>Phân loại</b>
	viên chức được đánh giá, xếp loại chất lượng	15/ Cán bộ tổ chức đơn vị/ Lãnh đạo đơn vị/ Lãnh đạo Vụ 15				
				Cán bộ tổ chức Vụ 15/Cán bộ tổ chức đơn vị/Lãnh đạo đơn vị/Lãnh đạo Vụ 15 có thể trích xuất số liệu báo cáo thống kê theo mẫu 0207c.N/BNV-CBCCVC. Hệ thống truy xuất và hiển thị kết quả.		
				Cán bộ tổ chức Vụ 15/Cán bộ tổ chức đơn vị/Lãnh đạo đơn vị/Lãnh đạo Vụ 15 có thể Lọc số liệu báo cáo thống kê theo các tiêu chí của mẫu 0207c.N/BNV-CBCCVC. Hệ thống truy xuất và hiển thị kết quả.		
				Cán bộ tổ chức Vụ 15/Cán bộ tổ chức đơn vị/Lãnh đạo đơn vị/Lãnh đạo Vụ 15 có thể Xuất báo cáo thống kê ra file excel theo các tiêu chí của mẫu 0207c.N/BNV-CBCCVC. Hệ thống kiểm tra, thực hiện xuất file và hiển thị kết quả.		
7	Báo cáo thống kê theo mẫu 0208b.N/BNV-CBCCVC: Số lượng cán bộ, công chức từ cấp huyện trở lên	Cán bộ tổ chức Vụ 15/ Cán bộ tổ			B	Đơn giản

Mã hiệu	Tên UseCase	Tên tác nhân chính	Tên tác nhân phụ	Mô tả trường hợp sử dụng	Mức độ cần thiết	Phân loại
		chức đơn vị/ Lãnh đạo đơn vị/ Lãnh đạo Vụ 15				
				Cán bộ tổ chức Vụ 15/Cán bộ tổ chức đơn vị/Lãnh đạo đơn vị/Lãnh đạo Vụ 15 có thể trích xuất số liệu báo cáo thống kê theo mẫu 0208b.N/BNV-CBCCVC. Hệ thống truy xuất và hiển thị kết quả.		
				Cán bộ tổ chức Vụ 15/Cán bộ tổ chức đơn vị/Lãnh đạo đơn vị/Lãnh đạo Vụ 15 có thể Lọc số liệu báo cáo thống kê theo các tiêu chí của mẫu 0208b.N/BNV-CBCCVC. Hệ thống truy xuất và hiển thị kết quả.		
				Cán bộ tổ chức Vụ 15/Cán bộ tổ chức đơn vị/Lãnh đạo đơn vị/Lãnh đạo Vụ 15 có thể Xuất báo cáo thống kê ra file excel theo các tiêu chí của mẫu 0208b.N/BNV-CBCCVC. Hệ thống kiểm tra, thực hiện xuất file và hiển thị kết quả.		
8	Báo cáo thống kê theo mẫu 0208c.N/BNV-CBCCVC: Số lượng cán bộ, công chức từ cấp huyện trở lên	Cán bộ tổ chức Vụ 15/ Cán bộ tổ chức đơn vị/			B	Đơn giản

Mã hiệu	Tên UseCase	Tên tác nhân chính	Tên tác nhân phụ	Mô tả trường hợp sử dụng	Mức độ cần thiết	Phân loại
		Lãnh đạo đơn vị/ Lãnh đạo Vụ 15				
				Cán bộ tổ chức Vụ 15/Cán bộ tổ chức đơn vị/Lãnh đạo đơn vị/Lãnh đạo Vụ 15 có thể trích xuất số liệu báo cáo thống kê theo mẫu 0208c.N/BNV-CBCCVC. Hệ thống truy xuất và hiển thị kết quả.		
				Cán bộ tổ chức Vụ 15/Cán bộ tổ chức đơn vị/Lãnh đạo đơn vị/Lãnh đạo Vụ 15 có thể Lọc số liệu báo cáo thống kê theo các tiêu chí của mẫu 0208c.N/BNV-CBCCVC. Hệ thống truy xuất và hiển thị kết quả.		
				Cán bộ tổ chức Vụ 15/Cán bộ tổ chức đơn vị/Lãnh đạo đơn vị/Lãnh đạo Vụ 15 có thể Xuất báo cáo thống kê ra file excel theo các tiêu chí của mẫu 0208c.N/BNV-CBCCVC. Hệ thống kiểm tra, thực hiện xuất file và hiển thị kết quả.		
9	Báo cáo thống kê theo mẫu 0209a.N/BNV-CBCCVC: Số lượt cán bộ, công chức từ cấp huyện trở lên được đào tạo, bồi dưỡng trong nước	Cán bộ tổ chức Vụ 15/ Cán bộ tổ chức đơn vị/ Lãnh đạo đơn vị/			B	Đơn giản

Mã hiệu	Tên UseCase	Tên tác nhân chính	Tên tác nhân phụ	Mô tả trường hợp sử dụng	Mức độ cần thiết	Phân loại
		Lãnh đạo Vụ 15				
				Cán bộ tổ chức Vụ 15/Cán bộ tổ chức đơn vị/Lãnh đạo đơn vị/Lãnh đạo Vụ 15 có thể trích xuất số liệu báo cáo thống kê theo mẫu 0209a.N/BNV-CBCCVC. Hệ thống truy xuất và hiển thị kết quả.		
				Cán bộ tổ chức Vụ 15/Cán bộ tổ chức đơn vị/Lãnh đạo đơn vị/Lãnh đạo Vụ 15 có thể Lọc số liệu báo cáo thống kê theo các tiêu chí của mẫu 0209a.N/BNV-CBCCVC. Hệ thống truy xuất và hiển thị kết quả.		
				Cán bộ tổ chức Vụ 15/Cán bộ tổ chức đơn vị/Lãnh đạo đơn vị/Lãnh đạo Vụ 15 có thể Xuất báo cáo thống kê ra file excel theo các tiêu chí của mẫu 0209a.N/BNV-CBCCVC. Hệ thống kiểm tra, thực hiện xuất file và hiển thị kết quả.		
10	Báo cáo thống kê theo mẫu 0209c.N/BNV-CBCCVC: Số lượt viên chức được đào tạo, bồi dưỡng trong nước	Cán bộ tổ chức Vụ 15/ Cán bộ tổ chức đơn vị/ Lãnh đạo đơn vị/ Lãnh đạo Vụ 15			B	Đơn giản

<b>Mã hiệu</b>	<b>Tên UseCase</b>	<b>Tên tác nhân chính</b>	<b>Tên tác nhân phụ</b>	<b>Mô tả trường hợp sử dụng</b>	<b>Mức độ cần thiết</b>	<b>Phân loại</b>
				Cán bộ tổ chức Vụ 15/Cán bộ tổ chức đơn vị/Lãnh đạo đơn vị/Lãnh đạo Vụ 15 có thể trích xuất số liệu báo cáo thống kê theo mẫu 0209c.N/BNV-CBCCVC. Hệ thống truy xuất và hiển thị kết quả.		
				Cán bộ tổ chức Vụ 15/Cán bộ tổ chức đơn vị/Lãnh đạo đơn vị/Lãnh đạo Vụ 15 có thể Lọc số liệu báo cáo thống kê theo các tiêu chí của mẫu 0209c.N/BNV-CBCCVC. Hệ thống truy xuất và hiển thị kết quả.		
				Cán bộ tổ chức Vụ 15/Cán bộ tổ chức đơn vị/Lãnh đạo đơn vị/Lãnh đạo Vụ 15 có thể Xuất báo cáo thống kê ra file excel theo các tiêu chí mẫu 0209c.N/BNV-CBCCVC. Hệ thống kiểm tra, thực hiện xuất file và hiển thị kết quả.		
11	Báo cáo thống kê theo mẫu 0209d.N/BNV-CBCCVC: Số lượt cán bộ, công chức, viên chức được đào tạo, bồi dưỡng ở nước ngoài	Cán bộ tổ chức Vụ 15/ Cán bộ tổ chức đơn vị/ Lãnh đạo đơn vị/ Lãnh đạo Vụ 15			B	Đơn giản
				Cán bộ tổ chức Vụ 15/Cán bộ tổ chức đơn vị/Lãnh đạo đơn vị/Lãnh đạo Vụ 15 có thể		

<b>Mã hiệu</b>	<b>Tên UseCase</b>	<b>Tên tác nhân chính</b>	<b>Tên tác nhân phụ</b>	<b>Mô tả trường hợp sử dụng</b>	<b>Mức độ cần thiết</b>	<b>Phân loại</b>
				trích xuất số liệu báo cáo thống kê theo mẫu 0209d.N/BNV-CBCCVC. Hệ thống truy xuất và hiển thị kết quả.		
				Cán bộ tổ chức Vụ 15/Cán bộ tổ chức đơn vị/Lãnh đạo đơn vị/Lãnh đạo Vụ 15 có thể Lọc số liệu báo cáo thống kê theo các tiêu chí của mẫu 0209d.N/BNV-CBCCVC. Hệ thống truy xuất và hiển thị kết quả.		
				Cán bộ tổ chức Vụ 15/Cán bộ tổ chức đơn vị/Lãnh đạo đơn vị/Lãnh đạo Vụ 15 có thể Xuất báo cáo thống kê ra file excel theo các tiêu chí của mẫu 0209d.N/BNV-CBCCVC. Hệ thống kiểm tra, thực hiện xuất file và hiển thị kết quả.		
12	Báo cáo thống kê theo mẫu 01TH.N/BNV-CBCCVC: Báo cáo tổng hợp số lượng cán bộ, công chức từ cấp huyện trở lên	Cán bộ tổ chức Vụ 15/ Cán bộ tổ chức đơn vị/ Lãnh đạo đơn vị/ Lãnh đạo Vụ 15			B	Đơn giản
				Cán bộ tổ chức Vụ 15/Cán bộ tổ chức đơn vị/Lãnh đạo đơn vị/Lãnh đạo Vụ 15 có thể trích xuất số liệu báo cáo thống kê theo		

<b>Mã hiệu</b>	<b>Tên UseCase</b>	<b>Tên tác nhân chính</b>	<b>Tên tác nhân phụ</b>	<b>Mô tả trường hợp sử dụng</b>	<b>Mức độ cần thiết</b>	<b>Phân loại</b>
				mẫu 01TH.N/BNV-CBCCVC. Hệ thống truy xuất và hiển thị kết quả.		
				Cán bộ tổ chức Vụ 15/Cán bộ tổ chức đơn vị/Lãnh đạo đơn vị/Lãnh đạo Vụ 15 có thể Lọc số liệu báo cáo thống kê theo các tiêu chí của mẫu 01TH.N/BNV-CBCCVC. Hệ thống truy xuất và hiển thị kết quả.		
				Cán bộ tổ chức Vụ 15/Cán bộ tổ chức đơn vị/Lãnh đạo đơn vị/Lãnh đạo Vụ 15 có thể Xuất báo cáo thống kê ra file excel theo các tiêu chí của mẫu 01TH.N/BNV-CBCCVC. Hệ thống kiểm tra, thực hiện xuất file và hiển thị kết quả.		
13	Báo cáo thống kê theo mẫu 03bTH.N/BNV-CBCCVC: Báo cáo tổng hợp số lượng, chất lượng đội ngũ viên chức (Lĩnh vực giáo dục, khoa học công nghệ, khoa học xã hội, văn hoá, thể thao và du lịch và lĩnh vực khác)	Cán bộ tổ chức Vụ 15/ Cán bộ tổ chức đơn vị/ Lãnh đạo đơn vị/ Lãnh đạo Vụ 15			B	Đơn giản
				Cán bộ tổ chức Vụ 15/Cán bộ tổ chức đơn vị/Lãnh đạo đơn vị/Lãnh đạo Vụ 15 có thể trích xuất số liệu báo cáo thống kê theo mẫu 03bTH.N/BNV-CBCCVC. Hệ thống truy xuất và hiển thị kết quả.		

<b>Mã hiệu</b>	<b>Tên UseCase</b>	<b>Tên tác nhân chính</b>	<b>Tên tác nhân phụ</b>	<b>Mô tả trường hợp sử dụng</b>	<b>Mức độ cần thiết</b>	<b>Phân loại</b>
				Cán bộ tổ chức Vụ 15/Cán bộ tổ chức đơn vị/Lãnh đạo đơn vị/Lãnh đạo Vụ 15 có thể Lọc số liệu báo cáo thống kê theo các tiêu chí của mẫu 03bTH.N/BNV-CBCCVC. Hệ thống truy xuất và hiển thị kết quả.		
				Cán bộ tổ chức Vụ 15/Cán bộ tổ chức đơn vị/Lãnh đạo đơn vị/Lãnh đạo Vụ 15 có thể Xuất báo cáo thống kê ra file excel theo các tiêu chí của mẫu 03bTH.N/BNV-CBCCVC. Hệ thống kiểm tra, thực hiện xuất file và hiển thị kết quả.		
14	Báo cáo thống kê theo mẫu 04TH.N/BNV-CBCCVC: Tổng hợp số lượng cán bộ, công chức từ cấp huyện trở lên	Cán bộ tổ chức Vụ 15/ Cán bộ tổ chức đơn vị/ Lãnh đạo đơn vị/ Lãnh đạo Vụ 15			B	Đơn giản
				Cán bộ tổ chức Vụ 15/Cán bộ tổ chức đơn vị/Lãnh đạo đơn vị/Lãnh đạo Vụ 15 có thể trích xuất số liệu báo cáo thống kê theo mẫu 04TH.N/BNV-CBCCVC. Hệ thống truy xuất và hiển thị kết quả.		
				Cán bộ tổ chức Vụ 15/Cán bộ tổ chức đơn vị/Lãnh đạo đơn vị/Lãnh đạo Vụ 15 có thể		

<b>Mã hiệu</b>	<b>Tên UseCase</b>	<b>Tên tác nhân chính</b>	<b>Tên tác nhân phụ</b>	<b>Mô tả trường hợp sử dụng</b>	<b>Mức độ cần thiết</b>	<b>Phân loại</b>
				Lọc số liệu báo cáo thống kê theo các tiêu chí của mẫu 04TH.N/BNV-CBCCVC. Hệ thống truy xuất và hiển thị kết quả.		
				Cán bộ tổ chức Vụ 15/Cán bộ tổ chức đơn vị/Lãnh đạo đơn vị/Lãnh đạo Vụ 15 có thể Xuất báo cáo thống kê ra file excel theo các tiêu chí của mẫu 04TH.N/BNV-CBCCVC. Hệ thống kiểm tra, thực hiện xuất file và hiển thị kết quả.		
15	Báo cáo thống kê theo mẫu 06TH.N/BNV-CBCCVC: Báo cáo danh sách và tiền lương viên chức	Cán bộ tổ chức Vụ 15/ Cán bộ tổ chức đơn vị/ Lãnh đạo đơn vị/ Lãnh đạo Vụ 15			B	Đơn giản
				Cán bộ tổ chức Vụ 15/Cán bộ tổ chức đơn vị/Lãnh đạo đơn vị/Lãnh đạo Vụ 15 có thể trích xuất số liệu báo cáo thống kê theo mẫu 06TH.N/BNV-CBCCVC. Hệ thống truy xuất và hiển thị kết quả.		
				Cán bộ tổ chức Vụ 15/Cán bộ tổ chức đơn vị/Lãnh đạo đơn vị/Lãnh đạo Vụ 15 có thể Lọc số liệu báo cáo thống kê theo các tiêu		

Mã hiệu	Tên UseCase	Tên tác nhân chính	Tên tác nhân phụ	Mô tả trường hợp sử dụng	Mức độ cần thiết	Phân loại
				chỉ của mẫu 06TH.N/BNV-CBCCVC. Hệ thống truy xuất và hiển thị kết quả.		
				Cán bộ tổ chức Vụ 15/Cán bộ tổ chức đơn vị/Lãnh đạo đơn vị/Lãnh đạo Vụ 15 có thể Xuất báo cáo thống kê ra file excel theo các tiêu chí của mẫu 06TH.N/BNV-CBCCVC. Hệ thống kiểm tra, thực hiện xuất file và hiển thị kết quả.		
<b>II</b>	<b>Nâng cấp các biểu mẫu định kỳ của VKSTC (17 mẫu)</b>					
16	Báo cáo thống kê theo mẫu Mẫu 1a: Thống kê số lượng, chất lượng công chức của VKSND tối cao	Cán bộ tổ chức Vụ 15/ Cán bộ tổ chức đơn vị/ Lãnh đạo đơn vị/ Lãnh đạo Vụ 15			B	Đơn giản
				Cán bộ tổ chức Vụ 15/Cán bộ tổ chức đơn vị/Lãnh đạo đơn vị/Lãnh đạo Vụ 15 có thể trích xuất số liệu báo cáo thống kê theo mẫu 1a. Hệ thống truy xuất và hiển thị kết quả.		
				Cán bộ tổ chức Vụ 15/Cán bộ tổ chức đơn vị/Lãnh đạo đơn vị/Lãnh đạo Vụ 15 có thể Lọc số liệu báo cáo thống kê theo các tiêu		

<b>Mã hiệu</b>	<b>Tên UseCase</b>	<b>Tên tác nhân chính</b>	<b>Tên tác nhân phụ</b>	<b>Mô tả trường hợp sử dụng</b>	<b>Mức độ cần thiết</b>	<b>Phân loại</b>
				chỉ của mẫu 1a. Hệ thống truy xuất và hiển thị kết quả.		
				Cán bộ tổ chức Vụ 15/Cán bộ tổ chức đơn vị/Lãnh đạo đơn vị/Lãnh đạo Vụ 15 có thể Xuất báo cáo thống kê ra file excel theo các tiêu chí mẫu 1a. Hệ thống kiểm tra, thực hiện xuất file và hiển thị kết quả.		
17	Báo cáo thống kê theo Mẫu 1b: Thống kê số lượng, chất lượng công chức của VKSND cấp tỉnh	Cán bộ tổ chức Vụ 15/ Cán bộ tổ chức đơn vị/ Lãnh đạo đơn vị/ Lãnh đạo Vụ 15			B	Đơn giản
				Cán bộ tổ chức Vụ 15/Cán bộ tổ chức đơn vị/Lãnh đạo đơn vị/Lãnh đạo Vụ 15 có thể trích xuất số liệu báo cáo thống kê theo mẫu 1b. Hệ thống truy xuất và hiển thị kết quả.		
				Cán bộ tổ chức Vụ 15/Cán bộ tổ chức đơn vị/Lãnh đạo đơn vị/Lãnh đạo Vụ 15 có thể Lọc số liệu báo cáo thống kê theo các tiêu chí của mẫu 1b. Hệ thống truy xuất và hiển thị kết quả.		

<b>Mã hiệu</b>	<b>Tên UseCase</b>	<b>Tên tác nhân chính</b>	<b>Tên tác nhân phụ</b>	<b>Mô tả trường hợp sử dụng</b>	<b>Mức độ cần thiết</b>	<b>Phân loại</b>
				Cán bộ tổ chức Vụ 15/Cán bộ tổ chức đơn vị/Lãnh đạo đơn vị/Lãnh đạo Vụ 15 có thể Xuất báo cáo thống kê ra file excel theo các tiêu chí của mẫu 1b. Hệ thống kiểm tra, thực hiện xuất file và hiển thị kết quả.		
18	Báo cáo thống kê theo Mẫu 1c: Thống kê số lượng, chất lượng công chức của VKSND cấp huyện	Cán bộ tổ chức Vụ 15/ Cán bộ tổ chức đơn vị/ Lãnh đạo đơn vị/ Lãnh đạo Vụ 15			B	Đơn giản
				Cán bộ tổ chức Vụ 15/Cán bộ tổ chức đơn vị/Lãnh đạo đơn vị/Lãnh đạo Vụ 15 có thể trích xuất số liệu báo cáo thống kê theo mẫu 1c. Hệ thống truy xuất và hiển thị kết quả.		
				Cán bộ tổ chức Vụ 15/Cán bộ tổ chức đơn vị/Lãnh đạo đơn vị/Lãnh đạo Vụ 15 có thể Lọc số liệu báo cáo thống kê theo các tiêu chí của mẫu 1c. Hệ thống truy xuất và hiển thị kết quả.		
				Cán bộ tổ chức Vụ 15/Cán bộ tổ chức đơn vị/Lãnh đạo đơn vị/Lãnh đạo Vụ 15 có thể Xuất báo cáo thống kê ra file excel theo		

<b>Mã hiệu</b>	<b>Tên UseCase</b>	<b>Tên tác nhân chính</b>	<b>Tên tác nhân phụ</b>	<b>Mô tả trường hợp sử dụng</b>	<b>Mức độ cần thiết</b>	<b>Phân loại</b>
				các tiêu chí 1c. Hệ thống kiểm tra, thực hiện xuất file và hiển thị kết quả.		
19	Báo cáo thống kê theo Mẫu 1: Tổng hợp thống kê số lượng, chất lượng công chức của ngành KSND	Cán bộ tổ chức Vụ 15/ Cán bộ tổ chức đơn vị/ Lãnh đạo đơn vị/ Lãnh đạo Vụ 15			B	Đơn giản
				Cán bộ tổ chức Vụ 15/Cán bộ tổ chức đơn vị/Lãnh đạo đơn vị/Lãnh đạo Vụ 15 có thể trích xuất số liệu báo cáo thống kê theo mẫu 1. Hệ thống truy xuất và hiển thị kết quả.		
				Cán bộ tổ chức Vụ 15/Cán bộ tổ chức đơn vị/Lãnh đạo đơn vị/Lãnh đạo Vụ 15 có thể Lọc số liệu báo cáo thống kê theo các tiêu chí của mẫu 1. Hệ thống truy xuất và hiển thị kết quả.		
				Cán bộ tổ chức Vụ 15/Cán bộ tổ chức đơn vị/Lãnh đạo đơn vị/Lãnh đạo Vụ 15 có thể Xuất báo cáo thống kê ra file excel theo các tiêu chí của mẫu 1. Hệ thống kiểm tra, thực hiện xuất file và hiển thị kết quả.		

<b>Mã hiệu</b>	<b>Tên UseCase</b>	<b>Tên tác nhân chính</b>	<b>Tên tác nhân phụ</b>	<b>Mô tả trường hợp sử dụng</b>	<b>Mức độ cần thiết</b>	<b>Phân loại</b>
20	Báo cáo thống kê theo mẫu 2a: Báo cáo tổ chức bộ máy, biên chế của VKSND tối cao	Cán bộ tổ chức Vụ 15/ Cán bộ tổ chức đơn vị/ Lãnh đạo đơn vị/ Lãnh đạo Vụ 15			B	Đơn giản
				Cán bộ tổ chức Vụ 15/Cán bộ tổ chức đơn vị/Lãnh đạo đơn vị/Lãnh đạo Vụ 15 có thể trích xuất số liệu báo cáo thống kê theo mẫu 2a. Hệ thống truy xuất và hiển thị kết quả.		
				Cán bộ tổ chức Vụ 15/Cán bộ tổ chức đơn vị/Lãnh đạo đơn vị/Lãnh đạo Vụ 15 có thể Lọc số liệu báo cáo thống kê theo các tiêu chí của mẫu 2a. Hệ thống truy xuất và hiển thị kết quả.		
				Cán bộ tổ chức Vụ 15/Cán bộ tổ chức đơn vị/Lãnh đạo đơn vị/Lãnh đạo Vụ 15 có thể Xuất báo cáo thống kê ra file excel theo các tiêu chí mẫu 2a. Hệ thống kiểm tra, thực hiện xuất file và hiển thị kết quả.		
21	Báo cáo thống kê theo mẫu 2b: Báo cáo tổ chức bộ máy, biên chế của VKSND cấp tỉnh	Cán bộ tổ chức Vụ 15/			B	Đơn giản

<b>Mã hiệu</b>	<b>Tên UseCase</b>	<b>Tên tác nhân chính</b>	<b>Tên tác nhân phụ</b>	<b>Mô tả trường hợp sử dụng</b>	<b>Mức độ cần thiết</b>	<b>Phân loại</b>
		Cán bộ tổ chức đơn vị/ Lãnh đạo đơn vị/ Lãnh đạo Vụ 15				
				Cán bộ tổ chức Vụ 15/Cán bộ tổ chức đơn vị/Lãnh đạo đơn vị/Lãnh đạo Vụ 15 có thể trích xuất số liệu báo cáo thống kê theo mẫu 2b. Hệ thống truy xuất và hiển thị kết quả.		
				Cán bộ tổ chức Vụ 15/Cán bộ tổ chức đơn vị/Lãnh đạo đơn vị/Lãnh đạo Vụ 15 có thể Lọc số liệu báo cáo thống kê theo các tiêu chí của mẫu 2b. Hệ thống truy xuất và hiển thị kết quả.		
				Cán bộ tổ chức Vụ 15/Cán bộ tổ chức đơn vị/Lãnh đạo đơn vị/Lãnh đạo Vụ 15 có thể Xuất báo cáo thống kê ra file excel theo các tiêu chí của mẫu 2b. Hệ thống kiểm tra, thực hiện xuất file và hiển thị kết quả.		
22	Báo cáo thống kê theo mẫu 2c: Báo cáo tổ chức bộ máy, biên chế của VKSND cấp huyện	Cán bộ tổ chức Vụ 15/ Cán bộ tổ chức đơn vị/			B	Đơn giản

<b>Mã hiệu</b>	<b>Tên UseCase</b>	<b>Tên tác nhân chính</b>	<b>Tên tác nhân phụ</b>	<b>Mô tả trường hợp sử dụng</b>	<b>Mức độ cần thiết</b>	<b>Phân loại</b>
		Lãnh đạo đơn vị/ Lãnh đạo Vụ 15				
				Cán bộ tổ chức Vụ 15/Cán bộ tổ chức đơn vị/Lãnh đạo đơn vị/Lãnh đạo Vụ 15 có thể trích xuất số liệu báo cáo thống kê theo mẫu 2c. Hệ thống truy xuất và hiển thị kết quả.		
				Cán bộ tổ chức Vụ 15/Cán bộ tổ chức đơn vị/Lãnh đạo đơn vị/Lãnh đạo Vụ 15 có thể Lọc số liệu báo cáo thống kê theo các tiêu chí của mẫu 2c. Hệ thống truy xuất và hiển thị kết quả.		
				Cán bộ tổ chức Vụ 15/Cán bộ tổ chức đơn vị/Lãnh đạo đơn vị/Lãnh đạo Vụ 15 có thể Xuất báo cáo thống kê ra file excel theo các tiêu chí mẫu 2c. Hệ thống kiểm tra, thực hiện xuất file và hiển thị kết quả.		
23	Báo cáo thống kê theo mẫu 2: Tổng hợp báo cáo tổ chức bộ máy, biên chế của ngành KSND	Cán bộ tổ chức Vụ 15/ Cán bộ tổ chức đơn vị/ Lãnh đạo đơn vị/			B	Đơn giản

Mã hiệu	Tên UseCase	Tên tác nhân chính	Tên tác nhân phụ	Mô tả trường hợp sử dụng	Mức độ cần thiết	Phân loại
		Lãnh đạo Vụ 15				
				Cán bộ tổ chức Vụ 15/Cán bộ tổ chức đơn vị/Lãnh đạo đơn vị/Lãnh đạo Vụ 15 có thể trích xuất số liệu báo cáo thống kê theo mẫu 2. Hệ thống truy xuất và hiển thị kết quả.		
				Cán bộ tổ chức Vụ 15/Cán bộ tổ chức đơn vị/Lãnh đạo đơn vị/Lãnh đạo Vụ 15 có thể Lọc số liệu báo cáo thống kê theo các tiêu chí của mẫu 2. Hệ thống truy xuất và hiển thị kết quả.		
				Cán bộ tổ chức Vụ 15/Cán bộ tổ chức đơn vị/Lãnh đạo đơn vị/Lãnh đạo Vụ 15 có thể Xuất báo cáo thống kê ra file excel theo các tiêu chí của mẫu 2. Hệ thống kiểm tra, thực hiện xuất file và hiển thị kết quả.		
24	Báo cáo thống kê theo mẫu 3a: Danh sách công chức và tiền lương VKSND tối cao	Cán bộ tổ chức Vụ 15/ Cán bộ tổ chức đơn vị/ Lãnh đạo đơn vị/ Lãnh đạo Vụ 15			B	Đơn giản

<b>Mã hiệu</b>	<b>Tên UseCase</b>	<b>Tên tác nhân chính</b>	<b>Tên tác nhân phụ</b>	<b>Mô tả trường hợp sử dụng</b>	<b>Mức độ cần thiết</b>	<b>Phân loại</b>
				Cán bộ tổ chức Vụ 15/Cán bộ tổ chức đơn vị/Lãnh đạo đơn vị/Lãnh đạo Vụ 15 có thể trích xuất số liệu báo cáo thống kê theo mẫu 3a. Hệ thống truy xuất và hiển thị kết quả.		
				Cán bộ tổ chức Vụ 15/Cán bộ tổ chức đơn vị/Lãnh đạo đơn vị/Lãnh đạo Vụ 15 có thể Lọc số liệu báo cáo thống kê theo các tiêu chí của mẫu 3a. Hệ thống truy xuất và hiển thị kết quả.		
				Cán bộ tổ chức Vụ 15/Cán bộ tổ chức đơn vị/Lãnh đạo đơn vị/Lãnh đạo Vụ 15 có thể Xuất báo cáo thống kê ra file excel theo các tiêu chí mẫu 3a. Hệ thống kiểm tra, thực hiện xuất file và hiển thị kết quả.		
25	Báo cáo thống kê theo mẫu 3b: Danh sách công chức và tiền lương VKSND cấp tỉnh, cấp huyện	Cán bộ tổ chức Vụ 15/ Cán bộ tổ chức đơn vị/ Lãnh đạo đơn vị/ Lãnh đạo Vụ 15			B	Đơn giản
				Cán bộ tổ chức Vụ 15/Cán bộ tổ chức đơn vị/Lãnh đạo đơn vị/Lãnh đạo Vụ 15 có thể trích xuất số liệu báo cáo thống kê theo		

<b>Mã hiệu</b>	<b>Tên UseCase</b>	<b>Tên tác nhân chính</b>	<b>Tên tác nhân phụ</b>	<b>Mô tả trường hợp sử dụng</b>	<b>Mức độ cần thiết</b>	<b>Phân loại</b>
				mẫu 3b. Hệ thống truy xuất và hiển thị kết quả.		
				Cán bộ tổ chức Vụ 15/Cán bộ tổ chức đơn vị/Lãnh đạo đơn vị/Lãnh đạo Vụ 15 có thể Lọc số liệu báo cáo thống kê theo các tiêu chí của mẫu 3b. Hệ thống truy xuất và hiển thị kết quả.		
				Cán bộ tổ chức Vụ 15/Cán bộ tổ chức đơn vị/Lãnh đạo đơn vị/Lãnh đạo Vụ 15 có thể Xuất báo cáo thống kê ra file excel theo các tiêu chí của mẫu 3b. Hệ thống kiểm tra, thực hiện xuất file và hiển thị kết quả.		
26	Báo cáo thống kê theo mẫu 4: Danh sách công chức bị xử lý kỷ luật	Cán bộ tổ chức Vụ 15/ Cán bộ tổ chức đơn vị/ Lãnh đạo đơn vị/ Lãnh đạo Vụ 15			B	Đơn giản
				Cán bộ tổ chức Vụ 15/Cán bộ tổ chức đơn vị/Lãnh đạo đơn vị/Lãnh đạo Vụ 15 có thể trích xuất số liệu báo cáo thống kê theo mẫu 4. Hệ thống truy xuất và hiển thị kết quả.		

<b>Mã hiệu</b>	<b>Tên UseCase</b>	<b>Tên tác nhân chính</b>	<b>Tên tác nhân phụ</b>	<b>Mô tả trường hợp sử dụng</b>	<b>Mức độ cần thiết</b>	<b>Phân loại</b>
				Cán bộ tổ chức Vụ 15/Cán bộ tổ chức đơn vị/Lãnh đạo đơn vị/Lãnh đạo Vụ 15 có thể Lọc số liệu báo cáo thống kê theo các tiêu chí của mẫu 4. Hệ thống truy xuất và hiển thị kết quả.		
				Cán bộ tổ chức Vụ 15/Cán bộ tổ chức đơn vị/Lãnh đạo đơn vị/Lãnh đạo Vụ 15 có thể Xuất báo cáo thống kê ra file excel theo các tiêu chí mẫu 4. Hệ thống kiểm tra, thực hiện xuất file và hiển thị kết quả.		
27	Báo cáo thống kê theo mẫu mẫu 5a: Thống kê kết quả đánh giá phân loại công chức hàng năm	Cán bộ tổ chức Vụ 15/ Cán bộ tổ chức đơn vị/ Lãnh đạo đơn vị/ Lãnh đạo Vụ 15			B	Đơn giản
				Cán bộ tổ chức Vụ 15/Cán bộ tổ chức đơn vị/Lãnh đạo đơn vị/Lãnh đạo Vụ 15 có thể trích xuất số liệu báo cáo thống kê theo mẫu 5a. Hệ thống truy xuất và hiển thị kết quả.		
				Cán bộ tổ chức Vụ 15/Cán bộ tổ chức đơn vị/Lãnh đạo đơn vị/Lãnh đạo Vụ 15 có thể Lọc số liệu báo cáo thống kê theo các tiêu		

<b>Mã hiệu</b>	<b>Tên UseCase</b>	<b>Tên tác nhân chính</b>	<b>Tên tác nhân phụ</b>	<b>Mô tả trường hợp sử dụng</b>	<b>Mức độ cần thiết</b>	<b>Phân loại</b>
				chỉ của mẫu 5a. Hệ thống truy xuất và hiển thị kết quả.		
				Cán bộ tổ chức Vụ 15/Cán bộ tổ chức đơn vị/Lãnh đạo đơn vị/Lãnh đạo Vụ 15 có thể Xuất báo cáo thống kê ra file excel theo các tiêu chí của mẫu 5a. Hệ thống kiểm tra, thực hiện xuất file và hiển thị kết quả.		
28	Báo cáo thống kê theo mẫu 5b: Thống kê kết quả đánh giá phân loại viên chức hàng năm	Cán bộ tổ chức Vụ 15/ Cán bộ tổ chức đơn vị/ Lãnh đạo đơn vị/ Lãnh đạo Vụ 15			B	Đơn giản
				Cán bộ tổ chức Vụ 15/Cán bộ tổ chức đơn vị/Lãnh đạo đơn vị/Lãnh đạo Vụ 15 có thể trích xuất số liệu báo cáo thống kê theo mẫu 5b. Hệ thống truy xuất và hiển thị kết quả.		
				Cán bộ tổ chức Vụ 15/Cán bộ tổ chức đơn vị/Lãnh đạo đơn vị/Lãnh đạo Vụ 15 có thể Lọc số liệu báo cáo thống kê theo các tiêu chí của mẫu 5b. Hệ thống truy xuất và hiển thị kết quả.		

<b>Mã hiệu</b>	<b>Tên UseCase</b>	<b>Tên tác nhân chính</b>	<b>Tên tác nhân phụ</b>	<b>Mô tả trường hợp sử dụng</b>	<b>Mức độ cần thiết</b>	<b>Phân loại</b>
				Cán bộ tổ chức Vụ 15/Cán bộ tổ chức đơn vị/Lãnh đạo đơn vị/Lãnh đạo Vụ 15 có thể Xuất báo cáo thống kê ra file excel theo các tiêu chí mẫu 5b. Hệ thống kiểm tra, thực hiện xuất file và hiển thị kết quả.		
29	Báo cáo thống kê theo mẫu 5c: Thống kê kết quả đánh giá phân loại người lao động hàng năm	Cán bộ tổ chức Vụ 15/ Cán bộ tổ chức đơn vị/ Lãnh đạo đơn vị/ Lãnh đạo Vụ 15			B	Đơn giản
				Cán bộ tổ chức Vụ 15/Cán bộ tổ chức đơn vị/Lãnh đạo đơn vị/Lãnh đạo Vụ 15 có thể trích xuất số liệu báo cáo thống kê theo mẫu 5c. Hệ thống truy xuất và hiển thị kết quả.		
				Cán bộ tổ chức Vụ 15/Cán bộ tổ chức đơn vị/Lãnh đạo đơn vị/Lãnh đạo Vụ 15 có thể Lọc số liệu báo cáo thống kê theo các tiêu chí của mẫu 5c. Hệ thống truy xuất và hiển thị kết quả.		
				Cán bộ tổ chức Vụ 15/Cán bộ tổ chức đơn vị/Lãnh đạo đơn vị/Lãnh đạo Vụ 15 có thể Xuất báo cáo thống kê ra file excel theo		

Mã hiệu	Tên UseCase	Tên tác nhân chính	Tên tác nhân phụ	Mô tả trường hợp sử dụng	Mức độ cần thiết	Phân loại
				các tiêu chí của mẫu 5c. Hệ thống kiểm tra, thực hiện xuất file và hiển thị kết quả.		
30	Báo cáo thống kê theo mẫu mẫu 6: Báo cáo số lượng, chất lượng công chức ngành KSND phục vụ báo cáo của Viện trưởng VKSND tối cao tại kỳ họp Quốc hội	Cán bộ tổ chức Vụ 15/ Cán bộ tổ chức đơn vị/ Lãnh đạo đơn vị/ Lãnh đạo Vụ 15			B	Đơn giản
				Cán bộ tổ chức Vụ 15/Cán bộ tổ chức đơn vị/Lãnh đạo đơn vị/Lãnh đạo Vụ 15 có thể trích xuất số liệu báo cáo thống kê theo mẫu 6. Hệ thống truy xuất và hiển thị kết quả.		
				Cán bộ tổ chức Vụ 15/Cán bộ tổ chức đơn vị/Lãnh đạo đơn vị/Lãnh đạo Vụ 15 có thể Lọc số liệu báo cáo thống kê theo các tiêu chí của mẫu 6. Hệ thống truy xuất và hiển thị kết quả.		
				Cán bộ tổ chức Vụ 15/Cán bộ tổ chức đơn vị/Lãnh đạo đơn vị/Lãnh đạo Vụ 15 có thể Xuất báo cáo thống kê ra file excel theo các tiêu chí mẫu 6. Hệ thống kiểm tra, thực hiện xuất file và hiển thị kết quả.		

<b>Mã hiệu</b>	<b>Tên UseCase</b>	<b>Tên tác nhân chính</b>	<b>Tên tác nhân phụ</b>	<b>Mô tả trường hợp sử dụng</b>	<b>Mức độ cần thiết</b>	<b>Phân loại</b>
31	Báo cáo thống kê theo mẫu 7: Tổng hợp thống kê số lượng, chất lượng công chức nữ của ngành KSND	Cán bộ tổ chức Vụ 15/ Cán bộ tổ chức đơn vị/ Lãnh đạo đơn vị/ Lãnh đạo Vụ 15			B	Đơn giản
				Cán bộ tổ chức Vụ 15/Cán bộ tổ chức đơn vị/Lãnh đạo đơn vị/Lãnh đạo Vụ 15 có thể trích xuất số liệu báo cáo thống kê mẫu 7. Hệ thống truy xuất và hiển thị kết quả.		
				Cán bộ tổ chức Vụ 15/Cán bộ tổ chức đơn vị/Lãnh đạo đơn vị/Lãnh đạo Vụ 15 có thể Lọc số liệu báo cáo thống kê theo các tiêu chí của mẫu 7. Hệ thống truy xuất và hiển thị kết quả.		
				Cán bộ tổ chức Vụ 15/Cán bộ tổ chức đơn vị/Lãnh đạo đơn vị/Lãnh đạo Vụ 15 có thể Xuất báo cáo thống kê ra file excel theo các tiêu chí của mẫu 7. Hệ thống kiểm tra, thực hiện xuất file và hiển thị kết quả.		
32	Báo cáo thống kê theo mẫu 8: Tổng hợp báo cáo tổ chức bộ máy, biên chế nữ ngành KSND	Cán bộ tổ chức Vụ 15/ Cán bộ tổ			B	Đơn giản

<b>Mã hiệu</b>	<b>Tên UseCase</b>	<b>Tên tác nhân chính</b>	<b>Tên tác nhân phụ</b>	<b>Mô tả trường hợp sử dụng</b>	<b>Mức độ cần thiết</b>	<b>Phân loại</b>
		chức đơn vị/ Lãnh đạo đơn vị/ Lãnh đạo Vụ 15				
				Cán bộ tổ chức Vụ 15/Cán bộ tổ chức đơn vị/Lãnh đạo đơn vị/Lãnh đạo Vụ 15 có thể trích xuất số liệu báo cáo thống kê theo mẫu 8. Hệ thống truy xuất và hiển thị kết quả.		
				Cán bộ tổ chức Vụ 15/Cán bộ tổ chức đơn vị/Lãnh đạo đơn vị/Lãnh đạo Vụ 15 có thể Lọc số liệu báo cáo thống kê theo các tiêu chí của mẫu 8. Hệ thống truy xuất và hiển thị kết quả.		
				Cán bộ tổ chức Vụ 15/Cán bộ tổ chức đơn vị/Lãnh đạo đơn vị/Lãnh đạo Vụ 15 có thể Xuất báo cáo thống kê ra file excel theo các tiêu chí của mẫu 8. Hệ thống kiểm tra, thực hiện xuất file và hiển thị kết quả.		
<b>III</b>	<b>Nâng cấp chức năng quản trị</b>					
33	Quản lý phân quyền tài khoản	QTHT			B	Đơn giản
				QTHT có thể thiết lập quyền tài khoản. Hệ thống thực hiện cập nhật dữ liệu và thông báo kết quả.		

<b>Mã hiệu</b>	<b>Tên UseCase</b>	<b>Tên tác nhân chính</b>	<b>Tên tác nhân phụ</b>	<b>Mô tả trường hợp sử dụng</b>	<b>Mức độ cần thiết</b>	<b>Phân loại</b>
				QTHT có thể gán quyền cho tài khoản. Hệ thống kiểm tra, thực hiện gán quyền tương ứng cho tài khoản và thông báo kết quả.		
				QTHT có thể gỡ phân quyền cho tài khoản. Hệ thống kiểm tra, thực hiện loại bỏ quyền tương ứng cho tài khoản và thông báo kết quả.		
34	Quản lý cấu hình biểu mẫu báo cáo	QTHT			B	Đơn giản
				QTHT có thể thêm mới biểu mẫu báo cáo. Hệ thống thực hiện cập nhật dữ liệu và thông báo kết quả.		
				QTHT có thể cập nhật nội dung biểu mẫu báo cáo. Hệ thống thực hiện cập nhật dữ liệu thay đổi và thông báo kết quả.		
				QTHT có thể xóa biểu mẫu báo cáo. Hệ thống thực hiện xóa dữ liệu và thông báo kết quả.		
<b>IV</b>	<b>Nâng cấp chức năng phân hệ quản lý hồ sơ</b>					
35	Nghiệp vụ chuyển đổi Phòng thành Đơn vị	Cán bộ tổ chức Vụ 15/ Cán bộ tổ chức đơn vị/ Lãnh đạo đơn vị/			B	Trung bình

Mã hiệu	Tên UseCase	Tên tác nhân chính	Tên tác nhân phụ	Mô tả trường hợp sử dụng	Mức độ cần thiết	Phân loại
		Lãnh đạo Vụ 15				
				Cán bộ tổ chức Vụ 15/Cán bộ tổ chức đơn vị/Lãnh đạo đơn vị/Lãnh đạo Vụ 15 có thể cập nhật các thông tin để chuyển đổi Phòng thành Đơn vị. Hệ thống thực hiện cập nhật dữ liệu và thông báo kết quả.		
				Cán bộ tổ chức Vụ 15/Cán bộ tổ chức đơn vị/Lãnh đạo đơn vị/Lãnh đạo Vụ 15 có thể cập nhật thông tin công tác hiện tại của hồ sơ sau khi chuyển đổi Phòng thành Đơn vị. Hệ thống thực hiện cập nhật dữ liệu và thông báo kết quả.		
				Cán bộ tổ chức Vụ 15/Cán bộ tổ chức đơn vị/Lãnh đạo đơn vị/Lãnh đạo Vụ 15 có thể bổ sung quá trình công tác mới của hồ sơ sau khi chuyển đổi Phòng thành Đơn vị. Hệ thống thực hiện cập nhật dữ liệu và thông báo kết quả.		
				Cán bộ tổ chức Vụ 15/Cán bộ tổ chức đơn vị/Lãnh đạo đơn vị/Lãnh đạo Vụ 15 có thể bổ sung quá trình kiêm nhiệm, biệt phái mới của hồ sơ (nếu có) sau khi chuyển đổi Phòng thành Đơn vị. Hệ thống thực hiện cập nhật dữ liệu và thông báo kết quả.		
				Cán bộ tổ chức Vụ 15/Cán bộ tổ chức đơn vị/Lãnh đạo đơn vị/Lãnh đạo Vụ 15 có thể cập nhật tên của Phòng thành Đơn vị vào		

<b>Mã hiệu</b>	<b>Tên UseCase</b>	<b>Tên tác nhân chính</b>	<b>Tên tác nhân phụ</b>	<b>Mô tả trường hợp sử dụng</b>	<b>Mức độ cần thiết</b>	<b>Phân loại</b>
				các báo cáo trên hệ thống. Hệ thống thực hiện cập nhật dữ liệu và thông báo kết quả.		
36	Nghiệp vụ chuyển đổi Đơn vị thành Phòng	Cán bộ tổ chức Vụ 15/ Cán bộ tổ chức đơn vị/ Lãnh đạo đơn vị/ Lãnh đạo Vụ 15			B	Trung bình
				Cán bộ tổ chức Vụ 15/Cán bộ tổ chức đơn vị/Lãnh đạo đơn vị/Lãnh đạo Vụ 15 có thể cập nhật các thông tin để chuyển đổi Đơn vị thành Phòng. Hệ thống thực hiện cập nhật dữ liệu và thông báo kết quả.		
				Cán bộ tổ chức Vụ 15/Cán bộ tổ chức đơn vị/Lãnh đạo đơn vị/Lãnh đạo Vụ 15 có thể cập nhật thông tin công tác hiện tại của hồ sơ sau khi chuyển đổi Đơn vị thành Phòng. Hệ thống thực hiện cập nhật dữ liệu và thông báo kết quả.		
				Cán bộ tổ chức Vụ 15/Cán bộ tổ chức đơn vị/Lãnh đạo đơn vị/Lãnh đạo Vụ 15 có thể bổ sung quá trình công tác mới của hồ sơ sau khi chuyển đổi Đơn vị thành Phòng.		

<b>Mã hiệu</b>	<b>Tên UseCase</b>	<b>Tên tác nhân chính</b>	<b>Tên tác nhân phụ</b>	<b>Mô tả trường hợp sử dụng</b>	<b>Mức độ cần thiết</b>	<b>Phân loại</b>
				Hệ thống thực hiện cập nhật dữ liệu và thông báo kết quả.		
				Cán bộ tổ chức Vụ 15/Cán bộ tổ chức đơn vị/Lãnh đạo đơn vị/Lãnh đạo Vụ 15 có thể bổ sung quá trình kiêm nhiệm, biệt phái mới của hồ sơ (nếu có) sau khi chuyển đổi Đơn vị thành Phòng. Hệ thống thực hiện cập nhật dữ liệu và thông báo kết quả.		
				Cán bộ tổ chức Vụ 15/Cán bộ tổ chức đơn vị/Lãnh đạo đơn vị/Lãnh đạo Vụ 15 có thể cập nhật tên của Đơn vị thành Phòng vào các báo cáo trên hệ thống. Hệ thống thực hiện cập nhật dữ liệu và thông báo kết quả.		
37	Quản lý kê khai tài sản cá nhân	Cán bộ tổ chức Vụ 15/ Cán bộ tổ chức đơn vị/ Lãnh đạo đơn vị/ Lãnh đạo Vụ 15			B	Đơn giản
				Cán bộ tổ chức Vụ 15/Cán bộ tổ chức đơn vị/Lãnh đạo đơn vị/Lãnh đạo Vụ 15 có thể thêm mới kê khai lần đầu. Hệ thống thực		

<b>Mã hiệu</b>	<b>Tên UseCase</b>	<b>Tên tác nhân chính</b>	<b>Tên tác nhân phụ</b>	<b>Mô tả trường hợp sử dụng</b>	<b>Mức độ cần thiết</b>	<b>Phân loại</b>
				hiện cập nhật dữ liệu và thông báo kết quả.		
				Cán bộ tổ chức Vụ 15/Cán bộ tổ chức đơn vị/Lãnh đạo đơn vị/Lãnh đạo Vụ 15 có thể sửa thông tin kê khai lần đầu. Hệ thống thực hiện cập nhật dữ liệu thay đổi và thông báo kết quả.		
				Cán bộ tổ chức Vụ 15/Cán bộ tổ chức đơn vị/Lãnh đạo đơn vị/Lãnh đạo Vụ 15 có thể xóa thông tin kê khai lần đầu. Hệ thống thực hiện xóa dữ liệu và thông báo kết quả.		
38	Tìm kiếm nâng cao	Cán bộ tổ chức Vụ 15/ Cán bộ tổ chức đơn vị/ Lãnh đạo đơn vị/ Lãnh đạo Vụ 15			B	Đơn giản
				Cán bộ tổ chức Vụ 15/Cán bộ tổ chức đơn vị/Lãnh đạo đơn vị/Lãnh đạo Vụ 15 có thể tìm kiếm, lọc theo nhiều tiêu chí nâng cao. Hệ thống truy xuất và hiển thị kết quả. Hệ thống truy xuất và hiển thị kết quả.		

Mã hiệu	Tên UseCase	Tên tác nhân chính	Tên tác nhân phụ	Mô tả trường hợp sử dụng	Mức độ cần thiết	Phân loại
V	<b>Nâng cấp chức năng tích hợp, liên kết hệ thống</b>					
40	Tích hợp với nền tảng xác thực tập trung (SSO)	Cán bộ tổ chức Vụ 15/ Cán bộ tổ chức đơn vị/ Lãnh đạo đơn vị/ Lãnh đạo Vụ 15	Hệ thống khác		M	Đơn giản
				Tất cả người dùng có thể đăng ký tài khoản gọi API đồng bộ đăng ký tài khoản. Hệ thống kiểm tra, truy vấn CSDL và đồng bộ dữ liệu.		
				Tất cả người dùng có thể cập nhật thông tin tài khoản gọi API đồng bộ thông tin tài khoản. Hệ thống truy vấn CSDL và cập nhật dữ liệu.		
				Tất cả người dùng có thể xóa tài khoản, gọi API đồng bộ dữ liệu xóa tài khoản. Hệ thống kiểm tra và hiển thị kết quả.		
41	Tích hợp dữ liệu hồ sơ CBCCVC ngành Kiểm sát với CSDL quốc gia về CBCCVC của Bộ Nội vụ	QTHT, Lãnh đạo đơn vị, lãnh đạo Vụ 15	Hệ thống khác		M	Đơn giản

<b>Mã hiệu</b>	<b>Tên UseCase</b>	<b>Tên tác nhân chính</b>	<b>Tên tác nhân phụ</b>	<b>Mô tả trường hợp sử dụng</b>	<b>Mức độ cần thiết</b>	<b>Phân loại</b>
				Lãnh đạo có thể ký số khi phê duyệt danh sách hồ sơ lên CSDL quốc gia về CBCCVC. Hệ thống hiển thị màn hình ký số và hiển thị kết quả.		
				QTHT cung cấp API chia sẻ dữ liệu hồ sơ CBCCVC với CSDL quốc gia về CBCCVC. Hệ thống xử lý, kiểm tra và cập nhật dữ liệu.		
				Phần mềm QLNS gọi API chia sẻ thông tin báo cáo, thống kê tình hình dữ liệu CBCCVC lên hệ thống CSDL quốc gia về CBCCVC. Hệ thống khác xử lý, kiểm tra và thông báo kết quả.		
42	Tích hợp dữ liệu hồ sơ CBCCVC ngành Kiểm sát với CSDL quốc gia về dân cư của Bộ Công an	QTHT	Hệ thống khác		M	Đơn giản
				QTHT thống kê dữ liệu hồ sơ CBCCVC gọi API lấy dữ liệu xác nhận số định danh cá nhân và chứng minh nhân dân. Hệ thống khác xử lý, kiểm tra và thông báo kết quả.		

### **6.3. Các yêu cầu phi chức năng**

#### **6.3.1. Yêu cầu đối cần đáp ứng đối với cơ sở dữ liệu**

##### **- Mã hóa trong suốt và hiệu quả**

CSDL phải có khả năng mã hóa được mở rộng ra cho toàn bộ CSDL, dữ liệu và các tập tin nhật kí cũng như cung cấp khả năng mã hóa trong suốt cho phép ứng dụng có thể mã hóa và tìm kiếm dữ liệu mã hóa mà không cần phải thiết kế lại ứng dụng. Ngoài ra CSDL phải đáp ứng khả năng sao lưu dữ liệu mã hóa, và đảm bảo dữ liệu được sao lưu và phục hồi bởi người được cấp quyền.

##### **- Khả năng giám sát thông minh**

Ngoài thông tin giám sát các đối tượng truy cập dữ liệu hơn là bản thân dữ liệu chẳng hạn “ai đăng nhập”, “những quyền nào bị thay đổi”, CSDL phải có khả năng giám sát dữ liệu được bổ sung thông qua các DDL.

##### **- Tính năng ổn định cao**

CSDL hệ thống phải có tính năng ổn định cao “Sao lưu dữ liệu” giữa hai máy chủ, cho phép cấu hình tự động chống lỗi và tự chuyển đổi phiên kết nối và có cơ chế chống lỗi phụ. Ngoài ra cần cung cấp khả năng cắm nóng CPU mà không cần khởi động lại giúp giảm thiểu thời gian ngừng hoạt động hệ thống.

##### **- Cho phép quản lý CSDL bằng công cụ và chính sách**

Một trong những tác vụ đòi hỏi nhiều kỹ năng và tiêu tốn thời gian nhất cho nhà quản trị CSDL đó chính là tác vụ giám sát và quản lý. Ở các hệ thống CSDL kiểu cũ để giám sát và chuẩn đoán hiệu quả đòi hỏi nhà quản trị phải có hiểu biết am tường về sản phẩm CSDL cũng như hiện trạng của hạ tầng liên quan như phần cứng, tải của ứng dụng và các ứng tác động khác trong hệ thống. CSDL hệ thống cho phép công việc quản trị trở nên dễ dàng nhưng vẫn đảm bảo được tính hiệu quả, cung cấp khả năng quản trị theo chính sách giúp nhà quản trị có thể giám sát chuẩn đoán theo một cách tự nhiên nhất chẳng hạn như “Tôi muốn khôi phục hệ thống CSDL trong vòng 1 giờ” chẳng hạn.

##### **- Lưu trữ được nhiều loại dữ liệu**

Cùng với sự bùng nổ các loại ứng dụng mới đặc biệt là các loại ứng dụng trên nền tảng IP thì hàng loạt các định dạng dữ liệu mới cũng ra đời và người ta cũng muốn lưu trữ, tìm kiếm, truy vấn, chia sẻ, đồng bộ chúng. Vì vậy việc lưu trữ những dữ liệu như vậy trên hệ CSDL là đòi hỏi khả năng lưu trữ hầu hết các loại dữ liệu từ dữ liệu dạng Spatial cho đến dạng File Streams.

#### **6.3.2. Yêu cầu về kết nối, tích hợp, chia sẻ**

- Các dữ liệu trao đổi trong phần mềm cần được xây dựng theo các tiêu chuẩn đã được Bộ Thông tin và Truyền thông ban hành “Quy định áp dụng tiêu chuẩn về ứng dụng công nghệ thông tin trong cơ quan nhà nước” đối với các phần mềm ứng dụng CNTT nhằm đảm bảo các tiêu chuẩn của Việt Nam và quốc tế.

- Môi trường phát triển ứng dụng phải theo các chuẩn công nghệ mở: Chuẩn XML (eXtensible Markup Language), Chuẩn Web Service, LDAP,...

- Đáp ứng các yêu cầu về tích hợp, kết nối Thông tư số 39/2017/TT-BTTTT ngày 15/12/2017 của Bộ Thông tin và Truyền thông về việc ban hành danh mục tiêu chuẩn kỹ thuật về ứng dụng Công nghệ thông tin trong cơ quan nhà nước;

- Đáp ứng Nghị định 47/2020/NĐ-CP ngày 09/4/2020 của Chính phủ quản lý, kết nối và chia sẻ dữ liệu số của cơ quan nhà nước;

- Đáp ứng Nghị định số 42/2022/NĐ-CP của Chính phủ ngày 24/6/2022 quy định về việc cung cấp thông tin và dịch vụ công trực tuyến của cơ quan nhà nước trên môi trường mạng;

- Đảm bảo khả năng kết nối với CSDL quốc gia về dân cư theo Đề án 06 (Quyết định số 06/QĐ-TTg của Thủ tướng Chính phủ phê duyệt Đề án phát triển ứng dụng dữ liệu về dân cư, định danh và xác thực điện tử phục vụ chuyển đổi số quốc gia giai đoạn 2022 -2025, tầm nhìn đến năm 2030).

- Hệ thống phải cung cấp các service sẵn để phục vụ cho quá trình tích hợp đón, nhận dữ liệu từ các hệ thống khác;

### **6.3.3. Các yêu cầu cần đáp ứng về thời gian xử lý, độ phức tạp xử lý của hệ thống**

- Thời gian cho phép để hệ thống phản hồi lại thông tin đã tiếp nhận yêu cầu xử lý từ phía người sử dụng là 3 giây (s); thời gian cho phép để hiển thị đầy đủ là 3 (s); thời gian cho phép để gửi kết quả tìm kiếm thông tin là 10 (s).

- Độ phức tạp xử lý của các chức năng phần mềm cần đảm bảo các chức năng thỏa mãn yêu cầu nghiệp vụ của người dùng hệ thống và đảm bảo tính logic về nghiệp vụ giữa các chức năng.

### **6.3.4. Các yêu cầu về cài đặt, hạ tầng, đường truyền, an toàn vận hành, khai thác, sử dụng**

- Nhà thầu thực hiện cài đặt, triển khai sau trên hạ tầng của đơn vị chủ quản.

- Đảm bảo an toàn bảo mật thông tin của hệ thống.

- Tuân thủ các tiêu chuẩn, quy chuẩn kỹ thuật quy định bảo đảm sự tương thích, thông suốt và an toàn giữa các cơ quan nhà nước trong quá trình chia sẻ, trao đổi thông tin.

### **6.3.5. Yêu cầu về tính sẵn sàng với IPv6**

- Phần mềm đảm bảo khả năng hỗ trợ triển khai trên nền IPv6 và IPv4, có khả năng chuyển đổi khi cần thiết.

- Đáp ứng khả năng sẵn sàng chuyển đổi hệ thống sang nền tảng hạ tầng IPv6 khi có kế hoạch cụ thể.

### **6.3.6. Các yêu cầu phi chức năng khác**

a) Yêu cầu về mỹ thuật, kỹ thuật cần đạt được của các giao diện chương trình

- Hệ thống cần được thực hiện quản trị, vận hành, khai thác trên nền Web; tương thích với các trình duyệt thông dụng hiện nay: Internet Explorer, Firefox.

- Giao diện hệ thống cần được trình bày khoa học, hợp lý, thuận tiện cho người sử dụng và đảm bảo mỹ thuật hài hòa, giúp cho các thao tác nhập và khai thác, tra cứu dữ liệu được thuận tiện, nhanh chóng;

- Hệ thống cần có khả năng hỗ trợ sử dụng các bộ gõ tiếng Việt khác nhau trong nhập liệu; sử dụng bảng mã Unicode để mã hóa và lưu trữ dữ liệu.

- Hệ thống cần sử dụng các chuẩn về truy cập thông tin.

- Với mỗi Người sử dụng cần có phương án thực hiện hiển thị các chức năng tương ứng với phân việc chuyên trách, giúp Người sử dụng sử dụng dễ dàng và hiệu quả.

b) Các yêu cầu về ràng buộc xử lý logic đối với việc nhập (hay chuyển đổi) dữ liệu thông qua sử dụng các ô nhập liệu do giao diện chương trình cung cấp. Hệ thống cần có phương án thực hiện kiểm soát và thông báo, lưu vết các lỗi trong quá trình xây dựng, triển khai, vận hành hệ thống. Các yêu cầu kiểm soát lỗi bao gồm:

- Kiểm soát lỗi cú pháp;
- Kiểm soát lỗi logic;
- Kiểm soát lỗi thực thi.

#### **7. Yêu cầu về cài đặt triển khai**

- Tuân thủ các tiêu chuẩn, quy chuẩn kỹ thuật quy định bảo đảm sự tương thích, thông suốt và an toàn giữa các doanh nghiệp, đơn vị trong quá trình chia sẻ, trao đổi thông tin.

- Quy định rõ các điều kiện truy nhập, cập nhật dữ liệu và bảo đảm việc quản lý, truy nhập, cập nhật và tìm kiếm dữ liệu dễ dàng.

- Quy định rõ các điều kiện duy trì dữ liệu bao gồm cả việc thay đổi, hủy bỏ dữ liệu. Thường xuyên đánh giá các điều kiện bảo đảm an toàn cho dữ liệu.

- Có cơ chế dự phòng cho hệ thống máy chủ ứng dụng và dự phòng cho máy chủ CSDL (khả năng cài đặt máy chủ chính và máy chủ sao lưu theo mô hình hệ thống cluster đảm bảo cơ chế cân bằng tải, sao lưu dữ liệu tức thời giữa các máy chủ chính và máy chủ sao lưu).

#### **8. Yêu cầu về đào tạo, chuyển giao công nghệ**

- Nâng cấp phần mềm quản lý nhân sự cập nhật văn bản theo yêu cầu của Bộ Nội vụ được thiết kế hỗ trợ cho nhiều đối tượng người dùng khác nhau, nên việc đào tạo cần phải tổ chức cho học viên có thể nắm vững các nội dung quản trị, vận hành, khai thác sử dụng, để có thể hướng dẫn cho nhiều đối tượng người dùng.

- Các đối tượng đào tạo sẽ được đào tạo theo đúng mục đích, đúng nhu cầu khai thác hệ thống, đảm bảo các đối tượng có thể vận hành sử dụng hệ thống phục vụ tác nghiệp hàng ngày.

- Ngoài việc đào tạo sử dụng, cần phải đào tạo quản trị hệ thống. Cuối khóa đào tạo việc quản trị cũng có thể tự cấu hình, cài đặt hệ thống.

- Các nhân viên mới khi tham gia vào hệ thống sẽ được bố trí đào tạo bổ sung, việc đào tạo bổ sung về sử dụng hệ thống là bắt buộc, đảm bảo khi vào làm việc tại các vị trí sẽ không làm ảnh hưởng đến việc vận hành và sử dụng phần mềm.

- Các tài liệu đào tạo cũng được xây dựng phải bám theo các yêu cầu hỗ trợ người sử dụng.

- Các nội dung đào tạo được tổ chức theo các khóa học tập trung theo các yêu cầu sau:

- Đối tượng đào tạo: Các người dùng sử dụng phần mềm.
- Thời gian đào tạo: 01 ngày
- Số lớp: 02 lớp
- Mỗi lớp yêu cầu 01 giảng viên và 01 trợ giảng

- Nội dung đào tạo: Đào tạo hướng dẫn quản trị hệ thống phần mềm, hướng dẫn sử dụng, cài đặt phần mềm.
- Địa điểm đào tạo: tại Viện kiểm sát nhân dân tối cao
- Hình thức: Kết hợp hình thức đào tạo online + offline

Ghi chú: Các yêu cầu về nội dung đào tạo, chuyển giao ứng dụng công nghệ theo quy định hiện hành khác, nhà thầu triển khai có trách nhiệm thực hiện theo quy định hiện hành.

### **9. Yêu cầu về tài liệu**

- Chuyển giao đầy đủ tài liệu đào tạo (tài liệu hướng dẫn sử dụng phần mềm; tài liệu hướng dẫn quản trị phần mềm) cho chủ đầu tư.
- Chuyển giao đầy đủ các tài liệu liên quan tới thiết kế cho chủ đầu tư bao gồm:
  - Tài liệu phân tích thiết kế hệ thống
  - Tài liệu hướng dẫn về kỹ thuật và tiêu chuẩn, quy chuẩn (nếu có);
  - Tài liệu kỹ thuật phục vụ kết nối theo quy định.
- Tài liệu đào tạo sẽ được chuẩn bị bằng tiếng Việt.
- Tài liệu đào tạo được cung cấp bằng bản cứng và bản mềm.
- Bản mềm của tài liệu sẽ được cập nhật lên phần mềm, người dùng có thể download tài liệu trực tiếp từ phần mềm.

### **10. Yêu cầu về cài đặt triển khai**

- Quy định rõ các điều kiện truy nhập, cập nhật dữ liệu và bảo đảm việc quản lý, truy nhập, cập nhật và tìm kiếm dữ liệu dễ dàng.
- Quy định rõ các điều kiện duy trì dữ liệu bao gồm cả việc thay đổi, hủy bỏ dữ liệu. Thường xuyên đánh giá các điều kiện bảo đảm an toàn cho dữ liệu.
- Có cơ chế dự phòng cho hệ thống máy chủ ứng dụng và dự phòng cho máy chủ CSDL (khả năng cài đặt máy chủ chính và máy chủ sao lưu theo mô hình hệ thống cluster đảm bảo cơ chế cân bằng tải, sao lưu dữ liệu tức thời giữa các máy chủ chính và máy chủ sao lưu).

### **11. Yêu cầu an toàn đối với phần mềm nội bộ**

Phần mềm nội bộ trước khi bàn giao phải đáp ứng yêu cầu an toàn cơ bản theo Quyết định 742/QĐ-BTTTT ngày 22/4/2022 của Bộ Thông tin và Truyền thông. Các yêu cầu cơ bản gồm:

- Yêu cầu về tài liệu
- Yêu cầu về quản lý điểm yếu an toàn thông tin
- Yêu cầu về chức năng xác thực
- Yêu cầu về chức năng kiểm soát truy cập
- Yêu cầu về chức năng nhật ký hệ thống
- Yêu cầu về An toàn ứng dụng và mã nguồn
- Yêu cầu về chức năng Bảo mật thông tin liên lạc
- Yêu cầu về chức năng Sao lưu dự phòng

Ngoài ra cần đảm bảo các yêu cầu về an toàn thông tin khác được mô tả chi tiết tại Phần VIII Thuyết minh an toàn thông tin trong tài liệu này.

### **12. Yêu cầu về hồ sơ nghiệm thu, bàn giao**

Công tác nghiệm thu, bàn giao đảm bảo hồ sơ theo quy định tại Thông tư số 16/2024/TT-BTTTT ngày 30/12/2024 của Bộ Thông tin và Truyền thông, giám sát nhà

thầu thực hiện các công việc theo đúng tiến độ, yêu cầu nội dung và chất lượng đối với hạng mục công việc trúng thầu.

**13. Yêu cầu cách thức hỗ trợ**

- Nhà thầu cần có các hình thức hỗ trợ khi hệ thống gặp sự cố
- Đối với người dùng cuối khi cần hỗ trợ thì hệ thống cũng phải cung cấp cơ chế để có thể hỗ trợ giải đáp trực tiếp.

**Mục 2. Bản vẽ: Không**

**Mục 3. Kiểm tra và thử nghiệm**

Căn cứ Thông tư số 16/2024/TT- BTTTT ngày 30/12/2024 của Bộ Thông tin và Truyền thông quy định về quy định chi tiết nội dung công tác triển khai, giám sát công tác triển khai, nghiệm thu đối với dự án đầu tư ứng dụng công nghệ thông tin; xác định yêu cầu về chất lượng dịch vụ và các nội dung đặc thù của hợp đồng thuê dịch vụ đối với thuê dịch vụ công nghệ thông tin theo yêu cầu riêng.