

Chương V. YÊU CẦU VỀ KỸ THUẬT

I. Giới thiệu về gói thầu

1. Phạm vi công việc của gói thầu:

Công trình: Cải tạo các trạm biến áp trên địa bàn quận Bắc Từ Liêm (theo địa dư hành chính cũ) năm 2026 đợt 2 thực hiện các nội dung như sau:

“Cải tạo các trạm biến áp trên địa bàn quận Bắc Từ Liêm (theo địa dư hành chính cũ) năm 2026 đợt 2” công trình được triển khai trên địa bàn phường Xuân Đình, phường Tây Tựu, phường Phú Diễn, phường Đông Ngạc, TP Hà Nội quy mô như sau:

12 trụ thép hợp bộ tích hợp khoang chứa tủ hạ áp và trung áp, cải tạo 12 máy biến áp chuyên sứ cao áp dạng thường thành sứ elbow, 70m Cáp ngầm 24kV-Cu-3x240mm²-Chống thấm nước; Màn chắn băng đồng; Giáp kim loại dải băng kép; Cách điện XLPE, di chuyển 12 tủ hạ áp lắp đặt lại vào thân trụ thép, di chuyển lắp đặt vào thân trụ 11 Tủ RMU 22kV-kiểu compact-3 ngăn (2CD+1MC)-Không mở rộng được; 1MC sang MBA; Không kết nối SCADA, di chuyển vị trí 01 Tủ RMU 22kV-kiểu compact-4 ngăn (2CD+2MC)-Không mở rộng được; 2MC sang MBA; Không kết nối SCADA, xây dựng mới 01 hàng rào khuôn viên trạm Đông Ngạc 12, các đầu cáp và phụ kiện.

2. Thời hạn hoàn thành: 120 ngày

II. Yêu cầu về tiến độ thực hiện

Nêu yêu cầu về thời gian từ khi khởi công đến khi hoàn thành hạng mục công trình/công trình theo ngày/tuần/tháng.

Trường hợp ngoài yêu cầu thời hạn hoàn thành cho toàn bộ công trình còn có yêu cầu tiến độ hoàn thành cho từng hạng mục công trình thì lập bảng yêu cầu tiến độ hoàn thành.

STT	Hạng mục công trình	Ngày bắt đầu	Ngày hoàn thành
1			
2			
3			
...			

III. Yêu cầu về kỹ thuật/chỉ dẫn kỹ thuật

1. Quy định kỹ thuật chính xác và rõ ràng là một điều kiện tiên quyết để các nhà thầu đáp ứng một cách thực tế và cạnh tranh các yêu cầu của Chủ đầu tư mà không

đặt điều kiện cho E-HSDT của Nhà thầu. Quy định kỹ thuật phải được soạn thảo để không làm hạn chế cạnh tranh, đồng thời nêu rõ các yêu cầu về trình độ tay nghề, vật tư và hiệu suất sử dụng của các hàng hóa và dịch vụ được cung cấp. Quy định kỹ thuật cần yêu cầu rằng tất cả hàng hóa và vật tư được sử dụng trong Công trình đều mới, chưa từng qua sử dụng, thuộc thế hệ mới nhất, đã đưa vào tất cả các cải tiến về thiết kế và vật liệu trừ khi được quy định khác đi trong hợp đồng.

2. Trong yêu cầu về mặt kỹ thuật không được đưa ra các điều kiện nhằm hạn chế sự tham gia của nhà thầu hoặc nhằm tạo lợi thế cho một hoặc một số nhà thầu gây ra sự cạnh tranh không bình đẳng, đồng thời cũng không đưa ra các yêu cầu quá cao dẫn đến làm tăng giá dự thầu, không được nêu yêu cầu về nhãn hiệu, xuất xứ cụ thể của vật tư, máy móc, thiết bị.

3. Chủ đầu tư được đưa ra yêu cầu về nhãn hiệu theo nhóm nhãn hiệu cho nguyên nhiên vật liệu, vật tư và các yếu tố đầu vào khác (đầu vào cho việc thi công theo quy định của pháp luật xây dựng các hạng mục công việc quy định trong hồ sơ mời thầu mà không phải là một hạng mục công việc của gói thầu). Nhà thầu được chào theo nhãn hiệu các nguyên nhiên vật liệu, vật tư và các yếu tố đầu vào khác theo quy định trong hồ sơ mời thầu hoặc nhãn hiệu khác có chất lượng tương đương hoặc tốt hơn. Trường hợp cần thiết phải nêu nhãn hiệu, catalô của một nhà sản xuất nào đó, hoặc vật tư, máy móc, thiết bị nào đó để tham khảo, minh họa cho yêu cầu về mặt kỹ thuật của vật tư, máy móc, thiết bị thì phải ghi kèm theo cụm từ “hoặc tương đương” sau nhãn hiệu, catalô nêu ra và quy định rõ khái niệm tương đương nghĩa là có đặc tính kỹ thuật tương tự, có tính năng sử dụng là tương đương với các vật tư, máy móc, thiết bị đã nêu để không tạo định hướng cho một sản phẩm hoặc cho một nhà thầu nào đó.

4. Yêu cầu về bảo hành, bảo trì, duy tu bảo dưỡng (nếu có);

5. Đấu thầu bền vững: Trường hợp có yêu cầu về đấu thầu bền vững thì chủ đầu tư cần đưa ra quy định bảo đảm sự thân thiện với môi trường, xã hội (sử dụng vật tư, vật liệu xây dựng, thiết bị được chứng nhận nhãn năng lượng, nhãn sinh thái, vật liệu không nung, vật liệu bền vững, thân thiện môi trường, vật liệu có khả năng tái chế, tái sử dụng; biện pháp thi công nhằm hạn chế mức độ xả thải, rác thải, ô nhiễm môi trường, giảm thiểu tác động tiêu cực tới mặt bằng, khu vực thi công...) nhưng phải bảo đảm các quy định này là rõ ràng, không làm hạn chế sự tham gia của nhà thầu.

6. Đối với phạm vi công việc gói thầu áp dụng loại hợp đồng theo kết quả đầu ra, các yêu cầu về kỹ thuật do Chủ đầu tư đưa ra cần chú trọng vào sản phẩm đầu ra như tiêu chuẩn, quy cách, thông số kỹ thuật, chất lượng... của các công việc này. Chủ đầu tư cũng cần nêu các tiêu chuẩn thi công nhà thầu phải đáp ứng, tuy nhiên, các tiêu chuẩn này không nhằm mục đích hạn chế sự tham gia của nhà thầu. Nhà thầu có thể áp dụng các tiêu chuẩn khác nhưng phải chứng minh các tiêu chuẩn này tương đương hoặc cao hơn tiêu chuẩn do Chủ đầu tư yêu cầu. Về cơ bản, E-HSMT không cần nêu quy trình, phương pháp thực hiện dịch vụ cụ thể mà nhà thầu phải tuân theo. Nhà thầu được quyền đề xuất quy trình, phương pháp thực hiện mà nhà thầu thấy là thích hợp để thực hiện gói thầu.

Yêu cầu về kỹ thuật cần thể hiện các mức độ đáp ứng yêu cầu về kết quả đầu ra tương ứng với số tiền bị giảm trừ giá trị thanh toán trong quá trình khai thác công trình; yêu cầu về chất lượng, độ bền công trình và các yêu cầu khác.

DANH MỤC TIÊU CHUẨN KỸ THUẬT

STT	Vật tư thiết bị	Ghi chú
1	Đầu cốt M35, M95 M120, M240 loại 2 lỗ, AM 95	
2	Ống nhựa xoắn HDPE d=195/150; 130/100; 32/25	
3	Cột BTLT-NPC.I-8,5-190-5-Thân liền	
4	Ghíp LV-IPC 120mm ² -120mm ² -2 bulông thép M8	
5	Xà sắt	
6	Vỏ tủ RMU 24kV 4 ngăn kích thước :(DxRx C 1960x920x1800mm)	

I. Đầu cốt M35, M95, M120, M240 (2 lỗ), AM95.

1. Điều kiện chung

Điều kiện môi trường làm việc của vật tư thiết bị

Nhiệt độ môi trường lớn nhất	: 450 C
Nhiệt độ môi trường nhỏ nhất	: 00 C
Điều kiện khí hậu	: Nhiệt đới
Độ ẩm cực đại	: 100%
Độ cao lắp đặt so với mực nước biển	: đến 1000m

Lưu ý: Trường hợp vật tư thiết bị có vị trí lắp đặt với điều kiện môi trường khác với các thông số nêu trong bảng trên, các đơn vị căn cứ các tiêu chuẩn quốc tế và tiêu

chuẩn Việt Nam để ban hành tiêu chuẩn riêng nhằm thuận lợi cho công tác lựa chọn VTTB nhưng không được trái quy định pháp luật, quy chế quản lý nội bộ của EVN có liên quan.

2. Yêu cầu chung:

Tiêu chuẩn kỹ thuật này được áp dụng cho cosse ép để đấu nối với dây dẫn vào bản cực đồng của MCCB, thiết bị... được lắp đặt trên đường dây hạ áp.

3. Tiêu chuẩn áp dụng:

TCVN 3624-81 Các mối nối tiếp xúc điện. Quy tắc nghiệm thu và phương pháp thử

AS 1154.1 Cách điện và phụ kiện cho đường dây dẫn điện trên không.

Và các tiêu chuẩn liên quan; các tiêu chuẩn tương đương hoặc cao hơn

4. Thiết kế và lắp đặt:

Loại đai ép cho ống nối là loại lục giác.

Điện trở của ống nối sau khi ép không vượt quá 75% của dây dẫn có chiều dài tương đương.

Ghi nhãn: Mỗi cosse ép phải có các ký hiệu được khắc chìm/nổi không phai như sau:

+ Tên nhà sản xuất.

+ Mã hiệu của sản phẩm, loại dây dẫn, tiết diện của dây dẫn.

+ Có các vị trí ép phải được khắc chìm

Cosse ép đồng - nhôm

Cosse ép là loại được thiết kế sử dụng cho mối nối đồng nhôm, bản cực đấu nối vào thiết bị bằng đồng, chịu lực cao, có tính dẫn điện tốt, phần thân ống được xử lý để có thể nối với cáp nhôm.

Cosse ép loại 01 lỗ bắt bu lông dùng cho cáp tiết diện từ 16mm² đến 150mm².

Cosse ép loại 02 lỗ bắt bu lông dùng cho cáp tiết diện từ 185mm² đến 400mm².

Bản cực đấu nối vào thiết bị phải làm toàn bộ bằng đồng, mỗi nối tiếp giáp giữa đồng và nhôm được xử lý tại phần thân ống.

Bên trong của các ống ép phải được bơm sẵn compound gia tăng tiếp xúc điện

Thân đầu cosse ép làm bằng nhôm, bản cực bằng đồng chịu lực cao, có tính dẫn điện tốt.

Cosse ép đồng

Cosse ép là loại làm bằng đồng mạ thiết, chịu lực cao, có tính dẫn điện tốt

Cosse ép loại 01 lỗ bắt bu lông dùng cho cáp tiết diện từ 16mm² đến 150mm².

Cosse ép loại 02 lỗ bắt bu lông dùng cho cáp tiết diện từ 185mm² đến 400mm². Bên trong của các ống ép phải được bơm sẵn compound gia tăng tiếp xúc điện. Cosse ép làm bằng đồng chịu lực cao, có tính dẫn điện tốt.

5. Yêu cầu về thử nghiệm:

Thử nghiệm phải thực hiện trên các mẫu lấy bất kỳ từ lô vật liệu được cung cấp phù hợp với các tiêu chuẩn tương ứng.

Thử nghiệm xuất xưởng: Các biên bản thử nghiệm xuất xưởng được thực hiện bởi nhà sản xuất trên mỗi sản phẩm sản xuất ra tại nhà sản xuất để chứng minh khả năng đáp ứng các yêu cầu kỹ thuật hợp đồng sẽ được nộp cho người mua khi giao hàng. Các thử nghiệm phải được thực hiện theo tiêu chuẩn IEC, AS 1154.1 và TCVN 3624-81 hoặc tương đương:

- + Kiểm tra các kích thước

- + Kiểm tra các ký hiệu

Thử nghiệm điển hình: Các biên bản thử nghiệm điển hình được thực hiện bởi một phòng thí nghiệm độc lập trên các sản phẩm tương tự phải được đệ trình trong hồ sơ dự thầu để chứng minh khả năng đáp ứng hoặc cao hơn yêu cầu của đặc tính kỹ thuật này. Các thử nghiệm này phải được thực hiện theo tiêu chuẩn IEC, AS 1154.1 và TCVN 3624-81 hoặc tương đương:

- + Đo điện trở tiếp xúc.

- + Độ tăng nhiệt khi mang dòng định mức.

- + Khả năng chịu dòng ngắn mạch tương ứng với tiết diện cáp.

- + Thử chu kỳ nhiệt gồm 250 chu kỳ.

Trong trường hợp thử nghiệm điển hình chỉ được thực hiện bởi phòng thí nghiệm thử nghiệm của chính nhà sản xuất, kết quả thử nghiệm có thể được chấp nhận với điều kiện thử nghiệm được chứng kiến hoặc chứng nhận bởi một đại diện được ủy quyền từ các cơ quan kiểm tra quốc tế độc lập (ví dụ như KEMA, CESI, SGS, vv...) hoặc phòng thử nghiệm của nhà sản xuất đã được công nhận hợp lệ, bởi một cơ quan công nhận quốc tế, để thực hiện theo tiêu chuẩn ISO/IEC tiêu chuẩn

Nội dung biên bản thử nghiệm phải trình bày tất cả các thông tin như tên, địa chỉ, chữ ký và / hoặc con dấu của phòng thí nghiệm, (ii.) các mẫu thử, hạng mục kiểm tra, các tiêu chuẩn áp dụng, khách hàng, ngày thử nghiệm, ngày phát hành, vị trí thử nghiệm, chi tiết thử nghiệm, phương pháp thử, kết quả thử, sơ đồ mạch, vv, và (iii.)

thông số, loại sản phẩm, nhà sản xuất, nước xuất xứ, chi tiết kỹ thuật của sản phẩm được thử nghiệm để xem xét chấp nhận được.

Bảng yêu cầu về đặc tính kỹ thuật:

TT	Hạng mục	Đơn vị đo	Yêu cầu
1	Nhà sản xuất		Nêu cụ thể
2	Mã hiệu sản phẩm		Nêu cụ thể
3	Nước sản xuất		Nêu cụ thể
4	Tiêu chuẩn quản lý chất lượng		Nêu cụ thể
5	Tiêu chuẩn áp dụng		Nêu cụ thể
6	Loại đai ép cho cosse ép		Loại lục giác
7	Tiết diện của dây dẫn	mm ²	
	C35		35
	C95		50
	C120		120
	C240		240
	C-A95		95
8	Khả năng chịu được dòng điện liên tục	A	
	C35		170
	C95		320
	C120		380
	C240		590
	C-A 95		320
9	Khả năng chịu được dòng điện ngắn mạch	kA/s	
	C35		Nêu cụ thể
	C95		Nêu cụ thể
	C120		Nêu cụ thể
	C240		Nêu cụ thể
	C-A 95		Nêu cụ thể
10	Điện trở của ống nối sau khi ép		Nêu cụ thể
11	Kiểm tra và thử nghiệm		Nêu cụ thể
12	Ghi nhãn		Việc ghi nhãn phải đảm bảo rõ và bền

13	Bao gói		Phải được đóng gói để dễ dàng và thuận tiện cho việc bảo quản trong kho cũng như vận chuyển
14	Tài liệu kỹ thuật. bản vẽ chế tạo		có
15	Biên bản thí nghiệm điển hình và thử nghiệm xuất xưởng		có

II. Ống nhựa xoắn chịu lực (Áp dụng theo tiêu chuẩn kỹ thuật ban hành theo TCVN 7997:2009, TCVN 8699:2011 và TCVN 11821-2:-2017).

1. Phạm vi

Thông số kỹ thuật bao gồm thiết kế, chế tạo, thử nghiệm và giao hàng ống nhựa xoắn chịu lực có độ bền cao sử dụng trong lưới điện trung, hạ áp.

Yêu cầu cụ thể như sau:

- + Ống nhựa xoắn chịu lực HDPE đường kính: $\Phi 195/150$.
- + Ống nhựa xoắn chịu lực HDPE đường kính: $\Phi 130/100$.
- + Ống nhựa xoắn chịu lực HDPE đường kính: $\Phi 32/25$.

2. Tiêu chuẩn áp dụng

- Tiêu chuẩn TCVN 8699 : 2011: Mạng viễn thông - Ống nhựa dùng cho tuyến cáp ngầm – Yêu cầu kỹ thuật.
- Tiêu chuẩn quốc gia TCVN 11821-2:2017 (ISO 21138-2:2007)
- TCVN 7997-2009 (JIS C3653:1994): Cáp điện lực đi ngầm trong đất – Phương pháp lắp đặt - Phụ lục A.

3. Yêu cầu kỹ thuật

3.1- Các yêu cầu kỹ thuật chung

- Ống nhựa chịu lực phải là loại chịu được ứng suất lớn, chịu được độ nén và độ va đập cao, an toàn trong quá trình thi công và sử dụng.
- Có chất chống cháy, chống côn trùng gặm nhấm và bền vững trong môi trường hoá chất (đặc biệt trong môi trường axit mạnh).

3.2. Vật liệu chế tạo ống

Vật liệu chế tạo ống và vật liệu nhựa PE tỷ trọng cao nguyên chất (High Density Polyethylene), có bổ sung các chất phụ gia để tăng khả năng chống oxy hóa, chống ảnh hưởng của tia tử ngoại, chất chống côn trùng xâm hại và tạo màu...

Được phép sử dụng các phế liệu trong quá trình sản xuất và thử nghiệm sản phẩm theo tiêu chuẩn này. Không được phép sử dụng vật liệu tái chế hay xử lý lại từ nguồn khác.

3.3. Yêu cầu về hình thức ngoại quan của ống

Bề mặt ống cả trong và ngoài đều phải trơn nhẵn, không lồi lõm, méo và không có vết xước, nứt hoặc khuyết tật khác làm hại vỏ cáp.

Các đầu ống phải cắt vuông góc với trục ống và phải thẳng nhẵn, không xòe, không sắc cạnh.

3.4. Màu sắc

Ống nhựa màu cam.

Màu sắc của ống HDPE phải đồng nhất trên toàn bộ mặt ống, không biến màu theo thời gian và môi trường.

3.5. Ghi nhãn sản phẩm ống HDPE

Nhà sản xuất phải ghi các thông tin cần thiết trên thân ống ít nhất 1 lần trên 5m chiều dài chế tạo. Các thông tin gồm: Tên sản phẩm - ngày sản xuất - các thông tin về nhà sản xuất.

Ống phải được đánh số độ dài chế tạo theo mét (1m/lần).

3.6. Các yêu cầu về đóng gói

Ống được cuộn trong các lô chuyên dụng với độ dài chế tạo, 2 đầu ống được đậy kín.

- Nhà sản xuất phải cung cấp các phụ kiện dùng để nối ống kèm theo mỗi lô cuộn ống.

4. Các thông tin yêu cầu đưa vào tài liệu thầu

Tài liệu kỹ thuật mô tả thông số kỹ thuật, hình vẽ và tính chất hoá lý của ống nhựa chịu lực.

Biên bản thí nghiệm điển hình và biên bản thí nghiệm xuất xưởng phù hợp với các tiêu chuẩn áp dụng hoặc tiêu chuẩn khác tương đương.

Mẫu sản phẩm kèm theo.

Phụ lục: Đặc tính kỹ thuật riêng và cam kết.

Đặc tính kỹ thuật và cam kết

TT	Mô tả	Đơn vị	Yêu cầu	Đề nghị và cam kết
I	Ống nhựa xoắn chịu lực			

1	Nhà sản xuất		Nêu rõ	
2	Mã hiệu sản phẩm		Nêu rõ	
3	Nước sản xuất		Nêu rõ	
4	Vật liệu		Nhựa chịu lực	
5	Đường kính ngoài			
	HDPE-D195/150	mm	195 ± 4,0	
	HDPE-D130/100	mm	130 ± 4,0	
	HDPE-D32/25	mm	32 ± 2,0	
6	Chiều dày thành ống			
	HDPE-D195/150	mm	2,8 ± 0,4	
	HDPE-D130/100	mm	2,2 ± 0,4	
	HDPE-D32/25	mm	1,5 ± 0,3	
7	Bước ren			
	HDPE-D195/150	mm	45 ± 1,5	
	HDPE-D130/100	mm	30 ± 1,0	
	HDPE-D32/25	mm	8 ± 0,5	
8	Độ dài chế tạo			
	HDPE-D195/150	m	Có	
	HDPE-D130/100	m	Có	
	HDPE-D32/25	m	Có	
9	Bán kính uốn tối thiểu			
	HDPE-D195/150	mm	500	
	HDPE-D130/100	mm	400	
	HDPE-D32/25	mm	90	
10	Tài liệu kỹ thuật		Có	
11	Biên bản thí nghiệm điển hình		Có	

III. Cột điện bê tông cốt thép không ứng lực trước (Tiêu chuẩn TCVN 5847:2016 về cột điện bê tông ly tâm):

4.5.1. Phạm vi áp dụng

Tiêu chuẩn này áp dụng cho loại cột điện bê tông cốt thép không ứng lực trước sản xuất theo phương pháp ly tâm.

4.5.1.1. Phân loại

Theo mục đích sử dụng, trạng thái ứng suất, kích thước, tải trọng và mô men uốn thiết kế, cột điện bê tông được phân thành nhóm I có các đặc tính như trong

Bảng 1 - Phân loại cột điện bê tông cốt thép ly tâm

Đặc tính		Cột nhóm I
Mục đích sử dụng		Truyền dẫn, phân phối điện
Trạng thái ứng suất		- Cốt thép không ứng lực trước
Kích thước cơ bản	Chiều dài	6 m ÷ 22 m, có thể được đúc liền hoặc nối từ hai hoặc ba đoạn cột(1)
	Đường kính ngoài đầu cột	190 mm
Tải trọng thiết kế		1 kN.m ÷ 15 kN.m
Mô men uốn thiết kế		-
<p>CHÚ THÍCH:</p> <p>(1) Các đoạn cột nối cũng coi như một cột và phải tuân theo các qui định của tiêu chuẩn, các bích nối phải đảm bảo có độ chịu tải trọng uốn lớn hơn hoặc bằng các đoạn cột.</p>		

4.5.1.2. Hình dạng

- Cột điện bê tông ly tâm thuộc nhóm I có dạng côn cụt rộng chiều dài từ 6 m đến 22 m, mặt cắt tròn độ côn bằng 1,11 % và 1,33 % theo chiều dài cột.

4.5.1.3. Ký hiệu

4.5.1.3.1. Ký hiệu các kích thước cơ bản

Ký hiệu kích thước cơ bản của cột điện bê tông ly tâm được thể hiện ở Hình 1.

CHÚ THÍCH: Kích thước của lớp phủ đầu cột và lớp phủ đáy không tính vào chiều dài cột bê tông.

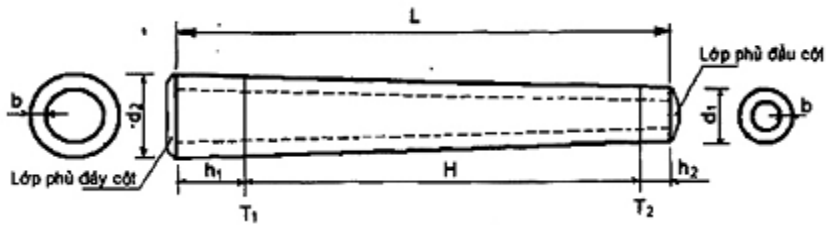

a) Cột hình côn cốt rỗng

CHÚ: L- Chiều dài; d_1 - đường kính ngoài đầu
DẪN: T_1 - điểm đỡ uốn; cột;
 T_2 - điểm chất tải; d_2 - đường kính ngoài đáy
 h_1 - chiều sâu chôn đất; cột
 h_2 - khoảng cách từ đầu cột d - đường kính ngoài cột trụ;
đến điểm chất tải; b - chiều dày cột;

H - chiều cao điểm chất tải.

Hình 1 - Hình dạng và ký hiệu kích thước của cột điện bê tông cốt thép ly tâm

4.5.1.3.2 Ký hiệu sản phẩm

Các sản phẩm cột điện bê tông được ký hiệu bằng các chữ cái và số theo trình tự qui ước như sau:

- Trạng thái ứng suất của kết cấu cột:
- + Cột điện bê tông cốt thép ly tâm không ứng lực trước: NPC;
- Nhóm theo mục đích sử dụng:
- + Cột điện bê tông nhóm I: I;
- Kích thước cơ bản:
- + Chiều dài cột, m: 6 ... 22;
- + Đường kính ngoài đầu cột điện nhóm I, mm: 190
- Tải trọng và mô men uốn thiết kế:
- + Tải trọng thiết kế của cột điện nhóm I, kN: 1, 1,5, ...13;
- Số hiệu tiêu chuẩn áp dụng: TCVN 5847:2016.

4.5.2. Yêu cầu kỹ thuật

4.5.2.1. Yêu cầu về vật liệu

4.5.2.1.1. Xi măng

Xi măng dùng để sản xuất cột điện bê tông cốt thép ly tâm có thể sử dụng xi măng poóc lăng phù hợp với TCVN 2682:2009 hoặc xi măng poóc lăng hỗn hợp phù hợp

với TCVN 6260:2009. Đối với vùng có môi trường xâm thực có thể dùng xi măng poóc lăng bền sun phát (PCSR) phù hợp với TCVN 6067:2004 hoặc xi măng poóc lăng hỗn hợp bền sun phát (PCBMSR, PCBHSR) phù hợp với TCVN 7711:2013. Cũng có thể sử dụng các loại xi măng poóc lăng khác kết hợp với phụ gia hoạt tính đáp ứng yêu cầu về khả năng chống xâm thực.

4.5.2.1.2. Cốt liệu

Các loại cốt liệu dùng để sản xuất cột điện bê tông cốt thép ly tâm có kích thước hạt cốt liệu lớn nhất không quá 25 mm và không lớn hơn 4/5 khoảng cách nhỏ nhất của cốt thép ứng lực trước (PC) và cốt thép dọc; các chỉ tiêu khác phải phù hợp với TCVN 7570:2006. Ngoài ra còn phải thỏa mãn các quy định của thiết kế.

4.5.2.1.3. Nước

Nước trộn bê tông phù hợp với TCVN 4506:2012.

4.5.2.1.4. Phụ gia

Phụ gia bê tông dùng để sản xuất cột điện bê tông cốt thép ly tâm phù hợp với TCVN 8826:2011, TCVN 8827:2011 và TCVN 10302:2014.

4.5.2.1.5. Cốt thép

- Cốt thép thường phù hợp với TCVN 1651-1:2008; TCVN 1651-2:2008 hoặc theo tiêu chuẩn tương đương.

- Thép kết cấu phù hợp TCVN 5709:2009 hoặc theo tiêu chuẩn tương đương.

4.5.2.1.6. Bê tông

Cường độ chịu nén ở tuổi 28 ngày của bê tông chế tạo cột điện bê tông cốt thép ly tâm không nhỏ hơn 30 MPa đối với cột điện bê tông cốt thép ly tâm không ứng lực trước với mẫu thử hình trụ (150 x 300) mm. Cũng có thể sử dụng mẫu lập phương (150 x 150 x 150) mm nhưng phải nhân hệ số chuyển đổi theo TCVN 3118:1993.

4.5.3. Yêu cầu về kích thước, tải trọng và mô men uốn thiết kế

4.5.3.1 Đối với cột nhóm I

Kích thước cơ bản và tải trọng thiết kế của các loại cột điện bê tông cốt thép ly tâm nhóm I được quy định tại Bảng 2.

Bảng 2 - Kích thước cơ bản và tải trọng thiết kế của các cột nhóm I

Kích thước			Tải trọng thiết kế, kN, không nhỏ hơn
			Đường kính ngoài đầu cột, mm

Chiều dài cột, L, m	Chiều cao điểm chất tải, H, m	Chiều sâu chôn đất, h1, m	190
8,5	6,85	1,4	5,0

4.5.3.2 Sai lệch kích thước

Mức sai lệch kích thước cho phép của cột điện bê tông được quy định trong Bảng 4.

Bảng 4 - Mức sai lệch kích thước cho phép của cột điện bê tông cốt thép ly tâm

Sai lệch kích thước		Mức cho phép
1. Sai lệch chiều dài cột, mm	Đối với cột có $L \leq 14$ m	+ 25 -10
2. Sai lệch đường kính ngoài, mm		+ 4 -2
3. Sai lệch chiều dày dốt, mm		+ 7 -5

4.5.3.3 Chiều dày lớp bê tông bảo vệ cốt thép

Chiều dày lớp bê tông bảo vệ cốt thép tại:

+ Bề mặt thân cột: không nhỏ hơn 15 mm và không nhỏ hơn đường kính cốt thép dự ứng lực và cốt thép thường;

+ Bề mặt đỉnh cột: trát vữa xi măng, chiều dày không nhỏ hơn 25 mm;

+ Bề mặt đáy cột: trát vữa xi măng, chiều dày không nhỏ hơn 35 mm.

4.5.3.4. Yêu cầu ngoại quan và các khuyết tật cho phép

4.5.3.4.1 Độ nhẵn bề mặt

Bề mặt ngoài cột điện bê tông phải nhẵn đều. Cho phép có lỗ rỗ ở vị trí mép khuôn với chiều sâu không lớn hơn 2 mm, dài không quá 15 mm.

Kích thước cho phép của lỗ rỗ, vết lồi, lõm trên bề mặt ngoài của cột và mặt mút được qui định tại Bảng 5.

Bảng 5 - Kích thước cho phép của các khuyết tật trên bề mặt cột điện bê tông cốt thép ly tâm

Đơn vị tính bằng milimet

Bề mặt	Kích thước, không lớn hơn		
	Lỗ rỗ		Vết lồi, lõm
	Đường kính	Chiều sâu	
Mặt ngoài cột	10	5	2

Mặt nứt cột	8	3	2
-------------	---	---	---

4.5.3.4.2 Nứt bề mặt

Cho phép có các vết nứt bề mặt bê tông do biến dạng mềm nhưng chiều rộng của các vết nứt không được quá 0,05 mm. Các vết nứt không được nối tiếp nhau vòng quanh thân cột.

4.5.3.4.3 Lớp phủ bảo vệ cột

Trên bề mặt cột điện sử dụng trong môi trường xâm thực cần có thêm lớp phủ chống thấm có độ cao tính từ đáy cột lớn hơn 0,5 m so với chiều sâu chôn đất (h1).

4.5.3.5. Yêu cầu về khả năng chịu tải

4.5.3.5.1 Độ bền uốn nứt

Khi thử uốn nứt theo Điều 6.5.3.1, các cột điện không được xuất hiện vết nứt có chiều rộng lớn hơn 0,25 mm khi thử ở mức tải trọng thiết kế trong Bảng 2 đối với cột điện nhóm I, và vết nứt không được phát triển nối nhau vòng quanh thân cột.

4.3.5.2 Độ bền uốn gãy

Khi thử uốn gãy theo Điều 6.5.3.2, tải trọng gãy tới hạn của cột điện nhóm I không nhỏ hơn 2 lần tải trọng thiết kế quy định tại Bảng 2.

CHÚ THÍCH: Hệ số tải trọng k lớn hơn hoặc bằng 2. Trong các trường hợp thiết kế chỉ định hoặc có thỏa thuận riêng, hệ số k có thể nhỏ hơn 2.

4.5.4. Phương pháp thử

4.5.4.1. Lấy mẫu

Mẫu thử được lấy theo lô, cỡ lô kiểm tra là 100 sản phẩm. Nếu số lượng của lô sản xuất lớn hơn 100 sản phẩm thì sẽ chia thành các lô nhỏ không quá 100 sản phẩm. Nếu số lượng không đủ 100 sản phẩm cũng được tính là một lô.

Kiểm tra các chỉ tiêu về ngoại quan, hình dạng và kích thước được thực hiện cho từng lô. Từ lô kiểm tra lấy ngẫu nhiên không ít hơn 5 % sản phẩm đại diện cho lô để thử. Với lô nhỏ dưới 100 sản phẩm, lấy ngẫu nhiên không ít hơn 5 % sản phẩm nhưng không ít hơn 3 sản phẩm để thử.

Xác định khả năng chịu tải được thực hiện cho từng lô. Từ mỗi lô kiểm tra lấy ngẫu nhiên không ít hơn 2 sản phẩm đã đạt yêu cầu về ngoại quan, hình dạng kích thước và cường độ bê tông để thử. Trường hợp lô nhỏ hơn 50 sản phẩm, lấy ngẫu nhiên không ít hơn 1 sản phẩm để thử. Các sản phẩm sau khi thử uốn nứt tại tải trọng thiết kế hoặc mô men uốn thiết kế, sẽ thử tiếp uốn gãy tới tải trọng gãy tới hạn hoặc mô men uốn gãy tới hạn nếu có yêu cầu.

4.5.4.2. Xác định kích thước và mức sai lệch kích thước

4.5.4.2.1. Thiết bị, dụng cụ

4.5.4.2.1.1. Thước thép cuộn có khả năng đo độ dài 25 m, vạch chia đến 1 mm;

4.5.4.2.1.2. Thước kẹp có vạch chia đến 0,05 mm;

4.5.4.2.1.3. Thước lá thép có vạch chia đến 1 mm.

4.5.4.2.2. Cách tiến hành

- Lấy mẫu theo 6.1.

- Đo các kích thước cơ bản của cột bằng thước lá thép hoặc thước thép cuộn.

- Đo chiều dày của lớp bê tông bảo vệ cốt thép theo TCVN 9356:2012.

4.5.4.2.3. Đánh giá kết quả

Đối chiếu các kết quả đo trung bình với các kích thước cơ bản của cột điện để xác định mức sai lệch cho phép như đã được quy định trong 5.2.3. Nếu trong số sản phẩm lấy ra kiểm tra có một sản phẩm trở lên không đạt yêu cầu thì lấy tiếp 5 % sản phẩm khác trong cùng lô để kiểm tra lần hai. Nếu toàn bộ số sản phẩm thử lại đều đạt thì lô đó đạt yêu cầu, trừ các sản phẩm không đạt trong lần 1. Nếu lại có một sản phẩm trở lên không đạt yêu cầu chất lượng thì lô sản phẩm đó phải phân loại lại.

4.5.4.3. Kiểm tra ngoại quan và các khuyết tật

4.5.4.3.1. Thiết bị, dụng cụ

4.5.4.3.1.1. Thước lá thép có vạch chia đến 1 mm;

4.5.4.3.1.2. Thước kẹp có vạch chia đến 0,05 mm;

4.5.4.3.1.3. Kính lúp có độ phóng đại (5 ÷ 10) lần.

4.5.4.3.1.4. Bộ căn lá thép có độ dày (0,05 ÷ 1,00) mm.

4.5.4.3.2. Cách tiến hành

- Lấy mẫu theo 6.1.

- Đo chiều cao hoặc chiều sâu, vết lõm, lỗ rỗ bằng kết hợp thước lá thép và thước kẹp.

- Kiểm tra vết nứt bằng kính lúp kết hợp với bộ căn lá thép.

4.5.4.3.3. Đánh giá kết quả

Đối chiếu với yêu cầu về ngoại quan và khuyết tật của cột điện bê tông cốt thép ly tâm được quy định trong 5.4.3 để đánh giá chất lượng sản phẩm thử.

Nếu trong số sản phẩm lấy ra kiểm tra có một sản phẩm trở lên không đạt yêu cầu thì lấy tiếp 5 % sản phẩm khác trong cùng lô để kiểm tra lần hai. Nếu toàn bộ số sản phẩm thử lại đều đạt thì lô đó đạt yêu cầu nghiệm thu, trừ các sản phẩm không đạt

trong lần 1. Nếu lại có một sản phẩm trở lên không đạt yêu cầu chất lượng thì lô sản phẩm đó phải phân loại lại.

4.5.4.4. Xác định cường độ bê tông

Bê tông phải được lấy mẫu, chế tạo và bảo dưỡng theo TCVN 3105:1993, xác định cường độ chịu nén theo TCVN 3118:1993 và lưu phiếu thí nghiệm vào hồ sơ chất lượng sản phẩm.

Khi cần thiết, có thể tiến hành kiểm tra trực tiếp trên sản phẩm theo phương pháp không phá hủy TCVN 9490:2012 (ASTM C900-06) để xác định cường độ chịu nén của bê tông, hoặc theo thỏa thuận giữa các bên liên quan.

4.5.4.5. Xác định khả năng chịu tải

4.5.4.5.1. Nguyên tắc

Khả năng chịu tải của cột điện bê tông cốt thép ly tâm được xác định bằng phương pháp kéo ngang tại đầu cột theo qui trình qui định. Thử uốn nứt ở tải trọng thiết kế đối với cột điện nhóm I. Thử uốn gãy ở tải trọng gãy tới hạn đối với cột điện nhóm I.

4.5.4.5.2. Thiết bị, dụng cụ

4.5.4.5.2.1. Tời điện hoặc quay tay

Dùng để gia tải lên đầu cột theo phương ngang.

4.5.4.5.2.2. Lực kế

Thang đo được bố trí sao cho tải trọng thử tối đa nằm trong phạm vi $(20 \div 80) \%$ giá trị thang đo lớn nhất của lực kế, độ chính xác bằng 2 %.

4.5.4.5.2.3. Gối tựa di động

Các gối đỡ có bánh xe để đỡ cột theo phương ngang.

4.5.4.5.2.4. Bộ ngàm

Bộ bằng bê tông có cơ cấu ngàm chặt để định vị phần chân cột.

4.5.4.5.2.5. Thước lá thép có vạch chia đến 1 mm.

4.5.4.5.2.6. Bộ căn lá thép có độ dày $(0,05 \div 1,00)$ mm.

4.5.4.5.2.7. Kính lúp có độ phóng đại $(5 \div 10)$ lần.

4.5.4.5.3. Cách tiến hành

4.5.4.5.3.1. Thử uốn nứt

4.5.4.5.3.1.1. Đối với cột điện nhóm I

- Lấy mẫu theo 6.1.

- Đặt cột nằm ngang lên các gối di động một cách chắc chắn, ổn định theo sơ đồ

Hình 3.

- Định vị phần chân cột lên bệ ngàm bê tông.
- Kiểm tra độ ổn định của toàn bộ hệ thống và các gối tựa di động.
- Tác dụng lực lên điểm đặt lực theo phương ngang bằng tời kéo, tải trọng kéo ngang theo qui định của Điều 5.4.
- Lần đầu đặt 25 % tải trọng, các lần tiếp theo mỗi lần tăng thêm 25 % cho tới khi đạt tải trọng thiết kế ghi trong Bảng 2. Sau mỗi lần tăng tải dừng lại 5 min. Tổng thời gian thử tải là 20 min. Sau mỗi lần dừng tải phải ghi lại tình trạng biến dạng của cột. sự phát triển các vết nứt sẵn có và vết nứt mới phát sinh, đo chiều rộng vết nứt sau khi dỡ hết tải.

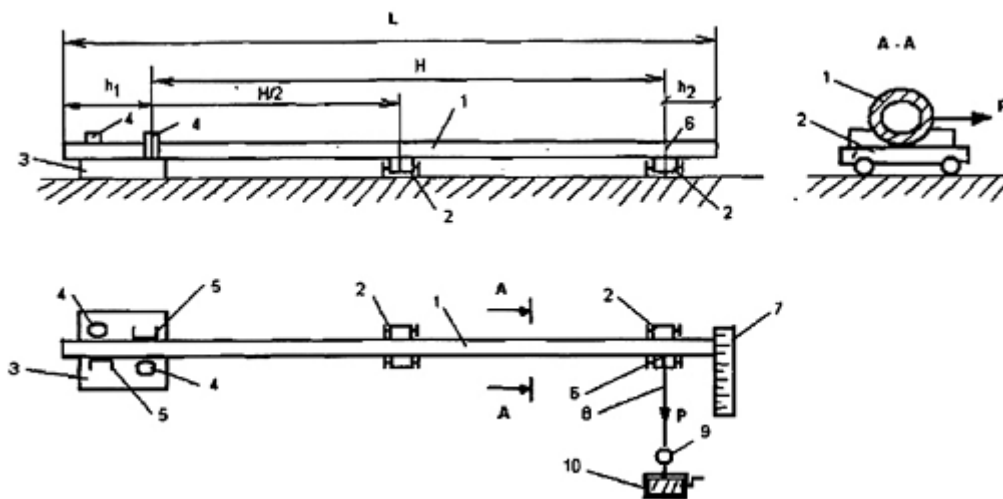

- CHÚ
DẪN:
- 1 - cột thử; 2 - gối tựa di động; 3 - bệ ngàm bê tông; 4 - cữ chặn (định vị tại điểm đỡ uốn); 5 - chốt định vị; 6 - điểm đặt lực thử; 7 - thước đo; 8 - dây cáp; 9 - lực kế; 10 - tời
 - L - chiều dài cột;
 - h1 - chiều sâu chôn đất;
 - h2 - khoảng cách từ điểm đặt lực đến đầu cột bằng 0,25 m;
 - H - chiều cao điểm chất tải, $H = L - (h1 + h2)$.

Hình 3 - Sơ đồ thử tải ngang của cột điện bê tông

4.5.4.5.3.2. Thử uốn gãy

4.5.4.5.3.2.1. Đối với cột nhóm I

Sau khi hoàn thành bước thử theo 6.5.3.1.1, tiếp tục cấp tải cho đến khi đạt giá trị tải trọng gãy tới hạn (gấp k lần tải trọng thiết kế qui định tại Bảng 2). Quan sát và ghi lại tình trạng cột.

CHÚ THÍCH: Giá trị hệ số k xem trong Điều 4.5.4.2

4.5.4.5.4. Đánh giá kết quả

4.5.4.5.4.1. Thử uốn nứt

Khi thử ở tải trọng thiết kế hoặc mô men uốn thiết kế, sản phẩm thử được coi là đạt yêu cầu chất lượng nếu thỏa mãn các yêu cầu tại điều 5.4.1. Nếu cả 2 sản phẩm lấy ra thử đều đạt yêu cầu thì lô đó đạt yêu cầu nghiệm thu. Nếu có 1 sản phẩm không đạt thì lấy tiếp 2 sản phẩm khác cùng lô để thử lần hai. Nếu toàn bộ số sản phẩm thử lại đều đạt thì lô đó đạt yêu cầu nghiệm thu, trừ sản phẩm không đạt trong lần 1. Nếu lại có một sản phẩm không đạt yêu cầu chất lượng thì lô sản phẩm đó không đạt yêu cầu về khả năng chịu tải và phải tiến hành phân loại lại.

4.5.4.5.4.2. Thử uốn gãy

Khi thử uốn gãy, nếu sản phẩm thử bị gãy ở tải trọng hoặc mô men uốn bằng hoặc lớn hơn giá trị tải trọng gãy tới hạn hoặc mô men uốn gãy tới hạn thì lô sản phẩm đạt yêu cầu. Nếu sản phẩm thử bị gãy ở tải trọng hoặc mô men uốn nhỏ hơn giá trị tải trọng gãy tới hạn hoặc mô men uốn gãy tới hạn thì lô sản phẩm không đạt yêu cầu.

CHÚ THÍCH: Cột điện bê tông được coi là bị gãy khi mất khả năng chịu lực (có sự sụt giảm của lực chỉ thị trên lực kế trong quá trình thử).

4.5.5. Ghi nhãn, bảo quản và vận chuyển

4.5.5.1. Ghi nhãn

4.5.5.1.1. Ký hiệu đúc chìm

Ký hiệu cột điện bê tông được đúc chìm vào bề mặt chính điện cột, vuông góc với chiều dài thân cột bằng chữ in hoa, ghi rõ:

- Tên viết tắt của cơ sở sản xuất;
- Dạng kết cấu cốt thép (PC/NPC);
- Chiều dài cột;
- Tải trọng hoặc mô men uốn thiết kế.

VÍ DỤ: TP-NPC.8,5-4.3 được hiểu là cột điện bê tông ly tâm ứng lực trước, sản xuất tại Công ty TNHH sản xuất trụ điện và cơ khí Tiền Phong, dài 8,5, tải trọng thiết kế 4.3 kN.

Qui cách kích thước và mức sai lệch cho phép của chữ và số in chìm được qui định tại Phụ lục A.

4.5.5.1.2. Nhãn mác in trên cột

Nhãn mác in gồm các thông tin sau:

- Ký hiệu nhận biết của sản phẩm;
- Ngày, tháng, năm sản xuất;
- Số lô sản phẩm;
- Số hiệu tiêu chuẩn áp dụng.

Nhãn mác được thể hiện bằng chữ in hoa trên bề mặt chính thân cột, ở vị trí dễ nhìn, không cùng vị trí ký hiệu cột in chìm.

Cỡ chữ nhãn mác cần đảm bảo nhìn rõ bằng mắt thường ở khoảng cách tối thiểu 1000 mm.

Vật liệu dùng in nhãn mác đảm bảo không bị hòa tan trong nước và không phai màu.

4.5.5.1.3. Hồ sơ kỹ thuật

Mỗi lô cột điện bê tông phải có hồ sơ kỹ thuật bao gồm:

- Tên, địa chỉ cơ sở sản xuất;
- Loại sản phẩm, kích thước cơ bản;
- Số hiệu lô sản phẩm;
- Ngày, tháng, năm sản xuất;
- Thông tin cần thiết về chất lượng sản phẩm cho mỗi lô hàng, trong đó thể hiện kết quả thử các chỉ tiêu chất lượng theo tiêu chuẩn này.

4.5.5.2. Bảo quản

- Sản phẩm cột điện bê tông lưu kho được xếp theo lô và theo loại. Mỗi lô xếp thành nhiều tầng, số tầng phụ thuộc vào tải trọng cột và mác bê tông cột. Giữa các tầng kê cả tầng sát đất phải kê gối. Điểm kê phải tính toán thích hợp (2 vị trí cách mỗi đầu L/5). Khi xếp cột, chú ý sao cho nhãn hiệu và ngày tháng sản xuất quay về cùng một phía và dễ đọc.

4.5.5.3. Vận chuyển

- Sản phẩm chỉ được phép bốc xếp, vận chuyển khi cường độ bê tông đạt tối thiểu 85 % mác thiết kế.
- Sản phẩm được bốc xếp, dỡ bằng cần cầu chuyên dụng với móc dây cáp mềm hoặc thiết bị nâng thích hợp.
- Khi vận chuyển, các cột điện bê tông phải được buộc chặt với phương tiện vận chuyển để tránh xô đẩy, va đập, gây hư hỏng.

PHỤ LỤC A

(quy định)

QUI CÁCH, KÍCH THƯỚC VÀ MỨC SAI LỆCH CHO PHÉP CỦA CHỮ IN CHÌM TRÊN CỘT ĐIỆN BÊ TÔNG CỐT THÉP LY TÂM

Kích thước và mức sai lệch cho phép của chữ in chìm

Đơn vị tính bằng milimet

Chỉ tiêu	Kích thước	Mức sai lệch
Chiều cao chữ và số	50	±5
Chiều rộng chữ	20	±2
Chiều rộng nét chữ	6	±2
Chiều sâu in chìm	3	±1
Khoảng cách giữa 2 chữ in	10	±2
Khoảng cách từ hàng chữ tới đáy cột	3000	±50

IV. Ghép LV-IPC 120mm²-120mm² (2 bu lông thép M8).

Yêu cầu chung:

Tiêu chuẩn kỹ thuật này áp dụng cho kẹp nối bọc cách điện (Ghép IPC) dùng để đấu nối rã hoặc đấu nối lều từ cáp nhôm vặn xoắn hạ áp cách điện XLPE 0.6/1kV ký hiệu [LV-ABC] đến cáp nhôm vặn xoắn hạ áp cách điện XLPE 0.6/1kV ký hiệu [LV-ABC] trên các đường dây phân phối hạ áp trên không.

Tiêu chuẩn áp dụng:

HN 33-S-63: Kết nối xuyên cách điện đối với lưới trên không điện áp thấp với dây dẫn cách điện.

IEC 61284: Đường dây trên không - Yêu cầu và thử nghiệm cho các phụ kiện

Và các tiêu chuẩn liên quan; các tiêu chuẩn tương đương hoặc cao hơn

Thiết kế và lắp đặt:

Loại: Kẹp IPC là loại kẹp 1 hoặc 2 bulông, bọc cách điện, chống thấm nước, dùng để đấu nối rã hoặc đấu nối lều từ cáp nhôm vặn xoắn 0.6/1kV LV- ABC đến cáp nhôm vặn xoắn 0.6/1kV LV-ABC, vận hành tốt ở vùng nhiệt đới, vùng biển, vùng ô nhiễm công nghiệp...

Thân kẹp: Làm bằng nhựa có tăng cường sợi thủy tinh, có độ bền cơ học và thời tiết cao, bền với tia tử ngoại, chống rạn nứt, lão hóa và ăn mòn

Bulông: Bulông, vòng đệm làm bằng vật liệu chống ăn mòn kèm đai ốc siết bứt đầu làm bằng vật liệu chống ăn mòn đảm bảo lưới ngầm kẹp chặt vào dây dẫn bọc cách

điện mà không làm tróc lớp bọc cách điện cũng như không làm hư hỏng các tao dây trong ruột dẫn điện

Lưỡi ngàm: Làm bằng hợp kim đồng dẫn điện cao, được mạ thiếc, Bao bọc bởi 1 lớp Polymer đàn hồi đúc ôm chặt vào lưỡi ngàm và mỡ silicon chuyên dùng chống thấm nước và chống ăn mòn

Lực xiết bứt đầu bulông:

+ IPC 120 – 120: $18 \pm 10\%$ Nm

Tiết diện danh định của dây dẫn: Trục chính cáp nhôm LV-ABC/Nhánh rẽ cáp nhôm LV-ABC (mm²)

+ IPC 120 – 120: 35 – 120 / 6 – 120 (mm²)

Dòng định mức liên tục của kẹp: Phải lớn hơn hoặc bằng dòng định mức của dây nhôm vặn xoắn LV-ABC tương ứng

+ IPC 120 – 120: ≥ 350 A

Độ bền điện môi và chống thấm nước ở 50Hz trong 1 phút, trong nước (kẹp IPC phải được ngâm trong nước 30 phút trước khi thử nghiệm): 6KV

Nắp bịt đầu cáp: Làm bằng vật liệu cao su đàn hồi. Kẹp IPC kèm theo nắp bịt đầu cáp để bảo vệ cáp chống thấm nước. Các nắp bịt đầu cáp này không được rời khỏi thân của nối bọc cách điện ngay cả khi không sử dụng.

Nhiệt độ môi trường cực đại: 450C

Độ ẩm môi trường tương đối cực đại: 100%

Ghi nhãn: Kẹp phải được ghi nhãn với các nội dung sau:

+ Nhãn hiệu/tên nhà sản xuất

+ Tiết diện lớn nhất/nhỏ nhất của dây chính và dây rẽ...

(việc ghi nhãn phải đảm bảo rõ và bền)

Yêu cầu về thử nghiệm:

Thử nghiệm xuất xưởng

Phải có biên bản thử nghiệm thường xuyên thực hiện bởi nhà sản xuất trên sản phẩm cung cấp tại nhà máy của nhà sản xuất để chứng minh sản phẩm phù hợp với đặc tính kỹ thuật của hợp đồng. Biên bản này thực theo tiêu chuẩn HN 33-S-63 hoặc tiêu chuẩn tương đương, bao gồm các hạng mục:

+ Kiểm tra ngoại quan (trơn nhẵn và không có khuyết tật)

+ Đo kích thước

+ Thử nghiệm độ bền cơ

+ Độ bền điện môi và thử nghiệm chống thấm nước

Thử nghiệm điển hình

Phải có biên bản thử nghiệm điển hình thực hiện bởi phòng thử nghiệm độc lập trên sản phẩm tương tự để chứng minh sản phẩm phù hợp với đặc tính kỹ thuật của hồ sơ mời thầu. Biên bản này thực hiện theo tiêu chuẩn HN 33-S- 63, IEC 61284 hoặc tiêu chuẩn tương đương, bao gồm các hạng mục:

+ Thử nghiệm độ bền cơ

+ Độ bền điện môi và thử nghiệm chống thấm nước

+ Thử lão hóa khí hậu

+ Thử lắp đặt ở nhiệt độ thấp

+ Thử chống ăn mòn

+ Thử lão hóa về điện

+ Độ tăng nhiệt khi mang dòng định mức

Trong trường hợp biên bản thử nghiệm điển hình được thực hiện bởi nhà sản xuất, kết quả thử nghiệm phải được chứng kiến/chứng nhận bởi đại diện của một đơn vị thử nghiệm độc lập quốc tế (như KEMA, CESI, SGS...) hoặc phòng thử nghiệm của nhà sản xuất được chứng nhận bởi đơn vị chứng nhận quốc tế phù hợp với tiêu chuẩn ISO/IEC 17025.

Biên bản thử nghiệm điển hình phải trình bày các thông tin sau: (i) Tên, địa chỉ, chữ ký/con dấu của phòng thí nghiệm; (ii) Sản phẩm thử nghiệm, hạng mục thử nghiệm, tiêu chuẩn áp dụng, khách hàng, ngày thử nghiệm, ngày phát hành, nơi thử nghiệm, chi tiết thử nghiệm, phương pháp thử nghiệm, kết quả thử nghiệm,...; (iii) Loại, nhà sản xuất, nước sản xuất của sản phẩm thử nghiệm.

Bảng yêu cầu về đặc tính kỹ thuật:

TT	Hạng mục	Đơn vị đo	Yêu cầu
1	Nhà sản xuất		Nêu cụ thể
2	Mã hiệu sản phẩm		Nêu cụ thể
3	Nước sản xuất		Nêu cụ thể
4	Tiêu chuẩn quản lý chất lượng		Nêu cụ thể
5	Tiêu chuẩn áp dụng		HN 33-S-63, IEC 61284 hoặc tương đương

6	Loại		Kẹp IPC là loại kẹp 1 hoặc 2 bulông, bọc cách điện, chống thấm nước, dùng để đấu nối rẽ hoặc đấu nối lèo từ cáp nhôm vặn xoắn 0.6/1kV LV-ABC đến cáp nhôm vặn xoắn 0.6/1kV LV-ABC, vận hành tốt ở vùng nhiệt đới, vùng biển, vùng ô nhiễm công nghiệp...
7	Thân kẹp		Làm bằng nhựa có tăng cường sợi thủy tinh, có độ bền cơ học và thời tiết cao, bền với tia tử ngoại, chống rạn nứt, lão hóa và ăn mòn
8	Bulông		Bulông, vòng đệm làm bằng vật liệu chống ăn mòn kèm đai ốc siết bết đầu làm bằng vật liệu chống ăn mòn đảm bảo lười ngàm kẹp chặt vào dây dẫn bọc cách điện mà không làm tróc lớp bọc cách điện cũng như không làm hư hỏng các tao dây trong ruột dẫn điện
9	Lưỡi ngàm		Làm bằng hợp kim đồng dẫn điện cao, được mạ thiếc, Bao bọc bởi 1 lớp Polymer đàn hồi đúc ôm chặt vào lưỡi ngàm và mỡ silicon chuyên dùng chống thấm nước và chống ăn mòn
10	Lực xiết bết đầu bulông	Nm	
	IPC 120 – 120		18 ± 10% Nm
11	Tiết diện danh định của dây dẫn	mm ²	Trục chính cáp nhôm LV-ABC / Nhánh rẽ cáp nhôm LV-ABC
	IPC 120 – 120		35 – 120 / 6 – 120

12	Dòng định mức liên tục của kẹp	A	Phải lớn hơn hoặc bằng dòng định mức của dây nhôm vặn xoắn LV-ABC tương ứng
	IPC 120 – 120		$\geq 350A$
13	Độ bền điện môi và chống thấm nước ở 50Hz trong 1 phút, trong nước (kẹp IPC phải được ngâm trong nước 30 phút trước khi thử nghiệm)	kV	6
14	Nắp bịt đầu cáp		Làm bằng vật liệu cao su đàn hồi. Kẹp IPC kèm theo nắp bịt đầu cáp để bảo vệ cáp chống thấm nước. Các nắp bịt đầu cáp này không được rời khỏi thân của nối bọc cách điện ngay cả khi không sử dụng.
15	Nhiệt độ môi trường cực đại		450C
16	Độ ẩm môi trường tương đối cực đại		100%
17	Ghi nhãn		Kẹp phải được ghi nhãn với các nội dung sau: Nhãn hiệu/tên nhà sản xuất Tiết diện lớn nhất/nhỏ nhất của dây chính và dây rẽ... Việc ghi nhãn phải đảm bảo rõ và bền
18	Kiểm tra và thử nghiệm		Nêu cụ thể
19	Catalogue/Bản vẽ của nhà sản xuất thể hiện các kích thước và thông số kỹ thuật.		Có
20	Bao gói		Kẹp phải được đóng gói để dễ dàng và thuận tiện cho việc bảo quản trong kho cũng như vận chuyển
21	Thí nghiệm điểm hình		Có

22	Thí nghiệm xuất xưởng		Có
23	Thí nghiệm nghiệm thu		Có

V. XÀ SẮT: (Theo văn bản số 3764EVN/ĐLHN-P04 ngày 19/8/2004)

a. Phạm vi:

Yêu cầu kỹ thuật này áp dụng cho các chi tiết chế tạo bằng sắt và lớp mạ kẽm nhúng nóng trên bề mặt hệ thống các chi tiết trên đường dây và trạm biến áp; hệ thống tiếp địa đường dây và trạm biến áp; bu lông và đai ốc để bảo vệ chống ăn mòn do tác động của môi trường.

b. Yêu cầu kỹ thuật:

- Tất cả các chi tiết chế tạo bằng sắt phải được chế tạo theo đúng bản vẽ kỹ thuật, đảm bảo về kích thước và trọng lượng của chi tiết, chiều cao đường hàn $6 \div 10\text{mm}$
- Các chi tiết phải được chế tạo từ thép CT3.
- Trước khi nhúng vào kẽm nóng chảy, các chi tiết phải được làm sạch bề mặt để không còn vết dầu mỡ, sơn, lớp thép cán, rỉ... mà mắt thường có thể phát hiện được, sau đó được xử lý trong chất trợ dung.

Việc làm sạch bề mặt và xử lý trong chất trợ dung phải thực hiện theo quy trình công nghệ đã được duyệt.

- Các lỗ bu lông, trục xuyên qua phải được gia công chính xác theo đường kính đã tính đến bề dày lớp phủ. Sau khi phủ không cho phép sửa lại lỗ.

- Kẽm dùng để phủ phải đạt chất lượng theo bảng 1:

Thành phần hoá học (%)							
Hàm lượng kẽm không thấp hơn	Hàm lượng tạp chất không lớn hơn						
	Chì	Cadimi	Sắt	Đồng	Thiếc	Asen	Cộng
98,5	1,4	0,2	0,05	0,02	0,04	0,01	1,5

Hàm lượng kẽm nóng chảy trong bể khi nhúng không thấp hơn 98,3%.

- Quá trình phủ kẽm nhúng nóng phải thực hiện theo quy trình công nghệ đã được duyệt.

- Lớp phủ phải đều, liên tục và bám dính chắc vào kim loại nền. Không cho phép có các vết nứt, vết lõm nhọn, giọt bột khí, vết đọng, xỉ kẽm và chất trợ dung, vết

tích tụ, những chỗ bị dày thêm, các hạt kẽm cứng, vết lõm do làm hoặc kẹp để lại trên bề mặt lớp phủ.

- Tuỳ theo độ nhám và thành phần của kim loại nền, lớp phủ có thể có màu sắc từ bạc trắng đến xám. Bề mặt lớp phủ có thể nhẵn hoặc nhám.

Sự khác nhau về màu sắc và độ nhám của lớp phủ không bị coi là dấu hiệu của phế phẩm.

- Độ dày trung bình lớp phủ tương ứng với khối lượng kẽm trên một đơn vị diện tích bề mặt được quy định trong bảng 2:

Loại chi tiết	Độ dày trung bình (μm)	Khối lượng kẽm trên một đơn vị diện tích bề mặt (g/m^2)
Chi tiết kết cấu có bề dày:		
< 6mm	100	710
\geq 6mm	110	781
Chi tiết chôn dưới đất (cọc và dây tiếp địa)	120	825
Bu lông, đai ốc, vòng đệm	55	390

Độ dày cục bộ nhỏ nhất của lớp phủ không được nhỏ hơn 90% độ dày quy định trong bảng 2.

Độ dày lớp phủ quy định trong bảng 2 có thể lớn hơn (trừ bu lông, đai ốc) nhưng không vượt quá 200 μm .

- Bu lông phải được phủ sau khi gia công ren và không được ren lại sau khi phủ. Đai ốc được gia công ren lại sau khi phủ nhưng phưng phải tính toán sao cho sau khi phủ và ren lại đảm bảo khe hở giữa bu lông và đai ốc nằm trong giới hạn dung sai theo TCVN 1917-76.

- Khi lắp ráp tại hiện trường, các chỗ khuyết tật do vận chuyển phải được xử lý bằng sơn có hàm lượng bột kẽm cao hơn 80% với độ dày không nhỏ hơn 90 μm hoặc bằng cách phun kẽm với độ dày không nhỏ hơn 120 μm .

c. Đặc tính kỹ thuật và cam kết:

TT	Mô tả	Đơn vị	Yêu cầu
1	Sắt chế tạo	Đơn vị sản xuất	
2	Yêu cầu sản phẩm	Chủng loại, quy cách	Đúng bản vẽ thiết kế
3	Bulông, êcu	chế tạo theo TCVN	Đáp ứng

4	Đơn vị gia công mạ		
5	Thành phần hoá học:		
	- Hàm lượng kẽm	%	$\geq 98,5$
	- Hàm lượng tạp chất		
	+ Chì	%	$\leq 1,4$
	+ Cadimi	%	$\leq 0,2$
	+ Sắt	%	$\leq 0,05$
	+ Đồng	%	$\leq 0,02$
	+ Thiếc	%	$\leq 0,04$
	+ Asen	%	$\leq 0,01$
6	Độ dày trung bình của lớp mạ kẽm:		
	- Chi tiết kết cấu có bề dày < 6mm	μm	100
	- Chi tiết kết cấu có bề dày $\geq 6\text{mm}$	μm	110
	- Chi tiết chôn dưới đất	μm	120
	- Bu lông, đai ốc, vòng đệm	μm	55
	- Độ dày trung bình lớn nhất (Trừ bu lông, đai ốc)	μm	< 200

Ghi chú:

- Nhà thầu phải ghi rõ loại thép chế tạo.
- Đơn vị cấp hàng cam kết phải là nhà sản xuất có khả năng mạ kẽm hoặc đơn vị được uỷ quyền (Có giấy tờ chứng minh và được sao y công chứng).
- Các chi tiết mới 100%, đồng bộ nguyên chiếc, được sản xuất trong vòng 2 năm tính đến thời điểm mở thầu.
- Tất cả các số liệu trên phải được xác nhận bởi nhà thầu.

VI. Vỏ tủ RMU 24kV 4 ngăn:

(Theo bản vẽ chi tiết)

Vỏ tủ điện (loại lắp ở ngoài trời) phải dùng tôn dày 2mm, tráng kẽm và phải được xử lý công nghệ sơn tĩnh điện ở cả 2 mặt theo tiêu chuẩn ANSI 70, sơn phủ màu ghi sáng, có vị trí nổi đất, nổi không.

Vỏ tủ phải có chân đế để có thể đặt trực tiếp ngoài trời, hệ thống khoá an toàn với gioăng đảm bảo độ kín IP54 theo tiêu chuẩn IEC-5209

7. Yêu cầu về công nhân:

STT	Vị trí công việc	Trình độ chuyên môn
1	Công nhân tham gia thi công gói thầu (có bảng kê danh sách, tên tuổi, bậc thợ công nhân)	- Số lượng công nhân kỹ thuật bậc 3/7(1) trở lên: tối thiểu 15(2) người. Trong đó có tối thiểu 01 công nhân hàn (Có chứng chỉ hàn và giấy chứng nhận được huấn luyện nghiệp vụ về PCCC và CNCH) - Được cấp Thẻ an toàn lao động

IV. Các bản vẽ

Chi tiết theo file đính kèm