

Chương V. YÊU CẦU VỀ KỸ THUẬT

I. Giới thiệu về gói thầu

1. Phạm vi công việc của gói thầu.

Hạng mục: SCL các nhánh rẽ Văn Yên, Đại Nài thuộc ĐZ 478E18.1 và ĐZ 471E18.13; Nhánh rẽ Tượng Sơn, Thạch Hạ, Thạch Hưng, Thạch Đồng, Thạch Trung; Thạch Môn thuộc ĐZ 479E18.1.

- Quy mô:

+ Thay thế 01 bê tông li tâm 18m kém chất lượng bằng 01 cột bê tông li tâm 18m+230+24 mới, kém theo móng MT+230.

+ Thay thế 01 bê tông li tâm 16m kém chất lượng bằng 01 cột bê tông li tâm 16m+190+13 mới, kém theo móng MT5.

+ Thay thế 02 bê tông li tâm 16m kém chất lượng bằng 02 cột bê tông li tâm 16m+190+11 mới, kém theo móng MT5.

+ Thay 01 tủ hạ thế 400A- 3 lộ ra 200A hư hỏng bằng 01 tủ mới loại 400A- 3 lộ ra 200A.

+ Thay 01 tủ hạ thế 500A+ 2 lộ ra 250A; 3 lộ ra 200A hư hỏng bằng 01 tủ mới loại 500A+ 2 lộ ra 250A; 3 lộ ra 200A.

+ Thay 01 bộ xà néo tam giác cột đôi 22kV han rỉ thùng bằng 01 bộ xà néo tam giác cột đôi 22kV mới.

+ Thay 04 bộ xà néo xà néo bằng 22kV han rỉ thùng bằng 04 bộ xà néo bằng 22kV mới.

+ Thay 14 bộ xà đỡ vượt kép 22kV han rỉ thùng bằng 14 bộ xà đỡ vượt kép 22kV mới.

+ Thay 01 bộ xà đỡ thẳng 22kV han rỉ thùng bằng 01 bộ xà đỡ thẳng 22kV mới.

+ Thay 01 bộ xà đỡ cùng 3 pha 22kV han rỉ thùng bằng 01 bộ xà đỡ cùng 3 pha 22kV mới.

+ Thay 01 bộ xà néo lệch 3 tầng 230 han rỉ thùng bằng 01 bộ xà néo lệch 3 tầng 230 mới.

+ Thay 04 bộ xà đỡ chống sét van han rỉ thùng bằng 04 bộ xà đỡ chống sét van mới.

+ Thay 01 chụp cột han rỉ thùng bằng 01 chụp cột mới.

+ Thay 01 bộ xà đỡ cầu dao phụ tải han rỉ thùng bằng 01 bộ xà đỡ cầu dao phụ tải mới.

+ Lắp đặt lại dây dẫn 3075m (tính cho 1 pha) dây AC50.

+ Thay 964m (tính cho 1 pha) dây dẫn AC50 kém chất lượng bằng dây dẫn AC50 mới.

+ Thay 8869m (tính cho 1 pha) dây dẫn AC70 kém chất lượng bằng dây dẫn

AC70 mới.

+ Thay 1357m (tính cho 1 pha) dây dẫn AC120 kém chất lượng bằng dây dẫn AC120 mới.

+ Thay 58m (tính cho 1 pha) dây dẫn ACSR 95/16 – XLPE 2,5/HDPE kém chất lượng bằng dây dẫn AC/XLPE/HDPE-95/16 mới.

+ Thay 12m dây CXV35 nối đất chống sét van.

+ Thay 03 quả sứ xuyên tường bị phóng điện bằng sứ mới.

+ Thay 1225 quả sứ đứng 22kV kém chất lượng bằng sứ đứng line post 22kV mới.

+ Thay 362 chuỗi 22kV kém chất lượng bằng chuỗi cách điện thủy tinh 22kV mới.

+ Thay 350 bộ phụ kiện sứ chuỗi néo dây dẫn AC50 bằng phụ kiện mới.

+ Thay 12 bộ phụ kiện sứ chuỗi néo dây bọc bằng phụ kiện mới.

+ Thay kẹp cáp, đầu cốt kém chất lượng, oxi hóa bằng vật tư mới.

+ Thay 02 bộ cầu dao phụ tải 22kV kém chất lượng bằng cầu dao phụ tải 22kV mới.

+ Thay 12 bộ cầu chì tự rơi 22kV kém chất lượng bằng cầu chì tự rơi 22kV mới.

+ Thay 22 bộ chống sét van 22kV kém chất lượng bằng chống sét van 22kV mới.

+ Thay 84m thanh cái trạm biến áp bằng 84m thanh cái dây bọc.

+ Sử dụng dây Cu/PVC 1*4 buộc thanh cái bọc.

+ Thu hồi VTTB cũ.

1. Thời hạn hoàn thành: 60 ngày kể từ ngày hợp đồng có hiệu lực.

II. Yêu cầu về tiến độ thực hiện

Nêu yêu cầu về thời gian từ khi khởi công đến khi hoàn thành hạng mục công trình/công trình theo ngày/tuần/tháng.

Trường hợp ngoài yêu cầu thời hạn hoàn thành cho toàn bộ công trình còn có yêu cầu tiến độ hoàn thành cho từng hạng mục công trình thì lập bảng yêu cầu tiến độ hoàn thành.

STT	Hạng mục công trình	Ngày bắt đầu	Ngày hoàn thành
1	Khởi công xây lắp công trình	≤ 5 ngày kể từ ngày ký hợp đồng	
2	Nghiệm thu hoàn thành	≥ 10 ngày trước ngày hết hạn hợp đồng	≥ 07 ngày trước ngày hết hạn hợp đồng
3	Nghiệm thu bàn giao công trình đưa vào sử dụng	≥ 05 ngày trước ngày hết hạn hợp đồng	≥ 03 ngày trước ngày hết hạn hợp đồng

III. Yêu cầu về kỹ thuật/chỉ dẫn kỹ thuật

III.1. Yêu cầu về kỹ thuật chung

Yêu cầu về kỹ thuật chung là các yêu cầu về chủng loại, tiêu chuẩn hàng hóa (quốc gia và quốc tế được công nhận), các yêu cầu về kiểm tra, thử nghiệm, đóng gói, vận chuyển, các điều kiện khí hậu tại nơi hàng hóa được sử dụng. Tùy thuộc vào sự phức tạp của hàng hóa, các yêu cầu kỹ thuật chung được nêu cho tất cả các hàng hóa hoặc cho từng loại hàng hóa riêng biệt.

III.2 Quy trình, quy phạm áp dụng cho việc thi công, nghiệm thu công trình:

1. Quy chuẩn kỹ thuật quốc gia QCVN 07:2023/BXD về Hệ thống công trình hạ tầng kỹ thuật, Quy chuẩn kỹ thuật quốc gia QCVN 01: 2020/BCT về An toàn điện)
2. Quy định kỹ thuật điện nông thôn của Bộ Công nghiệp QĐKT.ĐNT-2006;
3. Tiêu chuẩn kỹ thuật biển báo an toàn của Tổng công ty Điện lực miền Bắc Số 2894/QĐ/EVNNPC ngày 16/9/2015, Số 2424/EVNNPC-AT ngày 27/6/2016; TCVN 2049-77.
4. Tiêu chuẩn Quốc gia TCVN 5574-2018 về Thiết kế kết cấu bê tông và bê tông cốt thép; Quy chuẩn kỹ thuật Quốc gia QCVN 7:2019/BKHCN về Thép làm cốt bê tông.
5. Tiêu chuẩn quốc gia TCVN 8828:2011 về Bê tông - Yêu cầu bảo dưỡng ẩm tự nhiên
6. Kết cấu bê tông và bê tông cốt thép – Quy phạm thi công và nghiệm thu TCXDVN 390-2007;
7. Nước cho bê tông và vữa– yêu cầu kỹ thuật TCVN 4506-2012;
8. TCVN 7571-15:2019 Tiêu chuẩn Thép hình Cán nóng
9. TCVN 5575 : 2023 Kết cấu thép - Tiêu chuẩn thiết kế
10. TCVN 7570:2006 - Cốt liệu cho bê tông và vữa là tiêu chuẩn kỹ thuật mới nhất
11. TCVN 7570:2006 - Cốt liệu cho bê tông và vữa
12. Nghiệm thu các công trình xây dựng theo nghị định 06/2021/NĐ-CP
13. Quy chuẩn kỹ thuật quốc gia về An toàn trong thi công xây dựng QCVN 18:2021/BXD.
14. Tiêu chuẩn quốc gia TCVN 4447:2012 về Công tác đất - Thi công và nghiệm thu
15. TCVN 1916:1995 về Bulông, vít, vít cấy và đai ốc - Yêu cầu kỹ thuật
16. Vòng đệm phẳng TCVN-134-77, TCVN2061-77;
17. Hệ thống tiêu chuẩn an toàn lao động. Quy định cơ bản TCVN 2287-78
18. Quy phạm trang bị điện:

Phần I - Quy định chung	(11 TCN-18-84)
Phần II - Hệ thống đường dân điện	(11 TCN-19-84)
Phần III - Bảo vệ và tự động	(11 TCN-20-84)
Phần IV - Thiết bị phân phối và TBA	(11 TCN-21-84)
19. Tiêu chuẩn về mạ kẽm nhúng nóng: TCVN 5408:2007
20. Nghị định của Chính phủ về Quy định chi tiết thi hành luật Điện lực về an toàn điện Nghị định số 62/2025/NĐ-CP ngày 04/3/2025 của Chính phủ về bảo vệ công trình điện lực và an toàn điện;
21. Quy trình an toàn điện của Tập đoàn điện lực Việt Nam ban hành kèm theo quyết định số: 959/QĐ-EVN ngày 26/07/2021 của Tập đoàn Điện lực Việt Nam;

22. Bộ tiêu chuẩn kỹ thuật lựa chọn thiết bị của Tổng công ty Điện lực miền Bắc Số 318/QĐ/EVN NPC ngày 03/12/2016;

23. Tiêu chuẩn cột bê tông cốt thép TCVN 5847:2016;

24. Quyết định số 1299/QĐ-EVN ngày 03/11/2017 về việc ban hành Quy định về công tác thiết kế lưới điện phân phối cấp điện áp 35kV trong Tập đoàn Điện lực Quốc gia Việt Nam;

25. Quyết định số 580/QĐ-EVN ngày 20/4/2020 về việc sửa đổi, bổ sung một số điều Quy định về công tác thiết kế lưới điện phân phối cấp điện áp 35kV trong Tập đoàn Điện lực Quốc gia Việt Nam, ban hành kèm theo Quyết định số 1299/QĐ-EVN ngày 03/11/2017;

26. Quyết định số 1470/QĐ-EVNNPC ngày 17/6/2021 của Tổng công ty điện lực miền Bắc Về việc thông qua đề án “Thiết kế định hướng phát triển lưới điện trung hạ áp giai đoạn 2021-2025.

27. Quyết định số 60/QĐ - EVN ban hành ngày 17/02/2014 của Tập đoàn Điện lực Việt Nam về việc ban hành Quy định Quản lý chất lượng công trình trong Tập đoàn Điện lực Việt Nam.

28. Quyết định số 712/QĐ - EVN ban hành ngày 22/10/2014 của Tập đoàn Điện lực Việt Nam về việc sửa đổi bổ sung một số điều tại Quy định Quản lý chất lượng xây dựng các công trình trong Tập đoàn Điện lực Việt Nam ban hành kèm theo Quyết định số 60/QĐ - EVN ngày 17/02/2014 của Hội đồng thành viên.

29. Và các tiêu chuẩn, quy phạm khác có liên quan.

III.3 Yêu cầu về tổ chức kỹ thuật thi công, giám sát:

- Công trình thi công trong hành lang an toàn lưới điện trung, hạ áp đang vận hành. Trước khi thi công (kể cả việc thực hiện công việc đào, đúc móng, đào đắp, lắp đặt tiếp địa chân cột) đơn vị thi công phải tiến hành khảo sát cùng các đơn vị Quản lý vận hành có liên quan để lập Phương án tổ chức thi công đảm bảo an toàn trình Công ty Điện lực Hà Tĩnh – chi nhánh Tổng công ty Điện lực miền Bắc Phê duyệt theo quy định. Đơn vị thi công phải đăng ký kế hoạch công tác với đơn vị quản lý vận hành theo quy định.

- Nhà thầu phải sử dụng công nghệ thi công Hotline khi thi công kéo dài dây dẫn giao chéo và đấu nối với các đường dây trung áp (nếu có).

- Nhà thầu phải có các giải pháp tổ chức thi công để giảm thiểu vùng ảnh hưởng mất điện và thời gian cắt điện phục vụ thi công như sử dụng phương tiện cơ giới để thi công dựng cột, lắp xà, kéo dài dây lầy độ võng; Huy động tối đa nhân lực, phương tiện thi công....

- Kết thúc mỗi ngày thi công, tuyến đường dây sau khi cải tạo phải được kiểm tra nghiệm thu đảm bảo đủ điều kiện vận hành để đóng điện đưa vào vận hành ngay.

- Công tác cốt pha móng cột: Yêu cầu nhà thầu sử dụng cốt phe thép.

- Công tác bê tông móng cột: Yêu cầu nhà thầu sử dụng bê tông thương phẩm hoặc bê tông trộn tại chỗ bằng máy trộn.

- Quá trình thi công phải tuân thủ nghiêm ngặt các quy định về an toàn.

- Thiết bị, vật tư tháo hạ thu hồi phải được bảo quản, vận chuyển, nhập kho Công ty Điện lực Hà Tĩnh – chi nhánh Tổng công ty Điện lực miền Bắc.

- Chỉ huy trưởng công trường và Giám sát kỹ thuật thi công phải thường xuyên có mặt tại hiện trường công trình để tổ chức thi công và giám sát kỹ thuật thi công công trình đảm bảo tiến độ và chất lượng công trình.

- Chủ đầu tư thực hiện giám sát A của Chủ đầu tư.

- Vật tư A cấp được giao tại kho của Chủ đầu tư.

- Quản lý chất lượng thi công xây dựng công trình theo Nghị định 06/2021/NĐ-CP về việc ban hành Quy chế về công tác đầu tư xây dựng áp dụng trong Tập đoàn Điện lực Quốc gia Việt Nam và các quy định, hướng dẫn của EVN, NPC về quản lý chất lượng công trình.

III.4 Yêu cầu về chủng loại, chất lượng vật tư, máy móc, thiết bị (kèm theo các tiêu chuẩn về phương pháp thử):

III.4.1 Yêu cầu chung:

Với các VTTB chính do B cung cấp yêu cầu phải có các tài liệu sau đây như đã nêu trong chương V về Yêu cầu kỹ thuật/Chỉ dẫn kỹ thuật:

- Thông số kỹ thuật:

+ Tài liệu kỹ thuật như: Catalogue, bản vẽ ... của hàng hóa chào thầu đáp ứng yêu cầu của HSMT.

+ Bảng cam kết đặc tính, thông số kỹ thuật của hàng hóa đáp ứng yêu cầu của HSMT.

- Tính đáp ứng của hàng hóa chào thầu:

+ Cung cấp tài liệu để chứng minh Nhà sản xuất có tối thiểu 03 năm kinh nghiệm trong việc sản xuất hàng hóa chào thầu.

+ Có xác nhận của khách hàng về việc sử dụng thành công hàng hóa chào thầu, chứng minh hàng hoá chào thầu đã được sử dụng thành công 2 công trình tối thiểu 02 năm.

+ Biên bản thí nghiệm mẫu (type test) theo quy định của TCVN, IEC hoặc tương đương đối với từng loại hàng hóa chào thầu.

+ Chứng chỉ hệ thống quản lý chất lượng theo tiêu chuẩn ISO 9001 còn hiệu lực hoặc tương đương đối với hàng hóa chính chào thầu.

- Cam kết Bảo hành

+ Tối thiểu 18 tháng kể từ ngày nghiệm thu đưa hàng hóa vào vận hành nhưng không quá 24 tháng kể từ ngày giao hàng cuối cùng, tùy theo điều kiện nào đến trước;

+ Nếu hàng hoá phải sửa chữa hay thay thế trong thời gian bảo hành thì thời gian bảo hành cho hàng hoá được sửa chữa hay thay thế sẽ được tính gia hạn lại kể từ ngày Bên mua chấp nhận hàng hoá sửa chữa hoặc thay thế đó:

+ Trường hợp quá thời gian bảo hành quy định nêu trên, Bên bán cam kết phối hợp với Bên mua tiến hành kiểm tra, khắc phục, sửa chữa hoặc thay thế các hư hỏng của hàng hóa.

- Các vật liệu sử dụng phải phù hợp về quy cách và chủng loại với hồ sơ thiết kế và các tiêu chuẩn hiện hành. Đối với chủng loại vật tư, thiết bị chính do Nhà thầu cung cấp, Nhà thầu phải đệ trình, khẳng định trong E-HSDT về nguồn gốc xuất xứ vật tư (theo bảng kê mẫu dưới đây), đồng thời cung cấp kèm theo các cam kết cung cấp vật tư/ hợp đồng nguyên tắc của nhà sản xuất/đại lý cấp hàng; Bảng thông tin về vật tư vật liệu, thiết bị cho xây dựng, lắp đặt công trình:

**BẢNG YÊU CẦU KỸ THUẬT CHO
CÁC LOẠI VẬT TƯ CHÍNH DO NHÀ THẦU CUNG CẤP**

TT	Tên vật tư, thiết bị	Yêu cầu	Xuất xứ (Nhà sản xuất/Nước xuất xứ)
1	Xi măng, cát, đá các loại	Do các nhà SX có chứng nhận hợp chuẩn chất lượng Quốc gia	
2	Sắt, thép mạ kẽm các loại	Do các nhà SX có chứng nhận hợp chuẩn chất lượng Quốc gia	
3	Cốt thép, thép hình, thép mạ các loại	Do các nhà SX có chứng nhận hợp chuẩn chất lượng Quốc gia	
4	Tủ hạ thế 400V-500A (5 lộ ra 2x250A+3x200A)	Do các nhà SX có chứng nhận hợp chuẩn chất lượng Quốc gia	
5	Tủ hạ thế 400V-400A (3 lộ ra 200A)	Do các nhà SX có chứng nhận hợp chuẩn chất lượng Quốc gia	
8	Chống sét van 22kV	Do các nhà SX có chứng nhận hợp chuẩn chất lượng Quốc gia	
9	Cầu dao cách ly 3 pha 22kV- 630A CN (gồm cần thao tác)	Do các nhà SX có chứng nhận hợp chuẩn chất lượng Quốc gia	
10	Cầu dao phụ tải 3 pha 22kV- 630A dập dầu (gồm cần thao tác)	Do các nhà SX có chứng nhận hợp chuẩn chất lượng Quốc gia	
11	Cột BT LT các loại	Do các nhà SX có chứng nhận hợp chuẩn chất lượng Quốc gia	
12	Thanh cái AC150/24 XLPE2.5 /HDPE, AC95/16 XLPE2.5 /HDPE, AC50/8 XLPE2.5 /HDPE	Do các nhà SX có chứng nhận hợp chuẩn chất lượng Quốc gia	
13	Dây dẫn AC120/19, AC70/11, AC50/8	Do các nhà SX có chứng nhận hợp chuẩn chất lượng Quốc gia	
14	Chuỗi thủy tinh 22kV U70BLP + Phụ kiện	Do các nhà SX có chứng nhận hợp chuẩn chất lượng Quốc gia	
15	Sứ đứng LinePost 22kV+ ty	Do các nhà SX có chứng nhận hợp chuẩn chất lượng Quốc gia	
16	Cầu chì tự rơi FCO 22kV	Do các nhà SX có chứng nhận hợp chuẩn chất lượng Quốc gia	
17	Ống nối dây ON-AC150	Do các nhà SX có chứng nhận hợp chuẩn chất lượng Quốc gia	
18	Dây đồng đơn cứng VC1x4 Cáp đồng bọc M35	Do các nhà SX có chứng nhận hợp chuẩn chất lượng Quốc gia	
19	Cặp cáp 3 bulông các loại	Do các nhà SX có chứng nhận hợp chuẩn chất lượng Quốc gia	
20	Đầu cốt đồng nhôm các loại	Do các nhà SX có chứng nhận hợp chuẩn chất lượng Quốc gia	
21	Đầu cốt đồng Cu-50	Do các nhà SX có chứng nhận hợp chuẩn chất lượng Quốc gia	

- Cung cấp bảng đặc tính kỹ thuật, tài liệu kỹ thuật liên quan đến thiết bị, vật
liệu chính.

- Toàn bộ vật tư cung cấp cho công trình phải do các nhà sản xuất có chứng chỉ

hợp chuẩn chất lượng quốc gia hoặc quốc tế sản xuất, thử nghiệm và công bố đăng ký nhãn hiệu;

- Nhà thầu phải trình biện pháp tổ chức vận chuyển đến công trường của từng loại vật liệu cho Bên A xem xét và quyết định trước khi thực hiện.

- Các vật tư trước khi đưa vào sử dụng cho công trình phải tuân thủ theo quy trình sau:

+ Xuất trình các giấy tờ liên quan đến xuất xứ của vật tư.

+ Xuất trình các biên bản thí nghiệm.

+ Kiểm tra, lập biên bản cùng giám sát A của chủ đầu tư.

- Khi phát hiện có sự thay đổi về chủng loại, nguồn gốc vật liệu,... Bên A có quyền ngừng thi công để kiểm tra, nếu không đạt yêu cầu, Nhà Thầu có trách nhiệm chuyển toàn bộ số vật liệu sai khác đó ra khỏi công trình và chịu mọi phí tổn có liên quan.

III.4.2 Quy định về quy cách và tiêu chuẩn đối với các vật liệu sử dụng cho công trình như sau:

*** Về quy cách thông số kỹ thuật:**

Các loại vật liệu dùng cho công trình đều phải tuân thủ theo Hồ sơ PAKT đã phê duyệt, các tiêu chuẩn kỹ thuật được ban hành của Tập đoàn Điện lực Việt Nam, Tổng công ty Điện lực miền Bắc và các Quy định hiện hành của IEC, TCVN hoặc các tiêu chuẩn tương đương và được thí nghiệm theo quy định, cụ thể một số yêu cầu kỹ thuật cho một số VTTB chính:

- Quyết định số 318/QĐ-EVNNPC ngày 03/2/2016 của Tổng công ty Điện lực miền Bắc về việc Ban hành tạm thời Bộ tiêu chuẩn kỹ thuật lựa chọn thiết bị thống nhất trong NPC và các Quy định hiện hành của IEC, TCVN, EVN, NPC, để lập các thông số kỹ thuật của hàng hóa mời thầu.

- Công văn số 3003 /EVNNPC-KT ngày 16/6/2020 về việc ban hành tạm thời một số tiêu chuẩn kỹ thuật thiết bị vận hành trên lưới.

- Công văn số 4048/EVNNPC của Tổng công ty Điện lực Miền Bắc về việc quy định lấy mẫu thử nghiệm xác suất, kiểm soát chất lượng mua sắm tập trung VTTB.

- Công văn số 1424/EVNNPC-VT+KT ngày 17/4/2018 về việc tăng cường quản lý chất lượng VTTB mua sắm tập trung

- Công văn số 3029/EVNNPC-KT ngày 09/6/2021 của Tổng công ty Điện lực miền Bắc về việc quy định bổ sung về kiểm soát chất lượng VTTB trước khi lắp đặt.

- Văn bản số 4489/EVNNPC-KT ngày 29/9/2023 về việc hướng dẫn áp dụng tiêu chuẩn kỹ thuật

- Quyết định số 110/QĐ-HĐTV ngày 21/9/2021 của EVN ban hành Tiêu chuẩn kỹ thuật chống sét van 22, 35 và 110kV.

- Quyết định số 112/QĐ-HĐTV ngày 21/9/2021 của EVN ban hành Tiêu chuẩn kỹ thuật cách điện đường dây điện áp 22, 35 và 110 kV.

- Quyết định số 98/QĐ-EVNNPC ngày 16/01/2017 về phụ kiện cáp bọc đi trên sứ cách điện.

- Văn bản số 2016/EVNNPC-KT+KH+ĐT ngày 23/5/2017 về đấu nối hotline lưới điện 22kV, trong đó có quy định về phụ kiện đấu nối hotline 22kV.

- Cột bê tông:

+ Cột điện cốt thép ly tâm theo TCVN 5847 – 2016.

- Và các tiêu chuẩn IEC, TCVN hiện hành hoặc các tiêu chuẩn tương đương.

III.4.3 Yêu cầu cụ thể một số thiết bị, vật tư, vật liệu chủ yếu cho công trình:

A. Yêu cầu chung:

1. Tủ hạ thế 400V-500A (5 lộ ra 2x250A+3x200A)

a. Yêu cầu kỹ thuật chung của tủ hạ thế:

- Các vật tư thiết bị trong tủ hạ thế gồm: đồng hồ Voltmet, Ampemet, chống sét van, Aptomat, biến dòng điện phải được thí nghiệm, kiểm định tại một Đơn vị thử nghiệm độc lập.

- Tất cả các chi phí kiểm tra, thí nghiệm và kiểm định bao gồm trong giá chào.

TT	Tên hàng hóa	Yêu cầu
1	Chủng loại tủ	Ghi rõ theo hồ sơ thiết kế
1.1	Yêu cầu chung của tủ điện hạ áp hợp bộ 500V	<p>1. Tủ phải có sơ đồ kết dây thực tế của Tủ điện (sơ đồ nguyên lý), sơ đồ phải được ép plastic đặt ở cánh cửa phía trong của Tủ.</p> <p>2. Tiêu chuẩn chế tạo và thử nghiệm Tủ điện phân phối 0,4kV: Theo tiêu chuẩn TCVN 7994-1:2009, IEC 60947-1 hoặc các tiêu chuẩn hiện hành tương đương.</p> <p>3. Tủ phải được gia công chế tạo bằng vật liệu thép tấm có độ dày ≥ 2 mm và được sơn tĩnh điện màu ghi sáng. Cấp bảo vệ của vỏ tủ phải thỏa mãn TCVN4255:2008, IEC 60529:2001, IP43. Khung tủ phải có vị trí (cờ) để nối đất an toàn, cờ bắt tiếp địa an toàn của tủ bố trí phía bên hông của tủ. Đối với các Tủ phân phối lắp đặt trong nhà phải có đế Tủ và đối với các Tủ phân phối lắp trên Cột ly tâm phải có Gông để treo trên cột.</p> <p>- Tủ phân phối 0,4kV được thiết kế lớp 2 cánh cửa (cánh cửa ngoài và cánh cửa bên trong). Cánh cửa bên trong phải bố trí che kín toàn bộ phần mang điện tránh tiếp xúc trực tiếp với phần mang điện, chỉ để hở tại cần thao tác Áptômát. Tủ phải có khe hở thông gió, tản nhiệt.</p> <p>- Tủ phân phối được thiết kế có 2 ngăn riêng biệt, mỗi ngăn đều phải có cánh cửa riêng. Ở vị trí vào ra của cáp và khe giữa ngăn trên và ngăn dưới của tủ phải được bịt mép tôn bằng gioăng cao su để chống cọ sát thành Tủ với cáp tổng và cáp xuất tuyến.</p> <p>+ Ngăn tủ trên để lắp đặt hệ thống đo đếm điện năng, có vị trí để lắp đặt được 01 bộ biến dòng điện và 01 công tơ 3 pha. Có vị trí để niêm phong kẹp chì ở cánh cửa.</p> <p>+ Ngăn tủ dưới: Lắp đặt Áptômát tổng và nhánh, hệ thống thanh cái, chống sét van, đồng hồ ...</p> <p>- Tủ phân phối bố trí cánh cửa ngoài mở về 2 phía, cánh cửa Tủ phải được bắt trên 03 bản lề. Mặt ngoài cánh cửa ngoài có bố trí móc khóa để lắp ổ khóa rời, phía trên có tấm chắn che mưa. Phía trên của tủ có thiết kế lắp đặt móc cầu để thuận tiện trong quá trình thi công lắp đặt.</p> <p>- Tủ phải được trang bị đồng hồ chỉ thị đa chức năng.</p> <p>- Tủ phải có 2 hệ thống thanh cái nối đất làm việc và nối đất an toàn riêng biệt, hệ thống thanh cái nối đất làm việc phải được cách điện với vỏ tủ.</p>

TT	Tên hàng hóa	Yêu cầu
		- Nêu rõ kích thước từng chủng loại tủ
1.2	Tiêu chuẩn kỹ thuật vật tư thiết bị chính tủ hạ thế	<p>- Vật tư thiết bị chính của Tủ hạ thế:</p> <p>+ Hệ thống thanh cái tổng, nhánh, thanh cái chính, thanh cái dự phòng và thanh cái trung tính. (thanh cái đầu vào cực Aptômat tổng gọi là thanh cái tổng. Thanh cái nối từ thanh cái chính của Tủ đến các Aptômat nhánh gọi là thanh cái nhánh).</p> <p>+ Aptômat tổng và các Aptômat nhánh.</p> <p>+ Đồng hồ đa chức năng hiển thị số: ngoài các chức năng chỉ thị dòng điện, điện áp, Có đồng hồ đa chức năng hiển thị đo các giá trị U, I, Cosφ, có đèn báo pha.</p> <p>+ Chống sét van hạ thế: Gz-500</p> <p>- Yêu cầu Kỹ thuật của Vật tư thiết bị chính:</p> <p>+ Hệ thống thanh cái tổng, nhánh, thanh cái chính thanh cái trung tính: được làm bằng đồng đỏ có kích thước phù hợp, thanh cái chính đảm bảo mật độ dòng điện $j \leq 2A/mm^2$, các thanh cái có khả năng chịu được dòng ngắn mạch $\geq 25kA/1sec$ và bọc cách điện, thanh cái trung tính có tiết diện không được nhỏ hơn 50% thanh cái chính. Hệ thống thanh cái được lắp đặt trên các vật liệu cách điện. Các bulông + êcu dùng để bắt thanh cái phải được làm bằng thép không rỉ hoặc mạ kẽm nhúng nóng, có đủ vòng đệm, long đen vênh và quy cách phù hợp. Yêu cầu bọc cách điện bằng ống ghen co nhiệt cho hệ thống thanh cái. Nhà thầu nêu rõ kích thước thanh cái.</p> <p>+ Aptômat tổng và các aptômat nhánh: Sử dụng loại MCCB thỏa mãn theo QĐ số 99/QĐ- HĐTV ngày 05/9/2023 về việc ban hành tiêu chuẩn kỹ thuật máy cắt hạ áp áp dụng trong Tập đoàn Điện lực Quốc gia Việt Nam.</p> <p>+ Biến dòng điện (BI) dạng tròn kiểu CT0.6 có tỷ số biến phù hợp với loại Tủ phân phối 0,4kV. Cấp chính xác $\leq 1,0$ và phù hợp với tiêu chuẩn IEC hoặc các TCVN, IEC khác tương đương trong chế tạo và thử nghiệm hiện hành.</p>
2	Chứng chỉ	ISO9001: 2000 hoặc tương đương
3	Biên bản thử nghiệm thử nghiệm thường xuyên (Bao gồm thử nghiệm xuất xưởng và Thử nghiệm của đơn vị thí nghiệm độc lập đảm bảo hàng hóa	Đầy đủ (Khi giao hàng)

TT	Tên hàng hóa	Yêu cầu
	thiết bị lắp đặt vận hành)	
4	Bản vẽ chi tiết tủ	Có

2. Tủ hạ thế 400V-400A (3 lộ ra 200A)

a. Yêu cầu kỹ thuật chung của tủ hạ thế:

- Các vật tư thiết bị trong tủ hạ thế gồm: đồng hồ Voltmet, Ampemet, chống sét van, Aptomat, biến dòng điện phải được thí nghiệm, kiểm định tại một Đơn vị thử nghiệm độc lập.
- Tất cả các chi phí kiểm tra, thí nghiệm và kiểm định bao gồm trong giá chào.

TT	Tên hàng hóa	Yêu cầu
1	Chủng loại tủ	Ghi rõ theo hồ sơ thiết kế
1.1	Yêu cầu chung của tủ điện hạ áp hợp bộ 500V	<p>1. Tủ phải có sơ đồ kết dây thực tế của Tủ điện (sơ đồ nguyên lý), sơ đồ phải được ép plastic đặt ở cánh cửa phía trong của Tủ.</p> <p>2. Tiêu chuẩn chế tạo và thử nghiệm Tủ điện phân phối 0,4kV: Theo tiêu chuẩn TCVN 7994-1:2009, IEC 60947-1 hoặc các tiêu chuẩn hiện hành tương đương.</p> <p>3. Tủ phải được gia công chế tạo bằng vật liệu thép tấm có độ dày ≥ 2 mm và được sơn tĩnh điện màu ghi sáng. Cấp bảo vệ của vỏ tủ phải thỏa mãn TCVN4255:2008, IEC 60529:2001, IP43. Khung tủ phải có vị trí (cờ) để nối đất an toàn, cờ bắt tiếp địa an toàn của tủ bố trí phía bên hông của tủ. Đối với các Tủ phân phối lắp đặt trong nhà phải có đế Tủ và đối với các Tủ phân phối lắp trên Cột ly tâm phải có Gông để treo trên cột.</p> <p>- Tủ phân phối 0,4kV được thiết kế lớp 2 cánh cửa (cánh cửa ngoài và cánh cửa bên trong). Cánh cửa bên trong phải bố trí che kín toàn bộ phần mang điện tránh tiếp xúc trực tiếp với phần mang điện, chỉ để hở tại cần thao tác Aptomat. Tủ phải có khe hở thông gió, tản nhiệt.</p> <p>- Tủ phân phối được thiết kế có 2 ngăn riêng biệt, mỗi ngăn đều phải có cánh cửa riêng. Ở vị trí vào ra của cáp và khe giữa ngăn trên và ngăn dưới của tủ phải được bịt mép tôn bằng gioăng cao su để chống cọ sát thành Tủ với cáp tổng và cáp xuất tuyến.</p> <p>+ Ngăn tủ trên để lắp đặt hệ thống đo đếm điện năng, có vị trí để lắp đặt được 01 bộ biến dòng điện và 01 công tơ 3 pha. Có vị trí để niêm phong kẹp chì ở cánh cửa.</p> <p>+ Ngăn tủ dưới: Lắp đặt Aptomat tổng và nhánh, hệ thống thanh cái, chống sét van, đồng hồ ...</p> <p>- Tủ phân phối bố trí cánh cửa ngoài mở về 2 phía, cánh cửa Tủ phải được bắt trên 03 bản lề. Mặt ngoài cánh cửa</p>

TT	Tên hàng hóa	Yêu cầu
		<p>ngoài có bố trí móc khóa để lắp ổ khóa rời, phía trên có tấm chắn che mưa. Phía trên của tủ có thiết kế lắp đặt móc cầu để thuận tiện trong quá trình thi công lắp đặt.</p> <ul style="list-style-type: none"> - Tủ phải được trang bị đồng hồ chỉ thị đa chức năng. - Tủ phải có 2 hệ thống thanh cái nối đất làm việc và nối đất an toàn riêng biệt, hệ thống thanh cái nối đất làm việc phải được cách điện với vỏ tủ. - Nêu rõ kích thước từng chủng loại tủ
1.2	Tiêu chuẩn kỹ thuật vật tư thiết bị chính tủ hạ thế	<ul style="list-style-type: none"> - Vật tư thiết bị chính của Tủ hạ thế: <ul style="list-style-type: none"> + Hệ thống thanh cái tổng, nhánh, thanh cái chính, thanh cái dự phòng và thanh cái trung tính. (thanh cái đầu vào cực Áptomát tổng gọi là thanh cái tổng. Thanh cái nối từ thanh cái chính của Tủ đến các Áptomát nhánh gọi là thanh cái nhánh). + Áptomát tổng và các Áptomát nhánh. + Đồng hồ đa chức năng hiển thị số: ngoài các chức năng chỉ thị dòng điện, điện áp, Có đồng hồ đa chức năng hiển thị đo các giá trị U, I, Cosφ, có đèn báo pha. + Chống sét van hạ thế: Gz-500 - Yêu cầu Kỹ thuật của Vật tư thiết bị chính: <ul style="list-style-type: none"> + Hệ thống thanh cái tổng, nhánh, thanh cái chính thanh cái trung tính: được làm bằng đồng đỏ có kích thước phù hợp, thanh cái chính đảm bảo mật độ dòng điện $j \leq 2A/mm^2$, các thanh cái có khả năng chịu được dòng ngắn mạch $\geq 25kA/1sec$ và bọc cách điện, thanh cái trung tính có tiết diện không được nhỏ hơn 50% thanh cái chính. Hệ thống thanh cái được lắp đặt trên các vật liệu cách điện. Các bulông + êcu dùng để bắt thanh cái phải được làm bằng thép không rỉ hoặc mạ kẽm nhúng nóng, có đủ vòng đệm, long đen vĩnh và quy cách phù hợp. Yêu cầu bọc cách điện bằng ông ghen co nhiệt cho hệ thống thanh cái. Nhà thầu nêu rõ kích thước thanh cái. + Áptomát tổng và các áptomát nhánh: Sử dụng loại MCCB thỏa mãn theo QĐ số 99/QĐ- HĐTV ngày 05/9/2023 về việc ban hành tiêu chuẩn kỹ thuật máy cắt hạ áp áp dụng trong Tập đoàn Điện lực Quốc gia Việt Nam. + Biến dòng điện (BI) dạng tròn kiểu CT0.6 có tỷ số biến phù hợp với loại Tủ phân phối 0,4kV. Cấp chính xác $\leq 1,0$ và phù hợp với tiêu chuẩn IEC hoặc các TCVN, IEC khác tương đương trong chế tạo và thử nghiệm hiện hành.
2	Chứng chỉ	ISO9001: 2000 hoặc tương đương
3	Biên bản thử nghiệm thử nghiệm thường xuyên (Bao gồm	Đầy đủ (Khi giao hàng)

TT	Tên hàng hóa	Yêu cầu
	thử nghiệm xuất xưởng và Thử nghiệm của đơn vị thí nghiệm độc lập đảm bảo hàng hóa thiết bị lắp đặt vận hành)	
4	Bản vẽ chi tiết tủ	Có

3. Chống sét van 22 kV

A. Yêu cầu chung:

a. Chống sét van:

- Để đảm bảo chống sét van sử dụng cho trạm biến áp/thiết bị đóng cắt phân phối có thể bảo vệ cả quá điện áp do sóng sét, quá điện áp thao tác thì yêu cầu phải sử dụng loại chống sét van không khe hở
- CSV có vỏ làm bằng vật liệu sứ (Porcelain) hoặc Polymer (silicone rubber), bên trong có các điện trở MO phi tuyến sử dụng loại ZnO. MO có trị số điện trở nhỏ khi quá điện áp và có trị số lớn ở điện áp vận hành định mức của hệ thống điện. Nếu vỏ bằng Polymer thì trong lõi phải có cấu tạo đảm bảo độ bền về cơ học (như thanh sợi thủy tinh, thanh cách điện chịu lực v.v.) chống uốn cong, xoắn, có khả năng kháng nấm, không bị tổn thương khi xé hoặc va chạm, không bị rạn, nứt, thoái hóa bởi môi trường và điện trường.
- Có phần tự giải thoát áp lực trong các điều kiện vận hành quá tải đối với chống sét van vỏ sứ.

b. Bố trí lắp đặt

- CSV phải được trang bị đầy đủ các phụ kiện để đấu nối vào dây pha/trung tính và hệ thống nối đất, bộ phụ kiện cách điện để lắp trên hệ thống giá đỡ kim loại.
- CSV phải được thiết kế phù hợp cho việc gắn trực tiếp trên giá đỡ bằng thép.

c. Các yêu cầu về thí nghiệm

Chống sét van phải được thí nghiệm xuất xưởng theo tiêu chuẩn IEC 60099- 4 hoặc tiêu chuẩn tương đương

+ Biên bản thí nghiệm xuất xưởng (routine test): Gồm có các hạng mục thí nghiệm theo yêu cầu của tiêu chuẩn IEC 60099-4, gồm tối thiểu các hạng mục:

- Đo điện áp quy chuẩn Uref (Reference Voltage).
- Đo điện áp dư (residual voltage).
- Đo phóng điện cục bộ (internal partial discharge test).
- Thí nghiệm điện áp tần số công nghiệp (Power- frequency voltage test)

+ Thí nghiệm điển hình (Type test):

Trong trường hợp thử nghiệm điển hình chỉ được thực hiện bởi phòng thí nghiệm thử nghiệm của chính nhà sản xuất, kết quả thử nghiệm có thể được chấp nhận với điều kiện thử nghiệm được chứng kiến hoặc chứng nhận bởi một đại diện được ủy quyền từ các cơ quan kiểm tra quốc tế độc lập (ví dụ như KEMA, CESI, SGS, vv...) hoặc phòng thử nghiệm của nhà sản xuất đã được công nhận hợp lệ, bởi một cơ quan công nhận quốc tế, để thực hiện theo tiêu chuẩn ISO/IEC 17025 tiêu chuẩn (Yêu cầu chung về năng lực của các phòng thử nghiệm và hiệu chuẩn).

* Biên bản thí nghiệm điển hình cho CSV trạm phân phối/thiết bị đóng cắt gồm các hạng mục chính sau:

- Kiểm tra cách điện vô chống sét van (insulation withstand test on the arrester housing).
- Điện áp dư (Residual voltage).
- Đặc tính điện áp tần số công nghiệp với thời gian (Power frequency voltage versus time - TOV).
- Kiểm tra chịu đựng vận hành (Operation duty test).

d. Phụ kiện:

- Các kẹp cực để đấu nối.
- Các kẹp bu-lông sử dụng cho nối đất tương thích dây đồng.
- Các bu-lông, đai ốc kèm theo tương ứng.
- Disconnector (áp dụng cho chống sét van trạm biến áp/thiết bị đóng cắt phân phối)

e. Tài liệu kỹ thuật và bản vẽ mô tả Thiết bị phải được cung cấp bản vẽ và tài liệu kỹ thuật sau:

- Bản vẽ mô tả cấu trúc chung của thiết bị.
- Bản vẽ hướng dẫn lắp đặt.
- Tài liệu hướng dẫn lắp đặt, vận hành, sửa chữa và bảo dưỡng thiết bị, phụ kiện.
- Các tài liệu khuyến cáo về kiểm tra, bảo dưỡng, đại tu, cách xử lý các trục trặc hư hỏng thường gặp.
- Các biên bản thí nghiệm và giấy chứng nhận quản lý chất lượng.

f. Yêu cầu khác:

- Thiết bị mới nguyên 100%, không có khiếm khuyết, có chứng nhận nguồn gốc xuất xứ hàng hóa (CO) rõ ràng, hợp pháp và có chứng nhận chất lượng hàng hóa (CQ), kèm theo các tài liệu liên quan để chứng minh hàng hoá được cung cấp phù hợp với yêu cầu của thiết kế và quy định trong hợp đồng đã ký kết.
- Chống sét van phải đáp ứng được độ bền đối với các điều kiện về khí hậu và môi trường tại Việt Nam: được nhiệt đới hóa, phù hợp với điều kiện môi trường lắp đặt vận hành.
- Trụ đỡ, xà, giá đỡ, tiếp địa, bu lông, đai ốc và các chi tiết bằng thép được mạ kẽm nhúng nóng với bề dày lớp mạ tuân thủ Quyết định số 82/QĐ-EVN-QLXD-TĐ ngày 07/01/2003.
- Bu lông chế tạo theo tiêu chuẩn TCVN 5571-1991, TCVN 1916-1995; đai ốc- vòng đệm theo tiêu chuẩn TCVN 1905-76.
- Khi vận chuyển cho phép tháo và đóng gói từng bộ phận riêng và phải có bảng liệt kê số lượng vật tư trong từng kiện đóng gói

B. Quy định kiểm soát chất lượng và lấy mẫu thử nghiệm đối với chống sét van (CSV):

a. Quy định số lượng lấy mẫu:

- Quy định số lượng lấy mẫu như sau:

+ 10% số lượng mua sắm đối với các loại chống sét lắp đặt trên đường dây trung áp và TBA phân phối. Tối thiểu phải chọn 01 đơn vị (quả, cái) cho mỗi chủng loại chống sét.

- Hạng mục bắt buộc: Thử nghiệm xung sét và đo điện áp dư.

b. Quy định về thử nghiệm lặp lại và xử lý khi thử nghiệm không đạt:

- Trong quá trình thử nghiệm mẫu điển hình một số chủng loại VTTB, khi gặp trường hợp có duy nhất một hạng mục thử nghiệm không đạt (trên một mẫu duy nhất), cho phép chủ đầu tư và đơn vị thử nghiệm lựa chọn xác suất thêm 02 mẫu khác cùng lô

hàng đã tập kết ban đầu, để tiến hành lại hạng mục thử nghiệm không đạt đó. (1) Trường hợp vẫn có mẫu không đạt hạng mục này thì lập biên bản thử nghiệm kết luận hạng mục thử nghiệm VTTB này không đạt tiêu chuẩn; (2) Trường hợp cả hai mẫu thử nghiệm lập lại đều đạt thì có thể kết luận hạng mục thử nghiệm này đạt tiêu chuẩn, tuy nhiên vẫn phải đổi trả sản phẩm có hạng mục không đạt ban đầu. Sản phẩm đổi trả phải được thử nghiệm đầy đủ các hạng mục theo quy định.

(Chi tiết áp dụng quy ước thử nghiệm lập lại xem tại điểm c dưới đây)

- Trường hợp một mẫu VTTB lựa chọn xác suất có hơn một hạng mục thử nghiệm không đạt, hoặc có từ hai mẫu trở lên đều có hạng mục không đạt, thì không được áp dụng quy ước này mà phải kết luận không đạt tiêu chuẩn.

c. Chủng loại VTTB áp dụng thử nghiệm lập lại và định hướng xử lý khi có kết quả

STT	Chủng loại VTTB	Hạng mục thử nghiệm	Thử nghiệm lập lại	Xử lý khi kết quả cuối cùng không đạt	Thử nghiệm VTTB thay thế
(1)	(2)	(3)	(4)	(5)	(6)
1	Chống sét	Xung sét, điện áp dư	Không áp dụng	Trả lại chủng loại sản phẩm có mẫu thử không đạt	Lấy mẫu xác suất thí nghiệm lại chủng loại thay thế

Lưu ý: Khi có kết quả thử nghiệm mẫu VTTB không đạt, chỉ cho phép nhà thầu cung cấp đổi trả lại một lần. Mọi chi phí thử nghiệm VTTB cấp lại (như cột 6 tại bảng trên) và các phát sinh khác do nhà thầu chịu trách nhiệm. Trường hợp lô VTTB cấp lại vẫn có hạng mục thử nghiệm không đạt sẽ không được áp dụng bước thử nghiệm lập lại, đồng thời tiến hành các thủ tục hủy bỏ hợp đồng theo quy định.

C. Điều kiện chung:

a. Điều kiện môi trường làm việc của thiết bị

Nhiệt độ môi trường lớn nhất	45°C
Nhiệt độ môi trường nhỏ nhất	0°C
Khí hậu	Nhiệt đới, nóng ẩm
Độ ẩm cực đại	100%
Độ cao lắp đặt thiết bị so với mực nước biển	≤ 1000m
Vận tốc gió lớn nhất	160 km/h

b. Điều kiện vận hành của hệ thống điện.

Điện áp danh định của hệ thống (kV)	22
Sơ đồ nối	3 pha/1pha
Chế độ nối đất trung tính	Trung tính nối đất trực tiếp
Điện áp làm việc lớn nhất của thiết bị (kV)	≥ 24
Điện áp chịu đựng xung sét (BIL) (kV)	≥ 125
Tần số (Hz)	50

D. Bảng yêu cầu về đặc tính kỹ thuật chống sét van 22 kV lắp đặt tại TBA/thiết bị đóng cắt phân phối:

TT	Hạng mục	Đơn vị	Yêu cầu
I	Thông tin chung nhà sản xuất		

1	Hãng sản xuất		Nêu cụ thể
2	Nước sản xuất		Nêu cụ thể
3	Năm sản xuất		Yêu cầu \geq năm thứ n-1
4	Mã hiệu		Nêu cụ thể
5	Tiêu chuẩn áp dụng		IEC 60099-4
II	Thông tin về chế độ lưới điện		
1	Điện áp làm việc lớn nhất	kV	24
2	Tần số định mức	Hz	50
3	Chế độ làm việc của lưới điện		Trung tính trực tiếp nối đất
4	Hệ số quá điện áp cho phép khi chạm đất một pha đối với lưới 3 pha 3 dây		1,4
5	Chế độ đấu nối chống sét van		Pha – đất
III	Thông số kỹ thuật của chống sét		
1	Chủng loại		ZnO, không khe hở, lắp ngoài trời, đáp ứng tiêu chuẩn sử dụng CSV trong trạm biến áp theo tiêu chuẩn IEC
2	Cấp chống sét van		DH
3	Điện áp định mức Ur	kV	≥ 18
4	Điện áp làm việc liên tục COV	kVrms	$\geq 13,97$
5	Điện áp quá áp tạm thời kèm theo đường cong đặc tính TOV	kVrms	Nhà SX chào đáp ứng cầu hình lưới điện
6	Dòng điện phóng định mức	kA	≥ 10
7	Dòng điện phóng đỉnh	kApeak	≥ 100
8	Năng lượng nhiệt định mức Wth	C	$\geq 1,1$
9	Khả năng phóng lặp lại - Qrs	C	$\geq 0,4$
10	Hệ số phối hợp cách điện		$\geq 1,4$
IV	Thông số kỹ thuật của vỏ chống sét van		
1	Vật liệu vỏ		Vật liệu tổng hợp loại Silicon rubber (SR) hoặc sứ đúc nguyên khối
2	Điện áp chịu đựng xung sét của cách điện (1,2/50 μ s) - Bil	kV	≥ 125
3	Điện áp chịu đựng tần số nguồn của cách điện (50Hz/1 phút)	kV	≥ 50
4	Chiều dài đường rò của cách điện	mm/kV	≥ 25
5	Khả năng chịu lực tĩnh	kA	Nêu rõ
6	Khả năng chịu lực động	kN	Nêu rõ
V	Các phụ kiện lắp đặt kèm theo		
	Các phụ kiện lắp đặt kèm theo		Dây và đầu nối đất cùng với đai ốc và kẹp dùng cho dây dẫn nhôm/đồng phù hợp
	Tài liệu kỹ thuật thể hiện rõ các thông số chào thầu, bản vẽ kích		Có

VI	thước, hướng dẫn lắp đặt, vận hành và bảo dưỡng, và biên bản thí nghiệm xuất xưởng, điển hình		
-----------	--	--	--

4. Cầu dao cách ly 3 pha 22kV-630A CN (gồm cần thao tác)

I- Điều kiện chung

1. Điều kiện môi trường làm việc của thiết bị

Nhiệt độ môi trường lớn nhất	45°C
Nhiệt độ môi trường nhỏ nhất	0°C
Khí hậu	Nhiệt đới, nóng ẩm
Độ ẩm cực đại	100%
Độ cao lắp đặt thiết bị so với mực nước biển	Đến 1000 m
Vận tốc gió lớn nhất	160 km/h

Lưu ý: Trường hợp thiết bị có vị trí lắp đặt với điều kiện môi trường khắc nghiệt (vượt ngoài các giới hạn của bảng trên), các đơn vị căn cứ các tiêu chuẩn quốc tế và tiêu chuẩn Việt Nam để bổ sung các yêu cầu riêng cho thiết bị nhằm vận hành an toàn, nhưng vẫn phải đảm bảo thuận lợi khi lựa chọn VTTB, không trái quy định pháp luật, quy chế quản lý nội bộ của ngành và của Tổng công ty Điện lực miền Bắc có liên quan.

2. Điều kiện vận hành của hệ thống điện:

Điện áp danh định của hệ thống (kV)	22	35
Sơ đồ nối	3 pha 3 dây, hoặc 3 pha 4 dây	3 pha 3 dây
Chế độ nối đất trung tính	Trung tính nối đất trực tiếp	Trung tính cách ly hoặc nối đất qua trở kháng
Điện áp làm việc lớn nhất của thiết bị (kV)	24	38,5
Tần số (Hz)	50	50
Dòng ngắn mạch tối đa của hệ thống	25kA/1s	25kA/1s

II. Yêu cầu kỹ thuật chung:

1. Tiêu chuẩn lựa chọn và áp dụng:

- Cầu dao cách ly (DCL) trong tập YCKT này quy định là loại thiết bị đóng cắt điện liên động 3 pha, lắp đặt trên cao ngoài trời hoặc trong nhà, không có dao nối đất, có cụm truyền động thao tác đóng cắt bằng tay từ phía dưới.

- Khi cắt DCL, các tiếp điểm tĩnh và động tách ra có khoảng hở cách ly trong không khí, có thể quan sát được khoảng hở không khí này cũng như quá trình đóng cắt.

- Tiêu chuẩn chế tạo và thử nghiệm: IEC 60129, IEC 62271-102, TCVN 8096-107, TCVN 5768 hoặc tương đương.

2. Các đặc trưng kỹ thuật:

- Vật liệu cách điện: Sứ gốm tráng men hoặc polymer.

- Chiều dài dòng rò: (i) Với cách điện gốm lắp ngoài trời lựa chọn mức 16mm/kV hoặc 20mm/kV tùy theo điều kiện môi trường vận hành; (ii) Với cách điện polymer lắp ngoài trời lựa chọn mức 25mm/kV hoặc 31mm/kV tùy theo điều kiện môi trường vận hành; (iii) DCL lắp trong nhà với cả hai loại vật liệu cách điện lựa chọn mức 16mm/kV hoặc 20mm/kV tùy theo điều kiện môi trường vận hành.

- Kiểu đóng cắt: Tùy theo điều kiện bố trí thiết bị, có thể lựa chọn một trong hai loại sau:

+ Lưỡi dao xoay ngang mở giữa: Yêu cầu lắp đặt sao cho khi đóng cắt lưỡi dao xoay ngang trên mặt phẳng song song với mặt đất.

+ Lưỡi dao xoay dọc (kiểu chém đứng): Yêu cầu lắp đặt sao cho khi cắt DCL, cụm tiếp điểm động và tay dao không thể tự đóng lại (tự sập xuống do trọng lượng) khi gặp các lỗi cơ khí, gãy chốt, hay có rung chấn. Ví dụ có thể lắp đặt lưỡi dao thẳng đứng, tiếp điểm tĩnh phía trên, khi cắt ra lưỡi dao mở nghiêng xuống phía dưới.

- Đế DCL bằng thép hình, phù hợp lắp đặt trên cột hoặc trên tường, các pha liên động cơ khí với nhau để đóng/cắt cùng lúc. Các chi tiết bằng thép, bao gồm cả các bu lông, đai ốc, vòng đệm, chốt... đều phải bằng thép không gỉ hoặc mạ kẽm nhúng nóng. Độ dày lớp mạ theo TCVN 5408.

- Phần lưỡi DCL và các chi tiết tham gia dẫn dòng điện mạch chính phải bằng đồng, các tiếp điểm bằng đồng mạ bạc. Tiếp điểm và các khớp xoay dẫn dòng khác phải có cơ cấu lò xo ép hoặc lẫy đàn hồi để đảm bảo tiếp xúc.

- Kẹp cực đầu nối bằng đồng mạ hoặc hợp kim, phù hợp với dây đầu nối và/hoặc đầu cốt (cosse).

- Các khớp truyền động, ổ trục phải bằng vật liệu bền chắc, trơn tru, đảm bảo không gỉ hay bị kẹt khi vận hành ngoài trời thời gian dài. Nhà sản xuất phải có tài liệu hướng dẫn vận hành, bảo trì bảo dưỡng kèm theo.

- Tay thao tác DCL có độ dài cánh tay đòn ít nhất 350mm, phải có chốt an toàn và có lỗ để lắp khóa thao tác cả ở vị trí đóng và vị trí cắt. Cơ cấu chốt an toàn phải đảm bảo giữ được nguyên vị trí của DCL kể cả khi có các ngoại lực, xung lực hay do trọng

lượng tác động. Lực tĩnh tác động lên cánh tay đòn khi thực hiện đóng hoặc cắt DCL không được lớn hơn 245N.

- Nhãn mác: Mỗi bộ DCL phải có nhãn kim loại không gỉ, không phai, chỉ dẫn các nội dung sau:

- + Tên cơ sở sản xuất;
- + Tên sản phẩm;
- + Kiểu, mã hiệu;
- + Số chế tạo, năm sản xuất;
- + Điện áp định mức;
- + Dòng điện định mức;
- + Khả năng chịu dòng ngắn mạch định mức ngắn hạn;
- + Khối lượng, kg;
- + Kiểu truyền động. Phần tay thao tác có nhãn chỉ đóng/cắt và chiều chuyển động

- Tùy theo vị trí lắp đặt, đơn vị chủ đầu tư, tư vấn thiết kế có thể đưa ra các bản vẽ mô tả hoặc yêu cầu bổ sung về phần giá đỡ DCL, giá đỡ cụm thao tác cho phù hợp.

3. Nhận diện thương hiệu:

Tất cả các loại hàng hóa do EVNNPC và các đơn vị trực thuộc mua sắm đều phải có các nhận diện thương hiệu được quy định như sau:

3-1. Mẫu nhận diện thương hiệu của EVNNPC:



- Cấu trúc gồm phần logo hình sao 4 cánh và phần chữ “EVNNPC”.

- Mẫu chi tiết logo và chữ nhận diện thương hiệu có thể tải từ đường link <https://npc.com.vn/Assets/images/logo.svg?v=1.0.0>

3-2. Trên thân DCL:

- Trên thân DCL phải có nhận diện thương hiệu EVNNPC nêu trên và có thể thực hiện theo một trong các cách sau:

(i) In (khắc) chữ lên cùng tấm nhãn mác thiết bị, in phía trên hoặc bên trái các dòng thông số thiết bị. Màu sắc tùy theo công nghệ in (khắc) của nhà sản xuất.

(ii) In/khắc riêng phần nhận diện thương hiệu như một nhãn phụ, có độ bền tương đương nhãn mác thiết bị.

- Kích cỡ phần chữ nhận diện thương hiệu lớn hơn hoặc bằng cỡ chữ in thông tin thiết bị. Kích cỡ của phần logo có đường kính từ 2 đến 2,5 lần cỡ chữ cái.

- Trường hợp số lượng mua sắm nhỏ lẻ phục vụ xử lý sự cố bất thường (từ một đến hai bộ) có thể không cần áp dụng yêu cầu này.

4. Các yêu cầu về thử nghiệm:

a) Thử nghiệm thường xuyên (Routine test):

Các thử nghiệm thường xuyên được thực hiện bởi nhà sản xuất. Các hạng mục cơ bản gồm:

- Kiểm tra ngoại hình, các kích thước
- Thử nghiệm độ bền điện môi tần số nguồn
- Thử nghiệm thao tác cơ khí
- Đo điện trở mạch chính

b) Thử nghiệm điển hình (Type test):

Biên bản thử nghiệm điển hình (Type test) được thực hiện bởi phòng thí nghiệm độc lập với mẫu DCL cùng kiểu loại, cùng thiết kế, cùng cấp điện áp và khoảng dòng điện định mức. Các hạng mục thử nghiệm chính như sau:

- Kiểm tra ngoại hình, các kích thước
- Thử nghiệm độ bền điện môi tần số nguồn trạng thái khô (Mức thử 60kV / 1 phút với DCL ngoài trời và mức thử 50kV/1 phút với DCL trong nhà)
- Thử nghiệm độ bền điện môi tần số nguồn ở trạng thái ướt đối với DCL loại ngoài trời (Mức thử 50kV/ 1 phút)
- Thử nghiệm độ tăng nhiệt mạch chính (Gồm tiếp điểm chính, các cơ cấu và khớp dẫn dòng, các đầu kết nối ra ngoài) yêu cầu độ tăng nhiệt không quá 60°C.
- Đo độ dày lớp mạ chống gỉ các bộ phận theo TCVN 5408 hoặc tương đương.
- Thử nghiệm độ bền cơ khí
- Đo điện trở mạch chính
- Thử nghiệm điện áp chịu đựng xung đỉnh 125kV cho cách điện pha – đất và 140kV cho cách điện tiếp điểm khi mở.
- Các thử nghiệm điển hình đối với cái cách điện gốm hoặc polymer tương ứng với chủng loại cung cấp.

c) Thử nghiệm khác:

- Kiểm định an toàn kỹ thuật thiết bị theo quy định hiện hành của Nhà nước.
- Các thử nghiệm khác như thử nghiệm mẫu, thử nghiệm chấp nhận (thử nghiệm thu) do chủ đầu tư thỏa thuận với nhà cung cấp và thực hiện theo các quy định về kiểm soát chất lượng của NPC.

5. Các yêu cầu khác:

a) Bản vẽ và tài liệu kỹ thuật:

Thiết bị phải được cung cấp bản vẽ và tài liệu kỹ thuật sau:

- Bản vẽ tổng thể bao gồm kích thước và khối lượng.
- Tài liệu hướng dẫn lắp đặt, vận hành, sửa chữa và bảo dưỡng thiết bị, phụ kiện.

- Các biên bản thử nghiệm và các văn bản chứng nhận về quản lý chất lượng.

b) Yêu cầu khác:

- Thiết bị mới nguyên 100%, không có khiếm khuyết, có chứng nhận nguồn gốc xuất xứ hàng hóa rõ ràng, hợp pháp và có chứng nhận chất lượng hàng hóa, kèm theo các tài liệu liên quan để chứng minh hàng hoá được cung cấp phù hợp với yêu cầu của thiết kế và quy định trong hợp đồng đã ký kết.

- Thiết bị phải đáp ứng được độ bền đối với các điều kiện về khí hậu và môi trường tại Việt Nam: được nhiệt đới hóa, phù hợp với điều kiện môi trường lắp đặt vận hành.

- Lưu ý về vị trí lắp đặt: Tại các vị trí liên kết mạch vòng, khi lắp DCL này cần phối hợp nối tiếp với các thiết bị đóng cắt khác hoặc các khoảng tháo lèo, tạo khoảng hở đủ lớn giữa 2 nguồn điện trung áp khác nhau, tránh tình trạng đối pha trên thiết bị.

III. Bảng thông số kỹ thuật chính:

TT	Hạng mục	Đơn vị	Yêu cầu
1	Nước sản xuất		Nêu rõ
2	Nhà sản xuất		Nêu rõ
3	Mã hiệu		Nêu rõ
4	Chứng nhận ISO về quản lý chất lượng còn hiệu lực		ISO 9001 hoặc tương đương
5	Tiêu chuẩn áp dụng		IEC 60129, IEC 62271-102, TCVN 8096-107, TCVN 5768 hoặc tương đương
6	Biên bản thí nghiệm (Type test) do đơn vị thử nghiệm độc lập cấp		Đáp ứng
7	Kiểu loại (CĐT ghi rõ loại trong nhà/ngoài trời, xoay ngang mở giữa/chém dọc)		Đáp ứng
8	Cơ cấu truyền động		Bằng tay, có cánh tay đòn (tay thao tác)
9	Điện áp làm việc định mức/lớn nhất	kV	22/24
10	Tần số định mức	Hz	50

TT	Hạng mục	Đơn vị	Yêu cầu
11	Điện áp chịu đựng tần số nguồn, 1 phút (khô/ướt)	kV _{rms}	+ DCL ngoài trời: 70/55 + DCL trong nhà: 50 (Chỉ thử khô)
12	Điện áp chịu đựng xung sét 1,2/50μs (BIL)	kV _{peak}	+ Pha-đất, Pha-pha: 125 + Giữa 2 tiếp điểm khi mở: 140
13	Dòng điện định mức	A	≥ 630
14	Khả năng chịu dòng điện ngắn mạch định mức trong 1 giây	kA _{rms}	16 hoặc 20 hoặc 25 (Tùy chọn theo thiết kế)
15	Dòng đóng, cắt MBA không tải	A	2,5
16	Dòng đóng, cắt đường dây không tải	A	10
17	Vật liệu cách điện (tùy chọn)		Gốm hoặc Polymer
18	Mức chiều dài đường rò bề mặt cách điện	mm/kV	+ Cách điện gốm ngoài trời: 16 hoặc 20 tùy theo môi trường lắp đặt + Cách điện polymer ngoài trời: 25 hoặc 31 tùy theo môi trường lắp đặt + Trong nhà: 16 hoặc 20 tùy theo môi trường lắp đặt
19	Số lần đóng cắt cơ khí không cần bảo dưỡng (Mức độ bền cơ học)	Lần	1000 (Class M0 theo IEC 62271-102)
20	Khoảng cách cách ly giữa 2 cực của 1 pha tại vị trí mở	mm	≥ 330
21	Chiều dài cánh tay đòn	mm	≥ 350
22	Lực tĩnh tác động lên cánh tay đòn khi thao tác	N	≤ 245
23	Chốt và khóa		Có chốt và móc dùng để khóa tại 2 vị trí đóng và mở
24	Phụ kiện đi kèm		
	- Giá đỡ dao cách ly (Gắn cái cách điện và các ổ truyền động)		Bằng thép hình mạ kẽm nhúng nóng, đảm bảo khả năng chịu lực trong các chế độ vận hành, đảm bảo không bị rung.
	- Tủ điều khiển, cần thao tác bằng tay		Có

TT	Hạng mục	Đơn vị	Yêu cầu
	- Bulông, kẹp cực nối đất bằng đồng dùng dây M-120		Có
	- Kẹp cực dùng để nối cực của thiết bị với dây dẫn		6
	+ Vật liệu		Hợp kim nhôm đối với kẹp cực và thép không rỉ đối với bulông – đai ốc
	+ Kích thước		Phù hợp với dây dẫn
25	Tài liệu kỹ thuật, bản vẽ kích thước, hướng dẫn lắp đặt, vận hành và bảo dưỡng		Có
26	Giá đỡ treo cột hoặc gắn tường		Tùy theo thiết kế

5. Cầu dao phụ tải 3 pha 22kV-630A dập dầu (gồm cần thao tác)

A. Các điều kiện chung

a. Điều kiện môi trường làm việc của thiết bị

Nhiệt độ môi trường lớn nhất	45°C
Nhiệt độ môi trường nhỏ nhất	0°C
Khí hậu	Nhiệt đới, nóng ẩm
Độ ẩm tương đối cao nhất	100%
Độ cao lắp đặt thiết bị so với mực nước biển	Đến 1.000 m
Vận tốc gió lớn nhất	160 km/h

b. Điều kiện vận hành của hệ thống điện

Điện áp danh định của hệ thống điện (kV)	22
Sơ đồ	3 pha
Chế độ nối đất trung tính	Trung tính nối đất trực tiếp
Điện áp cao nhất của thiết bị (kV)	24
Tần số (Hz)	50

c. Điều kiện về quản lý chất lượng của nhà sản xuất

Nhà sản xuất phải có chứng chỉ về hệ thống quản lý chất lượng (ISO-9001 hoặc tương đương) được áp dụng vào ngành nghề sản xuất thiết bị. Nhà sản xuất phải có phòng thử nghiệm xuất xưởng với các trang thiết bị phục vụ thử nghiệm được kiểm chuẩn bởi cơ quan quản lý chất lượng.

B. Yêu cầu chung

a. LBS phải là loại 3 pha, lắp trên cột điện ngoài trời hoặc lắp trên tường trong nhà, dập hồ quang bằng dầu, thao tác đóng cắt bằng tay bằng sào thao tác chuyên dụng.

b. LBS hoàn chỉnh phải bao gồm đầy đủ các bộ phận và phụ kiện kèm theo bao gồm: cách điện, kẹp cực đầu nối dây, nhãn thiết bị, giá lắp, bu lông, đai ốc, vòng đệm v.v.

C. Các yêu cầu về thử nghiệm

a. Thử nghiệm xuất xưởng (Routine test)

Thử nghiệm xuất xưởng được thực hiện bởi Nhà sản xuất trên mỗi sản phẩm sản xuất ra tại Nhà sản xuất. Việc thử nghiệm xuất xưởng được thực hiện theo tiêu chuẩn IEC 62271-103:2011 hoặc các phiên bản cập nhật mới hơn hoặc các tiêu chuẩn tương đương, bao gồm những hạng mục thử nghiệm sau đây:

- + Thử nghiệm độ bền điện môi cho mạch chính (Dielectric test on the main circuit).
- + Đo điện trở mạch chính (Measurement of the resistance of circuits).
- + Thử nghiệm vận hành cơ khí (Mechanical operation test).

b. Thử nghiệm điển hình (Type test)

Thử nghiệm điển hình phải được thực hiện và chứng nhận bởi Đơn vị thử nghiệm được cấp chứng nhận đáp ứng tiêu chuẩn IEC/ISO 17025 trên mẫu sản phẩm tương tự. Việc thử nghiệm điển hình được thực hiện theo tiêu chuẩn tiêu chuẩn IEC 62271-103:2011 hoặc các phiên bản cập nhật mới hơn hoặc các tiêu chuẩn tương đương, bao gồm những hạng mục thử nghiệm sau đây:

- + Thử nghiệm điện môi (Dielectric tests).
- + Đo điện trở mạch chính (Measurement of the resistance of main circuits).
- + Thử nghiệm độ tăng nhiệt (Temperature rise tests) hoặc Thử nghiệm dòng làm việc liên tục (Continuous current tests).
- + Thử nghiệm ổn định nhiệt và ổn định động (Short time withstand current and peak withstand current tests).
- + Thử nghiệm khả năng đóng và cắt tải (Making and breaking tests).

+ Thử nghiệm thao tác cơ khí và môi trường (Mechanical and environmental tests).

D. Phụ kiện kèm theo thiết bị

Mỗi LBS cung cấp phải theo kèm các thành phần, phụ kiện hoàn chỉnh sau:

+ Biên bản thử nghiệm xuất xưởng LBS.

+ Sáu (06) kẹp cực phù hợp đấu nối LBS với dây đồng hoặc dây nhôm tới tiết diện tới 240 mm².

+ Giá lắp LBS đi kèm bu lông, đai ốc, vòng đệm v.v. Tất cả được làm từ thép không gỉ hoặc thép mạ kẽm nhúng nóng;

+ Bộ tài liệu, bản vẽ hướng dẫn lắp đặt, vận hành, bảo dưỡng LBS (bằng Tiếng Việt).

E. Các tài liệu kỹ thuật, bản vẽ kèm theo

+ Catalogue thể hiện các thông số kỹ thuật LBS.

+ Tài liệu, bản vẽ hướng dẫn lắp đặt, vận hành và bảo dưỡng thiết bị.

+ Giấy chứng nhận quản lý chất lượng ISO.

F. Yêu cầu khác

+ Thiết bị cung cấp phải mới nguyên 100%, không có khiếm khuyết, có chứng nhận nguồn gốc xuất xứ hàng hóa rõ ràng, hợp pháp và có chứng nhận chất lượng hàng hóa, kèm theo các tài liệu liên quan để chứng minh hàng hoá được cung cấp phù hợp với yêu cầu của thiết kế và quy định trong hợp đồng đã ký kết.

+ Thiết bị phải đáp ứng được độ bền đối với các điều kiện về khí hậu và môi trường tại Việt Nam: được nhiệt đới hóa, phù hợp với điều kiện môi trường lắp đặt vận hành.

+ Nhà sản xuất (hoặc Đơn vị cấp hàng) phải thực hiện việc đào tạo, hướng dẫn cho cán bộ kỹ thuật của Đơn vị mua sắm về lắp đặt, vận hành và bảo trì thiết bị.

G. Bảng yêu cầu đặc tính kỹ thuật LBS loại dầu dùng cho lưới điện 22 kV

TT	Hạng mục	Đơn vị	Yêu cầu
1	Nhà sản xuất		Nêu cụ thể
2	Nước sản xuất/Năm sản xuất		Nêu cụ thể/ Yêu cầu \geq năm thứ n-1
3	Mã hiệu		Nêu cụ thể
4	Tiêu chuẩn áp dụng		IEC 62271-103:2011 hoặc các phiên bản cập nhật mới hơn hoặc tiêu chuẩn tương đương

TT	Hạng mục	Đơn vị	Yêu cầu
5	Điện áp định mức	kV	≥ 24
6	Buồng dập hồ quang		Dầu (không chứa PCBs)
7	Chế độ làm việc		Ngoài trời và trong nhà
8	Số pha		3
9	Tần số định mức	Hz	50
10	Chiều di chuyển của dao		Thẳng đứng
11	Lắp đặt		Nằm ngang
12	Thao tác bằng tay và có sào thao tác chuyên dụng		Có
13	Phụ kiện đi kèm để đáp ứng việc lắp đặt, vận hành thiết bị hoàn chỉnh		Đáp ứng theo yêu cầu tại Mục D
14	Vật liệu cách điện		Sứ gốm, composite
15	Dòng điện làm việc và dòng điện cắt tải định mức (tuỳ theo giá trị dòng điện tại vị trí lắp đặt thiết bị)	A	≥ 630
16	Điện áp chịu đựng xung sét:		
16.1	Giữa các pha với nhau và với đất	kV	≥ 125
16.2	Giữa hàm tĩnh và hàm động khi dao mở	kV	≥ 145
17	Điện áp tần số công nghiệp:		
17.1	Giữa các pha với nhau và với đất	kV	≥ 50
17.2	Giữa hàm tĩnh và hàm động khi dao mở	kV	≥ 60
18	Khả năng chịu dòng điện ngắn mạch định mức	kArms	$\geq 12,5$
19	Thời gian chịu đựng ngắn mạch	giây	≥ 01
20	Chiều dài đường rò định mức cách điện	mm/kV	≥ 25

TT	Hạng mục	Đơn vị	Yêu cầu
21	Khoảng cách pha - pha và pha - đất	mm	≥ 330
22	Số lần thao tác cơ khí	Lần	≥ 1.000
23	Số lần đóng cắt ở tải định mức mà không cần bảo trì	Lần	≥ 10
24	Khả năng cắt dòng dung cấp ngầm	A	≥ 16
25	Khả năng cắt dòng dung đường dây	A	$\geq 1,5$
26	Tài liệu kỹ thuật và bản vẽ kèm theo thiết bị		Theo yêu cầu tại mục E
27	Thử nghiệm		
27.1	Thử nghiệm xuất xưởng		Theo yêu cầu tại khoản a mục C
27.2	Thử nghiệm điển hình		Theo yêu cầu tại khoản b mục C

6. Cột BT LT các loại

Cột điện ly tâm: Chiều cao 7,5-20m, đường kính ngọn cột 190, 230, 323mm, có lỗ xuyên tâm, chế tạo và thử nghiệm theo TCVN 5847:2016.

* Kiểm tra và thử nghiệm đối với cột điện các loại

Trước 07 ngày kể từ ngày dự kiến giao hàng, bên bán phải thông báo cho bên mua đến cơ sở sản xuất cột điện bê tông ly tâm để chứng kiến thử nghiệm các lô sản phẩm chuẩn bị giao cho bên mua, nếu kết quả thử nghiệm đạt yêu cầu thì bên mua chấp nhận hàng hóa đủ điều kiện xuất xưởng. Quy định về chứng kiến thử nghiệm xuất xưởng như sau:

1. Kiểm tra các lô cột:

- Các lô cột khi mời chứng kiến thử nghiệm, bê tông cột phải đủ ngày đạt cường độ theo thiết kế.

- Lô cột cho đợt thử nghiệm của hợp đồng phải được sắp xếp riêng.

2. Phân lô: Số lượng cột điện bê tông được sản xuất liên tục theo cùng một thiết kế, vật liệu và quy trình công nghệ được qui định khi lấy mẫu thử đối với các chỉ tiêu kỹ thuật khác nhau.

3. Lấy mẫu thử nghiệm:

Mẫu thử được lấy theo lô, cỡ lô kiểm tra là 100 sản phẩm. Nếu số lượng của lô sản xuất lớn hơn 100 sản phẩm thì sẽ chia thành các lô nhỏ không quá 100 sản phẩm. Nếu số lượng không đủ 100 sản phẩm cũng được tính là một lô.

Kiểm tra các chỉ tiêu về ngoại quan, hình dạng và kích thước được thực hiện cho từng lô. Từ lô kiểm tra lấy ngẫu nhiên không ít hơn 5 % sản phẩm đại diện cho lô để thử. Với lô nhỏ dưới 100 sản phẩm, lấy ngẫu nhiên không ít hơn 5 % sản phẩm nhưng không ít hơn 3 sản phẩm để thử.

Xác định khả năng chịu tải được thực hiện cho từng lô. Từ mỗi lô kiểm tra lấy ngẫu nhiên không ít hơn 2 sản phẩm đã đạt yêu cầu về ngoại quan, hình dạng kích thước và cường độ bê tông để thử. Trường hợp lô nhỏ hơn 50 sản phẩm, lấy ngẫu nhiên không ít hơn 1 sản phẩm để thử. Các sản phẩm sau khi thử uốn nứt tại tải trọng thiết kế hoặc mô men uốn thiết kế, sẽ thử tiếp uốn gãy tới tải trọng gãy tới hạn hoặc mô men uốn gãy tới hạn nếu có yêu cầu.

4. Thử nghiệm xác định khả năng chịu tải:

a. Nguyên tắc:

Khả năng chịu tải của cột điện bê tông ly tâm được xác định bằng phương pháp kéo ngang tại đầu cột theo qui trình qui định. Thử uốn nứt ở tải trọng thiết kế Thử uốn gãy ở tải trọng gãy tới hạn.

b. Kiểm tra khả năng chịu tải:

- Thử uốn nứt.

+ Đặt cột nằm ngang lên các gối di động một cách chắc chắn, ổn định theo sơ đồ tại hình

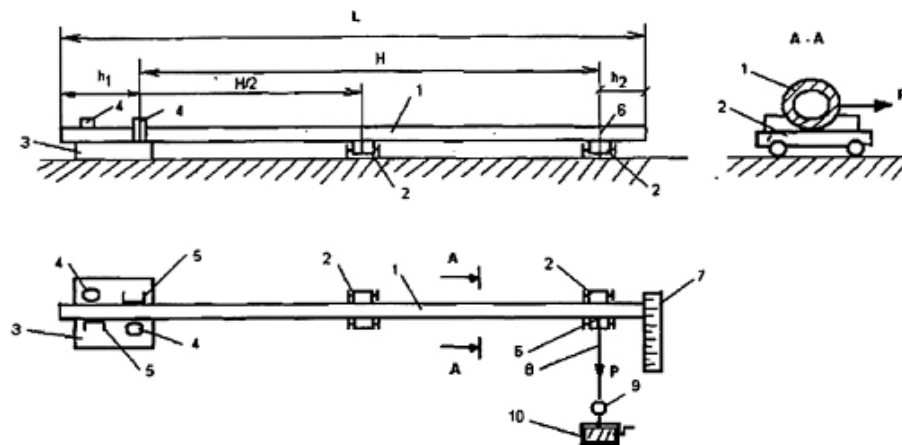

CHÚ DẪN: 1 - cột thử; 2 - gối tựa di động; 3 - bệ ngàm bê tông; 4 - cữ chặn (định vị tại điểm đỡ uốn); 5 - chốt định vị; 6 - điểm đặt lực thử; 7 - thước đo; 8 - dây cáp; 9 - lực kế; 10 - tời

L - chiều dài cột;

h_1 - chiều sâu chôn đất;

h_2 - khoảng cách từ điểm đặt lực đến đầu cột bằng 0,25 m;

H - chiều cao điểm chát tải, $H = L - (h_1 + h_2)$.

+ Định vị phần chân cột lên bệ ngàm bê tông.

+ Kiểm tra độ ổn định của toàn bộ hệ thống và các gối tựa di động.

+ Tác dụng lực lên điểm đặt lực theo phương ngang bằng tời kéo, tải trọng kéo ngang theo qui định của TCVN 5847-2016.

+ Lần đầu đặt 25% tải trọng, các lần tiếp theo mỗi lần tăng thêm 25% cho tới khi đạt tải trọng thiết kế. Sau mỗi lần tăng tải dừng lại 5 phút để kiểm tra tình trạng cột. Tổng thời gian thử tải là 20 phút. Sau mỗi lần dừng tải phải ghi lại tình trạng biến dạng của Cột, sự phát triển các vết nứt sẵn có và vết nứt mới phát sinh.

- Thử uốn gãy.

Sau khi hoàn thành bước thử uốn nứt, tiếp tục cấp tải cho đến khi đạt giá trị tải trọng gãy tới hạn (gấp k lần tải trọng thiết kế ($k \geq 2$)). Quan sát và ghi lại tình trạng cột.

c. Đánh giá kết quả.

- Thử uốn nứt:

Khi thử ở tải trọng thiết kế sản phẩm thử được coi là đạt yêu cầu chất lượng nếu thỏa mãn các yêu cầu của TCVN 5847-2016. Nếu cả 2 sản phẩm lấy ra thử đều đạt yêu cầu thì lô đó đạt yêu cầu. Nếu có 1 sản phẩm không đạt thì lấy tiếp 2 sản phẩm khác cùng lô để thử lần hai. Nếu toàn bộ số sản phẩm thử lại đều đạt thì lô đó đạt yêu cầu, trừ sản phẩm không đạt trong lần 1. Nếu lại có một sản phẩm không đạt yêu cầu chất lượng thì lô sản phẩm đó không đạt yêu cầu về khả năng chịu tải và phải tiến hành phân loại lại.

- Thử uốn gãy.

Khi thử uốn gãy, nếu sản phẩm thử bị gãy ở tải trọng bằng hoặc lớn hơn giá trị tải trọng gãy tới hạn thì lô sản phẩm đạt yêu cầu. Nếu sản phẩm thử bị gãy ở tải trọng nhỏ hơn giá trị tải trọng gãy tới hạn thì lô sản phẩm không đạt yêu cầu.

Lực ở các mức thử tải tham khảo theo phụ lục 2.

Chú thích: Cột điện bê tông được coi là bị gãy khi mất khả năng chịu lực (có sự sụt giảm của lực chỉ thị trên lực kế trong quá trình thử).

5. Dán tem lên cột sau khi thử nghiệm đạt:

- Sau khi thử nghiệm xuất xưởng đạt yêu cầu, đơn vị kiểm tra thực hiện dán tem lên tất cả các cột thuộc lô sản phẩm đã được thử nghiệm xuất xưởng.

6. Lập biên bản kiểm tra, thử nghiệm cột bê tông ly tâm.

1	Biên bản thử nghiệm điển hình, thử nghiệm thông thường.		Đầy đủ	
---	---	--	--------	--

7. Dây nhôm lõi thép bọc cách điện XLPE/HDPE

Điều 1. Phạm vi điều chỉnh và đối tượng áp dụng

1. Phạm vi điều chỉnh

- Tập yêu cầu kỹ thuật (YCKT) này đưa ra các yêu cầu chi tiết về kỹ thuật đối với dây nhôm lõi thép bọc cách điện XLPE vỏ bọc HDPE lắp đặt trên sứ cách điện sử dụng cho đường dây trên không cấp điện áp danh định 22kV và 35kV với mục đích giảm hành lang lưới điện, giảm sự cố thoát qua, phù hợp với Nghị định số 62/2025/NĐ-CP ngày 04/3/2025 của Chính phủ quy định chi tiết thi hành một số điều của Luật Điện lực về bảo vệ công trình điện lực và an toàn trong lĩnh vực điện.

- Các loại dây có lõi dẫn điện khác (lõi đồng, lõi nhôm) bọc cách điện sử dụng trong các trạm điện trung áp (không chịu lực căng) với cùng mục đích nêu trên cũng áp dụng các yêu cầu về lớp bọc cách điện trong tập YCKT này.

2. Đối tượng áp dụng:

- Các đơn vị trong Tổng công ty Điện lực miền Bắc (EVNNPC).
- Các tổ chức, cá nhân tham gia công tác Tư vấn lập dự án, khảo sát, thiết kế các công trình lưới điện do Tổng công ty Điện lực miền Bắc làm chủ đầu tư (hoặc do các đơn vị trực thuộc Tổng công ty Điện lực miền Bắc được giao nhiệm vụ thay mặt chủ đầu tư quản lý công trình).

Điều 2. Thuật ngữ và chữ viết tắt

Trong YCKT này, các thuật ngữ và chữ viết tắt dưới đây được hiểu như sau:

1. IEC (International Electrotechnical Commission): Ủy ban kỹ thuật điện Quốc tế.
2. ISO (International Organization for Standardization): Tổ chức tiêu chuẩn hóa Quốc tế.
3. YCKT: Yêu cầu kỹ thuật.
4. ACSR: dây nhôm lõi thép.
5. XLPE: nhựa PE liên kết ngang.
6. HDPE: nhựa PE mật độ cao phân tử
7. VTTB: Vật tư thiết bị
8. TCVN: Tiêu chuẩn Việt Nam

Các thuật ngữ và định nghĩa khác được hiểu và giải thích tại các Quy phạm, Quy chuẩn Việt Nam hiện hành.

Điều 3. Điều kiện chung

1. Điều kiện môi trường làm việc của thiết bị

Nhiệt độ môi trường lớn nhất	45°C
Nhiệt độ môi trường nhỏ nhất	0°C
Khí hậu	Nhiệt đới, nóng ẩm
Độ ẩm cực đại	100%
Độ cao lắp đặt thiết bị so với mực nước biển	Đến 1000 m
Vận tốc gió lớn nhất	160 km/h

Lưu ý: Trường hợp thiết bị có vị trí lắp đặt với điều kiện môi trường khắc nghiệt (vượt ngoài các giới hạn của bảng trên), các đơn vị căn cứ các tiêu chuẩn quốc tế và tiêu chuẩn Việt Nam để ban hành tiêu chuẩn riêng cho thiết bị nhằm thuận lợi cho công tác lựa chọn VTTB nhưng không được trái quy định pháp luật, quy chế quản lý nội bộ của Tập đoàn Điện lực Việt nam và của Tổng công ty Điện lực miền Bắc có liên quan.

2. Điều kiện vận hành của hệ thống điện:

Điện áp danh định của hệ thống (kV)	22	35
Sơ đồ nối	3 pha 3 dây, hoặc 3 pha 4 dây	3 pha 3 dây

Chế độ nổi đất trung tính	Trung tính nổi đất trực tiếp	Trung tính cách ly hoặc nổi đất qua trở kháng
Điện áp làm việc lớn nhất của thiết bị (kV)	24	38,5 (40,5)
Tần số (Hz)	50	50

Điều 4. Mô tả cấu trúc dây bọc cách điện trung áp không màn chắn

Cấu trúc dây bọc cách điện trung áp từ trong ra ngoài gồm các lớp sau:

- Lõi dẫn điện;
- Lớp màn chắn ruột dẫn (lớp bán dẫn trong);
- Lớp cách điện chính XLPE;
- Lớp vỏ ngoài bọc nhựa HDPE.

Lưu ý: Dây bọc này không có lớp màn chắn ngoài như cáp lực trung áp thông thường

Điều 5. Yêu cầu kỹ thuật phần lõi dẫn điện

1. Tiêu chuẩn áp dụng:

a) Đối với dây bọc lắp đặt trên đường dây tải điện trên không:

- Sử dụng dây có phần lõi dẫn điện là dây nhôm lõi thép ACSR (ký hiệu khác: As, AC) lựa chọn chủng loại tương tự như các loại dây dẫn trần dùng cho đường dây tải điện trên không, sản xuất theo TCVN 5064:1994/SĐ1:1995.

- Lõi dẫn không điện mỡ, không điện chất chống thấm.

- Trường hợp các loại lõi dẫn điện theo TCVN 5064 nêu trên không đáp ứng được yêu cầu dự án, có thể xem xét lựa chọn lõi dẫn theo TCVN 8090:2009 hoặc TCVN 6483:1999, ... Tuy nhiên đơn vị chủ đầu tư và đơn vị tư vấn phải có luận cứ cụ thể để chứng minh sự cần thiết phải có lựa chọn khác.

b) Đối với dây bọc không chịu lực căng:

- Đối với các dây lèo đầu nổi trung áp tại các trạm biến áp phân phối, trạm cắt trung áp, nếu không phải chịu lực căng thì có thể chọn dây bọc cách điện có phần lõi dẫn là dây nhôm ép chặt (không lõi thép) hoặc dây đồng tùy theo thiết kế. Trường hợp khác có thể dùng cùng loại dây nhôm lõi thép bọc cách điện sẵn có.

- Lõi dẫn bằng đồng hoặc nhôm cũng như các đặc tính kỹ thuật và tiêu chuẩn thử nghiệm áp dụng theo tiêu chuẩn TCVN 6612.

2. Yêu cầu chi tiết lõi dẫn bằng dây nhôm lõi thép:

- Lõi dây dẫn phải có bề mặt đồng đều không có khuyết tật mà mắt thường nhìn thấy được. Các sợi bên không chồng chéo, xoắn gãy hay đứt đoạn cũng như các khuyết tật khác cho quá trình sử dụng.

- Các lớp kế tiếp nhau phải ngược chiều nhau và lớp xoắn ngoài cùng theo chiều phải, các lớp xoắn phải đồng tâm, đều và chặt.

- Các sợi nhôm là loại nhôm kéo cứng có điện trở suất không vượt quá 28,264 nΩ.m (tương ứng với 61% IACS theo Tiêu chuẩn đồng ủ quốc tế - International Annealed Copper Standard);

- Các sợi thép của dây nhôm lõi thép phải được mạ kẽm chống rỉ. Lớp mạ phải bám chặt không bị bong, nứt, tách lớp khi thử uốn trên lõi thử có tỷ số giữa đường kính lõi thử và đường kính sợi thép là:

+ 4 khi đường kính sợi thép từ 1,5 đến 3,4 mm.

+ 5 khi đường kính sợi thép từ 3,4 đến 4,5 mm.

- Các sợi thép mạ kẽm của dây nhôm lõi thép không được có mối nối bằng bất cứ hình thức nào.

- Đối với các sợi nhôm, số lượng mối nối không được vượt quá các giá trị qui định trong bảng 1. Mặt khác, các mối nối ít nhất phải cách nhau 15 m trên cùng một sợi, hoặc trên bất kỳ sợi nhôm khác của dây hoàn chỉnh.

Bảng 1 - Số lượng mối nối cho phép trong các dây bằng nhôm

Số lớp nhôm	Số lượng mối nối cho phép trên chiều dài dây
1	2
2	3
3	4
4	5

- Bội số bước xoắn đối với các lớp của dây nhôm lõi thép như bảng sau:

Bảng 2: Bội số bước xoắn của dây nhôm lõi thép

Số sợi		Phần lõi thép								Phần nhôm tính từ trong ra					
Nhóm	Thép	6 sợi		12 sợi		18 sợi		24 sợi		Lớp 1		Lớp 2		Lớp 3	
		Nhỏ nhất	Lớn nhất	Nhỏ nhất	Lớn nhất	Nhỏ nhất	Lớn nhất	Nhỏ nhất	Lớn nhất	Nhỏ nhất	Lớn nhất	Nhỏ nhất	Lớn nhất	Nhỏ nhất	Lớn nhất
6	1	-	-	-	-	-	-	-	-	10	15	-	-	-	-
18	19	14	28	13	26	-	-	-	-	10	15	-	-	-	-
24	7	14	28	-	-	-	-	-	-	10	18	10	15	-	-
24	37	14	28	13	26	12	25	-	-	10	15	-	-	-	-
26	7	14	28	-	-	-	-	-	-	10	18	10	15	-	-
30	7	14	28	-	-	-	-	-	-	10	18	10	15	-	-
30	19	14	28	13	26	-	-	-	-	10	18	10	15	-	-
42	7	14	28	-	-	-	-	-	-	10	18	10	15	-	-
48	7	14	28	-	-	-	-	-	-	10	18	10	15	-	-
54	7	14	28	-	-	-	-	-	-	10	18	10	16	10	15

54	19	14	28	13	26	12	25	-	-	10	18	10	16	10	15
54	37	14	28	13	26	12	25	-	-	10	18	10	15	-	-
54	61	14	28	13	26	12	25	11	24	10	18	10	15	-	-

- Trong một lõi thép 19 sợi, bội số bước xoắn của lớp 12 sợi không được lớn hơn bội số bước xoắn của lớp 6 sợi. Tương tự như vậy, trong một dây có nhiều lớp sợi nhôm, bội số bước xoắn của bất kỳ lớp nhôm nào không được lớn hơn bội số bước xoắn của lớp nhôm kề ngay phía trong.

- Tất cả các sợi thép phải nằm một cách tự nhiên đúng vị trí trong lõi của nó, khi cắt lõi, các đầu sợi vẫn phải giữ nguyên vị trí, hoặc có thể đặt lại vào vị trí cũ bằng tay một cách dễ dàng. Yêu cầu này cũng áp dụng cho các lớp sợi nhôm ở ngoài.

Bảng 2: Đặc tính kỹ thuật của các loại dây nhôm lõi thép theo tiết diện

Tiết diện danh định (Nhôm/thép) (mm ²)	Cấu trúc phần nhôm (wire × mm)	Cấu trúc phần thép (wire × mm)	Tiết diện tính toán phần nhôm (mm ²)	Tiết diện tính toán phần thép (mm ²)	Điện trở DC ở 20°C (Ω/km)	Lực kéo đứt tối thiểu (N)
25 / 4,2	6 × 2,30	1 × 2,30	24,9	4,2	1,1521	9.296
35 / 6,2	6 × 2,80	1 × 2,80	36,9	6,2	0,7774	13.524
50 / 8,0	6 × 3,20	1 × 3,20	48,3	8	0,5951	17.112
70 / 11	6 × 3,80	1 × 3,80	68	11,3	0,4218	24.130
70 / 72	18 × 2,20	19 × 2,20	68,4	72,2	0,4194	96.826
95 / 16	6 × 4,50	1 × 4,50	95,4	15,9	0,3007	33.369
95 / 141	24 × 2,20	37 × 2,20	91,2	141	0,3146	180.775
120 / 19	26 × 2,40	7 × 1,85	117,6	18,8	0,244	41.521
120 / 27	30 × 2,20	7 × 2,20	114	26,6	0,2531	49.465
150 / 19	24 × 2,80	7 × 1,85	147,8	18,8	0,2046	46.307
150 / 24	26 × 2,70	7 × 2,10	148,9	24,2	0,2039	52.279
150 / 34	30 × 2,50	7 × 2,50	147,3	34,4	0,2061	62.643
185 / 24	24 × 3,15	7 × 2,10	187	24,2	0,154	58.075
185 / 29	26 × 2,98	7 × 2,30	181,3	29,1	0,1591	62.055
185 / 43	30 × 2,80	7 × 2,80	184,7	43,1	0,1559	77.767
185 / 128	54 × 2,10	37 × 2,10	187	128,2	0,1543	183.816
240 / 32	24 × 3,60	7 × 2,40	244,3	31,7	0,1182	75.050
240 / 39	26 × 3,40	7 × 2,65	236,1	38,6	0,1222	80.895
240 / 56	30 × 3,20	7 × 3,20	241,3	56,3	0,1197	98.253
300 / 39	24 × 4,00	7 × 2,65	301,6	38,6	0,0958	90.574
300 / 48	26 × 3,80	7 × 2,95	294,9	47,8	0,0978	100.623
300 / 66	30 × 3,50	19 × 2,10	288,6	65,8	0,1	117.520

Tiết diện danh định (Nhôm/thép) (mm ²)	Cấu trúc phần nhôm (wire × mm)	Cấu trúc phần thép (wire × mm)	Tiết diện tính toán phần nhôm (mm ²)	Tiết diện tính toán phần thép (mm ²)	Điện trở DC ở 20°C (Ω/km)	Lực kéo đứt tối thiểu (N)
300 / 67	30 × 3,50	7 × 3,50	288,6	67,3	0,1	126.270
300 / 204	54 × 2,65	37 × 2,65	297,8	204,1	0,0968	284.579
330 / 30	48 × 2,98	7 × 2,30	334,8	29,1	0,0861	88.848
330 / 43	54 × 2,80	7 × 2,80	332,5	43,1	0,0869	103.784
400 / 18	42 × 3,40	7 × 1,85	381,3	18,8	0,0758	85.600
400 / 22	76 × 2,57	7 × 2,00	394,2	22	0,0733	95.115
400 / 51	54 × 3,05	7 × 3,05	394,5	51,1	0,0733	120.481
400 / 64	26 × 4,37	7 × 3,40	390	63,6	0,0741	129.183
400 / 93	30 × 4,15	19 × 2,50	405,8	93,3	0,0711	173.715

Bảng 3: Đặc tính cơ lý sợi dây nhôm tròn

Đường kính sợi nhôm (mm)	Sai lệch cho phép lớn nhất (mm)	Suất kéo đứt nhỏ nhất (N/mm ²)	Độ giãn dài tương đối nhỏ nhất (%)
từ 1,50 đến 1,85	± 0,02	190	1,5
từ hơn 1,85 đến 2,00	± 0,03	185	1,5
từ hơn 2,00 đến 2,30	± 0,03	180	1,5
từ hơn 2,30 đến 2,57	± 0,03	175	1,5
từ hơn 2,57 đến 2,80	± 0,04	170	1,6
từ hơn 2,80 đến 3,05	± 0,04	170	1,6
từ hơn 3,05 đến 3,40	± 0,04	165	1,7
từ hơn 3,40 đến 3,80	± 0,04	160	1,8
từ hơn 3,80 đến 4,50	± 0,05	160	2,0

Bảng 4: Đặc tính kỹ thuật của sợi thép mạ kẽm

Đường kính danh định (mm)	Sai lệch cho phép lớn nhất (mm)	Suất kéo đứt nhỏ nhất (N/mm ²)	Ứng suất nhỏ nhất khi giãn 1% (N/mm ²)	Độ giãn dài tương đối nhỏ nhất (%)	Khối lượng lớp mạ kẽm không nhỏ hơn (g/m ²)
1,50	±0,04	1.313	1.166	4	190
1,65	±0,04	1.313	1.166	4	190
1,85	±0,06	1.313	1.166	4	190
2,00	±0,06	1.313	1.166	4	190
2,10	±0,06	1.313	1.166	4	190
2,30	±0,06	1.313	1.166	4	190

Đường kính danh định (mm)	Sai lệch cho phép lớn nhất (mm)	Suất kéo đứt nhỏ nhất (N/mm ²)	Ứng suất nhỏ nhất khi giãn 1% (N/mm ²)	Độ giãn dài tương đối nhỏ nhất (%)	Khối lượng lớp mạ kẽm không nhỏ hơn (g/m ²)
2,40	±0,06	1.313	1.166	4	230
2,50	±0,06	1.313	1.137	4	230
2,65	±0,06	1.313	1.137	4	230
2,80	±0,07	1.274	1.137	4	230
2,95	±0,07	1.274	1.137	4	230
3,05	±0,07	1.274	1.098	4	230
3,20	±0,07	1.274	1.098	4	230
3,40	±0,07	1.274	1.098	4	230
3,60	±0,08	1.176	1.098	4	250
3,80	±0,08	1.176	1.098	4	250
4,50	±0,08	1.176	1.098	4	250

Điều 6. Yêu cầu kỹ thuật các lớp bọc

Các lớp bọc của dây được sản xuất áp dụng tương ứng theo tiêu chuẩn TCVN 5935-2:2013 (IEC 60502-2) và không sử dụng các lớp màn chắn ngoài. Cụ thể như sau:

1. Lớp màn chắn ruột dẫn (lớp bán dẫn trong):

- Lớp bán dẫn bố trí giữa lõi dây dẫn và lớp cách điện XLPE nhằm mục đích san đều điện trường xung quanh lõi dẫn. Lớp bán dẫn phải làm bằng vật liệu bán dẫn phi kim loại, định hình bằng cách đun trực tiếp ôm sát lên các sợi lớp ngoài của lõi dẫn điện.

- Độ dày của lớp bán dẫn trong tại điểm mỏng nhất $\geq 0,3\text{mm}$

- Điện trở suất của lớp bán dẫn trong không được vượt quá $1.000 \Omega\text{m}$.

2. Lớp cách điện chính XLPE:

- Lớp cách điện bằng nhựa XLPE màu tự nhiên, bao bên ngoài và được đun ép đồng thời với lớp bán dẫn trong.

- Chiều dày danh nghĩa $2,5\text{mm}$ (điểm mỏng nhất $\geq 2,2\text{mm}$) đối với dây bọc dùng cho lưới điện 22kV và dày $4,3\text{mm}$ (điểm mỏng nhất $\geq 3,8\text{mm}$) cho lưới điện 35kV.

3. Lớp vỏ ngoài bọc nhựa HDPE

- Lớp nhựa HDPE bọc ngoài cùng là loại nhựa nhiệt dẻo có cấu trúc phân tử chặt chẽ, mang lại độ cứng, độ bền kéo và khả năng chịu va đập cao. Lớp này có chức năng bảo vệ lớp cách điện chính và hỗ trợ tăng cường cách điện.

- Lớp HDPE phải chịu được các tác động của môi trường ngoài trời, chống tia cực tím. Lớp HDPE có màu đen, hàm lượng tro (carbon) yêu cầu $\geq 2\%$ và có độ dày tối danh nghĩa $1,8\text{mm}$ (điểm mỏng nhất $\geq 1,4\text{mm}$).

- Trên lớp vỏ bọc bên ngoài phải có ghi liên tục mỗi mét dài các thông số dưới đây bằng chữ dập nổi hoặc in mực không phai trên bề mặt:

+ Hãng sản xuất

- + Năm sản xuất (ghi 4 chữ số)
- + Chất liệu và tiết diện ruột dẫn
- + Ký hiệu theo từng lớp, có độ dày của lớp XLPE

Ví dụ: XXX - 2025 - ACSR 95/16 - XLPE2,5 / HDPE
XXX - 2025 - AC 120/27 - XLPE4,3 / HDPE

(Trong đó XXX là tên hoặc thương hiệu nhà sản xuất)

- + Số đếm đơn vị mét.

Lưu ý: Nghiêm cấm việc ghi cấp điện áp lên lớp vỏ bọc HDPE do loại dây này không có lớp màn chắn cách điện và chỉ được vận hành khi lắp đặt trên các sứ cách điện tiêu chuẩn.

Điều 7. Nhận diện thương hiệu

Tất cả các loại hàng hóa do EVNNPC và các đơn vị trực thuộc mua sắm đều phải có các nhận diện thương hiệu được quy định như sau:

1. Mẫu nhận diện thương hiệu của EVNNPC:



- Cấu trúc gồm phần logo hình sao 4 cánh và phần chữ “EVNNPC”.

- Mẫu chi tiết logo và chữ nhận diện thương hiệu có thể tải từ đường link <https://npc.com.vn/Assets/images/logo.svg?v=1.0.0>

2. Trên vỏ ngoài cùng của dây bọc:

- Trước các thông số của dây bọc in trên vỏ ngoài cùng nêu tại khoản 3 điều 6, phải in thêm nhận diện thương hiệu của EVNNPC như khoản 1 điều này.

- Tùy theo công nghệ in của nhà sản xuất, có thể in màu hoặc đen/trắng, yêu cầu in rõ ràng sắc nét và không phai trong quá trình sử dụng.

- Kích cỡ phần chữ nhận diện thương hiệu tương đương cỡ chữ in thông tin dây bọc. Kích cỡ của phần logo có đường kính từ 1,5 đến 2,5 lần cỡ chữ

- Trường hợp số lượng mua sắm nhỏ lẻ (dưới 300m) có thể không áp dụng yêu cầu này.

3. Trên lô quấn dây:

- Trên cả 2 mặt của phần tang trống lô quấn dây yêu cầu sơn màu để nhận diện thương hiệu EVNNPC.

- Kích cỡ phần logo đường kính từ 10÷15cm, phần chữ cao từ 5÷7cm.

- Có thể sơn trực tiếp lên lô quấn dây hoặc in lên tấm nhãn gắn lên.

Điều 8. Yêu cầu về kiểm tra thử nghiệm

Yêu cầu về kiểm tra thử nghiệm được thực hiện dựa theo các tiêu chuẩn: TCVN 5064, TCVN 8090, TCVN 6483, TCVN6612, IEC 60228:2004, TCVN 5844, TCVN 5935, IEC60502, TCVN 12226 và các tiêu chuẩn khác liên quan.

1. Kiểm tra thử nghiệm xuất xưởng:

- Biên bản kiểm tra thử nghiệm xuất xưởng được thực hiện bởi nhà sản xuất trên mỗi sản phẩm sản xuất ra tại nhà sản xuất để chứng minh khả năng đáp ứng các yêu cầu kỹ thuật hợp đồng sẽ được nộp cho người mua khi giao hàng. Việc kiểm tra chứng kiến thí nghiệm xuất xưởng (nếu có) sẽ thực hiện theo các hạng mục này hoặc theo quy định cụ thể của bên mua. Đối với hàng hóa là dây và cáp điện, các thử nghiệm xuất xưởng cần được thực hiện trên mỗi chiều dài sản xuất.

- Các hạng mục cần kiểm tra thử nghiệm như sau:

- + Kiểm tra ngoại quan, đo các kích thước, số lượng
- + Điện trở 1 chiều của 1 km dây dẫn ở 20°C
- + Thử điện áp chịu đựng ngắn hạn tần số 50Hz
- + Chiều dày các lớp bọc: (i) Giá trị trung bình; (ii) Giá trị nhỏ nhất
- + Lực kéo đứt của dây dẫn

2. Thử nghiệm điển hình:

- Biên bản thí nghiệm điển hình được thực hiện bởi một phòng thí nghiệm độc lập trên các sản phẩm tương tự phải được đệ trình trong hồ sơ dự thầu để chứng minh khả năng đáp ứng hoặc vượt quá yêu cầu của đặc tính kỹ thuật này.

- Các thử nghiệm điển hình gồm các hạng mục sau:

- + Kiểm tra bề mặt, các kích thước, số lượng
- + Bội số bước xoắn và chiều xoắn từng lớp
- + Đường kính sợi dẫn, đường kính ruột dẫn
- + Điện trở 1 chiều dây dẫn ở 20°C
- + Lực kéo đứt của dây dẫn
- + Thử nghiệm độ bám dính và hàm lượng lớp mạ kẽm
- + Số lần bẻ gấp của sợi nhôm
- + Chiều dày lớp bán dẫn trong
- + Chiều dày lớp cách điện XLPE
- + Chiều dày lớp vỏ ngoài HDPE
- + Độ giãn dài tương đối của cách điện
- + Suất kéo đứt của cách điện
- + Độ giãn dài tương đối của cách điện sau lão hóa 135°C trong 168 giờ
- + Suất kéo đứt của cách điện sau lão hóa 135°C trong 168 giờ
- + Thử nghiệm nóng (hot-set): (i) Độ giãn dài tương đối khi có tải; (ii) Độ giãn dài sau khi làm nguội
- + Thử nghiệm các đặc tính cơ của lớp vỏ bọc HDPE (trước và sau lão hóa)
- + Xác định hàm lượng carbon trong lớp HDPE
- + Thử nghiệm chịu điện áp xoay chiều tần số 50Hz (1 phút):
 - (i) Đối với dây bọc cho ĐDK 22kV: Điện áp thử nghiệm 22kV

(ii) Đối với dây bọc cho ĐDK 35kV: Điện áp thử nghiệm 40kV

3. Các thử nghiệm khác:

Việc thử nghiệm mẫu, thử nghiệm nghiệm thu nhằm kiểm soát chất lượng hàng hóa do yêu cầu và thỏa thuận của người mua, thực hiện theo các văn bản quy định của EVNNPC.

Điều 9. Yêu cầu về lô quấn dây

- Dây dẫn phải được vận chuyển trên các cuộn lô, tổng trọng lượng của dây bọc và lô không vượt quá 5.000kg với đường kính lô dây tối đa là 2,5m và bề rộng không quá 1,4m.

- Chỉ gồm một đoạn dây liên tục, không đứt đoạn được cuộn và mỗi cuộn lô.

- Phần bên trong của mỗi cuộn lô phải bọc một lớp chống nước trước và sau khi cuộn dây trên cuộn lô đó.

- Lỗ giữa của lô dây được gia cường bằng 1 tấm thép có độ dày không ít hơn 10mm và có thể gắn với trục có đường kính 95mm.

- Các cuộn lô phải được bao bọc bằng các miếng gỗ cứng đóng đinh và được giữ cố định bằng các băng thép.

- Trên mỗi lô phải có đầy đủ các nhãn mác bao gồm các thông tin: Nhà sản xuất, năm sản xuất, số lô sản xuất (hợp đồng), tên dự án (nếu có), chủng loại dây, tổng chiều dài dây, chiều quấn, ... và theo yêu cầu cụ thể của dự án.

Điều 10. Yêu cầu về lắp đặt, vận hành

- Các loại dây bọc trong YCKT này bắt buộc phải lắp trên sứ cách điện đúng cấp điện áp sử dụng.

- Khi thiết kế cần tính toán tải trọng dây bọc phù hợp thông số kỹ thuật và khuyến cáo của nhà chế tạo dây bọc. Yêu cầu sử dụng các phụ kiện đường dây là loại phù hợp với dây bọc và với đặc tính cơ lý của dây.

- Vận hành đường dây bọc này vẫn phải đảm bảo đúng theo các quy trình, quy phạm hiện hành như đối với đường dây trần trên không.

- Cho phép áp dụng các biện pháp ngăn ngừa hiện tượng đứt, rơi dây bọc như lắp mỏ phóng, nối đẳng thế, lắp lèo phụ, lắp chống sét đường dây, lắp thanh định vị, dây văng chống rơi, ... Lưu ý các trường hợp dùng ghíp bấm thủng hay các biện pháp phải cắt bỏ lớp bọc dây dẫn chỉ được thực hiện tại các vị trí có hành lang an toàn lưới điện tương đương dây dẫn trần và phải có biện pháp làm kín chống ngấm nước vào lõi dẫn điện. Vật liệu làm kín phải đảm bảo độ bền cùng môi trường làm việc của dây bọc.

Điều 11. Bảng yêu cầu thông số kỹ thuật

Bảng dưới đây là ví dụ điển hình về bảng yêu cầu thông số kỹ thuật sử dụng trong các hồ sơ yêu cầu, mời thầu, ngoài các nội dung yêu cầu cụ thể trong YCKT này. Tùy theo chủng loại dây bọc trung áp dự án thiết kế, căn cứ các thông số của YCKT này và các tiêu chuẩn Việt Nam, quốc tế liên quan để xây dựng Bảng yêu cầu thông số kỹ thuật của hồ sơ cho phù hợp.

Bảng 5: Bảng yêu cầu thông số kỹ thuật

Ví dụ cho dây ACSR 120/19 – XLPE2,5 / HDPE

TT	Hạng mục	Đơn vị	Yêu cầu
1	Nhà sản xuất		Nêu cụ thể
2	Nước sản xuất		Nêu cụ thể
3	Mã hiệu sản phẩm		Nêu cụ thể
4	Giấy chứng nhận hệ thống quản lý chất lượng ISO 9001 hoặc tương đương của nhà sản xuất		Nêu cụ thể
5	Tiêu chuẩn sản xuất		TCVN 5935-2:2013, TCVN 5064/SĐ1 1995, IEC60502-2
6	Điện áp hệ thống cao nhất	kV	24
	A. Phần lõi dẫn điện ACSR 120/19		
7	Vật liệu dẫn điện		Nhôm kéo cứng
8	tiết diện phần nhôm/ tiết diện phần thép	mm ²	120/19
9	Điện trở suất của sợi nhôm		$\leq 28,264 \text{ n}\Omega.m$
10	Bội số bước xoắn các lớp xoắn		Nêu rõ từng lớp xoắn
11	Các sợi thép của dây nhôm lõi thép phải được mạ kẽm chống gỉ		Đáp ứng
12	Đường kính ngoài của ruột dẫn điện		Nêu rõ
13	Số sợi/đường kính sợi nhôm	mm	26 / 2,4
14	Sai lệch cho phép lớn nhất của đường kính sợi nhôm	mm	$\pm 0,03$
15	Số sợi/đường kính sợi thép	mm	7 / 1,85
16	Sai lệch cho phép lớn nhất của đường kính sợi thép	mm	$\pm 0,06$
17	Tiết diện tính toán phần nhôm	mm ²	$\geq 117,6$
18	Tiết diện tính toán phần thép	mm ²	$\geq 18,8$
19	Suất kéo đứt của sợi nhôm, không nhỏ hơn	N/mm ²	175
20	Độ giãn dài tương đối nhỏ nhất của sợi nhôm	%	1,5
21	Suất kéo đứt của sợi thép, không nhỏ hơn	N/mm ²	1.313
22	Ứng suất nhỏ nhất khi giãn 1%	N/mm ²	1.166
23	Độ giãn dài tương đối nhỏ nhất của sợi thép	%	4
24	Khối lượng lớp mạ kẽm không nhỏ hơn	g/m ²	190

TT	Hạng mục	Đơn vị	Yêu cầu
25	Điện trở 1 chiều dây dẫn ở 20°C	Ω/km	0,244
26	Lực kéo đứt tối thiểu	N	41.521
	B. Màn chắn ruột dẫn		
27	Vật liệu cấu tạo		Bán dẫn
28	Yêu cầu chế tạo		<ul style="list-style-type: none"> - Đùn trực tiếp kiểu đứng, điền kín và ôm sát lớp ngoài cùng của ruột dẫn - Mặt ngoài của lớp bán dẫn phải tròn đều, đồng tâm với lớp cách điện - Có thể lột bỏ dễ dàng khỏi ruột dẫn
29	Chiều dày nhỏ nhất lớp bán dẫn trong, tại điểm nhỏ nhất	mm	≥ 0,3
30	Điện trở suất lớp bán dẫn không được vượt quá	Ωm	1.000
	C. Cách điện		
31	Vật liệu cấu tạo		XLPE màu tự nhiên
32	Yêu cầu chế tạo		<ul style="list-style-type: none"> - Đùn cùng lúc với lớp màn chắn ruột dẫn - Mặt ngoài và mặt trong phải tròn đều và đồng tâm
33	Độ dày danh nghĩa của lớp cách điện XLPE	mm	2,5
34	Độ dày tối thiểu của lớp cách điện XLPE tại 1 điểm bất kỳ	mm	≥ 2,2
	D. Vỏ bọc ngoài HDPE		
35	Vật liệu cấu tạo		Nhựa cao phân tử HDPE màu đen bền với tia tử ngoại
36	Yêu cầu chế tạo		Định hình bằng phương pháp đùn
37	Hàm lượng tro (carbon)		≥ 2%
38	Độ dày danh nghĩa	mm	1,8
39	Độ dày tại điểm mỏng nhất	mm	≥ 1,4
	E. Các chỉ tiêu chung		
40	Dòng điện định mức dây bọc	A	Nêu cụ thể
41	Nhiệt độ tối thiểu yêu cầu		

TT	Hạng mục	Đơn vị	Yêu cầu
	- Nhiệt độ làm việc liên tục - Nhiệt độ khi sự cố (tối đa 5 giây)		90°C 250°C
42	Khả năng chịu điện áp tần số công nghiệp ngắn hạn của dây bọc	kV 1 phút	22kV
43	Các thử nghiệm xuất xưởng		Cung cấp biên bản xuất xưởng lô hàng tương tự có cùng hạng mục thử nghiệm
44	Các thử nghiệm điển hình		Cung cấp biên bản điển hình của đơn vị độc lập trên mẫu dây cùng thiết kế
45	Đường kính ngoài tối đa của dây dẫn (kể cả lớp bọc)		Nêu cụ thể
46	Trọng lượng dây bọc	kg/km	Nêu cụ thể
	F. Lô quấn dây		
47	Đường kính lô dây		≤ 2,5 m (Nêu cụ thể)
48	Bề rộng của lô dây		≤ 1,4 m (Nêu cụ thể)
49	Chất liệu		Nêu cụ thể

8. Dây dẫn trần nhôm lõi thép AC các loại

Điều 1. Phạm vi điều chỉnh và đối tượng áp dụng

- Tập yêu cầu kỹ thuật (YCKT) này đưa ra các yêu cầu chi tiết về kỹ thuật đối với dây nhôm lõi thép trần dùng cho đường dây tải điện trên không.

- Tập YCKT này áp dụng trong Tổng công ty Điện lực miền Bắc (EVNNPC), bao gồm cả các tổ chức, cá nhân tham gia công tác Tư vấn lập dự án, khảo sát, thiết kế các công trình lưới điện do EVNNPC làm chủ đầu tư (hoặc do các đơn vị trực thuộc EVNNPC được giao nhiệm vụ quản lý công trình).

Điều 2. Thuật ngữ và chữ viết tắt

Trong YCKT này, các thuật ngữ và chữ viết tắt dưới đây được hiểu như sau:

1. ACSR (Aluminium Conductor Steel Reinforced): Dây nhôm lõi thép
2. IEC (International Electrotechnical Commission): Ủy ban kỹ thuật điện Quốc tế.
3. ISO (International Organization for Standardization): Tổ chức tiêu chuẩn hóa Quốc tế.
4. YCKT: Yêu cầu kỹ thuật.
5. VTTB: Vật tư thiết bị
6. TCVN: Tiêu chuẩn Việt Nam
7. CĐT: Đơn vị chủ đầu tư

Các thuật ngữ và định nghĩa khác được hiểu và giải thích tại các Quy phạm, Quy chuẩn Việt Nam hiện hành.

Điều 3. Điều kiện chung

1. Điều kiện môi trường làm việc của thiết bị

Nhiệt độ môi trường lớn nhất	45°C
Nhiệt độ môi trường nhỏ nhất	0°C
Khí hậu	Nhiệt đới, nóng ẩm
Độ ẩm cực đại	100%
Độ cao lắp đặt thiết bị so với mực nước biển	Đến 1000 m
Vận tốc gió lớn nhất	160 km/h

Lưu ý:

- Trường hợp dây dẫn có vị trí lắp đặt với điều kiện môi trường khắc nghiệt (vượt ngoài các giới hạn của bảng trên), các đơn vị căn cứ các tiêu chuẩn quốc tế và tiêu chuẩn Việt Nam để bổ sung các yêu cầu riêng nhằm vận hành an toàn, nhưng vẫn phải đảm bảo thuận lợi khi lựa chọn VTTB, không trái quy định pháp luật, quy chế quản lý nội bộ của ngành và của Tổng công ty Điện lực miền Bắc có liên quan.

- Tại những vùng mà kinh nghiệm vận hành xác nhận dây nhôm lõi thép bị gỉ (bờ biển, sông hồ nước mặn, xí nghiệp hóa chất, sương muối, ô nhiễm, ...) thì phải dùng loại dây dẫn chịu được ăn mòn.

2. Điều kiện vận hành của hệ thống điện:

Điện áp danh định của hệ thống (kV)	22	35	110	220
Sơ đồ nối	3 pha 3 dây, hoặc 3 pha 4 dây	3 pha 3 dây	3 pha 3 dây	3 pha 3 dây
Chế độ nối đất trung tính	Nối đất trực tiếp	Trung tính cách ly hoặc nối đất qua trở kháng	Nối đất trực tiếp	Nối đất trực tiếp
Điện áp làm việc lớn nhất của thiết bị (kV)	≥ 24	≥ 38,5 (40,5)	≥ 123	≥ 245
Tần số (Hz)	50	50	50	50

Điều 4. Yêu cầu kỹ thuật của dây nhôm lõi thép ACSR

1. Tiêu chuẩn áp dụng:

- Dây nhôm lõi thép ACSR (tên gọi khác: AC, As, ACKP, ...) sản xuất và thử nghiệm theo các tiêu chuẩn TCVN 5064:1994/SĐ1:1995, TCVN 8090:2009, TCVN 6483:1999, IEC 61089 hoặc tương đương.

- Trường hợp các loại dây dẫn điện theo các tiêu chuẩn trên không đáp ứng được yêu cầu dự án, có thể xem xét lựa chọn chủng loại dây dẫn khác. Tuy nhiên CĐT và đơn vị tư vấn phải có luận cứ cụ thể để chứng minh sự cần thiết phải có lựa chọn khác.

2. Yêu cầu về cấu trúc dây nhôm lõi thép:

- Lõi dây dẫn phải có bề mặt đồng đều không có khuyết tật mà mắt thường nhìn thấy được. Các sợi bên không chùng chéo, xoắn gãy hay đứt đoạn cũng như các khuyết tật khác cho quá trình sử dụng.

- Các lớp kế tiếp nhau phải ngược chiều nhau và lớp xoắn ngoài cùng theo chiều phải, các lớp xoắn phải đồng tâm, đều và chặt.

- Các sợi nhôm là loại nhôm kéo cứng có điện trở suất không vượt quá 28,264 nΩ.m (tương ứng với 61% IACS theo Tiêu chuẩn đồng ủ quốc tế - International Annealed Copper Standard);

- Các sợi thép của dây nhôm lõi thép phải được mạ kẽm. Lớp mạ phải bám chặt không bị bong, nứt, tách lớp khi thử uốn trên lõi thử có tỷ số giữa đường kính lõi thử và đường kính sợi thép là:

+ 4 khi đường kính sợi thép từ 1,5 đến 3,4 mm.

+ 5 khi đường kính sợi thép từ 3,4 đến 4,5 mm.

- Các sợi thép mạ kẽm của dây nhôm lõi thép không được có mối nối bằng bất cứ hình thức nào.

- Đối với các sợi nhôm, số lượng mối nối không được vượt quá các giá trị qui định trong bảng 1. Mặt khác, các mối nối ít nhất phải cách nhau 15 m trên cùng một sợi, hoặc trên bất kỳ sợi nhôm khác của dây hoàn chỉnh.

Bảng 1 - Số lượng mối nối cho phép trong các dây bằng nhôm

Số lớp nhôm	Số lượng mối nối cho phép trên chiều dài dây
1	2
2	3
3	4
4	5

- Bội số bước xoắn đối với các lớp của dây nhôm lõi thép như bảng sau:

Bảng 2: Bội số bước xoắn của dây nhôm lõi thép

Nhóm	Thép	Phần lõi thép								Phần nhôm tính từ trong ra					
		6 sợi		12 sợi		18 sợi		24 sợi		Lớp 1		Lớp 2		Lớp 3	
		Nhỏ nhất	Lớn nhất	Nhỏ nhất	Lớn nhất	Nhỏ nhất	Lớn nhất	Nhỏ nhất	Lớn nhất	Nhỏ nhất	Lớn nhất	Nhỏ nhất	Lớn nhất	Nhỏ nhất	Lớn nhất
6	1	-	-	-	-	-	-	-	-	10	15	-	-	-	-
18	19	14	28	13	26	-	-	-	-	10	15	-	-	-	-
24	7	14	28	-	-	-	-	-	-	10	18	10	15	-	-
24	37	14	28	13	26	12	25	-	-	10	15	-	-	-	-
26	7	14	28	-	-	-	-	-	-	10	18	10	15	-	-

30	7	14	28	-	-	-	-	-	-	10	18	10	15	-	-
30	19	14	28	13	26	-	-	-	-	10	18	10	15	-	-
42	7	14	28	-	-	-	-	-	-	10	18	10	15	-	-
48	7	14	28	-	-	-	-	-	-	10	18	10	15	-	-
54	7	14	28	-	-	-	-	-	-	10	18	10	16	10	15
54	19	14	28	13	26	12	25	-	-	10	18	10	16	10	15
54	37	14	28	13	26	12	25	-	-	10	18	10	15	-	-
54	61	14	28	13	26	12	25	11	24	10	18	10	15	-	-

- Trong một lõi thép 19 sợi, bội số bước xoắn của lớp 12 sợi không được lớn hơn bội số bước xoắn của lớp 6 sợi. Tương tự như vậy, trong một dây có nhiều lớp sợi nhôm, bội số bước xoắn của bất kỳ lớp nhôm nào không được lớn hơn bội số bước xoắn của lớp nhôm kề ngay phía trong.

- Tất cả các sợi thép phải nằm một cách tự nhiên đúng vị trí trong lõi của nó, khi cắt lõi, các đầu sợi vẫn phải giữ nguyên vị trí, hoặc có thể đặt lại vào vị trí cũ bằng tay một cách dễ dàng. Yêu cầu này cũng áp dụng cho các lớp sợi nhôm ở ngoài.

Bảng 2: Đặc tính kỹ thuật của các loại dây nhôm lõi thép theo tiết diện

Tiết diện danh định (Nhôm/thép) (mm ²)	Cấu trúc phần nhôm (wire × mm)	Cấu trúc phần thép (wire × mm)	Tiết diện tính toán phần nhôm (mm ²)	Tiết diện tính toán phần thép (mm ²)	Điện trở DC ở 20°C (Ω/km)	Lực kéo đứt tối thiểu (N)
25 / 4,2	6 × 2,30	1 × 2,30	24,9	4,2	1,1521	9.296
35 / 6,2	6 × 2,80	1 × 2,80	36,9	6,2	0,7774	13.524
50 / 8,0	6 × 3,20	1 × 3,20	48,3	8	0,5951	17.112
70 / 11	6 × 3,80	1 × 3,80	68	11,3	0,4218	24.130
70 / 72	18 × 2,20	19 × 2,20	68,4	72,2	0,4194	96.826
95 / 16	6 × 4,50	1 × 4,50	95,4	15,9	0,3007	33.369
95 / 141	24 × 2,20	37 × 2,20	91,2	141	0,3146	180.775
120 / 19	26 × 2,40	7 × 1,85	117,6	18,8	0,244	41.521
120 / 27	30 × 2,20	7 × 2,20	114	26,6	0,2531	49.465
150 / 19	24 × 2,80	7 × 1,85	147,8	18,8	0,2046	46.307
150 / 24	26 × 2,70	7 × 2,10	148,9	24,2	0,2039	52.279
150 / 34	30 × 2,50	7 × 2,50	147,3	34,4	0,2061	62.643
185 / 24	24 × 3,15	7 × 2,10	187	24,2	0,154	58.075
185 / 29	26 × 2,98	7 × 2,30	181,3	29,1	0,1591	62.055
185 / 43	30 × 2,80	7 × 2,80	184,7	43,1	0,1559	77.767
185 / 128	54 × 2,10	37 × 2,10	187	128,2	0,1543	183.816
240 / 32	24 × 3,60	7 × 2,40	244,3	31,7	0,1182	75.050

Tiết diện danh định (Nhôm/thép) (mm ²)	Cấu trúc phần nhôm (wire × mm)	Cấu trúc phần thép (wire × mm)	Tiết diện tính toán phần nhôm (mm ²)	Tiết diện tính toán phần thép (mm ²)	Điện trở DC ở 20°C (Ω/km)	Lực kéo đứt tối thiểu (N)
240 / 39	26 × 3,40	7 × 2,65	236,1	38,6	0,1222	80.895
240 / 56	30 × 3,20	7 × 3,20	241,3	56,3	0,1197	98.253
300 / 39	24 × 4,00	7 × 2,65	301,6	38,6	0,0958	90.574
300 / 48	26 × 3,80	7 × 2,95	294,9	47,8	0,0978	100.623
300 / 66	30 × 3,50	19 × 2,10	288,6	65,8	0,1	117.520
300 / 67	30 × 3,50	7 × 3,50	288,6	67,3	0,1	126.270
300 / 204	54 × 2,65	37 × 2,65	297,8	204,1	0,0968	284.579
330 / 30	48 × 2,98	7 × 2,30	334,8	29,1	0,0861	88.848
330 / 43	54 × 2,80	7 × 2,80	332,5	43,1	0,0869	103.784
400 / 18	42 × 3,40	7 × 1,85	381,3	18,8	0,0758	85.600
400 / 22	76 × 2,57	7 × 2,00	394,2	22	0,0733	95.115
400 / 51	54 × 3,05	7 × 3,05	394,5	51,1	0,0733	120.481
400 / 64	26 × 4,37	7 × 3,40	390	63,6	0,0741	129.183
400 / 93	30 × 4,15	19 × 2,50	405,8	93,3	0,0711	173.715

Bảng 3: Đặc tính cơ lý sợi dây nhôm tròn

Đường kính sợi nhôm (mm)	Sai lệch cho phép lớn nhất (mm)	Suất kéo đứt nhỏ nhất (N/mm ²)	Độ giãn dài tương đối nhỏ nhất (%)
từ 1,50 đến 1,85	± 0,02	190	1,5
từ hơn 1,85 đến 2,00	± 0,03	185	1,5
từ hơn 2,00 đến 2,30	± 0,03	180	1,5
từ hơn 2,30 đến 2,57	± 0,03	175	1,5
từ hơn 2,57 đến 2,80	± 0,04	170	1,6
từ hơn 2,80 đến 3,05	± 0,04	170	1,6
từ hơn 3,05 đến 3,40	± 0,04	165	1,7
từ hơn 3,40 đến 3,80	± 0,04	160	1,8
từ hơn 3,80 đến 4,50	± 0,05	160	2,0

Bảng 4: Đặc tính kỹ thuật của sợi thép mạ kẽm

Đường kính danh định (mm)	Sai lệch cho phép lớn nhất (mm)	Suất kéo đứt nhỏ nhất (N/mm ²)	Ứng suất nhỏ nhất khi giãn 1% (N/mm ²)	Độ giãn dài tương đối nhỏ nhất (%)	Khối lượng lớp mạ kẽm không nhỏ hơn (g/m ²)
1,50	±0,04	1.313	1.166	4	190
1,65	±0,04	1.313	1.166	4	190

Đường kính danh định (mm)	Sai lệch cho phép lớn nhất (mm)	Suất kéo đứt nhỏ nhất (N/mm ²)	Ứng suất nhỏ nhất khi giãn 1% (N/mm ²)	Độ giãn dài tương đối nhỏ nhất (%)	Khối lượng lớp mạ kẽm không nhỏ hơn (g/m ²)
1,85	±0,06	1.313	1.166	4	190
2,00	±0,06	1.313	1.166	4	190
2,10	±0,06	1.313	1.166	4	190
2,30	±0,06	1.313	1.166	4	190
2,40	±0,06	1.313	1.166	4	230
2,50	±0,06	1.313	1.137	4	230
2,65	±0,06	1.313	1.137	4	230
2,80	±0,07	1.274	1.137	4	230
2,95	±0,07	1.274	1.137	4	230
3,05	±0,07	1.274	1.098	4	230
3,20	±0,07	1.274	1.098	4	230
3,40	±0,07	1.274	1.098	4	230
3,60	±0,08	1.176	1.098	4	250
3,80	±0,08	1.176	1.098	4	250
4,50	±0,08	1.176	1.098	4	250

- Lõi dây dẫn phải có bề mặt đồng đều không có khuyết tật mà mắt thường nhìn thấy được. Các sợi bên không chùng chéo, xoắn gẫy hay đứt đoạn cũng như các khuyết tật khác cho quá trình sử dụng.

3. Quy định về điện mỡ trung tính cho dây ACSR

Trường hợp cần sử dụng dây nhôm lõi thép có điện mỡ cho vùng cần chống gỉ, chống ăn mòn dây dẫn, dây dẫn ACSR phải điện mỡ trung tính theo nguyên tắc sau:

- Đối với dây dẫn có 1 lớp nhôm: Điện mỡ trừ bề mặt ngoài của lớp nhôm.
- Đối với dây dẫn có 2 lớp nhôm trở lên: Điện mỡ toàn bộ trừ lớp nhôm ngoài cùng.
- Lớp mỡ phải đồng đều, không có chỗ khuyết trong suốt chiều dài dây dẫn, không chứa các chất độc hại cho môi trường.
- Nhiệt độ chảy giọt của mỡ không dưới 105°C.

Định mức khối lượng mỡ đối với từng loại dây được tính toán theo phụ lục C, TCVN 6483:1999. Một số loại dây thông dụng áp dụng theo bảng sau:

Bảng 5: Định mức khối lượng mỡ một số loại dây ACSR thông dụng

Mặt cắt danh định (mm ²)	Khối lượng mỡ (kg/km)	Mặt cắt danh định (mm ²)	Khối lượng mỡ (kg/km)
35/6.2	3,6	185/29	18,9
50/8,0	4,7	185/43	22,5

Mặt cắt danh định (mm ²)	Khối lượng mỡ (kg/km)	Mặt cắt danh định (mm ²)	Khối lượng mỡ (kg/km)
70/11	6,6	185/128	42,2
70/72	19,2	240/32	24,1
95/16	9,3	240/39	25,2
95/141	30,7	240/56	29,4
120/19	12,2	300/39	29,3
120/27	13,9	300/48	31,2
150/19	14,2	300/66	36,1
150/24	15,8	330/43	45,0
150/34	17,9	400/51	53,4
185/24	18,4	500/64	67,5

Điều 5. Quy ước về tên gọi

Để đảm bảo thuận tiện trong công tác quản lý vận hành, quản lý dự án, quản lý vật tư, cũng như phù hợp với các loại dây nhôm lõi thép đang sử dụng trên hệ thống điện. Trường hợp đặc biệt, tên gọi loại dây dẫn này thống nhất như sau:

ACSR [tiết diện danh định phần nhôm] / [tiết diện danh định phần thép]

Ví dụ: **ACSR 120/19** là loại dây nhôm lõi thép có tiết diện danh định phần nhôm là 120mm² và phần thép là 19mm².

Điều 6. Yêu cầu về kiểm tra thử nghiệm

Yêu cầu về kiểm tra thử nghiệm được thực hiện dựa theo các tiêu chuẩn: TCVN 5064, TCVN 8090, TCVN 6483, TCVN 3102 và các tiêu chuẩn khác liên quan.

1. Kiểm tra thử nghiệm xuất xưởng, thử nghiệm thường xuyên:

- Kiểm tra ngoại quan, đo các kích thước, số lượng
- Điện trở 1 chiều của 1 km dây dẫn ở 20°C
- Lực kéo đứt của dây dẫn

Với dây có điện mỡ cần thực hiện thêm hạng mục sau:

- Sự đồng đều của lớp mỡ (kiểm tra bằng mắt trên chiều dài 3m lớp mỡ đồng đều không có chỗ khuyết)

2. Thử nghiệm điển hình:

- Kiểm tra bề mặt, các kích thước, số lượng
- Bội số bước xoắn và chiều xoắn từng lớp
- Điện trở 1 chiều dây dẫn ở 20°C
- Lực kéo đứt của dây dẫn
- Đường cong ứng suất - biến dạng
- Thử nghiệm độ bám dính và hàm lượng lớp mạ kẽm lõi thép

- Số lần bẻ gập của sợi nhôm
- Mối nối trong các sợi nhôm
- Cơ tính của sợi thép (Độ giãn dài, ứng suất kéo đứt, ứng suất 1% ...).
- Cơ tính của sợi nhôm (Độ giãn dài, ứng suất kéo đứt)

Đối với dây có điện mỡ có thêm các hạng mục:

- Khối lượng mỡ/km trong dây dẫn
- Nhiệt độ chảy giọt của mỡ

3. Các yêu cầu về khác về thử nghiệm:

Việc thử nghiệm mẫu, thử nghiệm nghiệm thu hay chứng kiến thử nghiệm nhằm kiểm soát chất lượng hàng hóa do yêu cầu và thỏa thuận của người mua, thực hiện theo các văn bản quy định của EVNNPC.

Điều 7. Yêu cầu về lô quấn dây (tang quấn dây)

- Dây dẫn phải được vận chuyển trên các lô quấn dây, tổng trọng lượng của dây và lô không vượt quá 5.000kg với đường kính lô dây tối đa là 2,5m và bề rộng không quá 1,4m.

- Chỉ gồm một đoạn dây liên tục, không đứt đoạn được cuộn vào mỗi lô.

- Phần bên trong của mỗi cuộn lô phải bọc một lớp chống nước trước và sau khi cuộn dây trên cuộn lô đó.

- Lỗ giữa của lô dây được gia cường bằng 1 tấm thép có độ dày không ít hơn 10mm và có thể gắn với trục có đường kính 95mm.

- Các lô dây phải được bao bọc bằng các miếng gỗ cứng đóng đinh và được giữ cố định bằng các băng thép.

- Trên mỗi lô phải có đầy đủ các nhãn mác bao gồm các thông tin: Nhà sản xuất, năm sản xuất, số lô sản xuất (hợp đồng), tên dự án (nếu có), chủng loại dây, tổng chiều dài dây, chiều quay, ... và theo yêu cầu cụ thể của dự án.

Điều 8. Nhận diện thương hiệu

Tất cả các loại hàng hóa do EVNNPC và các đơn vị trực thuộc mua sắm đều phải có các nhận diện thương hiệu được quy định như sau:

1. Mẫu nhận diện thương hiệu của EVNNPC:



- Cấu trúc gồm phần logo hình sao 4 cánh và phần chữ “EVNNPC”.

- Mẫu chi tiết logo và chữ nhận diện thương hiệu có thể tải từ đường link <https://npc.com.vn/Assets/images/logo.svg?v=1.0.0>

2. Trên lô quấn dây:

- Trên cả 2 mặt của lô quấn dây yêu cầu sơn màu để nhận diện thương hiệu EVNNPC.

- Kích cỡ phần logo đường kính từ 10÷15cm, phần chữ cao từ 5÷7cm.

- Có thể sơn trực tiếp lên lô quấn dây hoặc in lên tấm nhãn gắn lên.

Điều 9. Bảng yêu cầu thông số kỹ thuật

Bảng dưới đây là ví dụ điển hình về bảng yêu cầu thông số kỹ thuật sử dụng trong các hồ sơ yêu cầu, mời thầu, ngoài các nội dung yêu cầu cụ thể trong YCKT này. Tùy theo chủng loại dây dự án thiết kế, căn cứ các thông số của YCKT này và các tiêu chuẩn Việt Nam, quốc tế liên quan để xây dựng Bảng yêu cầu thông số kỹ thuật của hồ sơ cho phù hợp.

Bảng 6: Bảng yêu cầu thông số kỹ thuật

Ví dụ cho dây ACSR 120/19 có điện mỡ

TT	Hạng mục	Đơn vị	Yêu cầu
1	Nhà sản xuất		Nêu cụ thể
2	Nước sản xuất		Nêu cụ thể
3	Mã hiệu sản phẩm		Nêu cụ thể
4	Giấy chứng nhận hệ thống quản lý chất lượng ISO 9001 hoặc tương đương của nhà sản xuất		Nêu cụ thể
5	Tiêu chuẩn sản xuất		TCVN 5064/SĐ1 1995, TCVN 8090:2009, TCVN 6483:1999, IEC 61089
6	Vật liệu dẫn điện		Nhôm kéo cứng
7	Mặt cắt danh định (tiết diện phần nhôm/ tiết diện phần thép)		120/19
8	Điện trở suất của sợi nhôm	nΩ.m	≤ 28,264
9	số bước xoắn các lớp xoắn	mm ²	Nêu rõ từng lớp xoắn
10	Các sợi thép của dây nhôm lõi thép phải được mạ kẽm chống gỉ		Đáp ứng
11	Đường kính ngoài của ruột dẫn điện		Nêu rõ
12	Số sợi/đường kính sợi nhôm	mm	26 / 2,4
13	Sai lệch cho phép lớn nhất của đường kính sợi nhôm	mm	± 0,03
14	Số sợi/đường kính sợi thép	mm	7 / 1,85
15	Sai lệch cho phép lớn nhất của đường kính sợi thép	mm	±0,06
16	Tiết diện tính toán phần nhôm	mm ²	≥ 117,6
17	Tiết diện tính toán phần thép	mm ²	≥ 18,8
18	Suất kéo đứt của sợi nhôm, không nhỏ hơn	N/mm ²	175

TT	Hạng mục	Đơn vị	Yêu cầu
19	Độ giãn dài tương đối nhỏ nhất của sợi nhôm	%	1,5
20	Suất kéo đứt của sợi thép, không nhỏ hơn	N/mm ²	1.313
21	Ứng suất nhỏ nhất khi giãn 1%	N/mm ²	1.166
22	Độ giãn dài tương đối nhỏ nhất của sợi thép	%	4
23	Khối lượng lớp mạ kẽm không nhỏ hơn	g/m ²	190
24	Điện trở 1 chiều dây dẫn ở 20°C	Ω/km	0,244
25	Khối lượng mỡ trên 1 km	kg	≥ 12,2
26	Nhiệt độ chảy giọt của mỡ	°C	≥ 105
27	Lực kéo đứt tối thiểu	N	41.521
28	Dòng điện định mức dân dẫn	A	Nêu cụ thể
29	Các thử nghiệm xuất xưởng		Cung cấp biên bản xuất xưởng lô hàng tương tự có cùng hạng mục thử nghiệm
30	Các thử nghiệm điển hình		Cung cấp biên bản điển hình của đơn vị độc lập trên mẫu dây cùng thiết kế
31	Trọng lượng dây	kg/km	Nêu cụ thể
32	Đường kính lô quấn dây		≤ 2,5 m (Nêu cụ thể)
33	Bề rộng của lô quấn dây		≤ 1,4 m (Nêu cụ thể)
34	Chất liệu lô quấn dây		Nêu cụ thể

9. Chuỗi thủy tinh 22kV U70BLP + Phụ kiện

A. Mô tả chung:

- a. Vật liệu chế tạo: Thủy tinh cường lực (hoặc thủy tinh cường lực an toàn).
- b. Chất lượng bề mặt cách điện treo: Bề mặt cách điện treo không được có các khuyết tật như các nếp nhăn rõ rệt, các tạp chất lạ, bọt hờ, vết rạn, nứt, rỗ và vỡ.
- c. Phụ kiện chuỗi cách điện:
 - Các phụ kiện, chi tiết bằng thép đi kèm theo cách điện treo phải được mạ kẽm nhúng nóng, chiều dày lớp mạ không được nhỏ hơn 85μm. Các chi tiết và phụ kiện đi kèm phải chế tạo đảm bảo phù hợp với lực phá hủy cơ học của cách điện.
 - Mỗi chuỗi cách điện bao gồm một số bát cách điện và đầy đủ phụ kiện để lắp đặt hoàn chỉnh như móc treo chữ U, bu lông chữ U, vòng treo, mắt nối, khóa néo, khóa đỡ v.v.
 - Mỗi chuỗi cách điện bao gồm một số bát cách điện và đầy đủ phụ kiện để lắp đặt hoàn chỉnh như móc treo chữ U, bu lông chữ U, vòng treo, mắt nối, khóa néo, khóa đỡ v.v.
 - Mỗi phụ kiện của chuỗi cách điện phải được đánh dấu tên, chữ viết tắt hoặc dấu thương hiệu của nhà sản xuất, năm sản xuất. Đối với các bát cách điện còn phải

đánh dấu thêm kích thước và cường độ chịu lực cơ khí. Các đánh dấu này phải đảm bảo dễ đọc và không tẩy xóa được.

- Các phụ kiện phải đảm bảo móc nối hợp bộ với nhau, có thể tháo - lắp, thay thế dễ dàng; có đầy đủ các chi tiết như đai ốc, vòng đệm, chốt hãm v.v. để không bị tuột hoặc hư hại trong suốt quá trình sử dụng. Các phụ kiện của chuỗi cách điện phải đảm bảo khả năng chịu lực tương đương hoặc lớn hơn lực phá hủy của bát cách điện được quy định ở bảng thông số kỹ thuật.

- Các phụ kiện đỡ, hãm trực tiếp với dây dẫn, cáp điện (như khóa đỡ, khóa néo v.v.) phải được lựa chọn để phù hợp với từng loại dây dẫn, cáp điện; vừa đảm bảo yêu cầu kỹ thuật vừa không gây tổn hại cho dây trong suốt quá trình vận hành. Đối với dây dẫn có lớp ngoài cùng bằng nhôm thì các khóa đỡ phải có lớp lót bằng nhôm, độ dày lớp lót $\geq 0,5\text{mm}$ hoặc bằng dây bảo vệ hợp kim nhôm (Armour Rod). Đối với khóa néo dây (loại bắt bu lông) bắt buộc phải có lớp lót bằng nhôm, độ dày lớp lót $\geq 0,5\text{mm}$.

- Các chốt bi, chốt ngang (như chốt ngang của khóa đỡ dây, khóa néo dây, mắt nối kép v.v.) phải làm bằng thép không gỉ, chịu mài mòn cao (mác thép CT45, S45C trở lên hoặc tương đương).

- Chuỗi cách điện phải có các vòng kìm chống ăn mòn khi đi qua các khu vực nhiễm bẩn, nhiễm mặn.

d. Các loại bát cách điện:

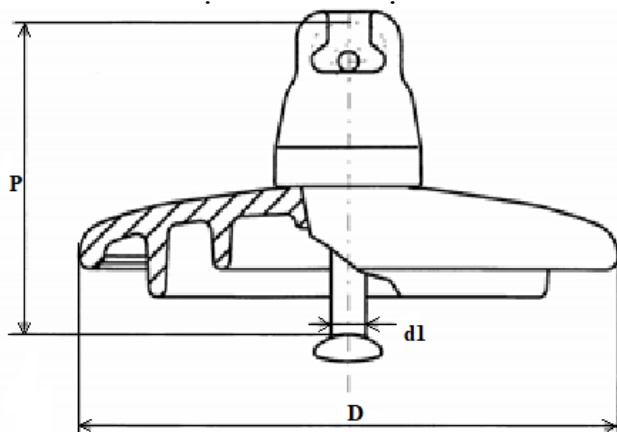

Hình 1: Bát sứ cách điện với khớp nối kiểu móc treo đầu tròn (Ball and Socket).

Bảng 1.1: Giá trị xác định của các đặc tính cơ khí và kích thước cho các phần tử chuỗi cách điện có khớp nối kiểu móc treo đầu tròn (Ball and Socket).

Ký hiệu	Tải trọng phá hủy cơ khí hoặc cơ điện	Đường kính danh định lớn nhất của phần cách điện	Khoảng cách danh định	Chiều dài dòng rò danh định nhỏ nhất	Khớp nối tiêu chuẩn theo IEC 120
	kN	D-mm	P-mm	mm	d1
U 70 BLP	70	280	146	440	16

- Các loại bát cách điện trong Bảng 1.1 và Bảng 1.2 được ký hiệu như sau:

+ U: Cách điện treo, thủy tinh.

+ B hay C: Cách điện có khớp nối kiểu móc treo đầu tròn hoặc chốt bi.

+ S hay L: Loại bát cách điện ngắn hay dài.

+ P: Cách điện dùng trong môi trường nhiễm bẩn.

+ Phần số: Chỉ tải trọng phá hủy cơ khí hay cơ điện (kN).

Ghi chú: Tùy theo vị trí lắp đặt, tính toán thiết kế, chủ đầu tư lựa chọn kiểu bát cách điện phù hợp.

B. Tiêu chuẩn chế tạo: Cách điện treo được chế tạo theo tiêu chuẩn TCVN 7998-2, IEC 60305, IEC 60471, IEC 60120, IEC 60383-2, IEC 60383-1 hoặc các tiêu chuẩn tương đương.

C. Yêu cầu về thí nghiệm:

a. Yêu cầu về thí nghiệm xuất xưởng (Routine test): Biên bản thí nghiệm xuất xưởng được thực hiện bởi nhà sản xuất hoặc đơn vị thử nghiệm độc lập trên mỗi sản phẩm sản xuất ra tại nhà sản xuất để chứng minh khả năng đáp ứng các yêu cầu kỹ thuật theo tiêu chuẩn TCVN 7998-1, IEC 60383-1 hoặc các tiêu chuẩn tương đương, bao gồm các hạng mục chính sau:

- Kiểm tra ngoại quan (Routine visual inspection).
- Thí nghiệm độ bền cơ (Routine mechanical test).
- Thí nghiệm điện (Routine electrical test) (only on class B insulators of ceramic material or annealed glass).

b. Yêu cầu về thí nghiệm điển hình (Type test): Biên bản thí nghiệm điển hình được thực hiện bởi đơn vị thử nghiệm độc lập đạt chứng chỉ ISO/IEC 17025 để chứng minh khả năng đáp ứng các yêu cầu kỹ thuật theo tiêu chuẩn TCVN 7998-2, TCVN 7998-1, IEC 60383-2, IEC 60383-1, IEC 60305 hoặc các tiêu chuẩn tương đương, bao gồm các hạng mục chính sau:

- Kiểm tra kích thước của cách điện (Verification of the dimensions).
- Thí nghiệm lực phá hủy cơ học khi uốn (Mechanical failing load test).
- Thí nghiệm tính năng nhiệt - cơ (Thermal-mechanical performance test).
- Thí nghiệm điện áp chịu đựng xung sét (Lightning impulse voltage tests).
- Thí nghiệm chịu đựng điện áp ở tần số nguồn ở trạng thái ướt (Wet power-frequency voltage tests).
- Thí nghiệm lực phá hủy cơ điện (Electro-mechanical failing load test) cho cách điện Ceramic material.

b. Yêu cầu về thí nghiệm mẫu (Sample test): Các mẫu thử sẽ được bên mua lựa chọn ngẫu nhiên với số lượng mẫu thử quy định tại khoản 3, điều 4 của Quy định này và được thí nghiệm tại một Đơn vị thử nghiệm độc lập đạt chứng chỉ ISO/IEC 17025 dưới sự chấp thuận của bên mua để chứng minh hàng hóa đáp ứng các yêu cầu của hợp đồng. Các thử nghiệm mẫu được thực hiện theo tiêu chuẩn IEC 60383- 1 hoặc tiêu chuẩn tương đương, gồm các hạng mục chính sau:

- Kiểm tra kích thước (Verification of the dimensions) (E1+E2).
- Kiểm tra độ dịch chuyển (Verification of the displacements) (E1+E2).
- Kiểm tra hệ thống khóa (Verification of the locking system) (E2).
- Thí nghiệm chu kỳ nhiệt (Temperature cycle test) (E1+E2).
- Thí nghiệm lực phá hủy cơ điện (Electro-mechanical failing load test) (E1).
- Thí nghiệm tải phá hủy cơ học (Mechanical failing load test) (E1).
- Thí nghiệm sốc nhiệt (Thermal shock test) (E2) cho Toughened glass.
- Thí nghiệm đánh thủng cách điện (Puncture withstand test) (E1).
- Kiểm tra độ rỗng cách điện gốm (Porosity test) (E1).
- Đo chiều dày lớp mạ kẽm phần kim loại (Galvanizing test) (E2).

Bảng thông số kỹ thuật

TT	Hạng mục	Đơn vị	Yêu cầu
1	Nhà sản xuất		Nêu cụ thể
2	Nước sản xuất		Nêu cụ thể
3	Mã hiệu sản phẩm		Nêu cụ thể
4	Tiêu chuẩn áp dụng		TCVN 7998-2, IEC 60305, IEC 60471, IEC 60120, IEC 60383-2, IEC 60383-1 hoặc các tiêu chuẩn tương đương
5	Đặc tính của 01 bát cách điện		
5.1	Kiểu khớp nối		Lựa chọn theo thiết kế, là kiểu (i) Khớp nối kiểu móc treo đầu tròn (Ball and Socket, IEC 60120) hoặc (ii) Khớp nối kiểu chốt bi (Clevis and Tongue, IEC 60471)
5.2	Vật liệu cách điện		Thủy tinh cường lực (hoặc thủy tinh cường lực an toàn)
	Kích thước:		Theo thiết kế, phù hợp với bảng đặc tính kỹ thuật của cách điện (bảng 1.1)
	+ Chiều cao bát cách điện	mm	Nêu cụ thể
	+ Đường kính	mm	Nêu cụ thể
	+ Chiều dài dòng rò	mm	Nêu cụ thể
5.3	Độ bền điện:		
	Điện áp chịu đựng tần số nguồn 50Hz, 1 phút (trạng thái khô)	kVrms	≥ 70
	Điện áp chịu đựng tần số nguồn 50Hz, 1 phút (trạng thái ướt)	kVrms	≥ 40
	Điện áp chịu đựng xung sét	kVpeak	≥ 100
	Điện áp đánh thủng nhỏ nhất	kVrms	≥ 120

TT	Hạng mục	Đơn vị	Yêu cầu
5.4	Độ bền cơ (tải trọng phá hủy)		
	Chuỗi cách điện treo	kN	Theo thiết kế, phù hợp với bảng đặc tính kỹ thuật của cách điện (bảng 1.1, bảng 1.2)
	Chuỗi cách điện néo	kN	Theo thiết kế, phù hợp với bảng đặc tính kỹ thuật của cách điện (bảng 1.1, bảng 1.2)
6	Các thành phần chính của 01 chuỗi cách điện		
6.1	Chuỗi cách điện đỡ:		Theo bản vẽ thiết kế dự án
	Gu-dông treo chuỗi		Vật liệu chế tạo là thép mạ kẽm nhúng nóng. Tải trọng phá hủy theo giá trị tính toán
	Móc treo chữ U		
	Vòng treo đầu tròn		
	Mắt nối trung gian		
	Khóa đỡ dây dẫn		
	Phụ kiện mạ kẽm		Đáp ứng
	Số bát cách điện	bát	Theo tính toán thiết kế
6.2	Chuỗi cách điện néo:		Theo bản vẽ thiết kế dự án
	Móc treo chữ U		Vật liệu chế tạo là thép mạ kẽm nhúng nóng. Tải trọng phá hủy theo giá trị tính toán
	Mắt nối điều chỉnh		
	Vòng treo đầu tròn		
	Mắt nối đơn		
	Mắt nối kép		
	Mắt nối lắp ráp		
	Mắt nối trung gian		
	Khóa néo dây dẫn		
	Phụ kiện mạ kẽm		Đáp ứng
	Số bát cách điện	bát	Theo tính toán thiết kế

Đối với ĐZ 35kV:

- Chuỗi đỡ dây dẫn: 3 bát/1 chuỗi.

- Chuỗi néo dây dẫn: 4 bát/1 chuỗi.
Đối với ĐZ 22kV:

- Chuỗi đỡ dây dẫn: 2 bát/1 chuỗi.
- Chuỗi néo dây dẫn: 3 bát/1 chuỗi.

*** Phụ kiện sứ chuỗi:**

Phụ kiện chuỗi néo, đỡ.

- Chuỗi sứ néo **đơn** Thủy tinh, dùng cho dây trần, phụ kiện gồm:
+ 04 bát Thủy tinh (04 bát cấp điện áp 35kV)

- + 02 móc treo chữ U
- + 01 vòng treo đầu tròn
- + 01 mắc nối kép
- + 01 mắc nối trung gian đơn
- + 01 khóa néo Bulong

- Chuỗi sứ néo **kép** Thủy tinh, dùng cho dây trần, phụ kiện gồm:
+ 08 bát Thủy tinh (08 bát cấp điện áp 35kV)

- + 03 móc treo chữ U
- + 01 Mắc nối trung gian kép
- + 01 Khánh đơn
- + 02 Vòng treo chữ U
- + 02 mắc nối đơn
- + 01 mắc nối trung gian đơn
- + 01 Khánh kép
- + 01 khóa néo Bulong

- Chuỗi sứ đỡ **đơn** Thủy tinh, dùng cho dây trần, phụ kiện gồm:
+ 03 bát Thủy tinh (03 bát cấp điện áp 35kV)

- + 01 móc treo chữ U
- + 01 vòng treo đầu tròn
- + 01 mắc nối đơn
- + 01 khóa đỡ dây dẫn

- Chuỗi sứ đỡ **Kép** Thủy tinh, dùng cho dây trần, phụ kiện gồm:
+ 06 bát Thủy tinh (06 bát cấp điện áp 35kV)

- + 02 móc treo chữ U
- + 01 Khánh đơn
- + 01 vòng treo chữ U
- + 01 Khánh kép
- + 01 Mắc nối trung gian đơn
- + 01 khóa đỡ dây dẫn

Sử dụng: Móc treo chữ U (Shackles) loại MT-70kN; Mắc nối trung gian (Extension link) loại NG-70kN; Vòng treo đầu tròn (Yoke plate) loại VT-70kN; Mắc nối kép (Sđộ Cket clevis) loại WS-7; Khoá néo (strain clamp for ACSR) loại NLL-3-70kN cho dây dẫn

* Ghi chú: Đối với tất cả các phụ kiện liên kết nêu trên:

- Các chi tiết được mạ kẽm nhúng nóng bề dày lớp mạ $\geq 85\mu\text{m}$;
- Riêng máng giữ cáp được chế tạo hoàn toàn bằng vật liệu hợp kim không rỉ.
- Các thông số phụ gồm: Các kích thước gia công uốn, cắt, dập đột. Có thể lấy giống bảng thông số nêu trên hoặc tương đương.
- Các thông số và số lượng phụ kiện theo bản vẽ chi tiết Chuỗi néo, chuỗi đỡ thủy tinh

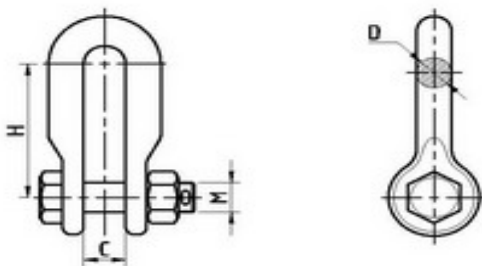

STT	Mã hiệu	Kích thước (mm)				Tải trọng phá huỷ (kN)	Nhà sản xuất
		C	D	M	H		
1	Nêu rõ	22	18	18	90	70	
NT	Chào						

- Các chi tiết được mạ kẽm nhúng nóng bề dày lớp mạ $\geq 85\mu\text{m}$;

b) Mắc nối trung gian – extension link

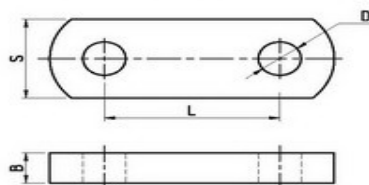

STT	Mã hiệu	Kích thước (mm)				Tải trọng phá huỷ (kN)	Nhà sản xuất
		B	D	L	S		
1	Nêu rõ	12	22	70	49	70	
NT	Chào						

- Chi tiết được mạ kẽm nhúng nóng bề dày lớp mạ $\geq 85\mu\text{m}$;

c) Vòng treo đầu tròn – Yoke plate

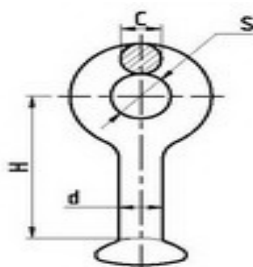

STT	Mã hiệu	Kích thước (mm)				Tải trọng phá huỷ (kN)	Nhà sản xuất
		S	H	C	d		
1	Nêu rõ	17	70	10	16	70	
NT	Chào						

- Chi tiết được mạ kẽm nhúng nóng bề dày lớp mạ $\geq 85\mu\text{m}$;

d) Mắc nối kép – Sđộ Cket clevis

										trên bề mặt)
1	Nêu rõ	60	200	11,0	22	16	70	AC50/8, 70/11, 120/19	$\geq 3\text{mm}$	Nêu rõ
NT	Chào									

- Các chi tiết được mạ kẽm nhúng nóng bề dày lớp mạ $\geq 85\mu\text{m}$;
- Riêng máng giữ cáp được chế tạo hoàn toàn bằng vật liệu hợp kim không rỉ.
- * Ghi chú: Đối với tất cả các phụ kiện liên kết nêu trên:
 - Các thông số chính gồm: Tải trọng phá hủy; Cỡ dây (đường kính hoặc tiết diện dây dẫn); Đường kính hoặc bề dày vật liệu chế tạo; Bảo vệ chống rỉ.
 - Các thông số phụ gồm: Các kích thước gia công uốn, cắt, dập đột. Có thể lấy giống bảng thông số nêu trên hoặc tương đương.

10. Sứ đứng LinePost 22kV+ ty

A. Mô tả chung:

a. Cách điện đỡ là loại LinePost/PinPost không có ty ngàm trong lòng cách điện.

b. Chất lượng bề mặt sứ cách điện (Theo TCVN 7998-1, IEC60383-1):

- Bề mặt cách điện trừ những chỗ để gắn chân kim loại phải được phủ một lớp men đều, mặt men phải láng bóng, không có vết gợn rõ rệt, vết men không được nứt, nhăn.
 - Sứ cách điện không được có vết rạn nứt, sứt, rỗ và có hiện tượng nung sống.
 - Các khuyết tật được phép có trên bề mặt sứ cách điện phải phù hợp với các quy định sau:
 - + Khuyết tật trên lớp men là các điểm không có men, vết nứt, kể cả trong lớp men, vết lõm.
 - + Tổng diện tích của khiếm khuyết trên mỗi cách điện không được vượt quá: $100+(DxF)/2000 \text{ mm}^2$. Diện tích của mỗi khiếm khuyết không được vượt quá: $50+(DxF)/20000 \text{ mm}^2$. Trong đó: D là đường kính lớn nhất của cách điện(mm), F là chiều dài dòng rò(mm).
 - + Không được có khiếm khuyết trên lớp tráng men của lõi loại cách điện dạng thanh dài lõi đặc.
 - + Các dạng cách điện khác thì diện tích khiếm khuyết trên lõi không có lớp tráng men không được vượt quá 25 mm^2 , những khiếm khuyết do vật lọt vào lớp men thì tổng diện tích không vượt quá 25 mm^2 và nhô ra bề mặt không quá 2mm. Tổng diện tích của các khiếm khuyết loại này được tính vào tổng diện tích khiếm khuyết trên lớp men của cách điện.
 - + Những vết lõm rất nhỏ trên bề mặt cách điện có đường kính nhỏ hơn 1mm (ví dụ những hạt bụi nhỏ trong quá trình tráng men) thì không tính vào tổng diện tích khiếm khuyết trên lớp men của cách điện. Tuy nhiên, trên diện tích $50 \text{ mm} \times 10 \text{ mm}$ bất kỳ không được có quá 15 vết. Ngoài ra, tổng số vết lõm trên cách điện không được vượt quá: $50+(DxF)/1500$. Trong đó: D, F được xác định như trên.
- c. Cách điện phải có các ký hiệu: Nhà sản xuất, năm sản xuất, lực phá hủy, mã hiệu cách điện trên bề mặt và không bị mờ trong quá trình sử dụng.

d. Mỗi quả sứ cách điện phải được cung cấp đầy đủ phụ kiện đi kèm như ty sứ, 02 đai ốc, 01 vòng đệm vênh, 01 vòng đệm phẳng.v.v.

e. Ty sứ là loại có thể tháo rời và được thiết kế phù hợp để lắp đặt trên cánh xà thép hình, lắp trên cột bê tông ly tâm hoặc cột sắt. Chiều dài phần chân ty sứ (phần cắm vào giá đỡ, xà thép v.v.) phải đảm bảo tính toán thiết kế. Các phụ kiện độ Cách điện đứng phải đảm bảo khả năng chịu lực tương đương hoặc lớn hơn lực phá hủy của cách điện được quy định ở bảng thông số kỹ thuật.

f. Sứ đứng phải được thiết kế với chiều cao thích hợp sao cho sau khi lắp đặt hoàn thiện khoảng cách pha - đất trong điều kiện quá điện áp khí quyển tiêu chuẩn với các cấp điện áp được quy định trong các Quy chuẩn kỹ thuật điện hiện hành.

B. Bảng thông số kỹ thuật 22kV cụ thể:

TT	Hạng mục	Đơn vị	Yêu cầu	Ghi chú
1	Nhà sản xuất		Nêu cụ thể	
2	Nước sản xuất		Nêu cụ thể	
3	Mã hiệu sản phẩm		Nêu cụ thể	
4	Tiêu chuẩn áp dụng		TCVN 7998-1, IEC 60383-1 hoặc tương đương	
5	Loại		Sứ tráng men, cấu trúc theo kiểu Line Post/ Pin post	Lựa chọn theo tính toán thiết kế để chọn sứ kiểu Line Post hay Pin post.
6	Điện áp làm việc cực đại	kVrms	≥ 24	
7	Chiều dài đường rò trên bề mặt tối thiểu	mm/kV	≥ 600	
8	Lực phá hủy cơ học của cách điện khi chịu uốn	kN	$\geq 12,5$	
9	Điện áp chịu đựng tần số 50Hz/1 phút ở trạng thái khô	kVrms	≥ 85	
10	Điện áp chịu đựng tần số 50Hz/10 giây ở trạng thái ướt	kVrms	≥ 65	
11	Điện áp chịu đựng xung sét (1,2/50 μ s)	kVpeak	≥ 150	
12	Chiều dài ty đoạn gắn vào xà	mm	140-150	
13	Chiều dài phần ren ty sứ	mm	≥ 100 hoặc lựa chọn theo tính toán thiết kế	

TT	Hạng mục	Đơn vị	Yêu cầu	Ghi chú
14	Đường kính ty sứ	mm	≥ 20	
15	Bán kính cong của cổ cách điện đỡ	mm	Nêu rõ	
16	Bán kính cong rãnh đặt dây trên đỉnh sứ	mm	Nêu rõ	
17	Các phụ kiện đi kèm ty		2 đai ốc, 1 đệm phẳng và 1 đệm vênh bằng thép không rỉ hoặc thép mạ kẽm nhúng nóng.	
18	Điều kiện lắp đặt, môi trường làm việc		Ngoài trời, nhiệt đới hóa.	

11. Cầu chì tự rơi FCO 22kV

TT	Hạng mục	Đơn vị	Yêu cầu
1	Nhà sản xuất		Nêu cụ thể
2	Nước sản xuất		Nêu cụ thể
3	Mã hiệu		Nêu cụ thể
4	Tiêu chuẩn áp dụng		IEC 60282-2, ANSI C37.41, ANSI C37.42 hoặc các tiêu chuẩn tương đương
5	Chủng loại		FCO loại 01 pha, lắp đặt ngoài trời, trên cột điện, cách điện là loại gốm sứ trắng men có khả năng làm việc ở điều kiện ô nhiễm nặng như khu vực ven biển, sương muối, ô nhiễm công nghiệp, bức xạ tia cực tím,... cũng như khí hậu nhiệt đới ẩm
6	Điện áp định mức làm việc của thiết bị (pha-pha)	kV	≥ 24
7	Tần số định mức	Hz	50
8	Dòng điện làm việc liên tục định mức	A	
	+ Đối với FCO-100A	“	≥ 100
	+ Đối với FCO-200A	“	≥ 200
9	Định mức dòng cắt không đối xứng	kArms	
	+ Đối với FCO-100A	“	≥ 12

TT	Hạng mục	Đơn vị	Yêu cầu
	+ Đối với FCO-200A	“	≥ 10
10	Định mức dòng cắt đối xứng	kArms	
	+ Đối với FCO-100A	“	$\geq 8,0$
	+ Đối với FCO-200A	“	$\geq 7,1$
11	Mức chịu đựng điện áp xung (1,2/50 μ s)	kVp	≥ 125
12	Mức chịu đựng điện áp tần số công nghiệp 50Hz trong 1 phút	kVrms	≥ 50
13	Phụ kiện đi kèm FCO		
13.1	Cách điện		Loại gồm sứ tráng men
	- Nhà sản xuất		Nêu cụ thể
	- Nước sản xuất		Nêu cụ thể
	- Chiều dài đường rò tối thiểu qua bề mặt cách điện	mm/kV	≥ 16 hoặc ≥ 20 (tùy theo môi trường khu vực thiết kế)
13.2	Cần cầu chì (Fuseholder)		- Được làm bằng vật liệu sợi thủy tinh (fiber glass) chịu lực cao và chịu được tia cực tím - Có lõi đồng làm ngắn hồ quang tương thích với các dây chì thông dụng.
13.3	Đầu cực đấu nối		Loại kẹp 2 rãnh song song (PG clamp type) bằng đồng mạ thiếc (tin-plated bronze) có thể đấu nối với dây đồng hoặc dây nhôm
13.4	Giá đỡ lắp trên xà, bu lông, đai ốc, vòng đệm,..		Làm thép không gỉ hoặc làm bằng thép mạ kẽm nhúng nóng với bề dày lớp mạ $\geq 80 \mu$ m
14	Nhãn thiết bị		Theo tiêu chuẩn ANSI C37.42 hoặc tương đương
15	Nhận dạng nhà sản xuất		Tên hoặc logo nhà sản xuất phải được in bằng mực in không phai trên phần cách điện hoặc được đúc nổi trên phần ngàm đỡ cần cầu chì.
16	Yêu cầu về thử nghiệm		a. Thử nghiệm xuất xưởng (Routine test): Thử nghiệm xuất xưởng được thực hiện bởi Nhà sản xuất trên mỗi sản phẩm sản xuất ra tại Nhà sản xuất. Việc thử nghiệm xuất xưởng được thực hiện theo tiêu chuẩn sản xuất tương ứng, bao gồm các hạng mục sau đây: - Kiểm tra ngoại quan (Visual inspection).

TT	Hạng mục	Đơn vị	Yêu cầu
			<ul style="list-style-type: none"> - Thử nghiệm chịu đựng điện áp tần số công nghiệp 50 Hz, 1 phút (Power-frequency withstand voltage test). - Thử nghiệm thao tác cơ khí (Mechanical operation test). b. Thử nghiệm điển hình (Design/type test): Thử nghiệm điển hình phải được thực hiện và chứng nhận bởi phòng thử nghiệm độc lập (đạt chứng chỉ ISO/IEC 17025) trên mẫu sản phẩm tương tự. Việc thử nghiệm điển hình được thực hiện theo tiêu chuẩn IEC 60282-2, ANSI C37.41, ANSI C37.42 hoặc các tiêu chuẩn tương đương, bao gồm những hạng mục thử nghiệm sau đây: <ul style="list-style-type: none"> - Thử nghiệm điện môi (Dielectric test). - Thử nghiệm khả năng cắt (Interrupting/Breaking tests). - Thử nghiệm độ tăng nhiệt (Temperature rise tests). - Thử nghiệm ảnh hưởng tần số radio (Radio-influence tests). - Thử áp suất tĩnh (Expandable cap static relief pressure tests). - Thử nghiệm độ bền cơ khí (Mechanical tests). c. Thử nghiệm nghiệm thu sự phù hợp (Conformance test): Trường hợp cần thiết, trong quá trình giao hàng, Đơn vị có thể yêu cầu nhà sản xuất (hoặc đơn vị cấp hàng) thực hiện lấy mẫu ngẫu nhiên FCO từ lô hàng để thực hiện thí nghiệm, kiểm tra chất lượng hàng hóa so với cam kết trong Hợp đồng. Việc thử nghiệm nghiệm thu được thực hiện bởi Phòng thử nghiệm độc lập (đạt chứng chỉ ISO/IEC 17025) với các hạng mục sau: <ul style="list-style-type: none"> - Thử nghiệm chịu đựng điện áp tần số công nghiệp - khô (Power-frequency dry-withstand voltage test). - Thử nghiệm độ bền cơ khí (Mechanical tests).
17	Bản vẽ và tài liệu kỹ thuật		<p>Thiết bị phải được cung cấp bản vẽ và tài liệu kỹ thuật sau:</p> <ul style="list-style-type: none"> a. Bản vẽ tổng thể bao gồm kích thước và khối lượng. b. Tài liệu hướng dẫn lắp đặt, vận hành, sửa chữa và bảo dưỡng thiết bị, phụ kiện. c. Các biên bản thử nghiệm và giấy chứng nhận quản lý chất lượng ISO.

12. Ống nối dây ON-AC150

A. THÔNG SỐ KỸ THUẬT

Stt	Mô tả	Yêu cầu	Ghi chú
1	Nhà sản xuất	Nêu cụ thể	
2	Nước sản xuất	Nêu cụ thể	
3	Mã hiệu sản phẩm	Nêu cụ thể	
4	Tiêu chuẩn quản lý chất lượng	ISO 9000	
5	Tiêu chuẩn áp dụng	AS 1154.1 và TCVN 3624-81 hoặc tương đương	
6	Loại	Ống nối ép là loại ống nối nhôm/hợp kim nhôm chịu lực cao, có tính dẫn điện tốt. Bên trong của các ống phải được sơn sẵn compound gia tăng tiếp xúc điện	
7	Loại đai ép cho ống nối	Loại lục giác.	
8	Tiết diện của dây dẫn [mm ²]		
	- A150	150	
9	Đường kính của dây dẫn [mm]		
	- A150	15,80	
10	Đường kính trong của ống nhôm [mm]		
	- A150	16,80÷18,00	
11	Lực kéo đứt tối thiểu của dây nhôm [N]	Đáp ứng tiêu chuẩn TCVN	
12	Lực kéo cơ học yêu cầu	Lực kéo đứt của ống nối sau khi ép không nhỏ hơn 90% lực kéo đứt của dây dẫn.	
13	Điện trở của ống nối sau khi ép	Không vượt quá 120% của dây dẫn có chiều dài tương đương	
14	Các ký mã hiệu	Mỗi ống phải có các ký hiệu được khắc chìm / nổi không phai như sau: Tên nhà sản xuất, Mã hiệu của sản phẩm; loại dây dẫn, tiết diện của dây dẫn, loại đai ép tham chiếu. Có các vị trí ép phải được khắc chìm.	
	Catalogue / Bảng vẽ của nhà sản xuất thể hiện các kích thước và thông số kỹ thuật.	Được nộp cùng với hồ sơ thầu	

Stt	Mô tả	Yêu cầu	Ghi chú
15	Kiểm tra và thử nghiệm	Đáp ứng yêu cầu	
	Thí nghiệm điển hình	Đáp ứng yêu cầu	
	Thí nghiệm xuất xưởng	Đáp ứng yêu cầu	
	Thí nghiệm nghiệm thu	Đáp ứng yêu cầu	

B. KIỂM TRA VÀ THỬ NGHIỆM

1. Thử nghiệm xuất xưởng:

Các biên bản thử nghiệm xuất xưởng được thực hiện bởi nhà sản xuất trên mỗi sản phẩm sản xuất ra tại nhà sản xuất để chứng minh khả năng đáp ứng các yêu cầu kỹ thuật hợp đồng sẽ được nộp cho người mua khi giao hàng. Các thử nghiệm phải được thực hiện theo tiêu chuẩn IEC AS 1154.1 và TCVN 3624-81 hoặc tương đương:

1) Kiểm tra các kích thước

2) Kiểm tra các ký hiệu

2. Thử nghiệm điển hình

Các biên bản thử nghiệm điển hình được thực hiện bởi một phòng thí nghiệm độc lập trên các sản phẩm tương tự phải được đệ trình trong hồ sơ dự thầu để chứng minh khả năng đáp ứng hoặc cao hơn yêu cầu của đặc tính kỹ thuật này. Các thử nghiệm này phải được thực hiện theo tiêu chuẩn IEC AS 1154.1 và TCVN 3624-81 hoặc tương đương:

1) Thí nghiệm lực kéo đứt (Mechanical breaking test)

2) Đo điện trở tiếp xúc (Measurement of contact resistance)

3) Thử khả năng chịu đựng chu kỳ nhiệt (Heating cycle test)

Trong trường hợp thử nghiệm điển hình chỉ được thực hiện bởi phòng thí nghiệm thử nghiệm của chính nhà sản xuất, kết quả thử nghiệm có thể được chấp nhận với điều kiện thử nghiệm được chứng kiến hoặc chứng nhận bởi một đại diện được ủy quyền từ các cơ quan kiểm tra quốc tế độc lập (ví dụ như KEMA, CESI, SGS, vv...) hoặc phòng thử nghiệm của nhà sản xuất đã được công nhận hợp lệ, bởi một cơ quan công nhận quốc tế, để thực hiện theo tiêu chuẩn ISO/IEC 17025 tiêu chuẩn (Yêu cầu chung về năng lực của các phòng thử nghiệm và hiệu chuẩn).

Nội dung biên bản thử nghiệm phải trình bày tất cả các thông tin như tên, địa chỉ, chữ ký và / hoặc con dấu của phòng thí nghiệm, (ii.) các mẫu thử, hạng mục kiểm tra, các tiêu chuẩn áp dụng, khách hàng, ngày thử nghiệm, ngày phát hành, vị trí thử nghiệm, chi tiết thử nghiệm, phương pháp thử, kết quả thử, sơ đồ mạch, vv, và (iii.) thông số, loại sản phẩm, nhà sản xuất, nước xuất xứ, chi tiết kỹ thuật của sản phẩm được thử nghiệm để xem xét chấp nhận được

Sản phẩm chào không tuân thủ các yêu cầu thử nghiệm nói trên sẽ bị loại.

3. Thử nghiệm nghiệm thu

Các hạng mục thử nghiệm bao gồm như sau:

i) Kiểm tra ngoại quan, đo kích thước

ii) Độ tăng nhiệt khi mang dòng định mức (Temperature rise)

iii) Đo điện trở tiếp xúc (Measurement of contact resistance)

13. Dây đồng hạ thế 1 pha Cu/PVC 1x4 mm², 1x35mm²:

A. Thông số kỹ thuật:

STT	Mô tả	Đơn vị	Yêu cầu	Ghi chú
1	Nhà sản xuất		Nêu cụ thể	
2	Nước sản xuất		Nêu cụ thể	
3	Mã hiệu sản phẩm		Nêu cụ thể	
4	Tiêu chuẩn áp dụng		TCVN 5935-1, IEC 60502-1, TCVN 6612- 2007, TCVN 6610 hoặc tương đương	
5	Loại cáp		Cáp treo hạ thế lõi đồng, vỏ bọc cách điện PVC.	
6	Vật liệu vỏ bọc cách điện		PVC	
7	Loại ruột dẫn		Ruột dẫn một sợi đặc, ruột dẫn bện	
8	Số và tiết diện danh định của dây dẫn	mm ²	1x4 1x35	
9	Số sợi 1x4 mm ² 1x35 mm ²	Sợi	1 6	
10	Khối lượng cáp gần đúng 1x4 mm ² 1x35 mm ²	Kg/km	Nêu rõ	
11	Độ dày của lớp cách điện 1x4 mm ² 1x35 mm ²	mm	1.0 1.2	
12	Điện trở một chiều lớn nhất của ruột dẫn trên 1km ở 20oC 1x4 mm ² 1x35 mm ²	Ω/km	≤ 4.61 ≤ 0.524	
13	Đánh dấu dây dẫn		Cách nhau khoảng cách 1m dọc theo chiều dài dây dẫn, các thông tin sau được in bằng mực không phai: - Nhà sản xuất (NSX) - Năm sản xuất - Loại dây dẫn:	

			- Tiết diện danh định (mm ²) - Điện áp định mức: - Số mét dài của dây dẫn...	
14	Hệ thống các biên bản thí nghiệm		Đầy đủ	

14. Cấp cáp 3 bulông các loại

YÊU CẦU KỸ THUẬT

Stt	Mô tả	Yêu cầu	Ghi chú
1	Nhà sản xuất	Nêu cụ thể	
2	Nước sản xuất	Nêu cụ thể	
3	Mã hiệu sản phẩm	Nêu cụ thể	
4	Mã hiệu A120-150 to A70-95 A185-240 to A120-150	Khai báo	
5	Tiêu chuẩn quản lý chất lượng	ISO 9000	
6	Tiêu chuẩn áp dụng	AS 1154.1 và TCVN 3624-81 hoặc tương đương	
7	Loại - Thân kẹp - Bu lông	Kẹp rẽ nhánh song song là loại có 2 rãnh để đấu nối với 2 dây dẫn. Thân kẹp rẽ nhánh làm bằng nhôm/hợp kim nhôm chịu lực cao, đúc bằng áp lực, có tính dẫn điện tốt. Bên trong của các rãnh phải được sơn sẵn compound gia tăng tiếp xúc điện. Có ít nhất 2 bulông xiết bằng thép mạ nhúng nóng hoặc bằng thép không rỉ, bu lông dạng cổ vuông chống xoay khi xiết.	
8	Tiết diện của dây dẫn Al hoặc ACSR [mm ²] A120-150 to A70-95 A185-240 to A120-150	Dây chính / dây rẽ 120-150 / 70-95 185-240 / 120-150	
9	Đường kính của dây dẫn Al hoặc ACSR [mm ²] A120-150 to A70-95 A185-240 to A120-150	Dây chính / dây rẽ 14,00-17,40 / 10,65-12,55 17,50-20,00 / 14,00-17,40	
10	Dòng điện định mức A120-150 to A70-95 A185-240 to A120-150	440A 590A	

Stt	Mô tả	Yêu cầu	Ghi chú
11	Điện trở tiếp xúc của kẹp sau khi kẹp	Không vượt quá 120% của dây dẫn có chiều dài tương đương	
12	Nhiệt độ ổn định của kẹp khi mang dòng định mức	$\leq 80^{\circ}\text{C}$	
13	Khả năng chịu dòng ngắn mạch tương ứng với tiết diện cáp : A120-150 to A70-95 A185-240 to A120-150	kA/2s 5,9 9,3	
14	Các ký mã hiệu	Trên mỗi kẹp phải có các ký hiệu được khắc chìm / nổi không phai như sau: Tên nhà sản xuất, Mã hiệu của sản phẩm; loại dây dẫn, tiết diện của dây dẫn.	
15	Catalogue / Bảng vẽ của nhà sản xuất thể hiện các kích thước và thông số kỹ thuật.	Được nộp cùng với hồ sơ thầu	
16	Kiểm tra và thử nghiệm	Đáp ứng yêu cầu	
17	Thí nghiệm điển hình	Đáp ứng yêu cầu	
	Thí nghiệm xuất xưởng	Đáp ứng yêu cầu	
	Thí nghiệm nghiệm thu	Đáp ứng yêu cầu	

C. KIỂM TRA VÀ THỬ NGHIỆM

1. Thử nghiệm xuất xưởng:

Các biên bản thử nghiệm xuất xưởng được thực hiện bởi nhà sản xuất trên mỗi sản phẩm sản xuất ra tại nhà sản xuất để chứng minh khả năng đáp ứng các yêu cầu kỹ thuật hợp đồng sẽ được nộp cho người mua khi giao hàng. Các thử nghiệm phải được thực hiện theo tiêu chuẩn IEC AS 1154.1 và TCVN 3624-81 hoặc tương đương:

- 1) Kiểm tra các kích thước
- 2) Kiểm tra các ký hiệu
2. Thử nghiệm điển hình

Các biên bản thử nghiệm điển hình được thực hiện bởi một phòng thí nghiệm độc lập trên các sản phẩm tương tự phải được đệ trình trong hồ sơ dự thầu để chứng minh khả năng đáp ứng hoặc cao hơn yêu cầu của đặc tính kỹ thuật này. Các thử nghiệm này phải được thực hiện theo tiêu chuẩn IEC AS 1154.1 và TCVN 3624-81 hoặc tương đương:

- 1) Đo điện trở tiếp xúc (Measurement of contact resistance)
- 2) Độ tăng nhiệt khi mang dòng định mức (Temperature rise)
- 3) Thử khả năng chịu đựng chu kỳ nhiệt (Heating cycle test)

Trong trường hợp thử nghiệm điển hình chỉ được thực hiện bởi phòng thí nghiệm thử nghiệm của chính nhà sản xuất, kết quả thử nghiệm có thể được chấp nhận với điều kiện thử nghiệm được chứng kiến hoặc chứng nhận bởi một đại diện được ủy quyền từ các cơ quan kiểm tra quốc tế độc lập (ví dụ như KEMA, CESI, SGS, vv...) hoặc phòng thử nghiệm của nhà sản xuất đã được công nhận hợp lệ, bởi một cơ quan công nhận quốc tế, để thực hiện theo tiêu chuẩn ISO/IEC 17025 tiêu chuẩn (Yêu cầu chung về năng lực của các phòng thử nghiệm và hiệu chuẩn).

Nội dung biên bản thử nghiệm phải trình bày tất cả các thông tin như tên, địa chỉ, chữ ký và / hoặc con dấu của phòng thí nghiệm, (ii.) các mẫu thử, hạng mục kiểm tra, các tiêu chuẩn áp dụng, khách hàng, ngày thử nghiệm, ngày phát hành, vị trí thử nghiệm, chi tiết thử nghiệm, phương pháp thử, kết quả thử, sơ đồ mạch, vv, và (iii.) thông số, loại sản phẩm, nhà sản xuất, nước xuất xứ, chi tiết kỹ thuật của sản phẩm được thử nghiệm để xem xét chấp nhận được

Sản phẩm chào không tuân thủ các yêu cầu thử nghiệm nói trên sẽ bị loại.

3. Thử nghiệm nghiệm thu

Các hạng mục thử nghiệm bao gồm như sau:

- i) Kiểm tra ngoại quan, đo kích thước
- ii) Độ tăng nhiệt khi mang dòng định mức (Temperature rise)
- iii) Đo điện trở tiếp xúc (Measurement of contact resistance)

15. Đầu cốt đồng nhôm các loại

A. Thông số kỹ thuật:

Stt	Mô tả	Yêu cầu
1	Tên nhà sản xuất/Năm Sản xuất	Khai báo/ Yêu cầu \geq năm thứ n-1
2	Xuất xứ	Khai báo
3	Mã hiệu với các cỡ dây	Khai báo
	C-A 70	Khai báo
	C-A 95	Khai báo
	C-A 120	Khai báo
	C-A 150	Khai báo
4	Tiêu chuẩn quản lý chất lượng	ISO 9000
5	Tiêu chuẩn áp dụng	AS 1154.1 và TCVN 3624-81 hoặc tương đương
6	Loại	- Cosse ép là loại làm bằng đồng, mạ thiếc tại phần thân ống, bản cực đầu nối vào thiết bị khác bằng đồng. chịu lực cao, có tính dẫn điện tốt, bản cực 1 lỗ hoặc hai lỗ Bên trong của các ống ép phải được bơm sẵn compound gia tăng tiếp xúc điện Bề mặt tiếp xúc của bản cực phẳng, không bị rỗ

7	Loại đai ép cho cosse ép	Loại lục giác.
8	Số lượng vị trí để thực hiện hiện các mối ép	Số vị trí ép dây
	C-A 70	1
	C-A 95	1
	C-A 120	1
	C-A 150	1
9	Tiết diện của dây dẫn (mm) ²	
	C-A 70	70
	C-A 95	95
	C-A 120	120
	C-A 150	150
10	Kích thước và tiết diện của cosse ép được thiết kế đảm bảo đúng tiết diện của cáp và chịu được dòng điện liên tục như sau:	
	C-A 70	270 A
	C-A 95	320 A
	C-A 120	380 A
	C-A 150	440 A
11	Đường kính trong của ống đồng [mm]	Phù hợp với tiết diện dây dẫn
12	Khả năng chịu được dòng điện ngắn mạch ($ka/2s$)	
	C-A 70	4.3
	C-A 95	5.9
	C-A 120	7.4

	C-A 150	9.3
13	Điện trở của ống nối sau khi ép	Không vượt quá 120% của dây dẫn có chiều dài tương đương
14	Nhiệt độ ổn định của đầu cốt khi mang dòng định mức sau khi ép	$\leq 80^{\circ}\text{C}$
15	Ghi nhãn	Mỗi cosse ép phải có các ký hiệu được khắc chìm trên thân cosse không phai như sau: Tên nhà sản xuất, Mã hiệu của sản phẩm; loại dây dẫn, tiết diện của dây dẫn. Các vị trí ép phải được khắc chìm thể hiện vị trí ép đáp ứng tiêu chuẩn kỹ thuật.
16	Catalogue / Bảng vẽ của nhà sản xuất thể hiện các kích thước và thông số kỹ thuật.	Được nộp cùng với hồ sơ thầu
17	Kiểm tra và thử nghiệm	Đáp ứng yêu cầu
	Thí nghiệm điển hình	Đáp ứng yêu cầu
	Thí nghiệm xuất xưởng	Đáp ứng yêu cầu
	Thí nghiệm nghiệm thu	Đáp ứng yêu cầu

B. KIỂM TRA VÀ THỬ NGHIỆM

1. Thử nghiệm xuất xưởng (Routine tests):

Các biên bản thử nghiệm xuất xưởng được thực hiện bởi nhà sản xuất trên mỗi sản phẩm sản xuất ra tại nhà sản xuất để chứng minh khả năng đáp ứng các yêu cầu kỹ thuật hợp đồng sẽ được nộp cho người mua khi giao hàng. Các thử nghiệm phải được thực hiện theo tiêu chuẩn IEC AS 1154.1 và TCVN 3624-81 hoặc tương đương:

- 1) Kiểm tra các kích thước
- 2) Kiểm tra các ký hiệu
2. Thử nghiệm điển hình (Type tests):

Các biên bản thử nghiệm điển hình được thực hiện bởi một phòng thí nghiệm độc lập trên các sản phẩm tương tự phải được đệ trình trong hồ sơ dự thầu để chứng minh khả năng đáp ứng hoặc cao hơn yêu cầu của đặc tính kỹ thuật này. Các thử nghiệm này phải được thực hiện theo tiêu chuẩn IEC AS 1154.1 và TCVN 3624-81 hoặc tương đương:

- 1) Đo điện trở tiếp xúc (Measurement of contact resistance)
- 2) Độ tăng nhiệt khi mang dòng định mức (Temperature rise)
- 3) Thử khả năng chịu đựng chu kỳ nhiệt (Heating cycle test)

Trong trường hợp thử nghiệm điển hình chỉ được thực hiện bởi phòng thí nghiệm thử nghiệm của chính nhà sản xuất, kết quả thử nghiệm có thể được chấp nhận với điều kiện thử nghiệm được chứng kiến hoặc chứng nhận bởi một đại diện được ủy quyền từ các cơ quan kiểm tra quốc tế độc lập (ví dụ như KEMA, CESI, SGS, vv...) hoặc phòng thử nghiệm của nhà sản xuất đã được công nhận hợp lệ, bởi một cơ quan công nhận quốc tế, để thực hiện theo tiêu chuẩn ISO/IEC 17025 tiêu chuẩn (Yêu cầu chung về năng lực của các phòng thử nghiệm và hiệu chuẩn).

Nội dung biên bản thử nghiệm phải trình bày tất cả các thông tin như tên, địa chỉ, chữ ký và / hoặc con dấu của phòng thí nghiệm, (ii.) các mẫu thử, hạng mục kiểm tra, các tiêu chuẩn áp dụng, khách hàng, ngày thử nghiệm, ngày phát hành, vị trí thử nghiệm, chi tiết thử nghiệm, phương pháp thử, kết quả thử, sơ đồ mạch, vv, và (iii.) thông số, loại sản phẩm, nhà sản xuất, nước xuất xứ, chi tiết kỹ thuật của sản phẩm được thử nghiệm để xem xét chấp nhận được

3. Thử nghiệm nghiệm thu

Khi tiếp nhận hàng hoá, Bên Mua và Bên Bán sẽ tiến hành lấy mẫu để thử nghiệm tại một Đơn vị thử nghiệm độc lập (Quatest) dưới sự chấp thuận của Bên Mua để chứng minh hàng giao đáp ứng yêu cầu kỹ thuật của hợp đồng. Bên Mua có quyền yêu cầu trực tiếp chứng kiến công tác thử nghiệm này.

Số lượng mẫu thử như sau:

Số lượng mẫu thử (p)	Số lượng của một lô (n)	Hạng mục thử
p=1	$n < 50$	i
p=1	$50 \leq n < 100$	i ii, iii
p=2	$100 \leq n < 200$	i ii, iii
p = 3	$200 \leq n < 500$	i, ii, iii
p = 4	$500 \leq n$	i, ii, iii

Số lượng sản phẩm dùng cho thử nghiệm nghiệm thu không bao gồm trong số lượng sản phẩm được cung cấp trong bảng phạm vi cung cấp của hồ sơ mời thầu/hợp đồng. Tất cả các chi phí kiểm tra và thử nghiệm bao gồm trong giá chào.

Nếu có hai hoặc hơn hai mẫu thử nào đó không đạt yêu cầu coi như lô hàng không đạt yêu cầu thử nghiệm nghiệm thu và bên mua sẽ có quyền từ chối không nhận hàng mà không chịu bất kỳ một phí tổn nào.

Nếu chỉ một mẫu thử không đạt yêu cầu, thì việc lấy mẫu thử nghiệm lại sẽ được thực hiện lại trên các mẫu mới với số lượng gấp đôi số lượng lần lấy đầu tiên.

Nếu có một hoặc hơn một mẫu thử nào đó không đạt yêu cầu sau lần thử nghiệm lại thì coi như lô hàng không đáp ứng yêu cầu kỹ thuật của hợp đồng.

Các hạng mục thử nghiệm bao gồm như sau:

- i) Kiểm tra ngoại quan, đo kích thước
- ii) Độ tăng nhiệt khi mang dòng định mức (Temperature rise)
- iii) Đo điện trở tiếp xúc (Measurement of contact resistance)

16. Đầu cột đồng Cu-50

A. THÔNG SỐ KỸ THUẬT

Stt	Mô tả	Yêu cầu	Ghi chú
1	Tên nhà sản xuất/Năm sản xuất	Khai báo/ Yêu cầu \geq năm thứ n-1	
2	Xuất xứ	Khai báo	
3	Mã hiệu với các cỡ dây	Khai báo	
	C 50	Khai báo	
4	Tiêu chuẩn quản lý chất lượng	ISO 9000	
5	Tiêu chuẩn áp dụng	AS 1154.1 và TCVN 3624-81 hoặc tương đương	
6	Loại	Cosse ép là loại làm bằng đồng mạ thiếc, chịu lực cao, có tính dẫn điện tốt, bản cực 1 lỗ hoặc 2 lỗ Bên trong của các ống ép phải được bơm sẵn compound gia tăng tiếp xúc điện, có lắp bịt casu ở phần đầu ống chờ Bề mặt tiếp xúc của bản cực phẳng, không bị rỗ	
7	Loại đai ép cho cosse ép	Loại lục giác.	
8	Số lượng vị trí để thực hiện hiện các mối ép	Số vị trí ép dây	

Stt	Mô tả	Yêu cầu	Ghi chú
	C 50	1	
9	Tiết diện của dây dẫn [mm ²]		
	C 50	50	
10	Đường kính trong của ống đồng [mm]	Phù hợp với tiết diện dây dẫn	
11	Kích thước và tiết diện của cosse ép được thiết kế đảm bảo đúng tiết diện của cáp và chịu được dòng điện liên tục như sau: [A]		
	C 50	270	
12	Khả năng chịu được dòng điện ngắn mạch [ka/2s]		
	C 50	5,6	
13	Điện trở của mối nối sau khi ép	Không vượt quá 120% của dây dẫn có chiều dài tương đương	
14	Nhiệt độ ổn định của đầu cốt khi mang dòng định mức sau khi ép	$\leq 80^{\circ}\text{C}$	
15	Các ký mã hiệu	Mỗi cosse ép phải có các ký hiệu được khắc chìm / nổi không phai như sau: Tên nhà sản xuất, Mã hiệu của sản phẩm; loại dây dẫn, tiết diện của dây dẫn. Có các vị trí ép phải được khắc chìm.	
16	Catalogue / Bảng vẽ của nhà sản xuất thể hiện các kích thước và thông số kỹ thuật.	Được nộp cùng với hồ sơ thầu	
17	Kiểm tra và thử nghiệm	Đáp ứng yêu cầu	

Stt	Mô tả	Yêu cầu	Ghi chú
	Thí nghiệm điển hình	Đáp ứng yêu cầu	
	Thí nghiệm xuất xưởng	Đáp ứng yêu cầu	
	Thí nghiệm nghiệm thu	Đáp ứng yêu cầu	

B. KIỂM TRA VÀ THỬ NGHIỆM

1. Thử nghiệm xuất xưởng (Routine tests):

Các biên bản thử nghiệm xuất xưởng được thực hiện bởi nhà sản xuất trên mỗi sản phẩm sản xuất ra tại nhà sản xuất để chứng minh khả năng đáp ứng các yêu cầu kỹ thuật hợp đồng sẽ được nộp cho người mua khi giao hàng. Các thử nghiệm phải được thực hiện theo tiêu chuẩn IEC AS 1154.1 và TCVN 3624-81 hoặc tương đương:

- 3) Kiểm tra các kích thước
- 4) Kiểm tra các ký hiệu
3. Thử nghiệm điển hình (Type tests):

Các biên bản thử nghiệm điển hình được thực hiện bởi một phòng thí nghiệm độc lập trên các sản phẩm tương tự phải được đệ trình trong hồ sơ dự thầu để chứng minh khả năng đáp ứng hoặc cao hơn yêu cầu của đặc tính kỹ thuật này. Các thử nghiệm này phải được thực hiện theo tiêu chuẩn IEC AS 1154.1 và TCVN 3624-81 hoặc tương đương:

- 4) Đo điện trở tiếp xúc (Measurement of contact resistance)
- 5) Độ tăng nhiệt khi mang dòng định mức (Temperature rise)
- 6) Thử khả năng chịu đựng chu kỳ nhiệt (Heating cycle test)

Trong trường hợp thử nghiệm điển hình chỉ được thực hiện bởi phòng thí nghiệm thử nghiệm của chính nhà sản xuất, kết quả thử nghiệm có thể được chấp nhận với điều kiện thử nghiệm được chứng kiến hoặc chứng nhận bởi một đại diện được ủy quyền từ các cơ quan kiểm tra quốc tế độc lập (ví dụ như KEMA, CESI, SGS, vv...) hoặc phòng thử nghiệm của nhà sản xuất đã được công nhận hợp lệ, bởi một cơ quan công nhận quốc tế, để thực hiện theo tiêu chuẩn ISO/IEC 17025 tiêu chuẩn (Yêu cầu chung về năng lực của các phòng thử nghiệm và hiệu chuẩn).

Nội dung biên bản thử nghiệm phải trình bày tất cả các thông tin như tên, địa chỉ, chữ ký và / hoặc con dấu của phòng thí nghiệm, (ii.) các mẫu thử, hạng mục kiểm tra, các tiêu chuẩn áp dụng, khách hàng, ngày thử nghiệm, ngày phát hành, vị trí thử nghiệm, chi tiết thử nghiệm, phương pháp thử, kết quả thử, sơ đồ mạch, vv, và (iii.) thông số, loại sản phẩm, nhà sản xuất, nước xuất xứ, chi tiết kỹ thuật của sản phẩm được thử nghiệm để xem xét chấp nhận được

3. Thử nghiệm nghiệm thu

Khi tiếp nhận hàng hoá, Bên Mua và Bên Bán sẽ tiến hành lấy mẫu để thử nghiệm tại một Đơn vị thử nghiệm độc lập (Quatest) dưới sự chấp thuận của Bên Mua để chứng minh hàng giao đáp ứng yêu cầu kỹ thuật của hợp đồng. Bên Mua có quyền yêu cầu trực tiếp chứng kiến công tác thử nghiệm này.

Số lượng mẫu thử như sau:

Số lượng mẫu thử (p)	Số lượng của một lô (n)	Hạng mục thử
p=1	$n < 50$	i
p=1	$50 \leq n < 100$	i ii, iii
p=2	$100 \leq n < 200$	i ii, iii
p = 3	$200 \leq n < 500$	i, ii, iii
p = 4	$500 \leq n$	i, ii, iii

Số lượng sản phẩm dùng cho thử nghiệm nghiệm thu không bao gồm trong số lượng sản phẩm được cung cấp trong bảng phạm vi cung cấp của hồ sơ mời thầu/hợp đồng. Tất cả các chi phí kiểm tra và thử nghiệm bao gồm trong giá chào.

Nếu có hai hoặc hơn hai mẫu thử nào đó không đạt yêu cầu coi như lô hàng không đạt yêu cầu thử nghiệm nghiệm thu và bên mua sẽ có quyền từ chối không nhận hàng mà không chịu bất kỳ một phí tổn nào.

Nếu chỉ một mẫu thử không đạt yêu cầu, thì việc lấy mẫu thử nghiệm lại sẽ được thực hiện lại trên các mẫu mới với số lượng gấp đôi số lượng lần lấy đầu tiên.

Nếu có một hoặc hơn một mẫu thử nào đó không đạt yêu cầu sau lần thử nghiệm lại thì coi như lô hàng không đáp ứng yêu cầu kỹ thuật của hợp đồng.

Các hạng mục thử nghiệm bao gồm như sau:

- i) Kiểm tra ngoại quan, đo kích thước
- ii) Độ tăng nhiệt khi mang dòng định mức (Temperature rise)
- iii) Đo điện trở tiếp xúc (Measurement of contact resistance)

18. Chỉ dẫn kỹ thuật về vật liệu xây dựng

18.1. Xi măng

- Xi măng được sử dụng phải là loại xi măng lò quay được đóng bao theo tiêu chuẩn quy định. Nhà thầu phải xuất trình chứng chỉ của nhà máy sản xuất cho mỗi lô xi măng, chứng chỉ này được chấp nhận như là kết quả thí nghiệm đợt 1. Tổ chức giám sát công trình có quyền yêu cầu nhà thầu tiến hành thử nghiệm bất kỳ chỉ tiêu nào của xi măng tỏ ra đáng ngờ hoặc có khả năng ảnh hưởng tới chất lượng công trình. Chi phí này nhà thầu chịu.

- Mặc dù các thí nghiệm đã được tiến hành Tổ chức giám sát công trình vẫn có quyền yêu cầu không được sử dụng những bao xi măng bị hư hỏng và chuyển các bao

này ra khỏi công trường, nhà thầu phải có biện pháp bảo quản xi măng, đảm bảo chất lượng trong suốt quá trình thi công.

- Dùng xi măng do các nhà máy xi măng trong nước sản xuất và phải đáp ứng tiêu chuẩn tương ứng trong Phụ lục.

- Loại xi măng được sản xuất theo TCVN và được Bên A chấp thuận cho sử dụng vào công trình.

- Nhà thầu không được tự ý thay đổi chủng loại xi măng nếu không được chuẩn duyệt trước của Bên A.

- Xi măng phải được bảo quản trong kho kín, đảm bảo không để đóng cục hay ẩm ướt trong suốt quá trình vận chuyển và lưu kho.

- Khi xi măng giao dưới dạng bao thì phải còn nguyên niêm và nhãn trên bao. Số lượng xi măng phải có đủ tại công trường để đảm bảo quá trình thi công liên tục.

- Việc kiểm tra xi măng tại hiện trường phải được tiến hành trong các trường hợp sau:

- + Khi có sự nghi ngờ về chất lượng của xi măng

- + Xi măng đã được bảo quản trên 3 tháng kể từ ngày sản xuất

18.2. Cát

- Cát phải được lấy từ nơi có khả năng cung cấp cát có phẩm chất đều đặn và đủ khối lượng theo tiến độ trong suốt quá trình thi công công trình.

- Cát để ở sân bãi hoặc trong khi vận chuyển không để đất, rác hoặc các tạp chất khác lẫn vào.

- Cát phải phù hợp với các quy định trong TCVN 7570-2006

18.3. Đá dăm, sỏi dăm

- Đá dăm, sỏi dăm phải được lấy từ nơi có khả năng cung cấp có phẩm chất đều đặn, đủ khối lượng theo tiến độ trong suốt quá trình thi công công trình.

- Đối với kết cấu bê tông cốt thép, kích thước hạt đá dăm, sỏi dăm lớn nhất không được vượt quá khoảng cách thông thủy nhỏ nhất giữa các thanh cốt thép.

- Đá, sỏi phải được rửa sạch, phân loại phù hợp với các quy định trong TCVN 7570-2006.

18.4. Nước

- Tất cả nước dùng để trộn bê tông phải là nước sạch, không ăn mòn đối với bê tông, không có dầu, axit, chất kiềm và những chất hữu cơ gây hại đến quá trình đông kết. Nước để trộn bê tông và bảo dưỡng bê tông phải thỏa mãn các yêu cầu TCVN 4506-2012.

- Nhà thầu phải chịu mọi chi phí về việc đảm bảo cung cấp nước (kể cả các bể chứa) để phục vụ thi công.

18.5. Cốt thép, thép hình, thép mạ các loại

- Trước khi sử dụng, Nhà thầu phải trình chứng nhận nguồn gốc, các chứng chỉ chất lượng và các kết quả thử nghiệm theo TCVN 1651-2:2018, TCVN 5709:1993, TCVN 197-1:2014, TCVN 198-2008, TCVN 5408: 2007 của cốt thép sẽ được sử dụng cho Bên A xem xét. Được Bên A chấp nhận mới đưa vào sử dụng.

- Các loại colieom, bulong xà yêu cầu mạ kẽm nhúng nóng với bề dày lớp mạ ≥ 80 μm

- Cấm Nhà thầu tự ý thay đổi loại cốt thép sử dụng cho công trình nếu không có thỏa thuận bằng văn bản của Bên A.

- Cốt thép đưa vào sử dụng phải đảm bảo bề mặt sạch, không bị rỉ sét, vảy cán, không dính bùn đất, dầu mỡ, hay bất kỳ vật liệu khác ảnh hưởng đến độ bám dính của

bê tông vào cốt thép hay làm phân rã bê tông. Nghiêm cấm việc sử dụng cốt thép xử lí nguội thay thế cốt thép cán nóng.

- Cốt thép sẽ được phân loại để bảo quản, vận chuyển theo kích cỡ, loại và chiều dài, cách ly khỏi mặt đất bằng các miếng kê hoặc được chứa trên những bề mặt được tráng nhựa hay nền láng xi-măng.

- Bên A có quyền yêu cầu thí nghiệm thêm nếu xét thấy có nghi ngờ về chất lượng và chủng loại vật liệu. Các mẫu thử thêm được lấy tại công trường và mang đi thí nghiệm tại một phòng thí nghiệm do Bên A chỉ định với chi phí do Nhà thầu chịu.

- Các thông số cần kiểm tra là :

+ Hình dạng.

+ Trọng lượng riêng.

+ Diện tích tiết diện ngang tính toán.

+ Thành phần hóa học

+ Ứng suất tại giới hạn chảy, giới hạn bền

+ Độ giãn dài tương đối.

+ Cường độ uốn (khi cần có thể bỏ qua thông số này nếu được Bên A chấp thuận).

- Kết quả kiểm tra sẽ được trình cho Bên A không chậm hơn 14 ngày sau ngày lấy mẫu. Nếu kết quả kiểm tra trên không đạt thì gói thép đó sẽ bị loại ra khỏi công trường

III.5 Yêu cầu về trình tự thi công, lắp đặt:

- Giải toả phát quang hành lang an toàn

Việc giải toả hành lang an toàn phải tuân theo Nghị định số 62/2025/NĐ-CP ngày 04/3/2025 của Chính phủ về bảo vệ công trình điện lực và an toàn điện.

Ngoại trừ việc đền bù diện tích chiếm đất vĩnh viễn, các loại cây cao trong hành lang và ngoài hành lang có nguy cơ đổ vào đường dây, hoa màu (*nằm trong phạm vi hố móng cột, móng trạm, móng néo cột, tiếp địa*) và nhà ở, công trình trong hành lang tuyến theo quy định của Nghị định trên do Chủ đầu tư thực hiện. Ngoài phạm vi trên Nhà thầu phải chịu trách nhiệm đền bù mọi thiệt hại do việc thi công các hạng mục gây ra.

- Định vị công trình

Trước khi thi công, Bên A sẽ bàn giao cọc mốc và cọc tim chủ yếu của công trình. Sau khi nhận bàn giao, Nhà thầu có trách nhiệm đóng thêm những cọc phụ cần thiết cho việc thi công, nhất là những chỗ đặc biệt như thay đổi độ dốc chỗ đường vòng, nơi tiếp giáp đào và đắp... Những cọc mốc phải được dẫn ra ngoài phạm vi ảnh hưởng của xe máy thi công và phải được bảo vệ chu đáo để có thể nhanh chóng khôi phục lại những cọc mốc chính đúng vị trí thiết kế khi cần kiểm tra.

Yêu cầu của công tác định vị, dựng khuôn là phải xác định được chính xác vị trí tim, trục công trình, chân mái đất đắp, mép đỉnh mái đất đào.

Phải sử dụng máy trắc địa để định vị công trình và phải có bộ phận trắc đạc thường trực ở công trường với đủ các dụng cụ cần thiết để theo dõi, kiểm tra tim cọc mốc công trình trong suốt quá trình thi công.

- Đường vận chuyển cơ giới.

Đường hiện có: Nhà thầu có trách nhiệm xin phép sử dụng những đường công cộng hiện có. Mọi sửa chữa cần thiết cho các con đường này dùng cho việc xây dựng gói thầu này do Nhà thầu thực hiện bằng vốn của mình. Mọi chi phí cho phần bồi thường hư hỏng do nhà thầu gây ra (*do nhà thầu tự chịu trách nhiệm*).

- Công tác vận chuyển.

Trước khi vận chuyển, nhà thầu phải chuẩn bị đầy đủ phương tiện và nhân lực phù hợp với loại vật tư cần vận chuyển. Đồng thời nhà thầu phải kiểm tra, khảo sát tình trạng các tuyến đường vận chuyển để có biện pháp vận chuyển phù hợp.

Vận chuyển cột điện: Phải dùng xe chuyên dụng phù hợp với chủng loại cột (loại cột và chiều dài cột), phải có biện pháp chằng buộc chắc chắn. Khi bốc dỡ cột lên xuống phương tiện vận chuyển phải dựng cầu hoặc thiết bị tương đương, cấm không được bẫy cột rơi xuống từ phương tiện vận chuyển, khi vận chuyển vào đường bê tông do địa phương quản lý nhà thầu trực tiếp làm việc với địa phương (Xã, thôn) để được vận chuyển.

Dây dẫn và cáp phải được vận chuyển ở tư thế lăn (tư thế thẳng đứng)

Các loại thiết bị điện khác (máy biến áp, cầu chì...) phải được vận chuyển và bốc dỡ theo đúng hướng dẫn của nhà chế tạo, không được để xảy ra hư hỏng và thất lạc. Khi đưa máy vào vị trí lắp đặt phải lập biên bản xác nhận hiện trạng của máy.

1. Yêu cầu chung

1.1. Nhà thầu tự bố trí, đánh giá mặt bằng công trường cho phù hợp với gói thầu

- Trước khi dự thầu, Nhà thầu cần xem xét, tham quan tuyến đường dây để nghiên cứu, đánh giá hiện trạng của mặt bằng công trường, điều kiện tự nhiên, đường vận chuyển vật liệu, các công trình lân cận và các yếu tố khách quan, ảnh hưởng đến giá chào thầu, sau này không được đòi hỏi thêm các chi phí phát sinh do những điều kiện tự nhiên, hiện trạng của công trường gây nên.

- Nhà thầu hoàn toàn chịu trách nhiệm về mọi biện pháp an toàn và tai nạn lao động xảy ra (nếu có) trong giai đoạn chuẩn bị và thi công cho đến khi nghiệm thu bàn giao công trình.

- Nhà thầu phải bồi thường các thiệt hại trong quá trình thi công cho đối tượng bị thiệt hại do nguyên nhân thi công gây ra.

Công trường xây dựng phải đảm bảo các yêu cầu sau:

1. Có bản vẽ sơ họa Tổng mặt bằng công trường xây dựng phù hợp với địa điểm xây dựng, đảm bảo thuận lợi cho công tác thi công, an toàn cho người, máy và thiết bị trên công trường và khu vực xung quanh chịu ảnh hưởng của thi công xây dựng.

2. Vật tư, vật liệu phải được sắp xếp gọn gàng ngăn nắp. Không được để các vật tư, vật liệu và các chướng ngại vật cản trở đường giao thông, đường thoát hiểm, lối ra vào chữa cháy. Vật liệu thải phải được dọn sạch, đổ đúng nơi quy định.

3. Trên công trường phải có biển báo theo quy định hiện hành. Các biện pháp đảm bảo an toàn, nội quy về an toàn phải được phổ biến và công khai trên công trường xây dựng để mọi người biết và chấp hành; những vị trí nguy hiểm trên công trường như đường hào, hố móng, hố ga phải có rào chắn, biển cảnh báo và hướng dẫn đề phòng tai nạn; ban đêm phải có đèn tín hiệu.

4. An toàn về điện:

a) Người lao động, máy và thiết bị thi công trên công trường phải được bảo đảm an toàn về điện. Các thiết bị điện phải được cách điện an toàn trong quá trình thi công xây dựng;

b) Những người tham gia thi công xây dựng phải được hướng dẫn về kỹ thuật an toàn điện, biết sơ cứu người bị điện giật khi xảy ra tai nạn về điện.

5. An toàn về cháy, nổ:

Nhà thầu phải lập Phương án phòng chống cháy, nổ, tổ chức đội phòng chống cháy, nổ, có phân công, phân cấp và kèm theo quy chế hoạt động, xử lý khi có sự cố;

1.1. Thiết bị và nhân công

- Nhà thầu phải cung cấp thiết bị, nhân lực, nhân viên khảo sát, dụng cụ lao động cũng như bảo hộ, các vật liệu cần thiết,... đảm bảo an toàn trong thi công và đề Kỹ sư bên mời thầu hoặc Giám sát A có thể kiểm tra theo tính chất công việc mà không được đòi hỏi bất kỳ một chi phí nào.

- Trước khi thi công, Nhà thầu phải đệ trình cho đại diện Bên mời thầu đầy đủ, chi tiết về chương trình, kế hoạch thi công, bao gồm cả kế hoạch về nhân lực sơ đồ tổ chức hiện trường, số lượng, chủng loại thiết bị sẽ sử dụng cho việc thi công công trình (*lưu ý về trình độ và kinh nghiệm của các nhân viên chủ chốt, bậc thợ của công nhân, các thiết bị đặc chủng cho công tác xây lắp đường dây và TBA....*)

- Bên mời thầu có quyền quyết định bỏ hay thay thế những thiết bị hoặc bộ phận thợ nào mà cho là không phù hợp với công việc thi công.

1.2. Quy trình - quy phạm kỹ thuật thi công, giám sát và nghiệm thu

- Quy trình, quy phạm kỹ thuật thi công, giám sát và nghiệm thu tuân theo các quy định hiện hành về quản lý chất lượng công trình xây dựng.

1.3. Dọn sạch mặt bằng

- Nhà thầu có trách nhiệm dọn dẹp mặt bằng và dỡ bỏ từng phần thiết bị, phương tiện trong thời gian thi công và sau khi hoàn thành công việc, kể cả các lều lán không cần thiết, các vật liệu thừa, rác vụn sinh ra trong thi công.

1.4. Kiểm tra và nghiệm thu và chế độ báo cáo

- Trong quá trình thi công, mỗi lần chuyển bước thi công Nhà thầu phải báo cho Chủ đầu tư biết để kiểm tra và nghiệm thu.

- Việc nghiệm thu tổng thể được tiến hành sau khi Nhà thầu đã hoàn tất toàn bộ công việc. Khi nghiệm thu phải có đủ đại diện của Chủ đầu tư và Tư vấn.

- Vào ngày thứ 6 hàng tuần, Nhà thầu có trách nhiệm lập báo cáo tiến độ đã thực hiện được trong tuần gửi cho Bên mời thầu. Nội dung của báo cáo cần thể hiện đầy đủ các nội dung sau:

- Báo cáo khối lượng thực hiện trong tuần, trong tháng.

- Dự kiến công việc của tuần, tháng tiếp theo.

- Các vấn đề khác cần giải quyết.

1.5. Bản vẽ hoàn công

- Nhà thầu lập bản vẽ hoàn công với đầy đủ các số liệu đo đạc kiểm tra tại thực địa.

- Sau khi kết thúc công trình, Nhà thầu phải đệ trình bản vẽ hoàn công, phải có đủ các nội dung như thực tế đã thi công được Bên mời thầu chấp thuận.

1.6. Tiến độ thi công

- Nhà thầu phải đệ trình tiến độ thi công đồng thời với hồ sơ dự thầu. Nhà thầu phải đệ trình tiến độ thi công chi tiết trong vòng 7 ngày kể từ ngày ký hợp đồng giao nhận thầu.

1.7. Đường vận chuyển

- Đường hiện có: Nhà thầu có trách nhiệm xin phép sử dụng các đường công cộng hiện có. Lệ phí sử dụng đường, cầu phà... hiện có được đưa vào giá chào thầu.

- Đường tạm thi công: Trong phương án tổ chức thi công của mình, Nhà thầu có thể dự kiến làm đường tạm để thi công nếu thấy cần thiết. Nhà thầu phải thu xếp với chủ đất xin phép là đường tạm vào công trường và đền bù theo quy định hiện hành và giữ gìn đường đi lối lại luôn luôn an toàn và sạch sẽ. Đường tạm không được làm ảnh hưởng tới sự ổn định lâu dài của mái dốc và nền móng công trình. Chi phí làm đường tạm được đưa vào giá chào thầu.

1.8. Công tác đào, lấp đất:

a) Đào đất hố móng, tiếp địa:

- Việc đào đất phải được thực hiện đúng “Quy phạm công tác đất”. Đào đất lên phải đổ xa mép móng theo quy phạm để tránh sạt lở hố móng, Ngoài ra phải đảm bảo giữ đất để lấp và đắp móng sau này. Nhà thầu phải đảm bảo an toàn cho người, thiết bị và công trình... trong công tác đào hố móng.

- Trong trường hợp cần thiết có thể phải sử dụng tường chắn tạm (cọc cừ...) để đảm bảo ổn định của thành hố móng hoặc ngăn nước ngầm trong quá trình đào hố móng.

- Mặt bằng đáy hố móng phải được dọn sạch làm bằng phẳng, giữ khô để tránh hoá bùn. Phải có máy bơm đủ công suất để hút toàn bộ nước có thể có trong hố móng.

- Hình dạng, kích thước của hố móng phải phù hợp với hình dáng và kích thước thiết kế của từng loại móng và phải được nghiệm thu trước khi chuyển sang công đoạn tiếp theo. Cao độ của đáy hố móng phải đúng độ cao thiết kế.

- Nhà thầu phải đảm bảo tính nguyên vẹn của hố móng đúng theo yêu cầu kỹ thuật cho đến khi nghiệm thu hố móng để chuyển sang các công đoạn tiếp theo. Bất kỳ việc đổ bê tông nào tiến hành trước khi được Kỹ sư Bên mời thầu phê duyệt đều phải loại bỏ và Nhà thầu phải chịu mọi kinh phí để làm lại việc đó.

b) Lấp móng và đắp đất.

- Việc san lấp được tiến hành sau khi bê tông móng đã được bảo dưỡng đủ thời gian quy định và phải được kỹ sư Bên mời thầu cho phép. Đất lấp hố móng phải đủ từng lớp dày 20cm và đầm kỹ theo đúng chỉ dẫn của thiết kế. Các vị trí móng đều phải đắp đất theo kích thước được ghi trong bản vẽ thiết kế. Đất đắp có thể lấy từ dưới hố móng đào lên hoặc từ nơi khác vận chuyển đến.

1.9. Vật liệu dùng cho bê tông

a) Xi măng

- Xi măng dùng để thi công là xi măng Poóclăng theo tiêu chuẩn xi măng Poóclăng, phù hợp với tiêu chuẩn TCVN – theo phụ lục mục B “CÁC TIÊU CHUẨN THI CÔNG ÁP DỤNG”.

- Tại mọi thời điểm Nhà thầu phải cung cấp các chứng chỉ xác nhận chất lượng của xi măng dùng cho công trình đảm bảo các tiêu chuẩn yêu cầu trong thời gian sử dụng.

- Xi măng cần phải giữ tại công trường trong kho kín, trong điều kiện phù hợp và đúng quy trình bảo quản. Bao xi măng phải được cách nước và thoáng khí trên sàn cách mặt đất không nhỏ hơn 300mm và phải có biện pháp phòng chống các huỷ hoại của thời tiết hay các nguyên nhân khác trước thời gian đưa vào sử dụng bất cứ phần xi măng nào không đảm bảo chất lượng do ẩm, vón cục hoặc do các nguyên nhân khác đều không được sử dụng và phải được thay thế, Nhà thầu phải chịu kinh phí này.

- Xi măng mới sản xuất còn nóng cần phải lưu kho để nguội mới sử dụng. Không sử dụng xi măng đã sản xuất quá 12 tháng hoặc tuy chưa quá 12 tháng nhưng đã bị giảm chất lượng như vón cục, chậm đông kết, giảm cường độ.

b) Đá dăm, sỏi trong xây dựng

- Nguồn khai thác, cung cấp phải được chủ đầu tư chấp nhận. Đá dăm, sỏi trong xây dựng TCVN – theo phụ lục mục B “CÁC TIÊU CHUẨN THI CÔNG ÁP DỤNG”

c) Nước

- Tất cả nước dùng để trộn bê tông phải là nước sạch, không có chất dầu, chất kiềm và các chất hữu cơ có hại đến chất lượng bê tông.

d) Phụ gia

- Tuỳ điều kiện thi công cụ thể, Nhà thầu có thể kiến nghị sử dụng phụ gia tăng dẻo và các phụ gia khác cho bê tông. Nhà thầu cần sử dụng phụ gia cẩn thận đúng mục đích và liều lượng.

- Tất cả các phụ gia được sử dụng cho bê tông đều phải có chứng chỉ xác nhận chất lượng và tính năng của nó. Nhà thầu phải đảm bảo phụ gia không gây bất kỳ hiệu ứng phụ nào ảnh hưởng đến cường độ, độ bền và tuổi thọ của bê tông.

- Trước khi dùng phụ gia bê tông cho mục đích nào đó, Nhà thầu phải tiến hành đúc mẫu thử nghiệm và có sự giám sát, nhất trí của bên mời thầu mới được sử dụng. Nhà thầu phải đánh giá lợi ích của việc sử dụng phụ gia, không được công thêm bất kỳ chi phí nào vào hợp đồng cho việc sử dụng và thử nghiệm phụ gia.

e) Cát

- Nguồn khai thác cát và loại cát phải được chủ đầu tư chấp nhận.

1.10. Công tác bê tông

a) Quy định chung

- Nhà thầu phải tiến hành công tác bê tông theo đúng những yêu cầu và quy định trong TCVN – theo phụ lục mục B “CÁC TIÊU CHUẨN THI CÔNG ÁP DỤNG”.

b) Cấp phối và kiểm tra cấp phối

- Cốt liệu có thể tính theo khối tích xi măng dùng cho một mẻ trộn. Mỗi kích cỡ của cốt liệu cho một mẻ trộn phải đo bằng thùng kim loại. Thùng chứa phải có kích cỡ sao cho thể tích có thể kiểm tra, đo đạc dễ dàng.

c) Trộn bê tông tại công trường

- Bê tông cần được trộn đúng mác theo thiết kế. Kỹ sư Bên mời thầu thống nhất cấp phối vật liệu theo thể tích, công suất mẻ trộn, thiết bị trộn, cách đo xi măng và cốt liệu.

- Máy trộn phải đúng kích cỡ và số lượng đảm bảo để hoàn thành công việc. Nhà thầu cần đảm bảo đủ những phụ tùng cho máy trộn để máy trộn hoạt động tốt theo yêu cầu.

d) Cường độ bê tông (loại hoặc mác của bê tông)

Mác bê tông phải được thí nghiệm điển hình đạt tiêu chuẩn, cường độ theo thiết kế

e) Thí nghiệm

- Việc kiểm tra và thí nghiệm ở công trường hoặc trong phòng thí nghiệm cần được thực hiện dưới sự giám sát của Kỹ sư bên mời thầu hoặc người đại diện được uỷ quyền.

- Nhà thầu cần có đầy đủ ở công trường các loại khuôn ép mẫu cần thiết và thiết bị bảo dưỡng mẫu bê tông.

- Số lượng mẫu thử khi đổ bê tông phải tuân theo quy định hiện hành.

+ Nhà thầu có thể định ra thời điểm để lấy mẫu bê tông thử từ bê tông đã hoàn thiện theo sự thống nhất của Bên mời thầu và phù hợp với quy trình đã nêu trên. Nếu kết quả thí nghiệm thoả mãn yêu cầu có thể tiến hành thi công bình thường.

+ Trong điều kiện cần thiết, Nhà thầu có thể định ra thời điểm thích hợp để thí nghiệm cường độ bê tông. Việc thử cường độ của bê tông được tiến hành với sự chấp thuận của Kỹ sư bên mời thầu. Trong trường hợp kết quả thí nghiệm không đạt yêu cầu, có nghĩa là cường độ bê tông không phù hợp với yêu cầu thiết kế, Nhà thầu chịu trách nhiệm xử lý bằng kinh phí của mình.

1.11. Vật liệu cho công tác cốt thép

- Nhà thầu phải nêu cụ thể chủng loại và tên nhà sản xuất các loại thép xây dựng (kể cả thép dùng để gia công tiếp địa) trong Hồ sơ dự thầu. Cốt thép phải đảm bảo các yêu cầu của thiết kế đồng thời phù hợp với TCVN – theo phụ lục mục B “CÁC TIÊU CHUẨN THI CÔNG ÁP DỤNG”.

1.12. Gia công chế tạo kết cấu thép.

a) Tổng quát:

- Nhà thầu triển khai gia công chế tạo kết cấu theo đúng quy định trong đề án thiết kế bản vẽ do chủ đầu tư cung cấp.

- Nhà thầu phải có đủ điều kiện cần thiết như: nhà xưởng, sân bãi, kho và trang thiết bị, máy móc... phù hợp với quy mô của loại hình kết cấu. Các điều kiện trên phải được sự kiểm tra và thoả thuận của Chủ đầu tư trước khi sản xuất.

- Nhà thầu phải chịu mọi trách nhiệm về chất lượng kỹ thuật của kết cấu đến khi hoàn thành bàn giao chính thức công trình và bảo hành sản phẩm theo quy định hiện hành.

- Mọi thay đổi dù nhỏ nhất trong quá trình sản xuất đều phải được sự đồng ý của Chủ đầu tư và cơ quan tư vấn thiết kế.

- Công tác gia công, lắp ráp và nghiệm thu kết cấu thép phải tuân thủ theo tiêu chuẩn ngành.

- Đối với các kết cấu thép mạ kẽm khi gia công xong phải được chủ đầu tư nghiệm thu rồi mới tiến hành mạ kẽm nóng với độ dày lớp mạ $\geq 80\mu\text{m}$

1.13. Thu dọn và làm sạch sau khi thi công:

Công việc thu dọn và làm sạch hiện trường phải được thực hiện ngay sau khi hoàn tất công việc. Các công việc Nhà thầu dọn dẹp gồm tất cả cây cối nhà cửa, thiết bị thi công, vật liệu phế thải, ván khuôn bê tông và các vật liệu khác ở xung quanh. Các vật liệu không sử dụng được phải đốt cháy hoặc loại bỏ tại chỗ không gây nên sự khó chịu hoặc nhân dân địa phương phản đối.

Chủ đầu tư sẽ kiểm tra hiện trường và xác nhận hoàn thành cho Nhà thầu. Công việc thu dọn làm sạch không thoả mãn yêu cầu kiểm tra thì bằng kinh phí của mình, Nhà thầu phải thu dọn làm sạch theo đúng yêu cầu của Chủ đầu tư và hoàn tất trước ngày nghiệm thu đóng điện 3 ngày.

E. YÊU CẦU VỀ CÔNG TÁC LẮP ĐẶT

1. Nguyên tắc chung

Công tác lắp đặt thiết bị do Nhà thầu thực hiện phải theo đúng tài liệu hướng dẫn lắp đặt của Nhà chế tạo và các quy trình, quy phạm hiện hành.

2. Yêu cầu kỹ thuật về lắp dựng cột bê tông ly tâm.

Công tác dựng cột phải tiến hành theo qui trình thi công phù hợp với từng chủng loại cột, kết cấu móng. Cột được vận chuyển tới mỗi vị trí lắp dựng, công tác dựng cột phải được thực hiện đúng phương pháp đã được nêu trong hồ sơ dự thầu của nhà thầu và phù hợp với thiết kế tổ chức thi công. Sau khi cột được dựng phải được kiểm tra độ nghiêng, độ lệch so với qui định cho phép.

3. Dấu hiệu cột

- Nhà thầu sơn lên mỗi cột số thứ tự cột theo thiết kế ở độ cao 2,5m cách mặt đất.

- Biển báo nguy hiểm được gắn trên tất cả các cột ở độ cao 2,5m. Các vị trí cột vượt đường quốc lộ, hoặc vượt sông theo hướng dẫn của Chủ đầu tư sẽ lắp thêm biển báo nguy hiểm nữa lên chỗ thích hợp ở mặt cột để đảm bảo rằng người dân được thông báo về nguy hiểm.

4. Yêu cầu về căng dây dẫn.

+ Bảo quản và kho bãi

Trong kho và trong bảo quản, tất cả các cuộn dây đều được đặt cách mặt đất bằng gỗ kê và trong điều kiện sạch sẽ. Phải tránh tiếp xúc với bất cứ các chất nào có thể gây hư hại dây dẫn và các cuộn dây.

Không được kéo kê dây dẫn trên mặt đất hoặc bất kỳ mặt gồ ghề nào khác. Cần có biện pháp phòng ngừa khi bốc dỡ lên xuống xe để các cuộn dây dẫn không bị rơi xuống đất.

+ Kế hoạch căng dây:

Nhà thầu phải lập kế hoạch căng dây báo cáo Chủ đầu tư trước lúc thực hiện. Kế hoạch nêu rõ tiến độ công việc, phương pháp căng dây, dụng cụ, giàn giáo tạm, nổi đất tạm, các thiết bị, phụ kiện căng dây bằng kim loại, người được giao thực hiện công việc và danh sách dụng cụ thiết bị sử dụng cùng với các chỉ dẫn.

+ Dụng cụ, thiết bị căng dây:

- Các ròng rọc được lắp ổ bi có chất lượng cao hoặc ổ bi lăn. Ròng rọc được lót bằng chất dẻo hữu cơ hoặc tương đương được chủ đầu tư thoả thuận. Nếu sử dụng ròng rọc không có lót thì phải bằng hợp kim nhôm hoặc Manhesium, các rãnh phải đánh bóng nhẵn. Ròng rọc phải quay dễ dàng trong thiết bị căng dây mà không gây hư hại cho bề mặt tiếp xúc của dây dẫn. Các ròng rọc không quay tự do được hoặc cản trở công việc căng dây phải thay thế ngay.

- Các giá đỡ cuộn dây: Các giá đỡ cuộn dây phải chế tạo chắc chắn để đỡ cuộn dây khi ra dây.

- Dây cáp môi - thùng: Dây cáp môi bằng thép hoặc dây thùng ny lông hoặc vật liệu khác phải được thoả thuận của Chủ đầu tư.

- Máy kéo dây: Máy kéo dây phải có công suất không nhỏ hơn lực căng dây lớn nhất của dây dẫn, dây chống sét kết hợp cáp quang. Máy kéo dây phải có tải chạy bằng động cơ có cơ cấu truyền động thay đổi tốc độ khi căng dây.

- Thiết bị điều chỉnh căng dây.

Thiết bị điều chỉnh căng dây lót chất dẻo hữu cơ kiểu bánh xe to, thiết bị lắp đặt dây chống sét kết hợp cáp quang mạ kẽm có thể không lót. Bộ hãm kiểu bánh xe to hoặc phanh hãm hoạt động bằng hơi, thủy lực hoặc điện. Thiết bị điều chỉnh căng dây sao cho ứng suất đạt đến độ căng thiết kế, độ căng không đổi được duy trì tới khi bộ hãm nhả ra. Thiết bị phát nóng kê sao cho dây dẫn và dây chống sét kết hợp cáp quang, dây cáp quang không bị phát nóng khi ra dây. Lót lót hữu cơ trên bộ hãm kiểu bánh xe có chiều dày không được nhỏ hơn 6mm. Đường kính bộ hãm tại đáy rãnh đối với bộ hãm kép không được nhỏ hơn 35 lần đường kính dây dẫn, dây chống sét kết hợp cáp quang và không được nhỏ hơn 1,5m cho bộ hãm đơn. Thiết bị hãm phải có khả năng duy trì lực căng liên tục.

- Thiết bị kẹp:

Thiết bị kẹp là loại có thể lắp bất kỳ chỗ nào trên dây dẫn, dây chống sét kết hợp cáp quang để kẹp dây chặt hơn khi lực căng tự động tăng do lực căng dây gia tăng.

- Thiết bị ép:

Thiết bị ép các mối nối chịu lực và khoá néo đầu dây là loại thủy lực thích hợp với áp kế và khuôn ép dây dẫn.

- Dàn giáo:

Nhà thầu phải xin phép cơ quan quản lý các công trình có đường dây tải điện cắt qua đường Sông, đường bộ, đường sắt, đường dây thông tin và các đường dây điện lực... để thi công công trình.

Bằng kinh phí của mình Nhà thầu làm dàn giáo tại các vị trí vượt công trình giao chéo để rải căng dây. Dàn giáo phải có đủ sức chịu được áp lực gió, tải trọng đứng và tất cả các tải trọng khác được dự đoán và không được để dây dẫn, dây chống sét các mặt đường sắt, đường ô tô cách 5 mét và đường dây thông tin, điện lực 1,5 mét trong lúc ra dây. Dàn giáo bằng kim loại phải có thiết bị nổi đất tạm thời.

+ Phương pháp căng dây dẫn.

Dây dẫn được kéo vào vị trí qua thiết bị căng dây bằng máy kéo có động cơ và loại Puly bằng chất dẻo hữu cơ dưới tác dụng giới hạn lực căng dây. Dây kéo phải đủ dài để tránh Chuỗi cách điện và cấu trúc chịu lực căng quá mức.

Trong bất cứ trường hợp nào, việc căng dây dẫn đều được tiến hành ban ngày. Phải luôn chú ý đảm bảo dây dẫn không bị gấp hoặc trầy xước dưới bất kỳ dạng nào. Dây dẫn không được kéo lê trên mặt đất, dưới nước, đá, dây thép gai hoặc bất kỳ vật gì gây hư hại cho dây.

Dây dẫn bị hư hại do Nhà thầu, nếu phải thay thế các đoạn dây hư hại đó thì Nhà thầu phải chịu kinh phí.

+ Nổi đất tạm thiết bị căng dây.

Toàn bộ thiết bị kéo và căng dây phải được nổi đất có hiệu quả và thiết bị nổi đất di động được lắp trên dây trần trước thiết bị căng dây.

Mỗi dây dẫn của đường dây khi căng đều phải nổi đất vào tất cả cột bê tông ly tâm, cột thép bằng các dây cáp nổi đất di động. Các thiết bị nổi đất được để tại chỗ cho tới khi việc lắp đặt dây dẫn hoàn thành và được tháo dỡ vào giai đoạn cuối của công việc này.

Khi tiến hành căng dây gàn hoặc ngang qua đường đang hoạt động Nhà thầu phải có biện pháp đề phòng cần thiết để ngăn ngừa tai nạn.

+ Nổi dây:

Được thực hiện tuân theo quy phạm thi công các công trình điện - Phụ lục. Nhà thầu phải cung cấp toàn bộ dụng cụ cần thiết gồm cả các dụng cụ nổi ép để lắp đặt các mối nối chịu lực, khoá néo, ống nối, ống vá và các vật liệu kèm theo.

+ Lấy độ võng:

Dây sau khi kéo và đưa lên xà, tiến hành căng dây, lấy độ võng và lắp khóa cố định. Độ võng căng dây phù hợp theo yêu cầu của thiết kế.

Sau khi căng dây lấy độ võng, nhà thầu phải kiểm tra lại khoảng cách an toàn từ mặt đất đến điểm võng nhất của dây và phải ghi vào nhật ký công trình. Kết quả đo được cùng ngày, giờ và thời tiết lúc kiểm tra.

Khoảng cách từ dây dẫn đến mặt đất và các công trình khác phải đảm bảo yêu cầu kỹ thuật của quy phạm trang bị điện 11TCN-19-2006 và nghị định 14/2014ND-CP ngày 26/2/2014. Nếu các khoảng cách trên không đảm bảo, Nhà thầu phải báo cho cơ quan tư vấn và Chủ đầu tư.

5. Công tác lắp đặt thiết bị

Trước khi lắp đặt, nhà thầu phải nghiên cứu kỹ bản vẽ thiết kế và catalogue của các thiết bị cùng với các hướng dẫn lắp đặt của nhà sản xuất, kiểm kê đầy đủ các phụ kiện và các dụng cụ thi công cần thiết (*Công tác này phải được thực hiện theo tài liệu hướng dẫn của nhà chế tạo thiết bị, bản vẽ thiết kế, các quy phạm thi công hiện hành*).

6. Chuyển lưới và thu hồi vật tư, thiết bị

* *Chuyển lưới*

- Chuyên lưới đảm bảo an toàn trong quá trình thi công, khi thực hiện phải có giám sát của Điện lực địa phương. Sau khi thi công xong phải được Điện lực địa phương kiểm tra đảm bảo đúng yêu cầu kỹ thuật thì mới được đóng điện trở lại.

- Không thực hiện chuyên lưới khi chưa được phê duyệt biện pháp an toàn thi công; khi lưới điện đang có điện; khi không có người của Điện lực giám sát.

*** Thu hồi vật tư, thiết bị**

- Kiểm đếm vật tư, thiết bị trước khi thu hồi (mời Hội đồng của Công ty Điện lực Hà Tĩnh tiến hành kiểm đếm trước hoặc trong quá trình tháo hạ).

- Đánh giá vật tư thu hồi (mời Hội đồng đánh giá vật tư, thiết bị của Công ty tiến hành đánh giá).

- Bảo quản vật tư, thiết bị sau khi tiến hành thu hồi tại hiện trường. Không được làm thất thoát khối lượng, ảnh hưởng đến chất lượng của vật tư, thiết bị. Nhà thầu phải bồi thường vật tư, thiết bị **bằng giá vật tư mới** khi làm mất mát.

- Nhập kho Công ty Điện lực Hà Tĩnh.

F. YÊU CẦU VỀ THÍ NGHIỆM HIỆU CHỈNH

1. Việc kiểm tra và thí nghiệm ở công trường hoặc trong phòng thí nghiệm cần được thực hiện dưới sự giám sát của kỹ sư bên Chủ đầu tư hoặc người đại diện được uỷ quyền. Nhà thầu tiến hành đầy đủ các hạng mục thí nghiệm của tất cả các hạng mục công trình trong quá trình thi công đến khi đóng điện theo quy định của ngành điện và xây dựng. Sau khi tiến hành xong Nhà thầu phải lập biên bản thí nghiệm.

- Các hạng mục thí nghiệm đạt tiêu chuẩn là cơ sở để tiếp tục tiến hành các công việc tiếp theo. Công tác thí nghiệm gồm có:

- Thí nghiệm phần xây dựng (Thí nghiệm mẫu cát, đá, xi măng, mẫu bê tông).

- Thí nghiệm phần điện (Thí nghiệm các vật tư, thiết bị đưa vào lắp đặt cho công trình như: dây cáp các loại...). Công tác thí nghiệm được Nhà thầu tiến hành ký hợp đồng với các Đơn vị có đầy đủ chức năng, năng lực thí nghiệm theo quy định gồm:

- Phần thí nghiệm điện: Nhà thầu tiến hành ký hợp đồng với các đơn vị thí nghiệm có đầy đủ chức năng để thực hiện.

- Phần thí nghiệm mẫu xây dựng: Nhà thầu tiến hành ký hợp đồng với đơn vị có đủ chức năng.

2. Các yêu cầu khác:

- Nhà thầu phải nghiêm chỉnh tuân thủ theo bản vẽ và chỉ dẫn của thiết kế, khi có vướng mắc phải báo cho Chủ đầu tư giải quyết.

- Nhà thầu phải có biện pháp thí nghiệm từng hạng mục công trình sao cho quá trình thí nghiệm liên tục đúng tiến độ đảm bảo chất lượng.

- Nhà thầu phải có biện pháp an toàn thí nghiệm tránh tình trạng làm hư hỏng thiết bị, gây tai nạn lao động. Nếu xảy ra các hiện tượng trên Nhà thầu phải hoàn toàn chịu trách nhiệm.

- Phải tuân thủ các yêu cầu kỹ thuật và các tiêu chuẩn liên quan hiện hành.

G. YÊU CẦU KHÁC

1. Quy trình - Quy phạm kỹ thuật thi công và giám sát

Áp dụng các TCVN-TCN hiện hành. Tuân thủ quy trình kỹ thuật an toàn điện trong công tác Quản lý - Vận hành - Sửa chữa đường dây điện.

2. Kho của nhà thầu

Là các loại kho bãi do nhà thầu tự làm và chịu kinh phí tại công trường để bảo quản VTTB, vật liệu do bên A hoặc Nhà thầu cấp cho dự án. Các kho bãi này phải được xây dựng với chi phí do Nhà thầu chịu và phải được bên A đồng ý trước khi đưa vào sử dụng.

Nhà thầu phải tính toán tổng khối lượng vật tư B cấp (ví dụ: xi măng, thép....) và phải căn cứ vào tiến độ yêu cầu của dự án để đưa ra kết cấu và diện tích kho cho hợp lý - Phần này yêu cầu phải nêu rõ trong tổ chức thi công của Nhà thầu.

3. Các công trình tạm

Lán trại tạm: Nhà thầu tự làm hoặc đi thuê và chịu kinh phí để phục vụ cán bộ, công nhân của nhà Thầu trong quá trình xây lắp.

Đường tạm thi công: Nhà thầu phải tự làm, tự chịu kinh phí để phục vụ cho quá trình thi công xây lắp và vận chuyển.

Sau khi hoàn thành các công tác xây lắp, Nhà thầu phải tháo dỡ tất cả các công trình tạm và hoàn trả lại nguyên hiện trạng mặt bằng.

4. Cung cấp điện, nước thi công:

Điện nước thi công: Nhà thầu tự lo, đảm bảo an toàn và liên tục trong suốt quá trình thi công.

Nước thi công: Nhà thầu tự lo, đảm bảo số lượng cũng như chất lượng trong suốt quá trình thi công.

5. An toàn lao động:

Theo thông tư số 04/2017/TT-BXD ngày 30/03/2017 quy định về an toàn lao động trong thi công xây dựng công trình và Thông tư 03/2019/TT-BXD ngày 30/7/2019 sửa đổi Thông tư 04/2017/TT-BXD quản lý an toàn lao động trong xây dựng của Bộ Xây Dựng.

Nhà thầu phải tuân thủ các quy định về an toàn lao động cho người và thiết bị đối với từng nội dung công việc trong suốt quá trình xây lắp.

Nhà thầu phải chịu trách nhiệm đối với bất kỳ tai nạn và hư hỏng nào xảy ra trên công trường do không đảm bảo an toàn lao động gây ra.

6. Vệ sinh môi trường

Trong suốt quá trình thi công, Nhà thầu phải có biện pháp đảm bảo toàn bộ công trường luôn sạch sẽ, gọn gàng. Các loại phế thải (bao gồm đất thừa, rác thải..) phải được xử lý hoặc thu gom vào nơi quy định. Nhà thầu phải tự thỏa thuận với địa phương về vị trí đổ và chịu toàn bộ kinh phí vận chuyển các phế thải đến nơi quy định.

Sau khi thi công xong, Nhà thầu phải chuyển toàn bộ vật tư, vật liệu thừa, trang thiết bị... của Nhà thầu ra khỏi công trình hoàn trả lại mặt bằng để nghiệm thu, bàn giao.

7. Thiết bị thi công

Nhà thầu cung cấp toàn bộ trang thiết bị, phương tiện, vật tư, vật liệu phục vụ thi công. (Với mức tối thiểu quy định trong Bảng dữ liệu đấu thầu)

Các thiết bị nêu trên phải đảm bảo: hoạt động tốt, đáp ứng được tiến độ thi công.

8. Yêu cầu về nhân lực

Đáp ứng Mẫu 4A Yêu cầu nhân sự chủ chốt Chương IV Biểu mẫu hồ sơ mời thầu và hồ sơ dự thầu.

9. Bảo quản vật tư thiết bị

Nhà thầu phải cung cấp cho bên A kế hoạch chi tiết cấp VTTB phù hợp với kế hoạch thi công của Nhà thầu. Nhà thầu chịu mọi trách nhiệm về chất lượng và số lượng VTTB.

10. Đấu nối

Sử dụng công nghệ thi công hotline khi thực đấu nối đường dây trung áp.

Trường hợp không thực hiện được công nghệ Hotline thì Nhà thầu có trách nhiệm xin cắt điện để thực hiện công tác thi công, đấu nối có liên quan với lưới điện có cấp điện áp từ 0,4kV trở lên.

Việc chậm trả điện do thi công gây ra mà phía Nhà thầu không giải trình được nguyên nhân được bên A chấp nhận thì Nhà thầu phải chịu bồi thường thiệt hại do ngừng cung cấp điện cho Đơn vị quản lý lưới điện. Phần chi phí này (*căn cứ bảng giá trị yêu cầu bồi thường thiệt hại do Đơn vị Quản lý lưới điện lập, được cấp trên trực tiếp chấp nhận*) Bên A sẽ khấu trừ vào phần giá trị hợp đồng của công trình mà Nhà thầu nhận được để trả cho Đơn vị quản lý lưới điện bị thiệt hại.

11. Nghiệm thu, chạy thử, bàn giao.

Nhà thầu phải chuẩn bị đầy đủ các hồ sơ phục vụ công tác nghiệm thu đưa công trình vào sử dụng theo quy định: Bản vẽ hoàn công, biên bản nghiệm thu từng phần, biên bản thí nghiệm....

Nhà thầu cử đại diện tham gia các bước nghiệm thu theo quy định.

Nhà thầu chuẩn bị nhân lực, phương tiện phục vụ cho việc nghiệm thu đóng điện, xử lý sự cố (*nếu có*) và các yêu cầu khác của hội đồng nghiệm thu.

Nhà thầu tham gia trực trong thời gian nghiệm thu đóng điện.

12. Công tác vận chuyển vật tư thiết bị

a. Nội dung các công việc cần thực hiện

Chịu trách nhiệm toàn bộ mọi vấn đề liên quan trong quá trình vận chuyển kể từ khi nhận hàng tại nơi giao.

b. Các điều kiện thực hiện và yêu cầu kỹ thuật

Nhà thầu phải bố trí nhân lực có kinh nghiệm, có đủ phương tiện vận tải và biện pháp vận chuyển hàng hoá phù hợp với yêu cầu vận chuyển (*vật tư, thiết bị*) hàng hoá công kênh, dễ hỏng và dễ vỡ.

13. Nối, hoàn thiện và tu chỉnh dây

Các mối nối chịu lực, các khoá néo ép các mối nối sửa chữa và các thanh ghép được lắp đặt vào dây dẫn theo yêu cầu của nhà chế tạo. Tất cả mối nối ép và khoá néo được lắp và hoàn thiện bằng vải (*hoặc giấy*) nhám để làm nhẵn bề mặt, không có các điểm sáng, nhọn bất thường.

Nhà thầu phải cung cấp toàn bộ dụng cụ cần thiết bao gồm cả dụng cụ nối ép để lắp đặt các mối nối chịu lực, khoá néo, ống nối sửa chữa và các thanh ghép.

Điểm nối dây phù hợp với quy phạm. Nghiệm cầm nối dây tại khoảng vượt qua các công trình như nhà, đường ô tô, đường dây điện lực, đường dây thông tin...

Số mối nối, mối ép tuân thủ theo quy phạm hiện hành (*11 TCN-01-2006*).

Không được nối dây khi trời mưa, trời tối. Nối bằng phương pháp do bên A quy định.

14. Nối đất

Hệ thống nối đất được thực hiện theo quy định của thiết kế.

Vị trí nối đất của cột, dây chống sét được thực hiện phù hợp với thiết kế và điện trở suất của từng khu vực tuyến đường dây đi qua. Điện trở nối đất phải đảm bảo theo quy phạm hiện hành.

III.6. Yêu cầu về vận hành thử nghiệm, an toàn:

- Công trình phải được kiểm tra thí nghiệm các thông số kỹ thuật và an toàn đủ điều kiện theo quy định hiện hành (như điện trở cách điện, trị số tiếp địa, khoảng cách an toàn, hành lang an toàn...) mới được đóng điện.

III.7. Yêu cầu về phòng, chống cháy, nổ (nếu có):

- Tổ chức học tập các biện pháp phòng chống cháy nổ cho tất cả cán bộ công

nhân và có kiểm tra ghi chép đầy đủ.

- Không được để thiết bị và máy móc gần đường dây điện, trạm điện. Khi đã có biển báo mọi người phải tuân thủ theo hướng dẫn và biển báo.

- Lắp đặt các thiết bị bảo vệ để chống ngắn mạch do sự tăng giảm đột ngột của đường điện gây hoá hoạn (bảo vệ bằng áp tô mát). Có các biển báo cấm lửa ở những nơi dễ cháy.

- Thực hiện treo biển báo, biển hướng dẫn PCCC tại các nơi như nhà ở, ga ra xe, kho, xưởng. Dụng cụ phòng cháy nổ phải để riêng, không một ai tự tiện lấy dụng cụ PCCC đi làm việc khác. Khu nhà ở, kho kho xưởng phải có thùng cát cứu hoả.

III.8. Yêu cầu về vệ sinh môi trường:

- Nhà thầu có trách nhiệm thực hiện thường xuyên, liên tục kế hoạch bảo vệ môi trường nhằm giảm thiểu tác động xấu đến môi trường và an toàn lao động trong suốt giai đoạn thi công. Thực hiện chế độ định kỳ báo cáo về công tác quản lý môi trường theo yêu cầu của chủ đầu tư.

- Trước khi thi công tổ chức xem xét nghiên cứu đánh giá hiện trạng của công trình, liên hệ với bên A để đề ra biện pháp tối ưu bảo vệ môi trường.

- Xây dựng nội quy, quy định làm việc cho cán bộ công nhân viên có ý thức bảo vệ môi trường tại công trường.

- Đào, đắp, san lấp đất cần được duy trì phù hợp với các chi tiết tiêu chuẩn kỹ thuật xây

dựng, bao gồm các biện pháp như chống sạt lở, ngăn chặn dòng chảy, xả thải trực tiếp ra môi trường...

- Phương tiện ô tô, xe máy thi công và vận chuyển vật liệu xây dựng phải đảm bảo về khí thải, tiếng ồn; Các thiết bị, vật liệu dễ rơi phải được chằng buộc chắc chắn; Các vật liệu dễ

gây bụi như xi măng, đất, cát, đá... phải được che chắn nhằm tránh làm rơi vãi hoặc gây bụi.

- Các chất thải rắn phát sinh trong quá trình thi công (đất, thực vật...) được vận chuyển đổ tại địa điểm phù hợp đã được chính quyền địa phương, Chủ đầu tư đồng ý để không làm ảnh hưởng đến môi trường.

- Trong quá trình thi công không làm thiệt hại đến quyền lợi của cộng đồng, không làm hư hại đến công trình, đường xá công cộng xung quanh khu vực thi công. Không làm ảnh hưởng đến Chủ đầu tư.

- Giữ gìn vệ sinh môi trường, không vứt rác rưởi, gạch vụn, bê tông...; Bố trí thùng rác tại công trường, bố trí khu vệ sinh sạch sẽ tại công trường. Sau khi thi công hoàn thành phải vệ sinh dọn sạch trang thiết bị, vật tư, phương tiện dụng cụ và người ra ngoài phạm vi công trình xây dựng, trả lại mặt bằng nguyên trạng ban đầu.

III.9. Yêu cầu về an toàn lao động:

- Nhà thầu phải tuân thủ “Quy trình an toàn điện” và các quy định về an toàn lao động cho người và thiết bị đối với từng nội dung công việc trong suốt quá trình xây lắp. - Nhà thầu phải chịu trách nhiệm đối với bất kỳ tai nạn và hư hỏng nào xảy ra trên công trường do không đảm bảo an toàn lao động gây ra.

- Nhà thầu phải lập các biện pháp an toàn cụ thể cho từng hạng mục công việc, biện pháp an toàn phải được phổ biến cho toàn bộ công nhân tham gia nắm rõ trước khi thi công.

- Mọi công nhân tham gia thi công phải được huấn luyện an toàn và được cấp thẻ an toàn phù hợp với vị trí công việc đảm nhiệm.

- Nhà thầu phải trang bị đầy đủ các phương tiện, dụng cụ an toàn phục vụ thi

công, trang bị đầy đủ bảo hộ lao động cho công nhân, đáp ứng các điều kiện về y tế tối thiểu tại công trường.

- Hàng ngày trước khi làm việc đội trưởng, cán bộ kỹ thuật, tổ trưởng kiểm tra lại tình trạng của tất cả các cán bộ thi công, kiểm tra xong mới cho công nhân làm việc. Trong khi làm việc bất kỳ công nhân nào phát hiện thấy nguy hiểm mất an toàn, phải ngừng làm việc và báo ngay cho cán bộ kỹ thuật hoặc đội trưởng xử lý.

III.10. Biện pháp huy động nhân lực và thiết bị phục vụ thi công:

Nhà thầu phải có Biện pháp huy động nhân lực và thiết bị phục vụ thi công, lập biểu đồ nhân lực và tiến độ thi công chi tiết để đảm bảo tiến độ xây lắp công trình.

III.11. Yêu cầu về biện pháp tổ chức thi công tổng thể và các hạng mục:

Nhà thầu phải lập phương án tổ chức thi công tổng thể và các hạng mục công trình. Phương án TCTC phải phù hợp với quy mô, tính chất, các yêu cầu kỹ thuật an toàn và tiến độ hoàn thành công trình.

III.12. Yêu cầu về hệ thống kiểm tra, giám sát chất lượng của nhà thầu:

- Có kế hoạch chi tiết quản lý chất lượng.
- Lập sổ nhật ký công trình, hàng ngày đều có sự thống nhất của cán bộ giám sát bên A cùng ký xác nhận.
- Thiết bị, vật tư, vật liệu phải được kiểm tra kỹ lưỡng, đạt yêu cầu theo quy định và được sự thống nhất của cán bộ giám sát bên A cùng ký xác nhận trước khi đưa vào sử dụng cho công trình.
- Tổ chức bồi dưỡng cho cán bộ, công nhân về các chỉ dẫn kỹ thuật, quy trình quy phạm kỹ thuật, các quy định, định mức thi công để thực hiện trong thi công công trình.

- Việc kiểm tra chất lượng thi công phải được tiến hành trong suốt quá trình thi công do chỉ huy trưởng và giám sát của đơn vị đảm nhiệm. Có biện pháp xử lý các sản phẩm kém chất lượng đồng thời theo dõi việc sửa chữa các sản phẩm đó.

III.13. Yêu cầu khác căn cứ quy mô, tính chất của gói thầu (nếu có):

- Nhà thầu phải sử dụng công nghệ thi công Hotline khi thi công kéo dãn dây dẫn giao chéo và đấu nối với các đường dây trung áp, cao áp.

- Công trình thi công trên lưới điện hạ áp đang vận hành, thi công có thể vi phạm hành lang an toàn lưới điện và thi công phải cắt điện đường dây trung, hạ áp. Trước khi thi công đơn vị thi công phải tiến hành khảo sát cùng các đơn vị Quản lý vận hành có liên quan (Điện lực) để lập Phương án tổ chức thi công đảm bảo an toàn trình Công ty Điện lực Hà Tĩnh Phê duyệt theo quy định. Đơn vị thi công phải đăng ký kế hoạch công tác với đơn vị quản lý vận hành theo quy định.

- Nhà thầu phải có các giải pháp tổ chức thi công để giảm thiểu vùng ảnh hưởng mất điện và thời gian cắt điện phục vụ thi công.

- Quá trình thi công phải tuân thủ nghiêm ngặt các quy định về an toàn.

- Thiết bị, vật tư tháo hạ thu hồi phải được bảo quản, vận chuyển, nhập kho Công ty Điện lực Hà Tĩnh.

IV. Các bản vẽ: Như bản vẽ đính kèm HSMT