

## **Chương V. YÊU CẦU VỀ KỸ THUẬT**

### **Mục 1. Yêu cầu về kỹ thuật**

#### **1. Giới thiệu chung về gói thầu**

- Tên gói thầu: Cung cấp, triển khai thiết bị tường lửa cho phân vùng mạng LAN tòa nhà TTDL An Khánh.

- Địa điểm triển khai: Tòa nhà TTDL An Khánh (địa chỉ khu đất A5-THCT2, khu đô thị mới Lê Trọng Tấn, xã An Khánh, Thành phố Hà Nội).

- Quy mô: Cung cấp, triển khai lắp đặt 02 thiết bị tường lửa tại TTDL An Khánh để bảo vệ và tăng cường an ninh bảo mật cho phân vùng mạng LAN tòa nhà TTDL An Khánh, địa chỉ khu đất A5-THCT2, khu đô thị mới Lê Trọng Tấn, xã An Khánh, Thành phố Hà Nội.

- Thời gian thực hiện gói thầu: Tối đa là 06 tháng (bao gồm cả ngày nghỉ, ngày lễ), kể từ ngày hợp đồng có hiệu lực.

#### **2. Yêu cầu về kỹ thuật**

##### **2.1 Yêu cầu kỹ thuật chung**

- Các thiết bị tường lửa phải của chính hãng sản xuất, mới 100%, được sản xuất tối đa không quá 06 tháng trước ngày ký hợp đồng. Các thiết bị phải có đầy đủ các giấy tờ chứng minh gồm: Giấy chứng nhận chất lượng hàng hóa của hãng sản xuất (CQ); tài liệu xác nhận bảo hành, hỗ trợ kỹ thuật của hãng sản xuất; các giấy tờ chứng minh nguồn gốc xuất xứ của hàng hóa, vận đơn (bill of lading), phiếu đóng gói hàng hóa (packing list).

- Các thiết bị phần cứng phải có đầy đủ phụ kiện đi kèm cùng các tài liệu kỹ thuật về thiết bị của Hãng sản xuất như: Các Catalogue hoặc địa chỉ các Website của Hãng sản xuất giới thiệu về công nghệ tính năng kỹ thuật của thiết bị.

##### **2.2 Yêu cầu mô hình triển khai**

Mô hình định hướng triển khai cặp thiết bị tường lửa bảo vệ phân vùng mạng LAN tòa nhà TTDL An Khánh được mô tả như hình sau:

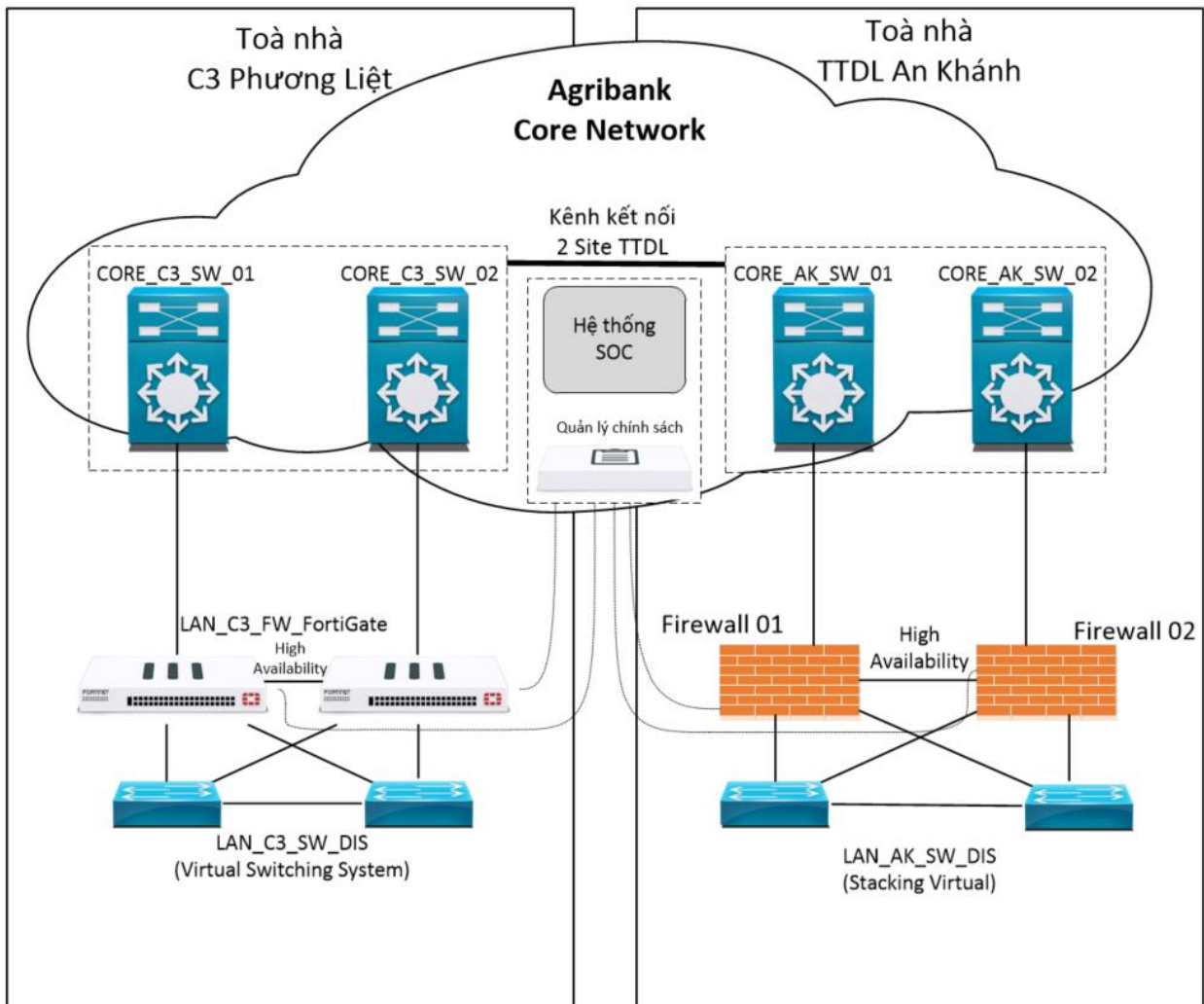

- Cặp thiết bị tường lửa đầu tư mới triển khai nằm giữa cặp Switch Distribution và cặp thiết bị Core Switch tại TTDL An Khánh, nhằm bảo vệ và đảm bảo an toàn bảo mật riêng cho phân vùng mạng LAN tòa nhà TTDL An Khánh.

### 2.3 Yêu cầu cấu hình kỹ thuật chi tiết

Bảng yêu cầu thông số kỹ thuật tối thiểu hoặc tương đương

STT	Nội dung	Yêu cầu kỹ thuật tối thiểu hoặc tương đương	Số lượng
<b>Thiết bị tường lửa cho phân vùng mạng LAN tòa nhà TTDL An Khánh</b>			<b>02 chiếc</b>
1	Interfaces	<ul style="list-style-type: none"> <li>- 2 x USB Ports</li> <li>- 1 x Console Port (RJ45)</li> <li>- 1 x GE RJ45 MGMT Port</li> <li>- 1 x GE HA/Sync Port</li> <li>- 8 x 1Gbps RJ45 ports</li> <li>- 4 x 10/25Gbps SFP+/SFP28 ports</li> </ul>	
2	Transceiver	04 x 25GBASE-SR SFP28	
3	Storage Capacity	480GB	

STT	Nội dung	Yêu cầu kỹ thuật tối thiểu hoặc tương đương	Số lượng
4	Threat Protect Throughput hoặc Threat Prevention Throughput	10 Gbps	
5	NGFW Throughput	11.5 Gbps	
6	IPS Throughput	14 Gbps	
7	Concurrent Sessions/Connections	8 million	
8	New Sessions/Second hoặc Connections/Second	355,000	
9	Feature	<ul style="list-style-type: none"> <li>– Application Control</li> <li>– Threat Protection: IPS, Anti-virus</li> <li>– IPsec VPN, SSL VPN</li> </ul>	
10	High Availability	Active-Active, Active-Passive	
11	Power Supplies	<ul style="list-style-type: none"> <li>– Dual power supply</li> <li>– 200V to 240V AC, 50Hz – 60Hz</li> <li>– Patch Cord C13-14</li> </ul>	

#### 2.4 Yêu cầu về bàn giao và lắp đặt triển khai thiết bị

- Địa điểm bàn giao, kiểm tra, lắp đặt và nghiệm thu: Trung tâm Công nghệ thông tin - Khu đất A5-THCT2, khu đô thị mới Lê Trọng Tấn, xã An Khánh, Thành phố Hà Nội.

- Nhà thầu chịu trách nhiệm vận chuyển, bảo hiểm hàng hóa (nếu có). Cung cấp đầy đủ phụ kiện như: cáp mạng, dây nhảy quang, dây nguồn, v.v... để đảm bảo lắp đặt, tích hợp thiết bị vào hệ thống mạng Agribank.

- Nhà thầu phải lắp đặt, triển khai tích hợp các thiết bị tường lửa vào hệ thống mạng Agribank (tích hợp với phân vùng mạng LAN tòa nhà, tích hợp với hệ thống SOC, tích hợp với hệ thống quản lý chính sách<sup>1</sup>, v.v...). Cấu hình chính sách an ninh mạng bảo vệ người dùng và các hệ thống tại phân vùng mạng LAN tòa nhà Trung tâm dữ liệu An Khánh.

- Nhà thầu phải hướng dẫn và chuyên giao đầy đủ tài liệu mô tả kỹ thuật, hướng dẫn quản lý vận hành thiết bị.

- Nhà thầu có trách nhiệm chịu toàn bộ chi phí liên quan đến việc triển khai, vận chuyển, lắp đặt, cấu hình, chạy thử và bàn giao hệ thống.

<sup>1</sup> Tích hợp và đồng bộ được với hệ thống quản lý chính sách các thiết bị tường lửa mạng LAN Trung tâm CNTT FortiGate hiện tại của Agribank.

## **2.5 Yêu cầu về bảo hành và hỗ trợ xử lý kỹ thuật**

### a) Các công việc bảo hành và hỗ trợ kỹ thuật

- Nhà thầu phải cung cấp dịch vụ bảo hành và hỗ trợ kỹ thuật của chính hãng sản xuất (bao gồm cả tài khoản hỗ trợ kỹ thuật). Nhà thầu phải nộp tài liệu chứng minh hàng hóa được bảo hành và hỗ trợ kỹ thuật của chính hãng sản xuất trong suốt thời gian bảo hành trước ngày nghiệm thu hàng hóa.

- Nhà thầu phải tổ chức bảo hành, hỗ trợ kỹ thuật và xử lý sự cố trong suốt thời gian bảo hành. Nhà thầu phải thay thế, sửa chữa khắc phục sự cố thiết bị, trường hợp các thiết bị phần cứng bị hỏng không khắc phục được ngay mà phải chuyển về hãng sản xuất bảo hành thì Nhà thầu chịu trách nhiệm thay thế thiết bị khác tương đương trong suốt quá trình sửa chữa, bảo hành để đảm bảo hệ thống mạng của Agribank không bị gián đoạn.

- Thiết bị thay thế bảo hành phải đảm bảo của chính hãng sản xuất, tương đương về chủng loại, thông số kỹ thuật, có giấy tờ chứng nhận chất lượng sản phẩm. Nhà thầu phải đảm bảo Agribank không phải trả thêm bất kỳ một khoản chi phí nào khác đối với thiết bị, vật tư thay thế trong suốt thời gian bảo hành.

- Trong thời gian bảo hành và hỗ trợ kỹ thuật, các thiết bị phải có quyền cập nhật (không tính phí) các phiên bản hệ điều hành, các chức năng mới (nếu có), các bản nâng cấp và các bản vá mới nhất theo khuyến nghị của hãng sản xuất. Định kỳ hoặc khi có yêu cầu của Agribank, Nhà thầu phải thực hiện việc cập nhật các phiên bản hệ điều hành, các bản nâng cấp và các bản vá theo khuyến nghị của hãng sản xuất.

- Thời gian giải quyết sự cố: Kể từ khi nhận được thông báo của Agribank (điện thoại, email, fax, văn bản). Nhà thầu phải có mặt tại nơi lắp đặt/cài đặt thiết bị trong vòng 4 giờ để lên phương án khắc phục sự cố; dịch vụ tiếp nhận yêu cầu hỗ trợ xử lý sự cố của Nhà thầu luôn phải đáp ứng 24x7.

### b) Thời gian và địa điểm bảo hành

- Thời gian bảo hành: Các thiết bị được bảo hành tối thiểu 03 (ba) năm theo tiêu chuẩn chính hãng sản xuất kể từ ngày nghiệm thu và đưa vào sử dụng.

- Địa điểm bảo hành: Các thiết bị được bảo hành tại địa điểm lắp đặt thiết bị.

## **Mục 2. Bản vẽ**

Không có

## **Mục 3. Kiểm tra và thử nghiệm**

Các kiểm tra và thử nghiệm cần tiến hành gồm có:

- Kiểm tra số lượng, giấy tờ chứng nhận xuất xứ hàng hóa và giấy tờ chứng nhận chất lượng của thiết bị trước khi lắp đặt.

- Kiểm tra, chạy thử thiết bị trước khi đưa vào sử dụng: kiểm tra trực tiếp trên thiết bị, qua catalogue, qua giao diện quản trị của thiết bị và các kịch bản thử nghiệm khác (nếu có) để đảm bảo hàng hóa có thông số kỹ thuật và tính năng đáp ứng các yêu cầu của Hợp đồng, E-HSMT và E-HSDT.

- Bất kỳ hàng hoá nào qua kiểm tra và thử nghiệm mà không phù hợp với đặc tính kỹ thuật theo hợp đồng thì Chủ đầu tư có quyền từ chối và Nhà thầu phải có trách nhiệm thay thế bằng hàng hoá khác hoặc tiến hành những điều chỉnh cần thiết để đáp ứng đúng các yêu cầu về đặc tính kỹ thuật. Trong trường hợp Nhà thầu không có khả năng thay thế hay điều chỉnh các hàng hoá không phù hợp, Nhà thầu sẽ bị phạt vi phạm hợp đồng theo quy định.

Mọi chi phí phát sinh (nếu có) trong quá trình kiểm tra, thử nghiệm do Nhà thầu chịu.