

## **Phần 2. YÊU CẦU VỀ KỸ THUẬT**

### **Chương V. YÊU CẦU VỀ KỸ THUẬT**

#### **I. Giới thiệu về gói thầu**

1. Phạm vi công việc của gói thầu.

- Xây dựng mới 119m đường dây mạch kép cáp ngầm 3xCu/XLPE/PVC/DATA/Fr-PVC-W-1x400-12,7/22(24kV) cho đoạn đầu xuất tuyến 483 và 485 xây dựng mới.

- Xây dựng mới 166m đường dây mạch đơn cáp ngầm 3xCu/XLPE/PVC/DATA/Fr-PVC-W-1x400-12,7/22(24kV) cho đoạn đầu xuất tuyến 481 E18.5 hiện có. Sử dụng cáp ngầm hiện có 166m cáp 2xCu/XLPE/PVC/DATA/Fr-PVC-W-3x240-12,7/22(24kV) đấu chập cho đoạn đầu xuất tuyến 479 E18.5 hiện có.

- Cải tạo 927m đường dây 35kV đi trên không thành mạch kép đường dây 22kV sử dụng dây dẫn AC240/32mm<sup>2</sup> và dây chống sét TK50 cho toàn tuyến đường dây trên không.

- Xây dựng mới 1111m đường dây 22kV mạch kép dây dẫn AC240/32mm<sup>2</sup> cho mạch kép xuất tuyến 483 và 485 xây dựng mới và hoàn trả lưới cho xuất tuyến 479 và 481.

- Xây dựng mới 23m đường dây mạch kép cáp ngầm 3xCu/XLPE/PVC/DATA/Fr-PVC-W-1x400-12,7/22(24kV) cho mạch kép xuất tuyến 483 và 485 xây dựng mới đoạn giao chéo với xuất tuyến 373 E18.5.

- Cải tạo nần tuyến 44m đường dây 35kV đi trên không dây AC70/11 mm<sup>2</sup> nhánh rẽ Kỳ Thịnh thuộc xuất tuyến 373 E18.3.

- Xây dựng mới 20m đường dây cáp ngầm Cu/XLPE/PVC/DSTA/PVC-W 20/35(40,5)kV 3x150 mm<sup>2</sup> hoàn trả lưới cho nhánh rẽ An Việt Phát.

- Xây dựng mới 52m đường dây cáp ngầm Cu/XLPE/PVC/DSTA/PVC-W 20/35(40,5)kV 3x70 mm<sup>2</sup> hoàn trả lưới cho TBA An Việt Phát 4.

\* Thu hồi nhập kho Công ty Điện lực Hà Tĩnh.

2. Thời hạn hoàn thành: 120 ngày kể từ ngày hợp đồng có hiệu lực.

#### **II. Yêu cầu về tiến độ thực hiện**

Nêu yêu cầu về thời gian từ khi khởi công đến khi hoàn thành hợp đồng: 120 ngày. Yêu cầu thời hạn hoàn thành cho từng hạng mục công trình:

<b>STT</b>	<b>Hạng mục công trình</b>	<b>Ngày bắt đầu</b>	<b>Ngày hoàn thành</b>
1	Khởi công xây lắp công trình	≤ 05 ngày kể từ ngày ký hợp đồng	

2	Nghiệm thu hoàn thành	≥ 10 ngày trước ngày hết hạn hợp đồng	≥ 07 ngày trước ngày hết hạn hợp đồng
3	Nghiệm thu bàn giao công trình đưa vào sử dụng	≥ 05 ngày trước ngày hết hạn hợp đồng	≥ 03 ngày trước ngày hết hạn hợp đồng

### **III. Yêu cầu về kỹ thuật/chỉ dẫn kỹ thuật**

#### **III.1. Yêu cầu về kỹ thuật chung**

Yêu cầu về kỹ thuật chung là các yêu cầu về chủng loại, tiêu chuẩn hàng hóa (quốc gia và quốc tế được công nhận), các yêu cầu về kiểm tra, thử nghiệm, đóng gói, vận chuyển, các điều kiện khí hậu tại nơi hàng hóa được sử dụng. Tùy thuộc vào sự phức tạp của hàng hóa, các yêu cầu kỹ thuật chung được nêu cho tất cả các hàng hóa hoặc cho từng loại hàng hóa riêng biệt.

#### **III.2 Quy trình, quy phạm áp dụng cho việc thi công, nghiệm thu công trình:**

1. Quy chuẩn kỹ thuật quốc gia QCVN 07:2023/BXD về Hệ thống công trình hạ tầng kỹ thuật, Quy chuẩn kỹ thuật quốc gia QCVN 25: 2025/BCT về An toàn điện)
2. Quy định kỹ thuật điện nông thôn của Bộ Công nghiệp QĐKT.ĐNT-2006;
3. Tiêu chuẩn Quốc gia TCVN 5574-2018 về Thiết kế kết cấu bê tông và bê tông cốt thép; Quy chuẩn kỹ thuật Quốc gia QCVNN 7:2019/BKHCN về Thép làm cốt bê tông.
4. Tiêu chuẩn quốc gia TCVN 8828:2011 về Bê tông - Yêu cầu bảo dưỡng ẩm tự nhiên
5. Kết cấu bê tông và bê tông cốt thép lắp ghép – thi công và nghiệm thu TCVN 9115-2019;
6. Nước cho bê tông và vữa– yêu cầu kỹ thuật TCVN 4506-2012;
7. TCVN 7571-15:2019 Tiêu chuẩn Thép hình Cán nóng
8. TCVN 5575 : 2024 Thiết kế Kết cấu thép
9. TCVN 7570:2006 - Cốt liệu cho bê tông và vữa
10. Nghiệm thu các công trình xây dựng theo nghị định 06/2021/NNĐ-CP
11. Quy chuẩn kỹ thuật quốc gia về An toàn trong thi công xây dựng QCVN 18:2021/BXD.
12. Tiêu chuẩn quốc gia TCVN 4447:2012 về Công tác đất - Thi công và nghiệm thu
13. TCVN 1916:1995 về Bulông, vít, vít cây và đai ốc - Yêu cầu kỹ thuật

14. Quy phạm trang bị điện:

Phần I - Quy định chung (11 TCN-18-84)

Phần II - Hệ thống đường dân điện (11 TCN-19-84)

Phần III - Bảo vệ và tự động (11 TCN-20-84)

Phần IV - Thiết bị phân phối và TBA (11 TCN-21-84)

15. Tiêu chuẩn về mạ kẽm nhúng nóng: TCVN 5408:2007

16. Nghị định của Chính phủ về Quy định chi tiết thi hành luật Điện lực về an toàn điện Số 62/2025/NĐ-CP ngày 04/03/2025 của Chính phủ về việc quy định chi tiết thi hành Luật Điện lực về bảo vệ công trình Điện lực và an toàn trong lĩnh vực Điện lực;

17. Quy trình an toàn áp dụng trong Tổng Công ty Điện lực miền Bắc ban hành kèm theo quyết định số: 1356/QĐ-EVNNPC ngày 28/06/2025 của Tổng công ty Điện lực miền Bắc;

18. Bộ tiêu chuẩn kỹ thuật lựa chọn thiết bị của Tổng công ty Điện lực miền Bắc Số 318/QĐ/EVN NPC ngày 03/12/2016;

19. Tiêu chuẩn cột bê tông cốt thép TCVN 5847:2016;

20. Quyết định số 118/QĐ-EVNNPC ngày 20/01/2026 của Tổng công ty Điện lực miền Bắc về việc Ban hành Quy định về công tác khảo sát, thiết kế dự án lưới điện cấp điện áp đến 220kV trong Tổng công ty Điện lực miền Bắc;

21. Văn bản 1940/EVNNPC-ĐT ngày 02/5/2024 của Tổng công ty Điện lực miền Bắc về việc thực hiện định hướng thiết kế lưới điện trung hạ áp của EVNNPC.

22. Và các tiêu chuẩn, quy phạm khác có liên quan.

### **III.3 Yêu cầu về tổ chức kỹ thuật thi công, giám sát:**

- Công trình thi công trong hành lang an toàn lưới điện trung, hạ áp đang vận hành. Trước khi thi công (kể cả việc thực hiện công việc đào, đúc móng, đào đắp, lấp đất tiếp địa chân cột) đơn vị thi công phải tiến hành khảo sát cùng các đơn vị Quản lý vận hành có liên quan để lập Phương án tổ chức thi công đảm bảo an toàn trình Công ty Điện lực Hà Tĩnh – chi nhánh Tổng Công ty Điện lực miền Bắc Phê duyệt theo quy định. Đơn vị thi công phải đăng ký kế hoạch công tác với đơn vị quản lý vận hành theo quy định.

- Nhà thầu phải sử dụng công nghệ thi công Hotline khi thi công kéo dải dây dẫn giao chéo và đấu nối với các đường dây trung áp (nếu có).

- Nhà thầu phải có các giải pháp tổ chức thi công để giảm thiểu vùng ảnh hưởng mất điện và thời gian cắt điện phục vụ thi công như sử dụng phương tiện cơ giới để thi công dựng cột, lắp xà, kéo dải dây lấy độ võng; Huy động tối đa nhân lực, phương tiện thi công....

- Kết thúc mỗi ngày thi công, tuyến đường dây sau khi cải tạo phải được kiểm

tra nghiệm thu đảm bảo đủ điều kiện vận hành để đóng điện đưa vào vận hành ngay.

- Công tác cốt pha móng cột: Yêu cầu nhà thầu sử dụng cốt phe thép.
- Công tác bê tông móng cột: Yêu cầu nhà thầu sử dụng bê tông thương phẩm hoặc bê tông trộn tại chỗ bằng máy trộn.
- Quá trình thi công phải tuân thủ nghiêm ngặt các quy định về an toàn.
- Thiết bị, vật tư tháo hạ thu hồi phải được bảo quản, vận chuyển, nhập kho Công ty Điện lực Hà Tĩnh – chi nhánh Tổng Công ty Điện lực miền Bắc.
- Chỉ huy trưởng công trường và Giám sát kỹ thuật thi công phải thường xuyên có mặt tại hiện trường công trình để tổ chức thi công và giám sát kỹ thuật thi công công trình đảm bảo tiến độ và chất lượng công trình.
- Chủ đầu tư thực hiện giám sát A của Chủ đầu tư.
- Vật tư A cấp được giao tại kho của Chủ đầu tư.
- Quản lý chất lượng thi công xây dựng công trình theo Nghị định 06/2021/NĐ-CP và các quy định, hướng dẫn của EVN, NPC về quản lý chất lượng công trình.

### **III.4 Yêu cầu về chủng loại, chất lượng vật tư, máy móc, thiết bị (kèm theo các tiêu chuẩn về phương pháp thử):**

#### **III.4.1 Yêu cầu chung:**

*Với các VTTB chính do B cung cấp yêu cầu phải có các tài liệu sau đây như đã nêu trong chương V về Yêu cầu kỹ thuật/Chỉ dẫn kỹ thuật:*

**- Thông số kỹ thuật:**

+ Tài liệu kỹ thuật như: Catalogue, bản vẽ ... của hàng hóa chào thầu đáp ứng yêu cầu của HSMT.

+ Bảng cam kết đặc tính, thông số kỹ thuật của hàng hóa đáp ứng yêu cầu của của HSMT.

+ Các vật liệu sử dụng phải phù hợp về quy cách và chủng loại với hồ sơ thiết kế và các tiêu chuẩn hiện hành. Đối với chủng loại vật tư, thiết bị chính do Nhà thầu cung cấp, Nhà thầu phải đệ trình, khẳng định trong E-HSDT về nguồn gốc xuất xứ vật tư (theo bảng kê mẫu dưới đây), đồng thời cung cấp kèm theo các cam kết cung cấp vật tư/ hợp đồng nguyên tắc của nhà sản xuất/đại lý cấp hàng; Bảng thông tin về vật tư vật liệu, thiết bị cho xây dựng, lắp đặt công trình:

### **BẢNG YÊU CẦU KỸ THUẬT CHO CÁC LOẠI VẬT TƯ CHÍNH DO NHÀ THẦU CUNG CẤP**

<b>TT</b>	<b>Tên vật tư, thiết bị</b>	<b>Yêu cầu</b>	<b>Xuất xứ (Nhà sản xuất/Nước xuất xứ)</b>
1	Cầu dao phụ tải	Do các nhà SX có chứng nhận hợp chuẩn chất lượng Quốc gia	
2	Chống sét van	Do các nhà SX có chứng nhận hợp chuẩn chất lượng Quốc gia	
3	Dây cáp điện	Do các nhà SX có chứng nhận hợp chuẩn chất lượng Quốc gia	
4	Cách điện các loại	Do các nhà SX có chứng nhận hợp chuẩn chất lượng Quốc gia	
5	Xà, tiếp địa mạ kẽm	Do các nhà SX có chứng nhận hợp chuẩn chất lượng Quốc gia	
6	Cột điện bê tông ly tâm các loại	Do các nhà SX có chứng nhận hợp chuẩn chất lượng Quốc gia	

- Cung cấp bảng đặc tính kỹ thuật, tài liệu kỹ thuật liên quan đến thiết bị, vật liệu chính.

- Toàn bộ vật tư cung cấp cho công trình phải do các nhà sản xuất có chứng chỉ hợp chuẩn chất lượng quốc gia hoặc quốc tế sản xuất, thử nghiệm và công bố đăng ký nhãn hiệu;

- Nhà thầu phải trình biện pháp tổ chức vận chuyển đến công trường của từng loại vật liệu cho Bên A xem xét và quyết định trước khi thực hiện.

- Các vật tư trước khi đưa vào sử dụng cho công trình phải tuân thủ theo quy trình sau:

+ Xuất trình các giấy tờ liên quan đến xuất xứ của vật tư.

+ Xuất trình các biên bản thí nghiệm.

+ Kiểm tra, lập biên bản cùng giám sát A của chủ đầu tư.

- Khi phát hiện có sự thay đổi về chủng loại, nguồn gốc vật liệu,... Bên A có quyền ngừng thi công để kiểm tra, nếu không đạt yêu cầu, Nhà Thầu có trách nhiệm

chuyển toàn bộ số vật liệu sai khác đó ra khỏi công trình và chịu mọi phí tổn có liên quan.

### **III.4.2 Quy định về quy cách và tiêu chuẩn đối với các vật liệu sử dụng cho công trình như sau:**

#### **\* Về quy cách thông số kỹ thuật:**

Các loại vật liệu dùng cho công trình đều phải tuân thủ theo Hồ sơ PAKT đã phê duyệt, các tiêu chuẩn kỹ thuật được ban hành của Tập đoàn Điện lực Việt Nam, Tổng công ty Điện lực miền Bắc và các Quy định hiện hành của IEC, TCVN hoặc các tiêu chuẩn tương đương và được thí nghiệm theo quy định, cụ thể một số yêu kỹ thuật cho một số VTTB chính:

- Quyết định số 318/QĐ-EVNNPC ngày 03 tháng 02 năm 2016 của EVNNPC về việc ban hành tạm thời bộ tiêu chuẩn kỹ thuật lựa chọn thiết bị thống nhất trong Tổng công ty Điện lực miền Bắc.

- Quy định kỹ thuật điện nông thôn QĐKT.ĐNT-2006;

- TCVN 8090:2009: Dây trần dùng cho đường dây tải điện trên không – dây trần có sợi định hình xoắn thành các lớp đồng tâm.

- TCVN 6483:1999: Dây trần có sợi tròn xoắn thành các lớp đồng tâm dùng cho đường dây tải điện trên không.

- TCVN 5935-1:2013: Cáp điện có cách điện dạng đùn và phụ kiện cáp điện dùng cho điện áp danh định từ 1kV ( $U_m=1,2kV$ ) đến 30kV ( $U_m=36kV$ ) – phần 1: Cáp dùng cho điện áp danh định từ 1kV ( $U_m=1,2kV$ ) đến 3kV ( $U_m=3,6kV$ ).142

- TCVN 5935-2:2013: Cáp điện có cách điện dạng đùn và phụ kiện cáp điện dùng cho điện áp danh định từ 1kV ( $U_m=1,2kV$ ) đến 30kV ( $U_m=36kV$ ) – phần 2: Cáp dùng cho điện áp danh định từ 6kV ( $U_m=7,2kV$ ) đến 30kV ( $U_m=30kV$ ).

- TCVN 6610-1:2014: Cáp cách điện bằng polyvinyl clorua có điện áp danh định đến và bằng 450/750V – phần 1: Yêu cầu chung.

- TCVN 6610-2:2014: Cáp cách điện bằng polyvinyl clorua có điện áp danh định đến và bằng 450/750V – phần 2: Phương pháp thử.

- Quyết định số 1356/QĐ-EVNNPC ngày 28/6/2025 của Tổng công ty Điện lực miền Bắc về việc ban hành Quy trình an toàn áp dụng trong Tổng công ty Điện lực miền Bắc.

- TCCS 13:2021/EVN - Tiêu chuẩn kỹ thuật chống sét van 22, 35 và 110kV áp dụng trong Tập đoàn Điện lực Quốc gia Việt Nam, ban hành kèm theo Quyết định số 110/QĐ-HĐTV ngày 21/9/2021 của Tập đoàn Điện lực Việt Nam.143

- TCCS 15:2021/EVN - Tiêu chuẩn kỹ thuật cách điện đường dây điện áp 22, 35 và 110kV áp dụng trong Tập đoàn Điện lực Quốc gia Việt Nam, ban hành kèm

theo Quyết định số 112/QĐ-HĐTV ngày 21/9/2021 của Tập đoàn Điện lực Việt Nam.

- TCCS 17:2021/EVN - Tiêu chuẩn kỹ thuật cáp ngầm trung áp và phụ kiện áp dụng trong Tập đoàn Điện lực Quốc gia Việt Nam, ban hành kèm theo Quyết định số 114/QĐ-HĐTV ngày 21/9/2021 của Tập đoàn Điện lực Việt Nam.

- Quyết định số 02/QĐ-HĐTV ngày 04/01/2023 của Tập đoàn điện lực Việt Nam về việc sửa đổi bổ sung các Tiêu chuẩn cơ sở EVN.

- TCCS 03:2023/EVN - Tiêu chuẩn kỹ thuật dao cắt có tải điện áp 22kV và 35kV đến áp dụng trong Tập đoàn Điện lực Quốc gia Việt Nam, ban hành kèm theo Quyết định số 98/QĐ-HĐTV ngày 05/9/2023 của Tập đoàn Điện lực Việt Nam.

- Các quy định kỹ thuật hiện hành khác của Tập đoàn Điện lực Việt Nam

- Các văn bản số 1424/EVNNPC-VT+KT ngày 17/4/2018 về việc tăng cường quản lý chất lượng vật tư thiết bị và văn bản số 4048/EVNNPC ngày 16/9/2019 về việc quy định lấy mẫu thử nghiệm xác suất, kiểm soát chất lượng mua sắm tập trung vật tư thiết bị.

- Văn bản số 7461/EVNNPC-KT ngày 30 tháng 12 năm 2021 về việc hướng dẫn áp dụng các tiêu chuẩn cơ sở trong công tác mua sắm vật tư thiết bị.

- Văn bản số 1409/EVNNPC-KT ngày 29 tháng 3 năm 2022 về việc hướng dẫn áp dụng chiều dài đường rò cách điện thay thế văn bản 741/EVNNPC-KT ngày 18 tháng 02 năm 2022.

- Văn bản số 3029/EVNNPC-KT ngày 09 tháng 6 năm 2021 về việc quy định bổ sung về kiểm soát chất lượng VTTB trước khi lắp đặt.

- Văn bản số 1113/EVNNPC-KT ngày 21 tháng 3 năm 2023 về việc kiểm soát chất lượng CSV.

- Văn bản số 5838/EVNNPC-KT ngày 25 tháng 11 năm 2024 về việc áp dụng tiêu chuẩn thiết bị ở độ cao trên 1000m và ở khu vực có điện áp cao.

- Văn bản số 3003/EVNNPC-KT ngày 16 tháng 06 năm 2020 về việc Ban hành tạm thời một số tiêu chuẩn kỹ thuật thiết bị vận hành trên lưới.

- Văn bản số 4489/EVNNPC-KT ngày 29 tháng 9 năm 2023 về việc hướng dẫn áp dụng tiêu chuẩn kỹ thuật.

- Văn bản số 4978/EVNNPC-KT ngày 06 tháng 10 năm 2025 về việc áp dụng YCKT lựa chọn dây bọc cách điện trung áp không màn chắn.

- Văn bản số 4979/EVNNPC-KT ngày 06 tháng 10 năm 2025 về việc áp dụng YCKT lựa chọn dây nhôm lõi thép ACSR

- Văn bản số 876/EVNNPC-KT ngày 26/02/2026 của Tổng công ty Điện lực miền Bắc về việc áp dụng tạm thời các TCCS tại EVNNPC.

- Cột bê tông:

- + Cột điện cốt thép ly tâm theo TCVN 5847 – 2016.
- Và các tiêu chuẩn IEC, TCVN hiện hành hoặc các tiêu chuẩn tương đương.

### **1. Xi măng**

- Xi măng được sử dụng phải là loại xi măng lò quay được đóng bao theo tiêu chuẩn quy định. Nhà thầu phải xuất trình chứng chỉ của nhà máy sản xuất cho mỗi lô xi măng, chứng chỉ này được chấp nhận như là kết quả thí nghiệm đợt 1. Tổ chức giám sát công trình có quyền yêu cầu nhà thầu tiến hành thử nghiệm bất kỳ chỉ tiêu nào của xi măng tỏ ra đáng ngờ hoặc có khả năng ảnh hưởng tới chất lượng công trình. Chi phí này nhà thầu chịu.

- Mặc dù các thí nghiệm đã được tiến hành Tổ chức giám sát công trình vẫn có quyền yêu cầu không được sử dụng những bao xi măng bị hư hỏng và chuyển các bao này ra khỏi công trường, nhà thầu phải có biện pháp bảo quản xi măng, đảm bảo chất lượng trong suốt quá trình thi công.

- Dùng xi măng do các nhà máy xi măng trong nước sản xuất và phải đáp ứng tiêu chuẩn tương ứng trong Phụ lục.

- Loại xi măng được sản xuất theo TCVN và được Bên A chấp thuận cho sử dụng vào công trình.

- Nhà thầu không được tự ý thay đổi chủng loại xi măng nếu không được chuẩn duyệt trước của Bên A.

- Xi măng phải được bảo quản trong kho kín, đảm bảo không để đóng cục hay ẩm ướt trong suốt quá trình vận chuyển và lưu kho.

- Khi xi măng giao dưới dạng bao thì phải còn nguyên niêm và nhãn trên bao. Số lượng xi măng phải có đủ tại công trường để đảm bảo quá trình thi công liên tục.

- Việc kiểm tra xi măng tại hiện trường phải được tiến hành trong các trường hợp sau:

- + Khi có sự nghi ngờ về chất lượng của xi măng
- + Xi măng đã được bảo quản trên 3 tháng kể từ ngày sản xuất

### **2. Cát**

- Cát phải được lấy từ nơi có khả năng cung cấp cát có phẩm chất đều đặn và đủ khối lượng theo tiến độ trong suốt quá trình thi công công trình.

- Cát để ở sân bãi hoặc trong khi vận chuyển không để đất, rác hoặc các tạp chất khác lẫn vào.

- Cát phải phù hợp với các quy định trong TCVN 7570-2006

### **3. Đá dăm, sỏi dăm**

- Đá dăm, sỏi dăm phải được lấy từ nơi có khả năng cung cấp có phẩm chất đều đặn, đủ khối lượng theo tiến độ trong suốt quá trình thi công công trình.

- Đối với kết cấu bê tông cốt thép, kích thước hạt đá dăm, sỏi dăm lớn nhất không được vượt quá khoảng cách thông thủy nhỏ nhất giữa các thanh cốt thép.

- Đá, sỏi phải được rửa sạch, phân loại phù hợp với các quy định trong TCVN 7570-2006.

#### **4. Nước**

- Tất cả nước dùng để trộn bê tông phải là nước sạch, không ăn mòn đối với bê tông, không có dầu, axit, chất kiềm và những chất hữu cơ gây hại đến quá trình đông kết. Nước để trộn bê tông và bảo dưỡng bê tông phải thỏa mãn các yêu cầu TCVN 4506-2012.

- Nhà thầu phải chịu mọi chi phí về việc đảm bảo cung cấp nước (kể cả các bể chứa) để phục vụ thi công.

#### **5. Cốt thép, thép hình, thép mạ các loại**

- Trước khi sử dụng, Nhà thầu phải trình chứng nhận nguồn gốc, các chứng chỉ chất lượng và các kết quả thử nghiệm theo TCVN 1651-2:2018, TCVN 5709:1993, TCVN 197-1:2014, TCVN 198-2008, TCVN 5408: 2007 của cốt thép sẽ được sử dụng cho Bên A xem xét. Được Bên A chấp nhận mới đưa vào sử dụng.

- Cấm Nhà thầu tự ý thay đổi loại cốt thép sử dụng cho công trình nếu không có thỏa thuận bằng văn bản của Bên A.

- Cốt thép đưa vào sử dụng phải đảm bảo bề mặt sạch, không bị rỉ sét, vảy cán, không dính bùn đất, dầu mỡ, hay bất kỳ vật liệu khác ảnh hưởng đến độ bám dính của bê tông vào cốt thép hay làm phân rã bê tông. Nghiêm cấm việc sử dụng cốt thép xử lý nguội thay thế cốt thép cán nóng.

- Cốt thép sẽ được phân loại để bảo quản, vận chuyển theo kích cỡ, loại và chiều dài, cách ly khỏi mặt đất bằng các miếng kê hoặc được chứa trên những bề mặt được tráng nhựa hay nền lán xi-măng.

- Bên A có quyền yêu cầu thí nghiệm thêm nếu xét thấy có nghi ngờ về chất lượng và chủng loại vật liệu. Các mẫu thử thêm được lấy tại công trường và mang đi thí nghiệm tại một phòng thí nghiệm do Bên A chỉ định với chi phí do Nhà thầu chịu.

- Các thông số cần kiểm tra là :

+ Hình dạng.

+ Trọng lượng riêng.

+ Diện tích tiết diện ngang tính toán.

+ Thành phần hóa học

+ Ứng suất tại giới hạn chảy, giới hạn bền

- + Độ giãn dài tương đối.
- + Cường độ uốn (khi cần có thể bỏ qua thông số này nếu được Bên A chấp thuận).
- Kết quả kiểm tra sẽ được trình cho Bên A không chậm hơn 14 ngày sau ngày lấy mẫu. Nếu kết quả kiểm tra trên không đạt thì gói thép đó sẽ bị loại ra khỏi công trường.

## **6. Cột bê tông các loại**

Cột điện ly tâm: là cột bê tông ly tâm, không dự ứng lực trước (NPC) Chiều cao 18-22m, đường kính ngọn cột 230mm, 323mm có lỗ xuyên tâm, chế tạo và thử nghiệm theo TCVN 5847:2016.

### **\* Kiểm tra và thử nghiệm đối với cột điện các loại**

Trước 07 ngày kể từ ngày dự kiến giao hàng, bên bán phải thông báo cho bên mua đến cơ sở sản xuất cột điện bê tông ly tâm để chứng kiến thử nghiệm các lô sản phẩm chuẩn bị giao cho bên mua, nếu kết quả thử nghiệm đạt yêu cầu thì bên mua chấp nhận hàng hóa đủ điều kiện xuất xưởng. Quy định về chứng kiến thử nghiệm xuất xưởng như sau:

#### **6.1. Kiểm tra các lô cột:**

- Các lô cột khi mời chứng kiến thử nghiệm, bê tông cột phải đủ ngày đạt cường độ theo thiết kế.
- Lô cột cho đợt thử nghiệm của hợp đồng phải được sắp xếp riêng.

6.2. Phân lô: Số lượng cột điện bê tông được sản xuất liên tục theo cùng một thiết kế, vật liệu và quy trình công nghệ được qui định khi lấy mẫu thử đối với các chỉ tiêu kỹ thuật khác nhau.

#### **6.3. Lấy mẫu thử nghiệm:**

Mẫu thử được lấy theo lô, cỡ lô kiểm tra là 100 sản phẩm. Nếu số lượng của lô sản xuất lớn hơn 100 sản phẩm thì sẽ chia thành các lô nhỏ không quá 100 sản phẩm. Nếu số lượng không đủ 100 sản phẩm cũng được tính là một lô.

Kiểm tra các chỉ tiêu về ngoại quan, hình dạng và kích thước được thực hiện cho từng lô. Từ lô kiểm tra lấy ngẫu nhiên không ít hơn 5 % sản phẩm đại diện cho lô để thử. Với lô nhỏ dưới 100 sản phẩm, lấy ngẫu nhiên không ít hơn 5 % sản phẩm nhưng không ít hơn 3 sản phẩm để thử.

Xác định khả năng chịu tải được thực hiện cho từng lô. Từ mỗi lô kiểm tra lấy ngẫu nhiên không ít hơn 2 sản phẩm đã đạt yêu cầu về ngoại quan, hình dạng kích thước và cường độ bê tông để thử. Trường hợp lô nhỏ hơn 50 sản phẩm, lấy ngẫu nhiên không ít hơn 1 sản phẩm để thử. Các sản phẩm sau khi thử uốn nứt tại tải trọng

thiết kế hoặc mô men uốn thiết kế, sẽ thử tiếp uốn gãy tới tải trọng gãy tới hạn hoặc mô men uốn gãy tới hạn nếu có yêu cầu.

#### 6.4. Thử nghiệm xác định khả năng chịu tải:

##### a. Nguyên tắc:

Khả năng chịu tải của cột điện bê tông ly tâm được xác định bằng phương pháp kéo ngang tại đầu cột theo qui trình qui định. Thử uốn nứt ở tải trọng thiết kế Thử uốn gãy ở tải trọng gãy tới hạn.

##### b. Kiểm tra khả năng chịu tải:

- Thử uốn nứt.

+ Đặt cột nằm ngang lên các gối di động một cách chắc chắn, ổn định theo sơ đồ tại hình

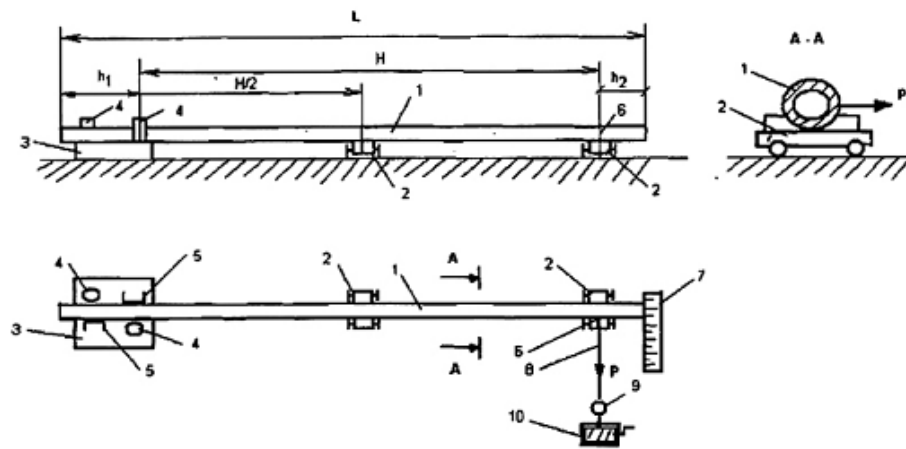

CHÚ DẪN:	<p>1 - cột thử; 2 - gối tựa di động; 3 - bệ ngàm bê tông; 4 - cữ chặn (định vị tại điểm đỡ uốn); 5 - chốt định vị; 6 - điểm đặt lực thử; 7 - thước đo; 8 - dây cáp; 9 - lực kế; 10 - tời</p> <p>L - chiều dài cột;  <math>h_1</math> - chiều sâu chôn đất;  <math>h_2</math> - khoảng cách từ điểm đặt lực đến đầu cột bằng 0,25 m;  H - chiều cao điểm chắt tải, <math>H = L - (h_1 + h_2)</math>.</p>
-------------	---

+ Định vị phân chân cột lên bệ ngàm bê tông.  
+ Kiểm tra độ ổn định của toàn bộ hệ thống và các gối tựa di động.  
+ Tác dụng lực lên điểm đặt lực theo phương ngang bằng tời kéo, tải trọng kéo ngang theo qui định của TCVN 5847-2016.

+ Lần đầu đặt 25% tải trọng, các lần tiếp theo mỗi lần tăng thêm 25% cho tới khi đạt tải trọng thiết kế. Sau mỗi lần tăng tải dừng lại 5 phút để kiểm tra tình trạng

cột. Tổng thời gian thử tải là 20 phút. Sau mỗi lần dừng tải phải ghi lại tình trạng biến dạng của Cột, sự phát triển các vết nứt sẵn có và vết nứt mới phát sinh.

- Thử uốn gãy.

Sau khi hoàn thành bước thử uốn nứt, tiếp tục cấp tải cho đến khi đạt giá trị tải trọng gãy tới hạn (gấp k lần tải trọng thiết kế ( $k \geq 2$ )). Quan sát và ghi lại tình trạng cột.

c. Đánh giá kết quả.

- Thử uốn nứt:

Khi thử ở tải trọng thiết kế sản phẩm thử được coi là đạt yêu cầu chất lượng nếu thỏa mãn các yêu cầu của TCVN 5847-2016. Nếu cả 2 sản phẩm lấy ra thử đều đạt yêu cầu thì lô đó đạt yêu cầu. Nếu có 1 sản phẩm không đạt thì lấy tiếp 2 sản phẩm khác cùng lô để thử lần hai. Nếu toàn bộ số sản phẩm thử lại đều đạt thì lô đó đạt yêu cầu, trừ sản phẩm không đạt trong lần 1. Nếu lại có một sản phẩm không đạt yêu cầu chất lượng thì lô sản phẩm đó không đạt yêu cầu về khả năng chịu tải và phải tiến hành phân loại lại.

- Thử uốn gãy.

Khi thử uốn gãy, nếu sản phẩm thử bị gãy ở tải trọng bằng hoặc lớn hơn giá trị tải trọng gãy tới hạn thì lô sản phẩm đạt yêu cầu. Nếu sản phẩm thử bị gãy ở tải trọng nhỏ hơn giá trị tải trọng gãy tới hạn thì lô sản phẩm không đạt yêu cầu.

Lực ở các mức thử tải tham khảo theo phụ lục 2.

Chú thích: Cột điện bê tông được coi là bị gãy khi mất khả năng chịu lực (có sự sụt giảm của lực chỉ thị trên lực kế trong quá trình thử).

6.5. Dán tem lên cột sau khi thử nghiệm đạt:

- Sau khi thử nghiệm xuất xưởng đạt yêu cầu, đơn vị kiểm tra thực hiện dán tem lên tất cả các cột thuộc lô sản phẩm đã được thử nghiệm xuất xưởng.

6.7. Lập biên bản kiểm tra, thử nghiệm cột bê tông ly tâm.

1	Biên bản thử nghiệm điển hình, thử nghiệm thông thường.		Đầy đủ	
---	---	--	--------	--

## 7. Chống sét van 22 kV:

### A. Yêu cầu chung:

a. Chống sét van:

- Để đảm bảo chống sét van sử dụng cho trạm biến áp/thiết bị đóng cắt phân phối có thể bảo vệ cả quá điện áp do sóng sét, quá điện áp thao tác thì yêu cầu phải sử dụng loại chống sét van không khe hở

- CSV có vỏ làm bằng vật liệu sứ (Porcelain) hoặc Polymer (silicone rubber), bên trong có các điện trở MO phi tuyến sử dụng loại ZnO. MO có trị số điện trở nhỏ khi quá điện áp và có trị số lớn ở điện áp vận hành định mức của hệ thống điện. Nếu vỏ bằng Polymer thì trong lõi phải có cấu tạo đảm bảo độ bền về cơ học (như thanh sợi

thủy tinh, thanh cách điện chịu lực v.v.) chống uốn cong, xoắn, có khả năng kháng nấm, không bị tổn thương khi xé hoặc va chạm, không bị rạn, nứt, thoái hóa bởi môi trường và điện trường.

- Có phần tự giải thoát áp lực trong các điều kiện vận hành quá tải đối với chống sét van vô sứ.

#### b. Bố trí lắp đặt

- CSV phải được trang bị đầy đủ các phụ kiện để đấu nối vào dây pha/trung tính và hệ thống nối đất, bộ phụ kiện cách điện để lắp trên hệ thống giá đỡ kim loại.

- CSV phải được thiết kế phù hợp cho việc gắn trực tiếp trên giá đỡ bằng thép.

#### c. Các yêu cầu về thí nghiệm

Chống sét van phải được thí nghiệm xuất xưởng theo tiêu chuẩn IEC 60099- 4 hoặc tiêu chuẩn tương đương

+ Biên bản thí nghiệm xuất xưởng (routine test): Gồm có các hạng mục thí nghiệm theo yêu cầu của tiêu chuẩn IEC 60099-4, gồm tối thiểu các hạng mục:

- Đo điện áp quy chuẩn Uref (Reference Voltage).

- Đo điện áp dư (residual voltage).

- Đo phóng điện cục bộ (internal partial discharge test).

- Thí nghiệm điện áp tần số công nghiệp (Power- frequency voltage test)

+ Thí nghiệm điển hình (Type test):

Trong trường hợp thử nghiệm điển hình chỉ được thực hiện bởi phòng thí nghiệm thử nghiệm của chính nhà sản xuất, kết quả thử nghiệm có thể được chấp nhận với điều kiện thử nghiệm được chứng kiến hoặc chứng nhận bởi một đại diện được ủy quyền từ các cơ quan kiểm tra quốc tế độc lập (ví dụ như KEMA, CESI, SGS, vv...) hoặc phòng thử nghiệm của nhà sản xuất đã được công nhận hợp lệ, bởi một cơ quan công nhận quốc tế, để thực hiện theo tiêu chuẩn ISO/IEC 17025 tiêu chuẩn (Yêu cầu chung về năng lực của các phòng thử nghiệm và hiệu chuẩn).

\* Biên bản thí nghiệm điển hình cho CSV trạm phân phối/thiết bị đóng cắt gồm các hạng mục chính sau:

- Kiểm tra cách điện vỏ chống sét van (insulation withstand test on the arrester housing).

- Điện áp dư (Residual voltage).

- Đặc tính điện áp tần số công nghiệp với thời gian (Power frequency voltage versus time - TOV).

- Kiểm tra chịu đựng vận hành (Operation duty test).

#### d. Phụ kiện:

- Các kẹp cực để đấu nối.

- Các kẹp bu-lông sử dụng cho nối đất tương thích dây đồng.

- Các bu-lông, đai ốc kèm theo tương ứng.

- Disconnector (áp dụng cho chống sét van trạm biến áp/thiết bị đóng cắt phân phối)

e. Tài liệu kỹ thuật và bản vẽ mô tả Thiết bị phải được cung cấp bản vẽ và tài liệu kỹ thuật sau:

- Bản vẽ mô tả cấu trúc chung của thiết bị.
- Bản vẽ hướng dẫn lắp đặt.
- Tài liệu hướng dẫn lắp đặt, vận hành, sửa chữa và bảo dưỡng thiết bị, phụ kiện.
- Các tài liệu khuyến cáo về kiểm tra, bảo dưỡng, đại tu, cách xử lý các trục trặc hư hỏng thường gặp.
- Các biên bản thí nghiệm và giấy chứng nhận quản lý chất lượng.

f. Yêu cầu khác:

- Thiết bị mới nguyên 100%, không có khiếm khuyết, có chứng nhận nguồn gốc xuất xứ hàng hóa (CO) rõ ràng, hợp pháp và có chứng nhận chất lượng hàng hóa (CQ), kèm theo các tài liệu liên quan để chứng minh hàng hoá được cung cấp phù hợp với yêu cầu của thiết kế và quy định trong hợp đồng đã ký kết.
- Chống sét van phải đáp ứng được độ bền đối với các điều kiện về khí hậu và môi trường tại Việt Nam: được nhiệt đới hóa, phù hợp với điều kiện môi trường lắp đặt vận hành.
- Trụ đỡ, xà, giá đỡ, tiếp địa, bu lông, đai ốc và các chi tiết bằng thép được mạ kẽm nhúng nóng với bề dày lớp mạ tuân thủ Quyết định số 82/QĐ-EVN-QLXD-TĐ ngày 07/01/2003.
- Bu lông chế tạo theo tiêu chuẩn TCVN 5571-1991, TCVN 1916-1995; đai ốc- vòng đệm theo tiêu chuẩn TCVN 1905-76.
- Khi vận chuyển cho phép tháo và đóng gói từng bộ phận riêng và phải có bảng liệt kê số lượng vật tư trong từng kiện đóng gói

**B. Quy định kiểm soát chất lượng và lấy mẫu thử nghiệm đối với chống sét van (CSV):**

a. Quy định số lượng lấy mẫu:

- Quy định số lượng lấy mẫu như sau:  
+ 10% số lượng mua sắm đối với các loại chống sét lắp đặt trên đường dây trung áp và TBA phân phối. Tối thiểu phải chọn 01 đơn vị (quả, cái) cho mỗi chủng loại chống sét.

- Hạng mục bắt buộc: Thử nghiệm xung sét và đo điện áp dư.

b. Quy định về thử nghiệm lặp lại và xử lý khi thử nghiệm không đạt:

- Trong quá trình thử nghiệm mẫu điển hình một số chủng loại VTTB, khi gặp trường hợp có duy nhất một hạng mục thử nghiệm không đạt (trên một mẫu duy nhất), cho phép chủ đầu tư và đơn vị thử nghiệm lựa chọn xác suất thêm 02 mẫu khác cùng lô hàng đã tập kết ban đầu, để tiến hành lại hạng mục thử nghiệm không đạt đó. (1) Trường hợp vẫn có mẫu không đạt hạng mục này thì lập biên bản thử nghiệm kết luận hạng mục thử nghiệm VTTB này không đạt tiêu chuẩn; (2) Trường hợp cả hai mẫu thử nghiệm lặp lại đều đạt thì có thể kết luận hạng mục thử nghiệm này đạt tiêu

chuẩn, tuy nhiên vẫn phải đổi trả sản phẩm có hạng mục không đạt ban đầu. Sản phẩm đổi trả phải được thử nghiệm đầy đủ các hạng mục theo quy định.

(Chi tiết áp dụng quy ước thử nghiệm lặp lại xem tại điểm c dưới đây)

- Trường hợp một mẫu VTTB lựa chọn xác suất có hơn một hạng mục thử nghiệm không đạt, hoặc có từ hai mẫu trở lên đều có hạng mục không đạt, thì không được áp dụng quy ước này mà phải kết luận không đạt tiêu chuẩn.

c. Chủng loại VTTB áp dụng thử nghiệm lặp lại và định hướng xử lý khi có kết quả

STT	Chủng loại VTTB	Hạng mục thử nghiệm	Thử nghiệm lặp lại	Xử lý khi kết quả cuối cùng không đạt	Thử nghiệm VTTB thay thế
(1)	(2)	(3)	(4)	(5)	(6)
1	Chống sét	Xung sét, điện áp dư	Không áp dụng	Trả lại chủng loại sản phẩm có mẫu thử không đạt	Lấy mẫu xác suất thí nghiệm lại chủng loại thay thế

Lưu ý: Khi có kết quả thử nghiệm mẫu VTTB không đạt, chỉ cho phép nhà thầu cung cấp đổi trả lại một lần. Mọi chi phí thử nghiệm VTTB cấp lại (như cột 6 tại bảng trên) và các phát sinh khác do nhà thầu chịu trách nhiệm. Trường hợp lô VTTB cấp lại vẫn có hạng mục thử nghiệm không đạt sẽ không được áp dụng bước thử nghiệm lặp lại, đồng thời tiến hành các thủ tục hủy bỏ hợp đồng theo quy định.

### C. Điều kiện chung:

a. Điều kiện môi trường làm việc của thiết bị

Nhiệt độ môi trường lớn nhất	45°C
Nhiệt độ môi trường nhỏ nhất	0°C
Khí hậu	Nhiệt đới, nóng ẩm
Độ ẩm cực đại	100%
Độ cao lắp đặt thiết bị so với mực nước biển	≤ 1000m
Vận tốc gió lớn nhất	160 km/h

b. Điều kiện vận hành của hệ thống điện.

Điện áp danh định của hệ thống (kV)	22
Sơ đồ nối	3 pha/1pha
Chế độ nối đất trung tính	Trung tính nối đất trực tiếp
Điện áp làm việc lớn nhất của thiết bị (kV)	≥ 24
Điện áp chịu đựng xung sét (BIL) (kV)	≥ 125
Tần số (Hz)	50

**D. Bảng yêu cầu về đặc tính kỹ thuật chống sét van 22 kV lắp đặt tại TBA/thiết bị đóng cắt phân phối:**

TT	Hạng mục	Đơn vị	Yêu cầu
I	Thông tin chung nhà sản xuất		
1	Hãng sản xuất		Nêu cụ thể
2	Nước sản xuất		Nêu cụ thể
3	Năm sản xuất		Yêu cầu $\geq$ năm 2025
4	Mã hiệu		Nêu cụ thể
5	Tiêu chuẩn áp dụng		IEC 60099-4
II	Thông tin về chế độ lưới điện		
1	Điện áp làm việc lớn nhất	kV	24
2	Tần số định mức	Hz	50
3	Chế độ làm việc của lưới điện		Trung tính trực tiếp nối đất
4	Hệ số quá điện áp cho phép khi chạm đất một pha đối với lưới 3 pha 3 dây		1,4
5	Chế độ đấu nối chống sét van		Pha – đất
III	Thông số kỹ thuật của chống sét		
1	Chủng loại		ZnO, không khe hở, lắp ngoài trời, đáp ứng tiêu chuẩn sử dụng CSV trong trạm biến áp theo tiêu chuẩn IEC
2	Cấp chống sét van		DH
3	Điện áp định mức Ur	kV	$\geq 18$
4	Điện áp làm việc liên tục COV	kVrms	$\geq 13,97$
5	Điện áp quá áp tạm thời kèm theo đường cong đặc tính TOV	kVrms	Nhà SX chào đáp ứng cấu hình lưới điện
6	Dòng điện phóng định mức	kA	$\geq 10$
7	Dòng điện phóng đỉnh	kApeak	$\geq 100$
8	Năng lượng nhiệt định mức Wth	C	$\geq 1,1$
9	Khả năng phóng lặp lại - Qrs	C	$\geq 0,4$
10	Hệ số phối hợp cách điện		$\geq 1,4$
IV	Thông số kỹ thuật của vỏ chống sét van		
1	Vật liệu vỏ		Vật liệu tổng hợp loại Silicon rubber (SR) hoặc sứ đúc nguyên khối

2	Điện áp chịu đựng xung sét của cách điện (1,2/50 $\mu$ s) - Bil	kV	$\geq 125$
3	Điện áp chịu đựng tần số nguồn của cách điện (50Hz/1 phút)	kV	$\geq 50$
4	Chiều dài đường rò của cách điện	mm/kV	$\geq 25$
5	Khả năng chịu lực tĩnh	kA	Nêu rõ
6	Khả năng chịu lực động	kN	Nêu rõ
V	Các phụ kiện lắp đặt kèm theo		
	Các phụ kiện lắp đặt kèm theo		Dây và đầu nối đất cùng với đai ốc và kẹp dùng cho dây dẫn nhôm/đồng phù hợp
VI	Tài liệu kỹ thuật thể hiện rõ các thông số chào thầu, bản vẽ kích thước, hướng dẫn lắp đặt, vận hành và bảo dưỡng, và biên bản thí nghiệm xuất xưởng, điện hình		Có

## 8. Chống sét van 35 kV:

### A. Yêu cầu chung:

#### a. Chống sét van:

- Để đảm bảo chống sét van sử dụng cho trạm biến áp/thiết bị đóng cắt phân phối có thể bảo vệ cả quá điện áp do sóng sét, quá điện áp thao tác thì yêu cầu phải sử dụng loại chống sét van không khe hở
- CSV có vỏ làm bằng vật liệu sứ (Porcelain) hoặc Polymer (silicone rubber), bên trong có các điện trở MO phi tuyến sử dụng loại ZnO. MO có trị số điện trở nhỏ khi quá điện áp và có trị số lớn ở điện áp vận hành định mức của hệ thống điện. Nếu vỏ bằng Polymer thì trong lõi phải có cấu tạo đảm bảo độ bền về cơ học (như thanh sợi thủy tinh, thanh cách điện chịu lực v.v.) chống uốn cong, xoắn, có khả năng kháng nấm, không bị tổn thương khi xé hoặc va chạm, không bị rạn, nứt, thoái hóa bởi môi trường và điện trường.
- Có phần tự giải thoát áp lực trong các điều kiện vận hành quá tải đối với chống sét van vỏ sứ.

#### b. Bố trí lắp đặt

- CSV phải được trang bị đầy đủ các phụ kiện để đấu nối vào dây pha/trung tính và hệ thống nối đất, bộ phụ kiện cách điện để lắp trên hệ thống giá đỡ kim loại.
- CSV phải được thiết kế phù hợp cho việc gắn trực tiếp trên giá đỡ bằng thép.

#### c. Các yêu cầu về thí nghiệm

Chống sét van phải được thí nghiệm xuất xưởng theo tiêu chuẩn IEC 60099- 4 hoặc tiêu chuẩn tương đương

+ Biên bản thí nghiệm xuất xưởng (routine test): Gồm có các hạng mục thí nghiệm theo yêu cầu của tiêu chuẩn IEC 60099-4, gồm tối thiểu các hạng mục:

- Đo điện áp quy chuẩn Uref (Reference Voltage).
- Đo điện áp dư (residual voltage).
- Đo phóng điện cục bộ (internal partial discharge test).
- Thí nghiệm điện áp tần số công nghiệp (Power- frequency voltage test)

+ Thí nghiệm điển hình (Type test):

Trong trường hợp thử nghiệm điển hình chỉ được thực hiện bởi phòng thí nghiệm thử nghiệm của chính nhà sản xuất, kết quả thử nghiệm có thể được chấp nhận với điều kiện thử nghiệm được chứng kiến hoặc chứng nhận bởi một đại diện được ủy quyền từ các cơ quan kiểm tra quốc tế độc lập (ví dụ như KEMA, CESI, SGS, vv...) hoặc phòng thử nghiệm của nhà sản xuất đã được công nhận hợp lệ, bởi một cơ quan công nhận quốc tế, để thực hiện theo tiêu chuẩn ISO/IEC 17025 tiêu chuẩn (Yêu cầu chung về năng lực của các phòng thử nghiệm và hiệu chuẩn).

\* Biên bản thí nghiệm điển hình cho CSV trạm phân phối/thiết bị đóng cắt gồm các hạng mục chính sau:

- Kiểm tra cách điện vỏ chống sét van (insulation withstand test on the arrester housing).
- Điện áp dư (Residual voltage).
- Đặc tính điện áp tần số công nghiệp với thời gian (Power frequency voltage versus time - TOV).
- Kiểm tra chịu đựng vận hành (Operation duty test).

d. Phụ kiện:

- Các kẹp cực để đấu nối.
- Các kẹp bu-lông sử dụng cho nối đất tương thích dây đồng.
- Các bu-lông, đai ốc kèm theo tương ứng.
- Disconnector (áp dụng cho chống sét van trạm biến áp/thiết bị đóng cắt phân phối)

e. Tài liệu kỹ thuật và bản vẽ mô tả Thiết bị phải được cung cấp bản vẽ và tài liệu kỹ thuật sau:

- Bản vẽ mô tả cấu trúc chung của thiết bị.
- Bản vẽ hướng dẫn lắp đặt.
- Tài liệu hướng dẫn lắp đặt, vận hành, sửa chữa và bảo dưỡng thiết bị, phụ kiện.
- Các tài liệu khuyến cáo về kiểm tra, bảo dưỡng, đại tu, cách xử lý các trục trặc hư hỏng thường gặp.
- Các biên bản thí nghiệm và giấy chứng nhận quản lý chất lượng.

f. Yêu cầu khác:

- Thiết bị mới nguyên 100%, không có khiếm khuyết, có chứng nhận nguồn gốc xuất xứ hàng hóa (CO) rõ ràng, hợp pháp và có chứng nhận chất lượng hàng hóa

(CQ), kèm theo các tài liệu liên quan để chứng minh hàng hoá được cung cấp phù hợp với yêu cầu của thiết kế và quy định trong hợp đồng đã ký kết.

- Chống sét van phải đáp ứng được độ bền đối với các điều kiện về khí hậu và môi trường tại Việt Nam: được nhiệt đới hóa, phù hợp với điều kiện môi trường lắp đặt vận hành.

- Trụ đỡ, xà, giá đỡ, tiếp địa, bu lông, đai ốc và các chi tiết bằng thép được mạ kẽm nhúng nóng với bề dày lớp mạ tuân thủ Quyết định số 82/QĐ-EVN-QLXD-TĐ ngày 07/01/2003.

- Bu lông chế tạo theo tiêu chuẩn TCVN 5571-1991, TCVN 1916-1995; đai ốc- vòng đệm theo tiêu chuẩn TCVN 1905-76.

- Khi vận chuyển cho phép tháo và đóng gói từng bộ phận riêng và phải có bảng liệt kê số lượng vật tư trong từng kiện đóng gói

### **B. Quy định kiểm soát chất lượng và lấy mẫu thử nghiệm đối với chống sét van (CSV):**

a. Quy định số lượng lấy mẫu:

- Quy định số lượng lấy mẫu như sau:

+ 10% số lượng mua sắm đối với các loại chống sét lắp đặt trên đường dây trung áp và TBA phân phối. Tối thiểu phải chọn 01 đơn vị (quả, cái) cho mỗi chủng loại chống sét.

- Hạng mục bắt buộc: Thử nghiệm xung sét và đo điện áp dư.

b. Quy định về thử nghiệm lặp lại và xử lý khi thử nghiệm không đạt:

- Trong quá trình thử nghiệm mẫu điển hình một số chủng loại VTTB, khi gặp trường hợp có duy nhất một hạng mục thử nghiệm không đạt (trên một mẫu duy nhất), cho phép chủ đầu tư và đơn vị thử nghiệm lựa chọn xác suất thêm 02 mẫu khác cùng lô hàng đã tập kết ban đầu, để tiến hành lại hạng mục thử nghiệm không đạt đó. (1) Trường hợp vẫn có mẫu không đạt hạng mục này thì lập biên bản thử nghiệm kết luận hạng mục thử nghiệm VTTB này không đạt tiêu chuẩn; (2) Trường hợp cả hai mẫu thử nghiệm lặp lại đều đạt thì có thể kết luận hạng mục thử nghiệm này đạt tiêu chuẩn, tuy nhiên vẫn phải đối trả sản phẩm có hạng mục không đạt ban đầu. Sản phẩm đối trả phải được thử nghiệm đầy đủ các hạng mục theo quy định.

(Chi tiết áp dụng quy ước thử nghiệm lặp lại xem tại điểm c dưới đây)

- Trường hợp một mẫu VTTB lựa chọn xác suất có hơn một hạng mục thử nghiệm không đạt, hoặc có từ hai mẫu trở lên đều có hạng mục không đạt, thì không được áp dụng quy ước này mà phải kết luận không đạt tiêu chuẩn.

c. Chủng loại VTTB áp dụng thử nghiệm lặp lại và định hướng xử lý khi có kết quả

STT	Chủng loại VTTB	Hạng mục thử nghiệm	Thử nghiệm lặp lại	Xử lý khi kết quả cuối cùng không đạt	Thử nghiệm VTTB thay thế
(1)	(2)	(3)	(4)	(5)	(6)

1	Chống sét	Xung sét, điện áp dư	Không áp dụng	Trả lại chủng loại sản phẩm có mẫu thử không đạt	Lấy mẫu xác suất thí nghiệm lại chủng loại thay thế
---	-----------	----------------------	---------------	--	---

Lưu ý: Khi có kết quả thử nghiệm mẫu VTTB không đạt, chỉ cho phép nhà thầu cung cấp đổi trả lại một lần. Mọi chi phí thử nghiệm VTTB cấp lại (như cột 6 tại bảng trên) và các phát sinh khác do nhà thầu chịu trách nhiệm. Trường hợp lô VTTB cấp lại vẫn có hạng mục thử nghiệm không đạt sẽ không được áp dụng bước thử nghiệm lặp lại, đồng thời tiến hành các thủ tục hủy bỏ hợp đồng theo quy định.

### C. Điều kiện chung:

#### a. Điều kiện môi trường làm việc của thiết bị

Nhiệt độ môi trường lớn nhất	45°C
Nhiệt độ môi trường nhỏ nhất	0°C
Khí hậu	Nhiệt đới, nóng ẩm
Độ ẩm cực đại	100%
Độ cao lắp đặt thiết bị so với mực nước biển	≤ 1000m
Vận tốc gió lớn nhất	160 km/h

#### b. Điều kiện vận hành của hệ thống điện.

Điện áp danh định của hệ thống (kV)	35
Sơ đồ nối	3 pha/1pha
Chế độ nối đất trung tính	Trung tính cách ly hoặc nối đất qua trở kháng
Điện áp làm việc lớn nhất của thiết bị (kV)	≥ 38,5
Điện áp chịu đựng xung sét (BIL) (kV)	≥ 180
Tần số (Hz)	50

### D. Bảng yêu cầu về đặc tính kỹ thuật chống sét van 35 kV lắp đặt tại TBA/thiết bị đóng cắt phân phối:

TT	Hạng mục	Đơn vị	Yêu cầu
I	Thông tin chung nhà sản xuất		
1	Hãng sản xuất		Nêu cụ thể
2	Nước sản xuất/Năm sản xuất		Nêu cụ thể/ Yêu cầu ≥ năm 2025
3	Mã hiệu		Nêu cụ thể
4	Tiêu chuẩn áp dụng		IEC 60099-4
II	Thông tin về chế độ lưới điện		

1	Điện áp làm việc lớn nhất	kV	38,5
2	Tần số định mức	Hz	50
3	Chế độ làm việc của lưới điện		Trung tính cách ly với đất
4	Hệ số quá điện áp cho phép khi chạm đất một pha		1,73
5	Thời gian duy trì quá độ điện áp lớn nhất	s	7200
6	Chế độ đấu nối chống sét van		Pha – đất
III	Thông số kỹ thuật của chống sét		
1	Chủng loại		ZnO, không khe hở, lắp ngoài trời, đáp ứng tiêu chuẩn sử dụng CSV trong trạm biến áp theo tiêu chuẩn IEC
2	Cấp chống sét van		DH hoặc class 1
3	Điện áp định mức Ur	kV	$\geq 48$
4	Điện áp làm việc liên tục COV	kVrms	$\geq 38$
5	Điện áp quá áp tạm thời kèm theo đường cong đặc tính TOV	kVrms	Nêu cụ thể
6	Dòng điện phóng định mức	kA	$\geq 10$
7	Dòng điện phóng đỉnh	kApeak	$\geq 100$
8	Hệ số phối hợp cách điện		$\geq 1,3$
IV	Thông số kỹ thuật của vỏ chống sét van		
1	Vật liệu vỏ		Vật liệu tổng hợp loại Silicon rubber (SR) hoặc sứ đúc nguyên khối
2	Điện áp chịu đựng xung sét của cách điện (1,2/50 $\mu$ s)	kVpeak	$\geq 180$
3	Điện áp chịu đựng tần số nguồn của cách điện (50Hz/1 phút)	kVrms	$\geq 75$
4	Chiều dài đường rò của cách điện	mm/kV	$\geq 25$
5	Khả năng chịu lực tĩnh	kN	Nêu rõ
6	Khả năng chịu lực động	kN	Nêu rõ
V	Các phụ kiện lắp đặt kèm theo		
	Tài liệu kỹ thuật thể hiện rõ các thông số chào thầu, bản vẽ kích		Dây và đầu nối đất cùng với đai ốc và kẹp dùng cho dây dẫn nhôm/đồng phù hợp Có

5	thước, hướng dẫn lắp đặt, vận hành và bảo dưỡng, và biên bản thí nghiệm xuất xưởng, điện hình		
---	---	--	--

## 9. Dây dẫn trần nhôm lõi thép AC các loại:

### A. Điều kiện chung

#### 1. Điều kiện môi trường làm việc của thiết bị

Nhiệt độ môi trường lớn nhất	45oC
Nhiệt độ môi trường nhỏ nhất	0oC
Khí hậu	Nhiệt đới, nóng ẩm
Độ ẩm cực đại	100%
Độ cao lắp đặt thiết bị so với mực nước biển	Đến 1000 m
Vận tốc gió lớn nhất	160 km/h

#### 2. Điều kiện vận hành của hệ thống điện:

Điện áp danh định của hệ thống (kV)	22	35
Sơ đồ nối	3 pha 3 dây, hoặc 3 pha 4 dây	3 pha 3 dây
Chế độ nối đất trung tính	Nối đất trực tiếp	Trung tính cách ly hoặc nối đất qua trở kháng
Điện áp làm việc lớn nhất của thiết bị (kV)	≥ 24	≥ 38,5 (40,5)
Tần số (Hz)	50	50

### B. Yêu cầu kỹ thuật của dây nhôm lõi thép ACSR

#### 1. Tiêu chuẩn áp dụng:

- Dây nhôm lõi thép ACSR (tên gọi khác: AC, As, ACKP, ...) sản xuất và thử nghiệm theo các tiêu chuẩn TCVN 5064:1994/SĐ1:1995, TCVN 8090:2009, TCVN 6483:1999, IEC 61089 hoặc tương đương.

#### 2. Yêu cầu về cấu trúc dây nhôm lõi thép:

- Lõi dây dẫn phải có bề mặt đồng đều không có khuyết tật mà mắt thường nhìn thấy được. Các sợi bên không chùng chéo, xoắn gãy hay đứt đoạn cũng như các khuyết tật khác cho quá trình sử dụng.

- Các lớp kế tiếp nhau phải ngược chiều nhau và lớp xoắn ngoài cùng theo chiều phải, các lớp xoắn phải đồng tâm, đều và chặt.

- Các sợi nhôm là loại nhôm kéo cứng có điện trở suất không vượt quá 28,264 nΩ.m (tương ứng với 61% IACS theo Tiêu chuẩn đồng ủ quốc tế - International Annealed Copper Standard);

- Các sợi thép của dây nhôm lõi thép phải được mạ kẽm. Lớp mạ phải bám chặt không bị bong, nứt, tách lớp khi thử uốn trên lõi thử có tỷ số giữa đường kính lõi thử và đường kính sợi thép là:

+ 4 khi đường kính sợi thép từ 1,5 đến 3,4 mm.

+ 5 khi đường kính sợi thép từ 3,4 đến 4,5 mm.

- Các sợi thép mạ kẽm của dây nhôm lõi thép không được có mối nối bằng bất cứ hình thức nào.

- Đối với các sợi nhôm, số lượng mối nối không được vượt quá các giá trị qui định trong bảng 1. Mặt khác, các mối nối ít nhất phải cách nhau 15 m trên cùng một sợi, hoặc trên bất kỳ sợi nhôm khác của dây hoàn chỉnh.

Bảng 1 - Số lượng mối nối cho phép trong các dây bằng nhôm

Số lớp nhôm	Số lượng mối nối cho phép trên chiều dài dây
1	2
2	3
3	4
4	5

- Bội số bước xoắn đối với các lớp của dây nhôm lõi thép như bảng sau:

Bảng 2: Bội số bước xoắn của dây nhôm lõi thép

Số sợi	Phần lõi thép	Phần nhôm tính từ trong ra													
		6 sợi		12 sợi		18 sợi		24 sợi		Lớp 1		Lớp 2		Lớp 3	
		Nhỏ nhất	Lớn nhất	Nhỏ nhất	Lớn nhất	Nhỏ nhất	Lớn nhất	Nhỏ nhất	Lớn nhất	Nhỏ nhất	Lớn nhất	Nhỏ nhất	Lớn nhất	Nhỏ nhất	Lớn nhất
6	1	-	-	-	-	-	-	-	-	10	15	-	-	-	-
18	19	14	28	13	26	-	-	-	-	10	15	-	-	-	-
24	7	14	28	-	-	-	-	-	-	10	18	10	15	-	-
24	37	14	28	13	26	12	25	-	-	10	15	-	-	-	-
26	7	14	28	-	-	-	-	-	-	10	18	10	15	-	-
30	7	14	28	-	-	-	-	-	-	10	18	10	15	-	-
30	19	14	28	13	26	-	-	-	-	10	18	10	15	-	-
42	7	14	28	-	-	-	-	-	-	10	18	10	15	-	-
48	7	14	28	-	-	-	-	-	-	10	18	10	15	-	-
54	7	14	28	-	-	-	-	-	-	10	18	10	16	10	15
54	19	14	28	13	26	12	25	-	-	10	18	10	16	10	15
54	37	14	28	13	26	12	25	-	-	10	18	10	15	-	-
54	61	14	28	13	26	12	25	11	24	10	18	10	15	-	-

- Trong một lõi thép 19 sợi, bội số bước xoắn của lớp 12 sợi không được lớn hơn bội số bước xoắn của lớp 6 sợi. Tương tự như vậy, trong một dây có nhiều lớp sợi nhôm,

bội số bước xoắn của bất kỳ lớp nhôm nào không được lớn hơn bội số bước xoắn của lớp nhôm kề ngay phía trong.

- Tất cả các sợi thép phải nằm một cách tự nhiên đúng vị trí trong lõi của nó, khi cắt lõi, các đầu sợi vẫn phải giữ nguyên vị trí, hoặc có thể đặt lại vào vị trí cũ bằng tay một cách dễ dàng. Yêu cầu này cũng áp dụng cho các lớp sợi nhôm ở ngoài.

Bảng 2: Đặc tính kỹ thuật của các loại dây nhôm lõi thép theo tiết diện

Tiết diện danh định (Nhôm/thép) (mm <sup>2</sup> )	Cấu trúc phần nhôm (wire × mm)	Cấu trúc phần thép (wire × mm)	Tiết diện tính toán phần nhôm (mm <sup>2</sup> )	Tiết diện tính toán phần thép (mm <sup>2</sup> )	Điện trở DC ở 20°C (Ω/km)	Lực kéo đứt tối thiểu (N)
70 / 11	6 × 3,80	1 × 3,80	68	11,3	0,4218	24.130
240 / 32	24 × 3,60	7 × 2,40	244,3	31,7	0,1182	75.050

Bảng 3: Đặc tính cơ lý sợi dây nhôm tròn

Đường kính sợi nhôm (mm)	Sai lệch cho phép lớn nhất (mm)	Suất kéo đứt nhỏ nhất (N/mm <sup>2</sup> )	Độ giãn dài tương đối nhỏ nhất (%)
từ 1,50 đến 1,85	± 0,02	190	1,5
từ hơn 1,85 đến 2,00	± 0,03	185	1,5
từ hơn 2,00 đến 2,30	± 0,03	180	1,5
từ hơn 2,30 đến 2,57	± 0,03	175	1,5
từ hơn 2,57 đến 2,80	± 0,04	170	1,6
từ hơn 2,80 đến 3,05	± 0,04	170	1,6
từ hơn 3,05 đến 3,40	± 0,04	165	1,7
từ hơn 3,40 đến 3,80	± 0,04	160	1,8
từ hơn 3,80 đến 4,50	± 0,05	160	2,0

Bảng 4: Đặc tính kỹ thuật của sợi thép mạ kẽm

Đường kính danh định (mm)	Sai lệch cho phép lớn nhất (mm)	Suất kéo đứt nhỏ nhất (N/mm <sup>2</sup> )	Ứng suất nhỏ nhất khi giãn 1% (N/mm <sup>2</sup> )	Độ giãn dài tương đối nhỏ nhất (%)	Khối lượng lớp mạ kẽm không nhỏ hơn (g/m <sup>2</sup> )
1,50	±0,04	1.313	1.166	4	190
1,65	±0,04	1.313	1.166	4	190
1,85	±0,06	1.313	1.166	4	190
2,00	±0,06	1.313	1.166	4	190
2,10	±0,06	1.313	1.166	4	190
2,30	±0,06	1.313	1.166	4	190
2,40	±0,06	1.313	1.166	4	230
2,50	±0,06	1.313	1.137	4	230

Đường kính danh định (mm)	Sai lệch cho phép lớn nhất (mm)	Suất kéo đứt nhỏ nhất (N/mm <sup>2</sup> )	Ứng suất nhỏ nhất khi giãn 1% (N/mm <sup>2</sup> )	Độ giãn dài tương đối nhỏ nhất (%)	Khối lượng lớp mạ kẽm không nhỏ hơn (g/m <sup>2</sup> )
2,65	±0,06	1.313	1.137	4	230
2,80	±0,07	1.274	1.137	4	230
2,95	±0,07	1.274	1.137	4	230
3,05	±0,07	1.274	1.098	4	230
3,20	±0,07	1.274	1.098	4	230
3,40	±0,07	1.274	1.098	4	230
3,60	±0,08	1.176	1.098	4	250
3,80	±0,08	1.176	1.098	4	250
4,50	±0,08	1.176	1.098	4	250

- Lõi dây dẫn phải có bề mặt đồng đều không có khuyết tật mà mắt thường nhìn thấy được. Các sợi bên không chùng chéo, xoắn gãy hay đứt đoạn cũng như các khuyết tật khác cho quá trình sử dụng.

### 3. Quy định về điện mỡ trung tính cho dây ACSR

Trường hợp cần sử dụng dây nhôm lõi thép có điện mỡ cho vùng cần chống gỉ, chống ăn mòn dây dẫn, dây dẫn ACSR phải điện mỡ trung tính theo nguyên tắc sau:

- Đối với dây dẫn có 1 lớp nhôm: Điện mỡ trừ bề mặt ngoài của lớp nhôm.
- Đối với dây dẫn có 2 lớp nhôm trở lên: Điện mỡ toàn bộ trừ lớp nhôm ngoài cùng.
- Lớp mỡ phải đồng đều, không có chỗ khuyết trong suốt chiều dài dây dẫn, không chứa các chất độc hại cho môi trường.
- Nhiệt độ chảy giọt của mỡ không dưới 105°C.

Định mức khối lượng mỡ đối với từng loại dây được tính toán theo phụ lục C, TCVN 6483:1999. Một số loại dây thông dụng áp dụng theo bảng sau:

Bảng 5: Định mức khối lượng mỡ một số loại dây ACSR thông dụng

Mặt cắt danh định (mm <sup>2</sup> )	Khối lượng mỡ (kg/km)
70/11	6,6
240/32	24,1

### C. Quy ước về tên gọi

Để đảm bảo thuận tiện trong công tác quản lý vận hành, quản lý dự án, quản lý vật tư, cũng như phù hợp với các loại dây nhôm lõi thép đang sử dụng trên hệ thống điện. Trừ trường hợp đặc biệt, tên gọi loại dây dẫn này thống nhất như sau:

ACSR [tiết diện danh định phần nhôm] / [tiết diện danh định phần thép]

Ví dụ: ACSR 70/11 là loại dây nhôm lõi thép có tiết diện danh định phần nhôm là 70mm<sup>2</sup> và phần thép là 11mm<sup>2</sup>.

## **D. Yêu cầu về kiểm tra thử nghiệm**

Yêu cầu về kiểm tra thử nghiệm được thực hiện dựa theo các tiêu chuẩn: TCVN 5064, TCVN 8090, TCVN 6483, TCVN 3102 và các tiêu chuẩn khác liên quan.

1. Kiểm tra thử nghiệm xuất xưởng, thử nghiệm thường xuyên:

- Kiểm tra ngoại quan, đo các kích thước, số lượng
- Điện trở 1 chiều của 1 km dây dẫn ở 20°C
- Lực kéo đứt của dây dẫn

Với dây có điện mỡ cần thực hiện thêm hạng mục sau:

- Sự đồng đều của lớp mỡ (kiểm tra bằng mắt trên chiều dài 3m lớp mỡ đồng đều không có chỗ khuyết)

2. Thử nghiệm điển hình:

- Kiểm tra bề mặt, các kích thước, số lượng
- Bộ số bước xoắn và chiều xoắn từng lớp
- Điện trở 1 chiều dây dẫn ở 20°C
- Lực kéo đứt của dây dẫn
- Đường cong ứng suất - biến dạng
- Thử nghiệm độ bám dính và hàm lượng lớp mạ kẽm lõi thép
- Số lần bẻ gập của sợi nhôm
- Mối nối trong các sợi nhôm
- Cơ tính của sợi thép (Độ giãn dài, ứng suất kéo đứt, ứng suất 1% ...).
- Cơ tính của sợi nhôm (Độ giãn dài, ứng suất kéo đứt)

Đối với dây có điện mỡ có thêm các hạng mục:

- Khối lượng mỡ/km trong dây dẫn
- Nhiệt độ chảy giọt của mỡ

3. Các yêu cầu về khác về thử nghiệm:

Việc thử nghiệm mẫu, thử nghiệm nghiệm thu hay chứng kiến thử nghiệm nhằm kiểm soát chất lượng hàng hóa do yêu cầu và thỏa thuận của người mua, thực hiện theo các văn bản quy định của EVNNPC.

Thử nghiệm mẫu đối với hàng hóa trong hợp đồng:

Sau khi bên bán tập kết xong hàng hóa, tiến hành thử nghiệm mẫu như sau:

- Tổ chức lấy mẫu ngẫu nhiên theo nguyên tắc:
  - + Mỗi chủng loại dây có số lượng lô  $\leq 2$  lô: lấy ít nhất 01 mẫu.
  - + Đối với chủng loại có số lượng từ 2÷4 lô lấy 02 mẫu, từ 5 lô trở lên lấy 03 mẫu (Hoặc lấy mẫu theo quy định của cơ quan thử nghiệm).
  - + Với chủng loại hàng có số lượng ít (dây nhôm lõi thép  $\leq 300\text{kg}$ ) có thể miễn thử nghiệm mẫu, sử dụng biên bản thử nghiệm mẫu cùng chủng loại của các đơn hàng trước cùng nhà sản xuất.
  - + Lập biên bản lấy mẫu tại hiện trường, ít nhất phải có đủ 3 thành phần tham gia lấy mẫu: Bên mua, bên bán, bên thí nghiệm. Các mẫu được niêm phong và bảo vệ để đảm bảo không bị hư hại hao tổn cho đến khi thí nghiệm.

- Đơn vị thử nghiệm mẫu là cơ quan đo lường chất lượng Nhà nước hoặc đơn vị thí nghiệm có uy tín, được bên mua chấp thuận.
- Các chỉ tiêu về thử nghiệm mẫu căn cứ các TCVN và IEC liên quan từng chủng loại cáp. Một số chỉ tiêu quan trọng được nêu chi tiết trong mục A, B đối với từng chủng loại dây.
- Biên bản thử nghiệm mẫu là một phần của hồ sơ nghiệm thu và thanh quyết toán hợp đồng.

\* Quy định về thử nghiệm lặp lại và xử lý khi thử nghiệm không đạt:

- Trong quá trình thử nghiệm mẫu điển hình một số chủng loại VTTB, khi gặp trường hợp có duy nhất một hạng mục thử nghiệm không đạt (trên một mẫu duy nhất), cho phép chủ đầu tư và đơn vị thử nghiệm lựa chọn xác suất thêm 02 mẫu khác cùng lô hàng đã tập kết ban đầu, để tiến hành lại hạng mục thử nghiệm không đạt đó. (1) Trường hợp vẫn có mẫu không đạt hạng mục này thì lập biên bản thử nghiệm kết luận hạng mục thử nghiệm VTTB này không đạt tiêu chuẩn; (2) Trường hợp cả hai mẫu thử nghiệm lặp lại đều đạt thì có thể kết luận hạng mục thử nghiệm này đạt tiêu chuẩn, tuy nhiên vẫn phải đòi trả sản phẩm có hạng mục không đạt ban đầu. Sản phẩm đòi trả phải được thử nghiệm đầy đủ các hạng mục theo quy định.

(Chi tiết áp dụng quy ước thử nghiệm lặp lại xem tại bảng dưới đây)

- Trường hợp một mẫu VTTB lựa chọn xác suất có hơn một hạng mục thử nghiệm không đạt, hoặc có từ hai mẫu trở lên đều có hạng mục không đạt, thì không được áp dụng quy ước này mà phải kết luận không đạt tiêu chuẩn.

Bảng Chủng loại VTTB áp dụng thử nghiệm lặp lại và định hướng xử lý khi có kết quả

STT	Chủng loại VTTB	Hạng mục thử nghiệm	Thử nghiệm lặp lại	Xử lý khi kết quả cuối cùng không đạt	Thử nghiệm VTTB thay thế
(1)	(2)	(3)	(4)	(5)	(6)
1	Dây điện	Các hạng mục quy định	Không Áp dụng	Trả lại chủng loại sản phẩm có mẫu thử không đạt	Lấy mẫu xác suất thí nghiệm lại chủng loại thay thế

Lưu ý: Khi có kết quả thử nghiệm mẫu VTTB không đạt, chỉ cho phép nhà thầu cung cấp đòi trả lại một lần. Mọi chi phí thử nghiệm VTTB cấp lại (như cột 6 tại bảng trên) và các phát sinh khác do nhà thầu chịu trách nhiệm. Trường hợp lô VTTB cấp lại vẫn có hạng mục thử nghiệm không đạt sẽ không được áp dụng bước thử nghiệm lặp lại, đồng thời tiến hành các thủ tục hủy bỏ hợp đồng theo quy định.

Bước 3: Kiểm tra thử nghiệm tại kho, khi giao nhận hàng hóa, trước khi lắp đặt:

- Chủ đầu tư trước khi tiến hành nhận hàng hóa từ nhà cung cấp, phải thực hiện kiểm tra thử nghiệm một số các hạng mục cơ bản (Xem chi tiết ở Mục A, B).
- Tùy theo năng lực của đơn vị mua hàng, khuyến khích thực hiện kiểm tra thêm các hạng mục khác theo các yêu cầu kỹ thuật của hợp đồng.
- Biên bản thử nghiệm ngoài kết quả thí nghiệm phải ghi đầy đủ các thông tin như: Ngày tháng, đơn vị thí nghiệm, tên dự án/hợp đồng, thiết bị dùng để thử nghiệm, người thí nghiệm, ...
- Trường hợp kết quả thử nghiệm không đạt (đã thử nghiệm lặp lại theo tiêu chuẩn), có sự sai khác với hợp đồng hay biên bản thí nghiệm mẫu, đơn vị thí nghiệm cần niêm phong lô hàng liên quan và báo cáo cấp có thẩm quyền để xử lý đúng quy định.

#### **E. Yêu cầu về lô quấn dây (tang quấn dây)**

- Dây dẫn phải được vận chuyển trên các lô quấn dây, tổng trọng lượng của dây và lô không vượt quá 5.000kg với đường kính lô dây tối đa là 2,5m và bề rộng không quá 1,4m.
- Chỉ gồm một đoạn dây liên tục, không đứt đoạn được cuộn vào mỗi lô.
- Phần bên trong của mỗi cuộn lô phải bọc một lớp chống nước trước và sau khi cuộn dây trên cuộn lô đó.
- Lỗ giữa của lô dây được gia cường bằng 1 tấm thép có độ dày không ít hơn 10mm và có thể gắn với trục có đường kính 95mm.
- Các lô dây phải được bao bọc bằng các miếng gỗ cứng đóng đinh và được giữ cố định bằng các băng thép.
- Trên mỗi lô phải có đầy đủ các nhãn mác bao gồm các thông tin: Nhà sản xuất, năm sản xuất, số lô sản xuất (hợp đồng), tên dự án (nếu có), chủng loại dây, tổng chiều dài dây, chiều quay, ... và theo yêu cầu cụ thể của dự án.

#### **F. Nhận diện thương hiệu**

Tất cả các loại hàng hóa do EVNNPC và các đơn vị trực thuộc mua sắm đều phải có các nhận diện thương hiệu được quy định như sau:

##### 1. Mẫu nhận diện thương hiệu của EVNNPC:



- Cấu trúc gồm phần logo hình sao 4 cánh và phần chữ “EVNNPC”.
- Mẫu chi tiết logo và chữ nhận diện thương hiệu có thể tải từ đường link <https://npc.com.vn/Assets/images/logo.svg?v=1.0.0>

##### 2. Trên lô quấn dây:

- Trên cả 2 mặt của lô quấn dây yêu cầu sơn màu để nhận diện thương hiệu EVNNPC.
- Kích cỡ phần logo đường kính từ 10÷15cm, phần chữ cao từ 5÷7cm.
- Có thể sơn trực tiếp lên lô quấn dây hoặc in lên tấm nhãn gắn lên.

#### **G. Bảng yêu cầu thông số kỹ thuật**

Bảng dưới đây là ví dụ điển hình về bảng yêu cầu thông số kỹ thuật sử dụng trong các hồ sơ yêu cầu, mời thầu, ngoài các nội dung yêu cầu cụ thể trong YCKT này. Tùy theo chủng loại dây dự án thiết kế, căn cứ các thông số của YCKT này và các tiêu chuẩn Việt Nam, quốc tế liên quan để xây dựng Bảng yêu cầu thông số kỹ thuật của hồ sơ cho phù hợp.

Bảng yêu cầu thông số kỹ thuật cho dây ACSR 70/11, ACSR240/32

<b>TT</b>	<b>Hạng mục</b>	<b>Đơn vị</b>	<b>Yêu cầu</b>
1	Nhà sản xuất		Nêu cụ thể
2	Nước sản xuất		Nêu cụ thể
3	Mã hiệu sản phẩm		Nêu cụ thể
4	Giấy chứng nhận hệ thống quản lý chất lượng ISO 9001 hoặc tương đương của nhà sản xuất		Nêu cụ thể
5	Tiêu chuẩn sản xuất		TCVN 5064/SĐ1 1995, TCVN 8090:2009, TCVN 6483:1999, IEC 61089
6	Vật liệu dẫn điện		Nhôm kéo cứng
7	Mặt cắt danh định (tiết diện phần nhôm/ tiết diện phần thép)		
-	ACSR 70/11		70/11
-	ACSR 240/32		240/32
8	Điện trở suất của sợi nhôm	nΩ.m	≤ 28,264
9	Bội số bước xoắn các lớp xoắn	mm <sup>2</sup>	Nêu rõ từng lớp xoắn
10	Các sợi thép của dây nhôm lõi thép phải được mạ kẽm chống gỉ		Đáp ứng
11	Đường kính ngoài của ruột dẫn điện		Nêu rõ
12	Số sợi/đường kính sợi nhôm		
-	ACSR 70/11	mm	6 /3,8
-	ACSR 240/32	mm	24 /3,6
13	Sai lệch cho phép lớn nhất của đường kính sợi nhôm		
-	ACSR 70/11	mm	± 0,04
-	ACSR 240/32	mm	± 0,04

<b>TT</b>	<b>Hạng mục</b>	<b>Đơn vị</b>	<b>Yêu cầu</b>
14	Số sợi/đường kính sợi thép		
-	ACSR 70/11	mm	1 / 3,8
-	ACSR 240/32	mm	7 / 2,4
15	Sai lệch cho phép lớn nhất của đường kính sợi thép		
-	ACSR 70/11	mm	±0,08
-	ACSR 240/32	mm	±0,06
16	Tiết diện tính toán phần nhôm		
-	ACSR 70/11	mm <sup>2</sup>	≥ 68
-	ACSR 240/32	mm <sup>2</sup>	≥ 244,3
17	Tiết diện tính toán phần thép		
-	ACSR 70/11	mm <sup>2</sup>	≥ 11,3
-	ACSR 240/32	mm <sup>2</sup>	≥ 31,7
18	Suất kéo đứt của sợi nhôm, không nhỏ hơn		
-	ACSR 70/11	N/mm <sup>2</sup>	160
-	ACSR 240/32	N/mm <sup>2</sup>	160
19	Độ giãn dài tương đối nhỏ nhất của sợi nhôm		
-	ACSR 70/11	%	1,8
-	ACSR 240/32	%	1,8
20	Suất kéo đứt của sợi thép, không nhỏ hơn		
-	ACSR 70/11	N/mm <sup>2</sup>	1.176
-	ACSR 240/32	N/mm <sup>2</sup>	1.313
21	Ứng suất nhỏ nhất khi giãn 1%		
-	ACSR 70/11	N/mm <sup>2</sup>	1.098
-	ACSR 240/32	N/mm <sup>2</sup>	1.166
22	Độ giãn dài tương đối nhỏ nhất của sợi thép	%	4
23	Khối lượng lớp mạ kẽm không nhỏ hơn		
-	ACSR 70/11	g/m <sup>2</sup>	250

<b>TT</b>	<b>Hạng mục</b>	<b>Đơn vị</b>	<b>Yêu cầu</b>
-	ACSR 240/32	g/m <sup>2</sup>	230
24	Điện trở 1 chiều dây dẫn ở 20°C		
-	ACSR 70/11	Ω/km	0,4218
-	ACSR 240/32	Ω/km	0,1182
25	Khối lượng mỡ trên 1 km		
-	ACSR 70/11	kg	≥ 6,6
-	ACSR 240/32	kg	≥ 24,1
26	Nhiệt độ chảy giọt của mỡ	°C	≥ 105
27	Lực kéo đứt tối thiểu		
-	ACSR 70/11	N	24.130
-	ACSR 240/32	N	75.050
28	Dòng điện định mức dân dẫn	A	Nêu cụ thể
29	Các thử nghiệm xuất xưởng		Cung cấp biên bản xuất xưởng lô hàng tương tự có cùng hạng mục thử nghiệm
30	Các thử nghiệm điển hình		Cung cấp biên bản điển hình của đơn vị độc lập trên mẫu dây cùng thiết kế
31	Trọng lượng dây	kg/km	Nêu cụ thể
32	Đường kính lô quấn dây		≤ 2,5 m (Nêu cụ thể)
33	Bề rộng của lô quấn dây		≤ 1,4 m (Nêu cụ thể)
34	Chất liệu lô quấn dây		Nêu cụ thể

## 10. Dây dẫn trần nhôm lõi thép AC bọc cách điện các loại:

### A. Điều kiện chung

#### 1. Điều kiện môi trường làm việc của thiết bị

Nhiệt độ môi trường lớn nhất	45oC
Nhiệt độ môi trường nhỏ nhất	0oC
Khí hậu	Nhiệt đới, nóng ẩm
Độ ẩm cực đại	100%
Độ cao lắp đặt thiết bị so với mực nước biển	Đến 1000 m
Vận tốc gió lớn nhất	160 km/h

#### 2. Điều kiện vận hành của hệ thống điện:

Điện áp danh định của hệ thống (kV)	22	35
Sơ đồ nối	3 pha 3 dây, hoặc 3 pha 4 dây	3 pha 3 dây
Chế độ nối đất trung tính	Trung tính nối đất trực tiếp	Trung tính cách ly hoặc nối đất qua trở kháng
Điện áp làm việc lớn nhất của thiết bị (kV)	24	38,5 (40,5)
Tần số (Hz)	50	50

### **B. Mô tả cấu trúc dây bọc cách điện trung áp không màn chắn**

Cấu trúc dây bọc cách điện trung áp từ trong ra ngoài gồm các lớp sau:

- Lõi dẫn điện;
- Lớp màn chắn ruột dẫn (lớp bán dẫn trong);
- Lớp cách điện chính XLPE;
- Lớp vỏ ngoài bọc nhựa HDPE.

Lưu ý: Dây bọc này không có lớp màn chắn ngoài như cáp lực trung áp thông thường

### **C. Yêu cầu kỹ thuật phân lõi dẫn điện**

1. Tiêu chuẩn áp dụng:

a) Đối với dây bọc lắp đặt trên đường dây tải điện trên không:

- Sử dụng dây có phân lõi dẫn điện là dây nhôm lõi thép ACSR (ký hiệu khác: As, AC) lựa chọn chủng loại tương tự như các loại dây dẫn trần dùng cho đường dây tải điện trên không, sản xuất theo TCVN 5064:1994/SĐ1:1995.
- Lõi dẫn không điện mỡ, không điện chất chống thấm.
- Trường hợp các loại lõi dẫn điện theo TCVN 5064 nêu trên không đáp ứng được yêu cầu dự án, có thể xem xét lựa chọn lõi dẫn theo TCVN 8090:2009 hoặc TCVN 6483:1999, ... Tuy nhiên đơn vị chủ đầu tư và đơn vị tư vấn phải có luận cứ cụ thể để chứng minh sự cần thiết phải có lựa chọn khác.

b) Đối với dây bọc không chịu lực căng:

- Đối với các dây lèo đầu nối trung áp tại các trạm biến áp phân phối, trạm cắt trung áp, nếu không phải chịu lực căng thì có thể chọn dây bọc cách điện có phân lõi dẫn là dây nhôm ép chặt (không lõi thép) hoặc dây đồng tùy theo thiết kế. Trường hợp khác có thể dùng cùng loại dây nhôm lõi thép bọc cách điện sẵn có.
- Lõi dẫn bằng đồng hoặc nhôm cũng như các đặc tính kỹ thuật và tiêu chuẩn thử nghiệm áp dụng theo tiêu chuẩn TCVN 6612.

2. Yêu cầu chi tiết lõi dẫn bằng dây nhôm lõi thép:

- Lõi dây dẫn phải có bề mặt đồng đều không có khuyết tật mà mắt thường nhìn thấy được. Các sợi bên không chùng chéo, xoắn gãy hay đứt đoạn cũng như các khuyết tật khác cho quá trình sử dụng.
- Các lớp kế tiếp nhau phải ngược chiều nhau và lớp xoắn ngoài cùng theo chiều phải, các lớp xoắn phải đồng tâm, đều và chặt.

- Các sợi nhôm là loại nhôm kéo cứng có điện trở suất không vượt quá 28,264 nΩ.m (tương ứng với 61% IACS theo Tiêu chuẩn đồng ủ quốc tế - International Annealed Copper Standard);

- Các sợi thép của dây nhôm lõi thép phải được mạ kẽm chống rỉ. Lớp mạ phải bám chặt không bị bong, nứt, tách lớp khi thử uốn trên lõi thử có tỷ số giữa đường kính lõi thử và đường kính sợi thép là:

+ 4 khi đường kính sợi thép từ 1,5 đến 3,4 mm.

+ 5 khi đường kính sợi thép từ 3,4 đến 4,5 mm.

- Các sợi thép mạ kẽm của dây nhôm lõi thép không được có mối nối bằng bất cứ hình thức nào.

- Đối với các sợi nhôm, số lượng mối nối không được vượt quá các giá trị qui định trong bảng 1. Mặt khác, các mối nối ít nhất phải cách nhau 15 m trên cùng một sợi, hoặc trên bất kỳ sợi nhôm khác của dây hoàn chỉnh.

Bảng 1 - Số lượng mối nối cho phép trong các dây bằng nhôm

Số lớp nhôm	Số lượng mối nối cho phép trên chiều dài dây
1	2
2	3
3	4
4	5

- Bội số bước xoắn đối với các lớp của dây nhôm lõi thép như bảng sau:

Bảng 2: Bội số bước xoắn của dây nhôm lõi thép

Số sợi	Thép	Phần lõi thép								Phần nhôm tính từ trong ra					
		6 sợi		12 sợi		18 sợi		24 sợi		Lớp 1		Lớp 2		Lớp 3	
		Nhỏ nhất	Lớn nhất	Nhỏ nhất	Lớn nhất	Nhỏ nhất	Lớn nhất	Nhỏ nhất	Lớn nhất	Nhỏ nhất	Lớn nhất	Nhỏ nhất	Lớn nhất	Nhỏ nhất	Lớn nhất
6	1	-	-	-	-	-	-	-	-	10	15	-	-	-	-
18	19	14	28	13	26	-	-	-	-	10	15	-	-	-	-
24	7	14	28	-	-	-	-	-	-	10	18	10	15	-	-
24	37	14	28	13	26	12	25	-	-	10	15	-	-	-	-
26	7	14	28	-	-	-	-	-	-	10	18	10	15	-	-
30	7	14	28	-	-	-	-	-	-	10	18	10	15	-	-
30	19	14	28	13	26	-	-	-	-	10	18	10	15	-	-
42	7	14	28	-	-	-	-	-	-	10	18	10	15	-	-
48	7	14	28	-	-	-	-	-	-	10	18	10	15	-	-
54	7	14	28	-	-	-	-	-	-	10	18	10	16	10	15
54	19	14	28	13	26	12	25	-	-	10	18	10	16	10	15
54	37	14	28	13	26	12	25	-	-	10	18	10	15	-	-
54	61	14	28	13	26	12	25	11	24	10	18	10	15	-	-

- Trong một lõi thép 19 sợi, bội số bước xoắn của lớp 12 sợi không được lớn hơn bội số bước xoắn của lớp 6 sợi. Tương tự như vậy, trong một dây có nhiều lớp sợi nhôm, bội số bước xoắn của bất kỳ lớp nhôm nào không được lớn hơn bội số bước xoắn của lớp nhôm kề ngay phía trong.

- Tất cả các sợi thép phải nằm một cách tự nhiên đúng vị trí trong lõi của nó, khi cắt lõi, các đầu sợi vẫn phải giữ nguyên vị trí, hoặc có thể đặt lại vào vị trí cũ bằng tay một cách dễ dàng. Yêu cầu này cũng áp dụng cho các lớp sợi nhôm ở ngoài.

Bảng 2: Đặc tính kỹ thuật của các loại dây nhôm lõi thép theo tiết diện

Tiết diện danh định (Nhôm/thép) (mm <sup>2</sup> )	Cấu trúc phần nhôm (wire × mm)	Cấu trúc phần thép (wire × mm)	Tiết diện tính toán phần nhôm (mm <sup>2</sup> )	Tiết diện tính toán phần thép (mm <sup>2</sup> )	Điện trở DC ở 20°C (Ω/km)	Lực kéo đứt tối thiểu (N)
70 / 11,0	6 × 3,80	1 × 3,80	68	11,3	0,4218	24.130
240 / 32	24 × 3,60	7 × 2,40	244,3	31,7	0,1182	75.050

Bảng 3: Đặc tính cơ lý sợi dây nhôm tròn

Đường kính sợi nhôm (mm)	Sai lệch cho phép lớn nhất (mm)	Suất kéo đứt nhỏ nhất (N/mm <sup>2</sup> )	Độ giãn dài tương đối nhỏ nhất (%)
từ 1,50 đến 1,85	± 0,02	190	1,5
từ hơn 1,85 đến 2,00	± 0,03	185	1,5
từ hơn 2,00 đến 2,30	± 0,03	180	1,5
từ hơn 2,30 đến 2,57	± 0,03	175	1,5
từ hơn 2,57 đến 2,80	± 0,04	170	1,6
từ hơn 2,80 đến 3,05	± 0,04	170	1,6
từ hơn 3,05 đến 3,40	± 0,04	165	1,7
từ hơn 3,40 đến 3,80	± 0,04	160	1,8
từ hơn 3,80 đến 4,50	± 0,05	160	2,0

Bảng 4: Đặc tính kỹ thuật của sợi thép mạ kẽm

Đường kính danh định (mm)	Sai lệch cho phép lớn nhất (mm)	Suất kéo đứt nhỏ nhất (N/mm <sup>2</sup> )	Ứng suất nhỏ nhất khi giãn 1% (N/mm <sup>2</sup> )	Độ giãn dài tương đối nhỏ nhất (%)	Khối lượng lớp mạ kẽm không nhỏ hơn (g/m <sup>2</sup> )
1,50	±0,04	1.313	1.166	4	190
1,65	±0,04	1.313	1.166	4	190
1,85	±0,06	1.313	1.166	4	190
2,00	±0,06	1.313	1.166	4	190
2,10	±0,06	1.313	1.166	4	190

Đường kính danh định (mm)	Sai lệch cho phép lớn nhất (mm)	Suất kéo đứt nhỏ nhất (N/mm <sup>2</sup> )	Ứng suất nhỏ nhất khi giãn 1% (N/mm <sup>2</sup> )	Độ giãn dài tương đối nhỏ nhất (%)	Khối lượng lớp mạ kẽm không nhỏ hơn (g/m <sup>2</sup> )
2,30	±0,06	1.313	1.166	4	190
2,40	±0,06	1.313	1.166	4	230
2,50	±0,06	1.313	1.137	4	230
2,65	±0,06	1.313	1.137	4	230
2,80	±0,07	1.274	1.137	4	230
2,95	±0,07	1.274	1.137	4	230
3,05	±0,07	1.274	1.098	4	230
3,20	±0,07	1.274	1.098	4	230
3,40	±0,07	1.274	1.098	4	230
3,60	±0,08	1.176	1.098	4	250
3,80	±0,08	1.176	1.098	4	250
4,50	±0,08	1.176	1.098	4	250

#### D. Yêu cầu kỹ thuật các lớp bọc

Các lớp bọc của dây được sản xuất áp dụng tương ứng theo tiêu chuẩn TCVN 5935-2:2013 (IEC 60502-2) và không sử dụng các lớp màn chắn ngoài. Cụ thể như sau:

##### 1. Lớp màn chắn ruột dẫn (lớp bán dẫn trong):

- Lớp bán dẫn bố trí giữa lõi dây dẫn và lớp cách điện XLPE nhằm mục đích san đều điện trường xung quanh lõi dẫn. Lớp bán dẫn phải làm bằng vật liệu bán dẫn phi kim loại, định hình bằng cách đun trực tiếp ôm sát lên các sợi lớp ngoài của lõi dẫn điện.
- Độ dày của lớp bán dẫn trong tại điểm mỏng nhất  $\geq 0,3\text{mm}$
- Điện trở suất của lớp bán dẫn trong không được vượt quá  $1.000 \Omega\text{m}$ .

##### 2. Lớp cách điện chính XLPE:

- Lớp cách điện bằng nhựa XLPE màu tự nhiên, bao bên ngoài và được đun ép đồng thời với lớp bán dẫn trong.
- Chiều dày danh nghĩa  $2,5\text{mm}$  (điểm mỏng nhất  $\geq 2,2\text{mm}$ ) đối với dây bọc dùng cho lưới điện 22kV và dày  $4,3\text{mm}$  (điểm mỏng nhất  $\geq 3,8\text{mm}$ ) cho lưới điện 35kV.

##### 3. Lớp vỏ ngoài bọc nhựa HDPE

- Lớp nhựa HDPE bọc ngoài cùng là loại nhựa nhiệt dẻo có cấu trúc phân tử chặt chẽ, mang lại độ cứng, độ bền kéo và khả năng chịu va đập cao. Lớp này có chức năng bảo vệ lớp cách điện chính và hỗ trợ tăng cường cách điện.
- Lớp HDPE phải chịu được các tác động của môi trường ngoài trời, chống tia cực tím. Lớp HDPE có màu đen, hàm lượng tro (carbon) yêu cầu  $\geq 2\%$  và có độ dày tối danh nghĩa  $1,8\text{mm}$  (điểm mỏng nhất  $\geq 1,4\text{mm}$ ).

- Trên lớp vỏ bọc bên ngoài phải có ghi liên tục mỗi mét dài các thông số dưới đây bằng chữ dập nổi hoặc in mực không phai trên bề mặt:

+ Hãng sản xuất

+ Năm sản xuất (ghi 4 chữ số)

+ Chất liệu và tiết diện ruột dẫn

+ Ký hiệu theo từng lớp, có độ dày của lớp XLPE

Ví dụ: XXX - 2025 - ACSR 95/16 - XLPE2,5 / HDPE

XXX - 2025 - AC 120/27 - XLPE4,3 / HDPE

(Trong đó XXX là tên hoặc thương hiệu nhà sản xuất)

+ Số đếm đơn vị mét.

Lưu ý: Nghiêm cấm việc ghi cấp điện áp lên lớp vỏ bọc HDPE do loại dây này không có lớp màn chắn cách điện và chỉ được vận hành khi lắp đặt trên các sứ cách điện tiêu chuẩn.

### **E. Nhận diện thương hiệu**

Tất cả các loại hàng hóa do EVNNPC và các đơn vị trực thuộc mua sắm đều phải có các nhận diện thương hiệu được quy định như sau:

1. Mẫu nhận diện thương hiệu của EVNNPC:



- Cấu trúc gồm phần logo hình sao 4 cánh và phần chữ “EVNNPC”.

- Mẫu chi tiết logo và chữ nhận diện thương hiệu có thể tải từ đường link <https://npc.com.vn/Assets/images/logo.svg?v=1.0.0>

2. Trên vỏ ngoài cùng của dây bọc:

- Trước các thông số của dây bọc in trên vỏ ngoài cùng nêu tại khoản 3 điều 6, phải in thêm nhận diện thương hiệu của EVNNPC như khoản 1 điều này.

- Tùy theo công nghệ in của nhà sản xuất, có thể in màu hoặc đen/trắng, yêu cầu in rõ ràng sắc nét và không phai trong quá trình sử dụng.

- Kích cỡ phần chữ nhận diện thương hiệu tương đương cỡ chữ in thông tin dây bọc. Kích cỡ của phần logo có đường kính từ 1,5 đến 2,5 lần cỡ chữ

- Trường hợp số lượng mua sắm nhỏ lẻ (dưới 300m) có thể không áp dụng yêu cầu này.

3. Trên lô quấn dây:

- Trên cả 2 mặt của phần tang trống lô quấn dây yêu cầu sơn màu để nhận diện thương hiệu EVNNPC.

- Kích cỡ phần logo đường kính từ 10÷15cm, phần chữ cao từ 5÷7cm.

- Có thể sơn trực tiếp lên lô quấn dây hoặc in lên tấm nhãn gắn lên.

### **F. Yêu cầu về kiểm tra thử nghiệm**

Yêu cầu về kiểm tra thử nghiệm được thực hiện dựa theo các tiêu chuẩn: TCVN 5064, TCVN 8090, TCVN 6483, TCVN6612, IEC 60228:2004, TCVN 5844, TCVN 5935, IEC60502, TCVN 12226 và các tiêu chuẩn khác liên quan.

### 1. Kiểm tra thử nghiệm xuất xưởng:

- Biên bản kiểm tra thử nghiệm xuất xưởng được thực hiện bởi nhà sản xuất trên mỗi sản phẩm sản xuất ra tại nhà sản xuất để chứng minh khả năng đáp ứng các yêu cầu kỹ thuật hợp đồng sẽ được nộp cho người mua khi giao hàng. Việc kiểm tra chứng kiến thí nghiệm xuất xưởng (nếu có) sẽ thực hiện theo các hạng mục này hoặc theo quy định cụ thể của bên mua. Đối với hàng hóa là dây và cáp điện, các thử nghiệm xuất xưởng cần được thực hiện trên mỗi chiều dài sản xuất.

- Các hạng mục cần kiểm tra thử nghiệm như sau:

- + Kiểm tra ngoại quan, đo các kích thước, số lượng
- + Điện trở 1 chiều của 1 km dây dẫn ở 20°C
- + Thử điện áp chịu đựng ngắn hạn tần số 50Hz
- + Chiều dày các lớp bọc: (i) Giá trị trung bình; (ii) Giá trị nhỏ nhất
- + Lực kéo đứt của dây dẫn

### 2. Thử nghiệm điển hình:

- Biên bản thí nghiệm điển hình được thực hiện bởi một phòng thí nghiệm độc lập trên các sản phẩm tương tự phải được đệ trình trong hồ sơ dự thầu để chứng minh khả năng đáp ứng hoặc vượt quá yêu cầu của đặc tính kỹ thuật này.

- Các thử nghiệm điển hình gồm các hạng mục sau:

- + Kiểm tra bề mặt, các kích thước, số lượng
- + Bội số bước xoắn và chiều xoắn từng lớp
- + Đường kính sợi dẫn, đường kính ruột dẫn
- + Điện trở 1 chiều dây dẫn ở 20°C
- + Lực kéo đứt của dây dẫn
- + Thử nghiệm độ bám dính và hàm lượng lớp mạ kẽm
- + Số lần bẻ gấp của sợi nhôm
- + Chiều dày lớp bán dẫn trong
- + Chiều dày lớp cách điện XLPE
- + Chiều dày lớp vỏ ngoài HDPE
- + Độ giãn dài tương đối của cách điện
- + Suất kéo đứt của cách điện
- + Độ giãn dài tương đối của cách điện sau lão hóa 135°C trong 168 giờ
- + Suất kéo đứt của cách điện sau lão hóa 135°C trong 168 giờ
- + Thử nghiệm nóng (hot-set): (i) Độ giãn dài tương đối khi có tải; (ii) Độ giãn dài sau khi làm nguội
- + Thử nghiệm các đặc tính cơ của lớp vỏ bọc HDPE (trước và sau lão hóa)
- + Xác định hàm lượng carbon trong lớp HDPE
- + Thử nghiệm chịu điện áp xoay chiều tần số 50Hz (1 phút):
  - (i) Đối với dây bọc cho ĐDK 22kV: Điện áp thử nghiệm 22kV
  - (ii) Đối với dây bọc cho ĐDK 35kV: Điện áp thử nghiệm 40kV

### 3. Các thử nghiệm khác:

Việc thử nghiệm mẫu, thử nghiệm nghiệm thu nhằm kiểm soát chất lượng hàng hóa do yêu cầu và thỏa thuận của người mua, thực hiện theo các văn bản quy định của EVNNPC.

\*Thử nghiệm mẫu đối với hàng hóa trong hợp đồng:

Sau khi bên bán tập kết xong hàng hóa, tiến hành thử nghiệm mẫu như sau:

- Tổ chức lấy mẫu ngẫu nhiên theo nguyên tắc:

+ Mỗi chủng loại cáp điện có số lượng lô  $\leq 2$  lô: lấy ít nhất 01 mẫu.

+ Đối với chủng loại có số lượng từ 2÷4 lô lấy 02 mẫu, từ 5 lô trở lên lấy 03 mẫu (Hoặc lấy mẫu theo quy định của cơ quan thử nghiệm).

+ Với chủng loại hàng có số lượng ít (Cáp  $\leq 100$ m) có thể miễn thử nghiệm mẫu, sử dụng biên bản thử nghiệm mẫu cùng chủng loại của các đơn hàng trước cùng nhà sản xuất.

+ Lập biên bản lấy mẫu tại hiện trường, ít nhất phải có đủ 3 thành phần tham gia lấy mẫu: Bên mua, bên bán, bên thí nghiệm. Các mẫu được niêm phong và bảo vệ để đảm bảo không bị hư hại hao tổn cho đến khi thí nghiệm.

- Đơn vị thử nghiệm mẫu là cơ quan đo lường chất lượng Nhà nước hoặc đơn vị thí nghiệm có uy tín, được bên mua chấp thuận.

- Các chỉ tiêu về thử nghiệm mẫu căn cứ các TCVN và IEC liên quan từng chủng loại cáp. Một số chỉ tiêu quan trọng được nêu chi tiết trong mục A, B đối với từng chủng loại dây.

- Biên bản thử nghiệm mẫu là một phần của hồ sơ nghiệm thu và thanh quyết toán hợp đồng.

\* Quy định về thử nghiệm lặp lại và xử lý khi thử nghiệm không đạt:

- Trong quá trình thử nghiệm mẫu điển hình một số chủng loại VTTB, khi gặp trường hợp có duy nhất một hạng mục thử nghiệm không đạt (trên một mẫu duy nhất), cho phép chủ đầu tư và đơn vị thử nghiệm lựa chọn xác suất thêm 02 mẫu khác cùng lô hàng đã tập kết ban đầu, để tiến hành lại hạng mục thử nghiệm không đạt đó. (1) Trường hợp vẫn có mẫu không đạt hạng mục này thì lập biên bản thử nghiệm kết luận hạng mục thử nghiệm VTTB này không đạt tiêu chuẩn; (2) Trường hợp cả hai mẫu thử nghiệm lặp lại đều đạt thì có thể kết luận hạng mục thử nghiệm này đạt tiêu chuẩn, tuy nhiên vẫn phải đòi trả sản phẩm có hạng mục không đạt ban đầu. Sản phẩm đòi trả phải được thử nghiệm đầy đủ các hạng mục theo quy định.

(Chi tiết áp dụng quy ước thử nghiệm lặp lại xem tại bảng dưới đây)

- Trường hợp một mẫu VTTB lựa chọn xác suất có hơn một hạng mục thử nghiệm không đạt, hoặc có từ hai mẫu trở lên đều có hạng mục không đạt, thì không được áp dụng quy ước này mà phải kết luận không đạt tiêu chuẩn.

Bảng Chủng loại VTTB áp dụng thử nghiệm lặp lại và định hướng xử lý khi có kết quả

STT	Chủng loại VTTB	Hạng mục thử nghiệm	Thử nghiệm lặp lại	Xử lý khi kết quả cuối cùng không đạt	Thử nghiệm VTTB thay thế
(1)	(2)	(3)	(4)	(5)	(6)
1	Cáp điện	Các hạng mục quy định	Không Áp dụng	Trả lại chủng loại sản phẩm có mẫu thử không đạt	Lấy mẫu xác suất thí nghiệm lại chủng loại thay thế

Lưu ý: Khi có kết quả thử nghiệm mẫu VTTB không đạt, chỉ cho phép nhà thầu cung cấp đổi trả lại một lần. Mọi chi phí thử nghiệm VTTB cấp lại (như cột 6 tại bảng trên) và các phát sinh khác do nhà thầu chịu trách nhiệm. Trường hợp lô VTTB cấp lại vẫn có hạng mục thử nghiệm không đạt sẽ không được áp dụng bước thử nghiệm lặp lại, đồng thời tiến hành các thủ tục hủy bỏ hợp đồng theo quy định.

Bước 3: Kiểm tra thử nghiệm tại kho, khi giao nhận hàng hóa, trước khi lắp đặt:

- Chủ đầu tư trước khi tiến hành nhận hàng hóa từ nhà cung cấp, phải thực hiện kiểm tra thử nghiệm một số các hạng mục cơ bản (Xem chi tiết ở Mục A, B).
- Tùy theo năng lực của đơn vị mua hàng, khuyến khích thực hiện kiểm tra thêm các hạng mục khác theo các yêu cầu kỹ thuật của hợp đồng.
- Biên bản thử nghiệm ngoài kết quả thí nghiệm phải ghi đầy đủ các thông tin như: Ngày tháng, đơn vị thí nghiệm, tên dự án/hợp đồng, thiết bị dùng để thử nghiệm, người thí nghiệm, ...
- Trường hợp kết quả thử nghiệm không đạt (đã thử nghiệm lặp lại theo tiêu chuẩn), có sự sai khác với hợp đồng hay biên bản thí nghiệm mẫu, đơn vị thí nghiệm cần niêm phong lô hàng liên quan và báo cáo cấp có thẩm quyền để xử lý đúng quy định.

### **G. Yêu cầu về lô quấn dây**

- Dây dẫn phải được vận chuyển trên các cuộn lô, tổng trọng lượng của dây bọc và lô không vượt quá 5.000kg với đường kính lô dây tối đa là 2,5m và bề rộng không quá 1,4m.
- Chỉ gồm một đoạn dây liên tục, không đứt đoạn được cuộn và mỗi cuộn lô.
- Phần bên trong của mỗi cuộn lô phải bọc một lớp chống nước trước và sau khi cuộn dây trên cuộn lô đó.
- Lỗ giữa của lô dây được gia cường bằng 1 tấm thép có độ dày không ít hơn 10mm và có thể gắn với trục có đường kính 95mm.
- Các cuộn lô phải được bao bọc bằng các miếng gỗ cứng đóng đinh và được giữ cố định bằng các băng thép.
- Trên mỗi lô phải có đầy đủ các nhãn mác bao gồm các thông tin: Nhà sản xuất, năm sản xuất, số lô sản xuất (hợp đồng), tên dự án (nếu có), chủng loại dây, tổng chiều dài dây, chiều quấn, ... và theo yêu cầu cụ thể của dự án.

## H. Yêu cầu về lắp đặt, vận hành

- Các loại dây bọc trong YCKT này bắt buộc phải lắp trên sứ cách điện đúng cấp điện áp sử dụng.
- Khi thiết kế cần tính toán tải trọng dây bọc phù hợp thông số kỹ thuật và khuyến cáo của nhà chế tạo dây bọc. Yêu cầu sử dụng các phụ kiện đường dây là loại phù hợp với dây bọc và với đặc tính cơ lý của dây.
- Vận hành đường dây bọc này vẫn phải đảm bảo đúng theo các quy trình, quy phạm hiện hành như đối với đường dây trần trên không.
- Cho phép áp dụng các biện pháp ngăn ngừa hiện tượng đứt, rơi dây bọc như lắp mỏ phóng, nối đẳng thế, lắp lều phụ, lắp chống sét đường dây, lắp thanh định vị, dây văng chống rơi, ... Lưu ý các trường hợp dùng ghép bấm thùng hay các biện pháp phải cắt bỏ lớp bọc dây dẫn chỉ được thực hiện tại các vị trí có hành lang an toàn lưới điện tương đương dây dẫn trần và phải có biện pháp làm kín chống ngấm nước vào lõi dẫn điện. Vật liệu làm kín phải đảm bảo độ bền cùng môi trường làm việc của dây bọc.

## I. Bảng yêu cầu thông số kỹ thuật

Bảng dưới đây là ví dụ điển hình về bảng yêu cầu thông số kỹ thuật sử dụng trong các hồ sơ yêu cầu, mời thầu, ngoài các nội dung yêu cầu cụ thể trong YCKT này. Tùy theo chủng loại dây bọc trung áp dự án thiết kế, căn cứ các thông số của YCKT này và các tiêu chuẩn Việt Nam, quốc tế liên quan để xây dựng Bảng yêu cầu thông số kỹ thuật của hồ sơ cho phù hợp.

Bảng 5: Bảng yêu cầu thông số kỹ thuật

TT	Hạng mục	Đơn vị	Yêu cầu
1	Nhà sản xuất		Nêu cụ thể
2	Nước sản xuất		Nêu cụ thể
3	Mã hiệu sản phẩm		Nêu cụ thể
4	Giấy chứng nhận hệ thống quản lý chất lượng ISO 9001 hoặc tương đương của nhà sản xuất		Nêu cụ thể
5	Tiêu chuẩn sản xuất		TCVN 5935-2:2013, TCVN 5064/SĐ1 1995, IEC60502-2
6	Điện áp hệ thống cao nhất	kV	24, 35
	A. Phân lõi dẫn điện ACSR 240/32, 70/11		
7	Vật liệu dẫn điện		Nhôm kéo cứng
8	Mặt cắt danh định (tiết diện phần nhôm/ tiết diện phần thép)		

-	ACSR 70/11	mm <sup>2</sup>	70/11
	ACSR 240/32	mm <sup>2</sup>	240/32
9	Điện trở suất của sợi nhôm		≤ 28,264 nΩ.m
10	Bội số bước xoắn các lớp xoắn		Nêu rõ từng lớp xoắn
11	Các sợi thép của dây nhôm lõi thép phải được mạ kẽm chống gỉ		Đáp ứng
12	Đường kính ngoài của ruột dẫn điện		Nêu rõ
13	Số sợi/đường kính sợi nhôm		
-	ACSR 70/11	mm	6/3,8
	ACSR 240/32	mm	24/3,60
14	Sai lệch cho phép lớn nhất của đường kính sợi nhôm		
-	ACSR 70/11	mm	± 0,04
	ACSR 240/32	mm	± 0,04
15	Số sợi/đường kính sợi thép		
-	ACSR 70/11	mm	1 / 3,8
	ACSR 240/32	mm	7/ 2,4
16	Sai lệch cho phép lớn nhất của đường kính sợi thép		
-	ACSR 70/11	mm	±0,08
	ACSR 240/32	mm	±0,06
17	Tiết diện tính toán phần nhôm		
-	ACSR 70/11	mm <sup>2</sup>	≥ 68
	ACSR 240/32	mm <sup>2</sup>	≥ 244,3
18	Tiết diện tính toán phần thép		
-	ACSR 70/11	mm <sup>2</sup>	≥ 11,3
	ACSR 240/32	mm <sup>2</sup>	≥ 31,7
19	Suất kéo đứt của sợi nhôm, không nhỏ hơn		
-	ACSR 70/11	N/mm <sup>2</sup>	≥160
	ACSR 240/32	N/mm <sup>2</sup>	≥160
20	Độ giãn dài tương đối nhỏ nhất của sợi nhôm		
-	ACSR 70/11	%	1,8
	ACSR 240/32	%	1,8
21	Suất kéo đứt của sợi thép, không nhỏ hơn		
-	ACSR 70/11	N/mm <sup>2</sup>	1.176
	ACSR 240/32	N/mm <sup>2</sup>	1.313

22	Ứng suất nhỏ nhất khi giãn 1%		
-	ACSR 70/11	N/mm <sup>2</sup>	1.098
	ACSR 240/32	N/mm <sup>2</sup>	1.166
23	Độ giãn dài tương đối nhỏ nhất của sợi thép	%	4
24	Khối lượng lớp mạ kẽm không nhỏ hơn		
-	ACSR 70/11	g/m <sup>2</sup>	250
	ACSR 240/32	g/m <sup>2</sup>	230
25	Điện trở 1 chiều dây dẫn ở 20°C		
-	ACSR 70/11	Ω /km	≤0,4218
	ACSR 240/32	Ω /km	≤0,1182
26	Lực kéo đứt tối thiểu		
-	ACSR 70/11	N	24.130
	ACSR 240/32	N	75.050
	B. Màn chắn ruột dẫn		
27	Vật liệu cấu tạo		Bán dẫn
28	Yêu cầu chế tạo		<ul style="list-style-type: none"> <li>- Đùn trực tiếp kiểu đứng, điện kín và ôm sát lớp ngoài cùng của ruột dẫn</li> <li>- Mặt ngoài của lớp bán dẫn phải tròn đều, đồng tâm với lớp cách điện</li> <li>- Có thể lột bỏ dễ dàng khỏi ruột dẫn</li> </ul>
29	Chiều dày nhỏ nhất lớp bán dẫn trong, tại điểm nhỏ nhất	mm	≥ 0,3
30	Điện trở suất lớp bán dẫn không được vượt quá	Ωm	1.000
	C. Cách điện		
31	Vật liệu cấu tạo		XLPE màu tự nhiên
32	Yêu cầu chế tạo		<ul style="list-style-type: none"> <li>- Đùn cùng lúc với lớp màn chắn ruột dẫn</li> <li>- Mặt ngoài và mặt trong phải tròn đều và đồng tâm</li> </ul>
33	Độ dày danh nghĩa của lớp cách điện XLPE	mm	- Chiều dày danh nghĩa 2,5mm đối với dây bọc dùng cho lưới điện 22kV

			- Chiều dày 4,3mm cho lưới điện 35kV.
34	Độ dày tối thiểu của lớp cách điện XLPE tại 1 điểm bất kỳ	mm	$\geq 2,2$ đối với dây bọc dùng cho lưới điện 22kV $\geq 3,8$ đối với dây bọc dùng cho lưới điện 35kV
	D. Vỏ bọc ngoài HDPE		
35	Vật liệu cấu tạo		Nhựa cao phân tử HDPE màu đen bền với tia tử ngoại
36	Yêu cầu chế tạo		Định hình bằng phương pháp đùn
37	Hàm lượng tro (carbon)		$\geq 2\%$
38	Độ dày danh nghĩa	mm	1,8
39	Độ dày tại điểm mỏng nhất	mm	$\geq 1,4$
	E. Các chỉ tiêu chung		
40	Dòng điện định mức dây bọc	A	Nêu cụ thể
41	Nhiệt độ tối thiểu yêu cầu - Nhiệt độ làm việc liên tục - Nhiệt độ khi sự cố (tối đa 5 giây)		90°C 250°C
42	Khả năng chịu điện áp tần số công nghiệp ngắn hạn của dây bọc	kV 1 phút	22kV, 35kV
43	Các thử nghiệm xuất xưởng		Cung cấp biên bản xuất xưởng lô hàng tương tự có cùng hạng mục thử nghiệm
44	Các thử nghiệm điển hình		Cung cấp biên bản điển hình của đơn vị độc lập trên mẫu dây cùng thiết kế
45	Đường kính ngoài tối đa của dây dẫn (kể cả lớp bọc)		Nêu cụ thể
46	Trọng lượng dây bọc	kg/km	Nêu cụ thể
	F. Lô quấn dây		
47	Đường kính lô dây		$\leq 2,5$ m (Nêu cụ thể)
48	Bề rộng của lô dây		$\leq 1,4$ m (Nêu cụ thể)
49	Chất liệu		Nêu cụ thể

## 11. Cáp đồng hạ thế (Cu/XLPE/PVC):

**A. Thông số kỹ thuật:**

STT	Mô tả	Đơn vị	Yêu cầu	Nhà thầu chào
	Xuất xứ		Nêu rõ	
	Nhà sản xuất/năm sản xuất		Nêu rõ/ Yêu cầu $\geq$ năm 2025	
	Mã hiệu		Nêu rõ	
	Tiêu chuẩn áp dụng		TCVN 5935, , TCVN 6612-2007 hoặc tương đương	
	Loại cáp		Cáp treo hạ thế 1 lõi đồng, cách điện XLPE, vỏ bọc PVC.	
	Vật liệu cách điện		Cách điện XLPE, chịu được tác động của thời tiết.	
	Loại ruột dẫn		Ruột dẫn tròn bện chặt	
	Điện áp danh định: U0/U(Um)	kV	$\geq 0,6/1(1,2)$	
	Tiết diện danh định của cáp	mm <sup>2</sup>	1x35	
	Số lượng sợi tối thiểu trong ruột dẫn: 1x35 mm <sup>2</sup>	Số	6	
	Đường kính nhỏ nhất của ruột dẫn bằng đồng bện tròn có nén 1x35 mm <sup>2</sup>		6,6	
	Đường kính lớn nhất của ruột dẫn bằng đồng bện tròn có nén 1x35 mm <sup>2</sup>		7,5	
	Loại vật liệu cách điện		XLPE	
	Độ dày của vật liệu cách điện dây XLPE 1x35 mm <sup>2</sup>	mm	0,9	
	Độ dày của lớp vỏ bọc PVC 1x35 mm <sup>2</sup>	mm	$\geq 1,4$	

STT	Mô tả	Đơn vị	Yêu cầu	Nhà thầu chào
	Khối lượng cáp gần đúng 1x35 mm <sup>2</sup>	Kg/km	Nêu rõ	
	Nhiệt độ định mức tối đa của cáp	oC	90	
	Điện trở 1 chiều lớn nhất của dây dẫn ở 20oC 1x35 mm <sup>2</sup>	Ω/km	≤ 0,524	
	Đánh dấu dây dẫn		<p>Cách nhau khoảng cách 1m dọc theo chiều dài dây dẫn, các thông tin sau được in bằng mực không phai:</p> <ul style="list-style-type: none"> <li>- Nhà sản xuất (NSX)</li> <li>- Năm sản xuất</li> <li>- Loại dây dẫn:</li> <li>- Tiết diện danh định (mm<sup>2</sup>)</li> <li>- Điện áp định mức:</li> <li>- Số mét dài của dây dẫn...</li> </ul>	
	Ghi nhãn, bao gói và vận chuyển		<p>TCVN 4766-89. Lưu ý dây dẫn phải được quấn vào cuộn chắc chắn, đảm bảo yêu cầu vận chuyển và thi công; lớp dây dẫn ngoài cùng phải có bảo vệ chống va chạm mạnh. Hai đầu dây dẫn phải được bọc kín và gắn chặt vào tang trống. Ghi nhãn như sau:</p> <ul style="list-style-type: none"> <li>- Tên nhà sản xuất /ký hiệu hàng hóa</li> <li>- Ký hiệu dây</li> <li>- Chiều dài dây (m)</li> <li>- Khối lượng (kg)</li> <li>- Tháng năm sản xuất</li> <li>- Mũi tên chỉ chiều lăn khi vận</li> </ul>	

STT	Mô tả	Đơn vị	Yêu cầu	Nhà thầu chào
			chuyển...	
	Hệ thống biên bản thí nghiệm		Đầy đủ	

### **B. Yêu cầu về thử nghiệm, nghiệm thu:**

\*Tất cả các chủng loại cáp điện được trải qua 3 bước kiểm tra thử nghiệm sau đây:

Bước 1: Thử nghiệm xuất xưởng:

Tất cả các cáp điện đều được thử nghiệm xuất xưởng tại nơi sản xuất. Các chỉ tiêu theo tiêu chuẩn chế tạo (Chi tiết xem mục A, B).

Bước 2: Thử nghiệm mẫu đối với hàng hóa trong hợp đồng:

Sau khi bên bán tập kết xong hàng hóa, tiến hành thử nghiệm mẫu như sau:

- Tổ chức lấy mẫu ngẫu nhiên theo nguyên tắc:

+ Mỗi chủng loại cáp điện có số lượng lô  $\leq 2$  lô: lấy ít nhất 01 mẫu.

+ Đối với chủng loại có số lượng từ 2÷4 lô lấy 02 mẫu, từ 5 lô trở lên lấy 03 mẫu (Hoặc lấy mẫu theo quy định của cơ quan thử nghiệm).

+ Với chủng loại hàng có số lượng ít (Cáp  $\leq 100m$ ) có thể miễn thử nghiệm mẫu, sử dụng biên bản thử nghiệm mẫu cùng chủng loại của các đơn hàng trước cùng nhà sản xuất.

+ Lập biên bản lấy mẫu tại hiện trường, ít nhất phải có đủ 3 thành phần tham gia lấy mẫu: Bên mua, bên bán, bên thí nghiệm. Các mẫu được niêm phong và bảo vệ để đảm bảo không bị hư hại hao tổn cho đến khi thí nghiệm.

- Đơn vị thử nghiệm mẫu là cơ quan đo lường chất lượng Nhà nước hoặc đơn vị thí nghiệm có uy tín, được bên mua chấp thuận.

- Các chỉ tiêu về thử nghiệm mẫu căn cứ các TCVN và IEC liên quan từng chủng loại cáp. Một số chỉ tiêu quan trọng được nêu chi tiết trong mục A, B đối với từng chủng loại dây.

- Biên bản thử nghiệm mẫu là một phần của hồ sơ nghiệm thu và thanh quyết toán hợp đồng.

\* Quy định về thử nghiệm lặp lại và xử lý khi thử nghiệm không đạt:

- Trong quá trình thử nghiệm mẫu điển hình một số chủng loại VTTB, khi gặp trường hợp có duy nhất một hạng mục thử nghiệm không đạt (trên một mẫu duy nhất), cho phép chủ đầu tư và đơn vị thử nghiệm lựa chọn xác suất thêm 02 mẫu khác cùng lô hàng đã tập kết ban đầu, để tiến hành lại hạng mục thử nghiệm không đạt đó. (1)

Trường hợp vẫn có mẫu không đạt hạng mục này thì lập biên bản thử nghiệm kết luận hạng mục thử nghiệm VTTB này không đạt tiêu chuẩn; (2) Trường hợp cả hai mẫu thử nghiệm lặp lại đều đạt thì có thể kết luận hạng mục thử nghiệm này đạt tiêu chuẩn, tuy nhiên vẫn phải đòi trả sản phẩm có hạng mục không đạt ban đầu. Sản phẩm đòi trả phải được thử nghiệm đầy đủ các hạng mục theo quy định.

(Chi tiết áp dụng quy ước thử nghiệm lặp lại xem tại bảng dưới đây)

- Trường hợp một mẫu VTTB lựa chọn xác suất có hơn một hạng mục thử nghiệm không đạt, hoặc có từ hai mẫu trở lên đều có hạng mục không đạt, thì không được áp dụng quy ước này mà phải kết luận không đạt tiêu chuẩn.

Bảng Chung loại VTTB áp dụng thử nghiệm lặp lại và định hướng xử lý khi có kết quả

STT	Chủng loại VTTB	Hạng mục thử nghiệm	Thử nghiệm lặp lại	Xử lý khi kết quả cuối cùng không đạt	Thử nghiệm VTTB thay thế
(1)	(2)	(3)	(4)	(5)	(6)
1	Cáp điện	Các hạng mục quy định	Không Áp dụng	Trả lại chủng loại sản phẩm có mẫu thử không đạt	Lấy mẫu xác suất thí nghiệm lại chủng loại thay thế

Lưu ý: Khi có kết quả thử nghiệm mẫu VTTB không đạt, chỉ cho phép nhà thầu cung cấp đổi trả lại một lần. Mọi chi phí thử nghiệm VTTB cấp lại (như cột 6 tại bảng trên) và các phát sinh khác do nhà thầu chịu trách nhiệm. Trường hợp lô VTTB cấp lại vẫn có hạng mục thử nghiệm không đạt sẽ không được áp dụng bước thử nghiệm lặp lại, đồng thời tiến hành các thủ tục hủy bỏ hợp đồng theo quy định.

Bước 3: Kiểm tra thử nghiệm tại kho, khi giao nhận hàng hóa, trước khi lắp đặt:

- Chủ đầu tư trước khi tiến hành nhận hàng hóa từ nhà cung cấp, phải thực hiện kiểm tra thử nghiệm một số các hạng mục cơ bản (Xem chi tiết ở Mục A, B).

- Tùy theo năng lực của đơn vị mua hàng, khuyến khích thực hiện kiểm tra thêm các hạng mục khác theo các yêu cầu kỹ thuật của hợp đồng.

- Biên bản thử nghiệm ngoài kết quả thí nghiệm phải ghi đầy đủ các thông tin như: Ngày tháng, đơn vị thí nghiệm, tên dự án/hợp đồng, thiết bị dùng để thử nghiệm, người thí nghiệm, ...

- Trường hợp kết quả thử nghiệm không đạt (đã thử nghiệm lặp lại theo tiêu chuẩn), có sự sai khác với hợp đồng hay biên bản thí nghiệm mẫu, đơn vị thí nghiệm cần niêm phong lô hàng liên quan và báo cáo cấp có thẩm quyền để xử lý đúng quy định.

**12. Cáp ngầm 3 lõi 35kV; loại chấm thấm nước; có màn chắn băng đồng: Cáp ngầm Cu/XLPE/PVC/DSTA/PVC-W 20/35(40.5)kV 3x70sqmm, Cáp ngầm Cu/XLPE/PVC/DSTA/PVC-W 20/35(40.5)kV 3x150sqmm**

### **A Điều kiện chung**

1. Điều kiện môi trường làm việc của vật tư thiết bị

Nhiệt độ môi trường lớn nhất	45oC
Nhiệt độ môi trường nhỏ nhất	0 oC
Khí hậu	Nhiệt đới, nóng ẩm
Độ ẩm cực đại	100%
Độ cao lắp đặt thiết bị so với mực nước biển	Đến 1000 m

## 2. Điều kiện vận hành của hệ thống điện

Điện áp danh định của hệ thống (kV)	22	35
Sơ đồ nối	3 pha 3 dây hoặc 3 pha 4 dây	3 pha 3 dây
Chế độ nối đất trung tính	Nối đất trực tiếp hoặc nối đất lặp lại	Trung tính cách ly hoặc nối đất qua trở kháng
Điện áp làm việc lớn nhất của thiết bị (kV)	24	38,5
Tần số (Hz)	50	50

### 3. Chứng chỉ chất lượng:

Nhà sản xuất phải có chứng chỉ về hệ thống quản lý chất lượng (ISO-9001 hoặc tương đương) được áp dụng vào ngành nghề sản xuất cáp ngầm, phụ kiện cáp ngầm. Nhà sản xuất phải có phòng thử nghiệm xuất xưởng với các trang thiết bị phục vụ thử nghiệm được kiểm chuẩn bởi cơ quan quản lý chất lượng. Nhà sản xuất phải tuân thủ các quy định của Nhà nước về tiết kiệm năng lượng, an toàn cháy nổ, môi trường, sở hữu trí tuệ, nhãn mác v.v.

## B. Yêu cầu chung

### 1. Cấu trúc cáp

Cấu trúc cơ bản từ trong ra ngoài của cáp ngầm như sau:

- a. 03 ruột dẫn điện chống thấm nước.
- b. Lớp màn chắn của ruột dẫn điện.
- c. Lớp cách điện.

- d. Lớp màn chắn cách điện phải gồm có một lớp bán dẫn phi kim loại kết hợp với một lớp kim loại.
- e. Chất độn
- f. Lớp bọc bên trong (inner covering).
- g. Lớp bọc phân cách (separation sheath).
- h. Áo giáp.
- i. Lớp vỏ bọc bên ngoài.

2. Công nghệ sản xuất:

Các lớp màn chắn bán dẫn của ruột dẫn điện, lớp cách điện và màn chắn bán dẫn của lớp cách điện được tạo thành bằng phương pháp đùn đồng thời trong môi trường kín hoặc các công nghệ khác tiên tiến hơn.

3. Đóng gói bành cáp (Rulô cáp/Tang cáp):

Bành cáp được làm bằng vật liệu bền với điều kiện thời tiết ngoài trời ở Việt Nam ít nhất là 2 năm. Đảm bảo vận chuyển, thi công không bị hư hỏng.

Tùy nhu cầu sử dụng mà quy định cụ thể các yêu cầu của bành cáp như: đường kính ngoài tối đa, bề rộng tối đa, cấu tạo lỗ giữa của bành cáp đảm bảo thuận lợi trong công tác vận chuyển, bảo quản và thi công.

Chiều dài cáp trong mỗi bành: Tùy nhu cầu sử dụng mà quy định chiều dài thích hợp, thuận lợi trong vận chuyển nhưng phải hạn chế tối đa việc nối cáp.

**C. Đặc tính kỹ thuật của cáp:**

1. Ruột dẫn điện:

a. Ruột dẫn điện được thiết kế bao gồm các vật liệu chống thấm nước (water blocking material) xâm nhập vào bên trong ruột dẫn. Người mua có thể quy định cụ thể vật liệu chống thấm nước.

b. Ruột dẫn điện được cấu trúc từ nhiều tao đồng hoặc nhôm tiết diện tròn được vặn xoắn đồng tâm và nén chặt:

Tiết diện danh định của ruột dẫn điện [mm <sup>2</sup> ]	Số tao dây tối thiểu của ruột dẫn điện		Điện trở một chiều tối đa của ruột dẫn điện 20oC [ $\Omega$ /km]	
	Nhôm	Đồng	Nhôm	Đồng
70	12	12	0,443	0,268
150	15	18	0,206	0,124

c. Nhiệt độ ruột dẫn lớn nhất cho phép và loại vỏ bọc ngoài được sử dụng:

Vật liệu vỏ bọc	Nhiệt độ ruột dẫn lớn nhất trong điều kiện làm việc bình thường [°C]
-----------------	--

ST2 (loại vỏ bọc trên nền vật liệu PVC)	90
ST7 (loại vỏ bọc trên nền vật liệu PE)	90

2. Màn chắn bán dẫn của ruột dẫn điện:

Màn chắn ruột dẫn phải bằng vật liệu phi kim loại và phải bằng hợp chất bán dẫn dạng đùn, có thể được đặt lên trên dải băng bán dẫn. Hợp chất bán dẫn dạng đùn phải được gắn chặt vào cách điện.

3. Lớp cách điện:

a. Lớp cách điện được định hình bên ngoài lớp màn chắn bán dẫn của ruột dẫn điện bằng phương pháp đùn.

b. Vật liệu cấu tạo: XLPE hay EPR.

c. Chiều dày cách điện:

- Danh nghĩa (tn):

+ Đối với cấp 20/35kV: 8,8mm

- Chiều dày nhỏ nhất (tmin) không được thấp hơn  $t_{min} \geq 0,9 t_n - 0,1$

- Chiều dày lớn nhất (tmax) phải đáp ứng  $(t_{max} - t_{min}) / t_{max} \leq 0,15$

Ghi chú: tmax và tmin được đo ở cùng một mặt cắt ngang. Chiều dày của lớp phân cách hoặc màn chắn bán dẫn bất kỳ trên ruột dẫn hoặc bên ngoài lớp cách điện không được tính vào chiều dày cách điện.

d. Phóng điện cục bộ và độ bền điện áp:

Điện áp định mức	20 kV (U <sub>0</sub> )/35 kV
Điện áp cao nhất của hệ thống	38,5kV
Phóng điện cục bộ tối đa ở 1,73U <sub>0</sub> :	
- Thử nghiệm điển hình	05 pC
- Thử nghiệm thường xuyên	10 pC
Độ bền điện áp cách điện tần số công nghiệp:	
- Thử nghiệm thường xuyên	3,5U <sub>0</sub> trong 05 phút
- Thử nghiệm điển hình	4U <sub>0</sub> trong 04 giờ
Độ bền điện áp cách điện xung (thử nghiệm điển hình)	180kV

e. Nhiệt độ danh định lớn nhất của ruột dẫn đối với các vật liệu cách điện:

Vật liệu cách điện	Nhiệt độ danh định lớn nhất của ruột dẫn [°C]	
	Làm việc bình thường	Ngắn mạch (thời gian tối đa 5s)
Polyetylen khâu mạch (XLPE)	90	250
Cao su etylen propylen (EPR)	90	250

4. Màn chắn cách điện:

a. Màn chắn cách điện phải gồm có một lớp bán dẫn phi kim loại kết hợp với một lớp kim loại.

b. Lớp phi kim loại phải được đun trực tiếp lên cách điện của từng lõi và làm bằng hợp chất bán dẫn có thể bóc ra được.

c. Trên bề mặt ngoài của phần màn chắn phi kim loại, chỉ dẫn “LỚP BÁN DẪN: LOẠI BỎ KHI LÀM HỘP NỐI - ATTENTION: REMOVE WHEN CONNECTING” được in liên tục bằng mực có màu tương phản với màu của phần màn chắn phi kim loại

d. Bên ngoài lớp bán dẫn định hình bằng phương pháp đun có bọc một lớp băng bán dẫn có tính trương nở có tác dụng chống thấm nước.

e. Phần kim loại phải được áp sát lên trên phần băng bán dẫn chống thấm nước.

f. Màn chắn kim loại phải làm bằng đồng gồm có một hoặc nhiều dải băng, hoặc một lưới đan hoặc một lớp sợi dây đồng tâm hoặc kết hợp giữa các sợi dây và (các) dải băng. Bề rộng tối thiểu của băng đồng: 12,5 mm. Độ dày tối thiểu của băng đồng: 0,127mm. Độ gồ mếp của băng đồng  $\geq 15\%$  bề rộng băng đồng.

g. Các màn chắn kim loại của các lõi phải tiếp xúc với nhau.

h. Ký hiệu phân biệt các lõi của cáp ngầm: Ba lõi của cáp ngầm sẽ được phân biệt bằng các dải băng màu đỏ, xanh dương và vàng, mỗi màu cho một lõi, được đặt phía dưới lớp màn chắn kim loại.

5. Lớp bọc bên trong và chất độn:

a. Lớp bọc bên trong được tạo thành bằng phương pháp đun.

b. Cho phép sử dụng một lớp bó thích hợp trước khi đun lớp bọc bên trong.

c. Vật liệu sử dụng làm lớp bọc bên trong và chất độn phải thích hợp với nhiệt độ làm việc của cáp và tương thích với vật liệu cách điện.

d. Chiều dày của lớp vỏ bọc bên trong

Đường kính giả định của đường tròn ngoại tiếp 3 lõi [mm]		Chiều dày của lớp bọc bên trong [mm]
Lớn hơn	Nhỏ hơn và bằng	
	25	1,0
25	35	1,2
35	45	1,4
45	60	1,6
60	80	1,8
80		2,0

#### 6. Lớp bọc phân cách:

a. Khi màn chắn kim loại và lớp áo giáp làm bằng kim loại khác nhau thì chúng phải được phân cách bằng vỏ bọc dạng đùn.

b. Lớp bọc phân cách này có thể thay cho lớp bọc bên trong hoặc bổ sung thêm cho lớp bọc bên trong.

c. Không đòi hỏi vỏ bọc phân cách khi đã sử dụng các biện pháp để đạt được độ kín nước theo chiều dọc trong vùng của các lớp kim loại.

d. Vật liệu cấu tạo: PVC.

e. Chất lượng của loại vật liệu sử dụng cho lớp vỏ bọc phân cách phải phù hợp với nhiệt độ làm việc của cáp.

f. Chiều dày danh nghĩa của lớp vỏ bọc phân cách được làm tròn đến 0,1 mm gần nhất và được tính theo công thức  $0,02D + 0,6$  mm nhưng không được nhỏ hơn 1,2 mm với D là đường kính giả định dưới lớp vỏ bọc phân cách tính bằng milimét.

g. Giá trị nhỏ nhất không được nhỏ hơn 0,2mm so với 80% giá trị danh nghĩa:  $t_{min} \geq 0,8t_n - 0,2$  (mm).

#### 7. Áo giáp:

Áo giáp làm bằng kim loại có thể là một trong 03 dạng sau: i) Áo giáp bằng sợi dây dẹt; ii) Áo giáp bằng sợi dây tròn; iii) Áo giáp bằng dải băng kép.

a. Áo giáp bằng sợi dây dẹt hoặc tròn:

- Áo giáp bằng sợi dây phải kín, tức là có khe hở nhỏ nhất giữa các sợi dây liền kề. Có thể sử dụng băng quấn bằng thép mạ kẽm có chiều dày danh nghĩa tối thiểu là 0,3 mm quấn xoắn ốc lên trên áo giáp bằng sợi dây thép dẹt và quấn lên trên áo giáp bằng sợi dây thép tròn, nếu cần thiết.

- Vật liệu:

+ Sợi dây tròn hoặc sợi dây dẹt phải là thép mạ kẽm, đồng hoặc đồng tráng thiếc, nhôm hoặc hợp kim nhôm.

+ Khi lựa chọn vật liệu cho áo giáp, cần phải đặc biệt lưu ý đến khả năng bị ăn mòn không chỉ vì an toàn cơ mà còn vì an toàn điện.

- Kích thước danh nghĩa của dây:

+ Dây tròn làm áo giáp:

Đường kính giả định dưới lớp áo giáp [mm]		Đường kính danh định tối thiểu của dây tròn làm áo giáp [mm]
Lớn hơn	Nhỏ hơn và bằng	
	10	0,8
10	15	1,25
15	25	1,6
25	35	2,0
35	60	2,5
60		3,15

Đường kính dây dùng làm áo giáp không được thấp hơn giá trị danh nghĩa 5%.

+ Đối với áo giáp bằng sợi dây dẹt và đường kính giả định bên dưới áo giáp lớn hơn 15 mm, chiều dày danh nghĩa của sợi dây dẹt bằng thép phải là 0,8 mm. Các có đường kính giả định bên dưới áo giáp đến và bằng 15 mm không được làm áo giáp bằng sợi dây dẹt.

Chiều dày dây dẹt dùng làm áo giáp không được thấp hơn giá trị danh nghĩa 8%.

b. Áo giáp bằng dải băng kép:

- Áo giáp kiểu dải băng phải được quấn theo kiểu xoắn ốc thành hai lớp sao cho dải băng bên ngoài ở xấp xỉ chính giữa đề lên khe hở của dải băng bên trong. Khe hở giữa các vòng liên kế của từng dải băng không được vượt quá 50 % chiều rộng của dải băng.

- Vật liệu:

+ Dải băng phải là thép, thép mạ kẽm, nhôm hoặc hợp kim nhôm. Dải băng thép phải được cán nóng hoặc cán nguội có chất lượng thương phẩm.

+ Khi lựa chọn vật liệu cho áo giáp, cần phải đặc biệt lưu ý đến khả năng bị ăn mòn không chỉ vì an toàn cơ mà còn vì an toàn điện.

- Chiều dày danh nghĩa của băng quấn dùng làm áo giáp:

Đường kính giả định dưới lớp áo giáp [mm]	Chiều dày của dải băng [mm]
---	-----------------------------

Lớn hơn	Nhỏ hơn và bằng	Thép hoặc thép mạ	Nhôm hoặc hợp kim nhôm
	30	0,2	0,5
30	70	0,5	0,5
70		0,8	0,8

Chiều dày danh định của băng quấn dùng làm áo giáp nên chọn theo dãy sau:

+ Băng quấn bằng thép: 0,2 - 0,5 - 0,8 mm.

+ Băng quấn bằng nhôm và hợp kim nhôm: 0,5 - 0,8 mm.

Chiều dày băng quấn dùng làm áo giáp không được thấp hơn giá trị danh định 10%.

8. Lớp vỏ bọc bên ngoài:

a. Cáp phải có một lớp vỏ bọc bên ngoài được định hình bằng phương pháp đùn.

b. Vật liệu cấu tạo: PVC loại ST2 hoặc PE loại ST7, do người mua quy định cụ thể.

c. Chiều dày danh định của lớp vỏ bọc bên ngoài được làm tròn đến 0,1mm gần nhất và được tính toán theo công thức  $0,035D + 1,0\text{mm}$  nhưng không được nhỏ hơn 1,8mm với D là đường kính giả định dưới lớp vỏ bọc bên ngoài.

d. Chiều dày nhỏ nhất tại một điểm bất kỳ phải không được thấp hơn 85% giá trị danh định với sai số lớn nhất là 0,1 mm.

e. Bán kính uốn cong khi thử nghiệm điển hình:  $15x(d+D)\pm 5\%$  với d là đường kính ruột dẫn và D là đường kính ngoài của cáp.

f. Ký hiệu cáp: Trên mặt ngoài của lớp vỏ bọc bên ngoài, cách khoảng 01 mét phải được in nổi dòng chữ: Cấp điện áp “20/35kV” + vật liệu cách điện “/” + vật liệu của lớp vỏ bọc bên trong + “/” + loại và vật liệu làm áo giáp + “/” + vật liệu làm vỏ bọc ngoài + “Cu -” hoặc “Al-” + “3x” + tiết diện ruột dẫn điện sử dụng cho dây pha [mm<sup>2</sup> ] + Tên của nhà chế tạo + Năm chế tạo.

g. Đánh dấu chiều dài:

- Sợi cáp phải được đánh số thứ tự cách khoảng mỗi mét chiều dài. Số đánh dấu không được dài quá 6 chữ số, chiều cao của các chữ số này không được nhỏ hơn 5 mm.

- Mỗi bành cáp có thể bắt đầu đánh dấu chiều dài từ một số nguyên bất kỳ. Khi được quấn vào bành, số nhỏ nhất sẽ nằm trong cùng.

**D. Các yêu cầu về thử nghiệm:**

Đối với cáp ngầm 35 kV, thử nghiệm thường xuyên và điển hình được thực hiện đầy đủ theo các phương pháp và yêu cầu thử nghiệm quy định tại IEC 60502- 2:2014 hoặc IEC 60840-2020.

Trường hợp thử nghiệm thường xuyên và điển hình được thực hiện theo IEC 60502-2:2014, các hạng mục thử nghiệm được thực hiện như sau:

1. Thử nghiệm thường xuyên (routine tests):

a. Đo điện trở ruột dẫn.

b. Thử nghiệm phóng điện cục bộ (ở  $1,73U_0$ ).

c. Thử nghiệm điện áp (điện áp thử nghiệm tần số công nghiệp  $3,5U_0$  trong 05 phút).

d. Thử nghiệm điện trên vỏ cáp (Electrical test on oversheath of the cable).

2. Thử nghiệm điển hình (type test):

a. Thử nghiệm điện tuân tự theo các bước sau:

- Thử nghiệm uốn, tiếp theo là thử nghiệm phóng điện cục bộ. Cường độ phóng điện (ở  $1,73U_0$ ) phải được ghi lại.

- Đo tgδ.

- Thử nghiệm chu kỳ nhiệt, tiếp theo là thử nghiệm phóng điện cục bộ. Cường độ phóng điện (ở  $1,73U_0$ ) phải được ghi lại.

- Thử nghiệm xung, tiếp theo là thử nghiệm điện áp tần số công nghiệp (điện áp thử nghiệm tần số công nghiệp  $3,5U_0$  trong 15 phút).

- Thử nghiệm điện áp trong 4 giờ (điện áp thử nghiệm tần số công nghiệp  $4U_0$ ).

b. Thử nghiệm không điện:

- Đo chiều dày cách điện.

- Đo chiều dày của vỏ bọc phi kim loại (bao gồm lớp vỏ bọc phân cách được tạo thành bằng phương pháp đùn nhưng không được kể lớp bọc bên trong).

- Thử nghiệm để xác định tính chất cơ học của cách điện trước và sau khi lão hóa.

- Thử nghiệm để xác định tính chất cơ của vỏ bọc trước và sau khi lão hóa.

- Thử nghiệm lão hóa bổ sung trên các mảnh cáp hoàn chỉnh.

- Thử nghiệm tổn hao khối lượng của vỏ bọc PVC loại ST2.

- Thử nghiệm nén ở nhiệt độ cao trên cách điện và vỏ bọc phi kim loại..

- Thử nghiệm tính kháng nứt của vỏ bọc PVC (thử nghiệm sốc nhiệt-heat shock test).

- Thử nghiệm tính kháng ôzôn của cách điện EPR.

- Thử nghiệm kéo giãn trong lò nhiệt của cách điện EPR và XLPE (hot set test).

- Thử nghiệm hấp thu nước của cách điện (water absorption).

- Thử nghiệm cháy lan trên một cáp (đối với vỏ bọc loại ST2).
- Đo hàm lượng bột than đen của vỏ bọc ngoài PE (vỏ bọc loại ST7). - Thử nghiệm độ co ngót của cách điện XLPE (shrinkage test).
- Thử nghiệm độ co ngót đối với vỏ bọc ngoài PE (shrinkage test).
- Thử nghiệm tính bóc được đối với màn chắn cách điện.
- Thử nghiệm chống thấm nước

### 3. Yêu cầu về thử nghiệm, nghiệm thu:

\*Tất cả các chủng loại cáp điện được trải qua 3 bước kiểm tra thử nghiệm sau đây:

Bước 1: Thử nghiệm xuất xưởng:

Tất cả các cáp điện đều được thử nghiệm xuất xưởng tại nơi sản xuất. Các chỉ tiêu theo tiêu chuẩn chế tạo đáp ứng yêu cầu tại khoản 1,2 mục D.

Bước 2: Thử nghiệm mẫu đối với hàng hóa trong hợp đồng:

Sau khi bên bán tập kết xong hàng hóa, tiến hành thử nghiệm mẫu như sau:

- Tổ chức lấy mẫu ngẫu nhiên theo nguyên tắc:
  - + Mỗi chủng loại cáp điện có số lượng lô  $\leq 2$  lô: lấy ít nhất 01 mẫu.
  - + Đối với chủng loại có số lượng từ 2÷4 lô lấy 02 mẫu, từ 5 lô trở lên lấy 03 mẫu (Hoặc lấy mẫu theo quy định của cơ quan thử nghiệm).
  - + Với chủng loại hàng có số lượng ít (Cáp  $\leq 100m$ ) có thể miễn thử nghiệm mẫu, sử dụng biên bản thử nghiệm mẫu cùng chủng loại của các đơn hàng trước cùng nhà sản xuất.
  - + Lập biên bản lấy mẫu tại hiện trường, ít nhất phải có đủ 3 thành phần tham gia lấy mẫu: Bên mua, bên bán, bên thí nghiệm. Các mẫu được niêm phong và bảo vệ để đảm bảo không bị hư hại hao tổn cho đến khi thí nghiệm.
  - Đơn vị thử nghiệm mẫu là cơ quan đo lường chất lượng Nhà nước hoặc đơn vị thí nghiệm có uy tín, được bên mua chấp thuận.
  - Các chỉ tiêu về thử nghiệm mẫu căn cứ các TCVN và IEC liên quan từng chủng loại cáp. Một số chỉ tiêu quan trọng được nêu chi tiết trong Khoản 1, 2 mục D đối với từng chủng loại dây.
  - Biên bản thử nghiệm mẫu là một phần của hồ sơ nghiệm thu và thanh quyết toán hợp đồng.

\* Quy định về thử nghiệm lặp lại và xử lý khi thử nghiệm không đạt:

- Trong quá trình thử nghiệm mẫu điển hình một số chủng loại VTTB, khi gặp trường hợp có duy nhất một hạng mục thử nghiệm không đạt (trên một mẫu duy nhất), cho phép chủ đầu tư và đơn vị thử nghiệm lựa chọn xác suất thêm 02 mẫu khác cùng lô hàng đã tập kết ban đầu, để tiến hành lại hạng mục thử nghiệm không đạt đó. (1) Trường hợp vẫn có mẫu không đạt hạng mục này thì lập biên bản thử nghiệm kết luận hạng mục thử nghiệm VTTB này không đạt tiêu chuẩn; (2) Trường hợp cả hai mẫu thử nghiệm lặp lại đều đạt thì có thể kết luận hạng mục thử nghiệm

này đạt tiêu chuẩn, tuy nhiên vẫn phải đổi trả sản phẩm có hạng mục không đạt ban đầu. Sản phẩm đổi trả phải được thử nghiệm đầy đủ các hạng mục theo quy định.

(Chi tiết áp dụng quy ước thử nghiệm lặp lại xem tại bảng dưới đây)

- Trường hợp một mẫu VTTB lựa chọn xác suất có hơn một hạng mục thử nghiệm không đạt, hoặc có từ hai mẫu trở lên đều có hạng mục không đạt, thì không được áp dụng quy ước này mà phải kết luận không đạt tiêu chuẩn.

Bảng Chung loại VTTB áp dụng thử nghiệm lặp lại và định hướng xử lý khi có kết quả

STT	Chung loại VTTB	Hạng mục thử nghiệm	Thử nghiệm lặp lại	Xử lý khi kết quả cuối cùng không đạt	Thử nghiệm VTTB thay thế
(1)	(2)	(3)	(4)	(5)	(6)
1	Cáp điện	Các hạng mục quy định	Không Áp dụng	Trả lại chủng loại sản phẩm có mẫu thử không đạt	Lấy mẫu xác suất thí nghiệm lại chủng loại thay thế

Lưu ý: Khi có kết quả thử nghiệm mẫu VTTB không đạt, chỉ cho phép nhà thầu cung cấp đổi trả lại một lần. Mọi chi phí thử nghiệm VTTB cấp lại (như cột 6 tại bảng trên) và các phát sinh khác do nhà thầu chịu trách nhiệm. Trường hợp lô VTTB cấp lại vẫn có hạng mục thử nghiệm không đạt sẽ không được áp dụng bước thử nghiệm lặp lại, đồng thời tiến hành các thủ tục hủy bỏ hợp đồng theo quy định.

Bước 3: Kiểm tra thử nghiệm tại kho, khi giao nhận hàng hóa, trước khi lắp đặt:

- Chủ đầu tư trước khi tiến hành nhận hàng hóa từ nhà cung cấp, phải thực hiện kiểm tra thử nghiệm một số các hạng mục cơ bản (Xem chi tiết ở Mục A, B).

- Tùy theo năng lực của đơn vị mua hàng, khuyến khích thực hiện kiểm tra thêm các hạng mục khác theo các yêu cầu kỹ thuật của hợp đồng.

- Biên bản thử nghiệm ngoài kết quả thí nghiệm phải ghi đầy đủ các thông tin như: Ngày tháng, đơn vị thí nghiệm, tên dự án/hợp đồng, thiết bị dùng để thử nghiệm, người thí nghiệm, ...

- Trường hợp kết quả thử nghiệm không đạt (đã thử nghiệm lặp lại theo tiêu chuẩn), có sự sai khác với hợp đồng hay biên bản thí nghiệm mẫu, đơn vị thí nghiệm cần niêm phong lô hàng liên quan và báo cáo cấp có thẩm quyền để xử lý đúng quy định.

## **E. Thông số kỹ thuật chính cáp ngầm 3 lõi, loại chống thấm nước, có màn chắn băng đồng:**

TT	Mô tả	Đơn vị	Yêu cầu	Ghi chú
1	Nhà sản xuất/Nước sản xuất		Nêu rõ	
2	Năm sản xuất		Yêu cầu $\geq$ năm 2025	
3	Mã hiệu		Nêu rõ	
5	Tiêu chuẩn áp dụng		- Tiêu chuẩn chế tạo và thử nghiệm: IEC60502, TCVN 5844:1994, TCVN 5935-1&2:2013 hoặc tương đương.	
6	Ruột dẫn		Ruột dẫn sợi đồng bện tròn cấp 2 ép chặt theo TCVN 6612:2007, IEC 60228. Ruột cáp ngầm có đặc tính chống thấm dộc.	
7	Cấu trúc cáp		Cấu trúc cơ bản từ trong ra ngoài của cáp ngầm như sau: + 3 Ruột dẫn điện chống thấm nước. + Lớp màn chắn của ruột dẫn điện. + Lớp cách điện. + Lớp màn chắn cách điện phải gồm có một lớp bán dẫn phi kim loại kết hợp với một lớp kim loại. + chất độn + Lớp bọc bên trong + Lớp bọc phân cách + Áo giáp + Lớp vỏ bọc bên ngoài: Nhựa dẻo PVC hoặc HDPE, có phụ gia chống lão hóa, bền với tia tử ngoại.	
8	Công nghệ sản xuất		Các lớp màn chắn bán dẫn của ruột dẫn điện, lớp cách điện	

TT	Mô tả	Đơn vị	Yêu cầu	Ghi chú
			và màn chắn bán dẫn của lớp cách điện được tạo thành bằng phương pháp đùn đồng thời trong môi trường kín hoặc các công nghệ khác tiên tiến hơn.	
9	Tiết diện danh định của ruột dẫn điện	mm <sup>2</sup>	70, 150	
10	Lõi dẫn điện		Đồng	
11	Số tao dây tối thiểu của ruột dẫn điện bằng đồng	Sợi		
	70 mm <sup>2</sup>	“	12	
	150 mm <sup>2</sup>	“	18	
12	Số tao dây tối thiểu của ruột dẫn điện bằng nhôm	Sợi		
	70 mm <sup>2</sup>	“	12	
	150 mm <sup>2</sup>	“	15	
12	Điện trở một chiều tối đa của ruột dẫn điện 20°C	[Ω/km]		
12.1	Ruột dẫn điện bằng đồng	“		
	70 mm <sup>2</sup>	“	0,268	
	150 mm <sup>2</sup>	“	0,124	
12.2	Ruột dẫn điện bằng nhôm	“		
	70 mm <sup>2</sup>	“	0,443	
	150 mm <sup>2</sup>	“	0,206	
13	Nhiệt độ ruột dẫn lớn nhất cho phép và loại vỏ bọc ngoài được sử dụng	°C	Nhiệt độ ruột dẫn lớn nhất trong điều kiện làm việc bình thường 90 <sup>0</sup>	

TT	Mô tả	Đơn vị	Yêu cầu	Ghi chú
14	Màn chắn bán dẫn của ruột dẫn điện:		Màn chắn ruột dẫn phải bằng vật liệu phi kim loại và phải bằng hợp chất bán dẫn dạng đùn, có thể được đặt lên trên dải băng bán dẫn. Hợp chất bán dẫn dạng đùn phải được gắn chặt vào cách điện.	
15	Lớp cách điện:		Lớp cách điện được định hình bên ngoài lớp màn chắn bán dẫn của ruột dẫn điện bằng phương pháp đùn.	
	Vật liệu cấu tạo		XLPE	
	Chiều dày cách điện:			
	* Danh nghĩa ( $t_n$ ): + Đối với cấp 20/35kV:	mm	8,8	
	* Chiều dày nhỏ nhất ( $t_{min}$ )		không được thấp hơn $t_{min} \geq 0,9 t_n - 0,1$	
	* Chiều dày lớn nhất ( $t_{max}$ )		phải đáp ứng $(t_{max} - t_{min}) / t_{max} \leq 0,15$ Ghi chú: - $t_{max}$ và $t_{min}$ được đo ở cùng một mặt cắt ngang - Chiều dày của lớp phân cách hoặc màn chắn bán dẫn bất kỳ trên ruột dẫn hoặc bên ngoài lớp cách điện không được tính vào chiều dày cách điện.	
16	Phóng điện cục bộ và độ bền điện áp:			
16.2	Đối Điện áp định mức 20( $U_0$ )/35 kV			

TT	Mô tả	Đơn vị	Yêu cầu	Ghi chú
-	Điện áp cao nhất của hệ thống		38,5 kV	
-	Phóng điện cục bộ tối đa ở $1,73U_0$ :			
+	Thử nghiệm điện hình		05 pC	
+	- Thử nghiệm thường xuyên		10 pC	
-	Độ bền điện áp cách điện tần số công nghiệp:			
+	Thử nghiệm thường xuyên		$3,5U_0$ trong 05 phút	
+	Thử nghiệm điện hình		$4U_0$ trong 04 giờ	
-	Độ bền điện áp cách điện xung (thử nghiệm điện hình)		180 kV	
18	Màn chắn cách điện:		<p>+ Màn chắn cách điện phải gồm có một lớp bán dẫn phi kim loại kết hợp với một lớp kim loại.</p> <p>+ Lớp phi kim loại phải được đun trực tiếp lên cách điện của từng lõi và làm bằng hợp chất bán dẫn có thể bóc ra được.</p> <p>+ Trên bề mặt ngoài của phần màn chắn phi kim loại, chỉ dẫn “LỚP BÁN DẪN: LOẠI BỎ KHI LÀM HỘP NỐI - ATTENTION: REMOVE WHEN CONNECTING” được in liên tục bằng mực có màu tương phản với màu của</p>	

TT	Mô tả	Đơn vị	Yêu cầu	Ghi chú
			<p>phần màn chắn phi kim loại</p> <ul style="list-style-type: none"> <li>+ Bên ngoài lớp bán dẫn định hình bằng phương pháp đèn có bọc một lớp băng bán dẫn có tính trương nở có tác dụng chống thấm nước.</li> <li>+ Phân kim loại phải được áp sát lên trên phân băng bán dẫn chống thấm nước.</li> <li>+ Màn chắn kim loại phải làm bằng đồng gồm có một hoặc nhiều dải băng, hoặc một lưới đan hoặc một lớp sợi dây đồng tâm hoặc kết hợp giữa các sợi dây và (các) dải băng. Bề rộng tối thiểu của băng đồng: 12,5mm. Độ dày tối thiểu của băng đồng: 0,127mm. Độ gồm mép của băng đồng <math>\geq 15\%</math> bề rộng băng đồng.</li> <li>+ Các màn chắn kim loại của các lõi phải tiếp xúc với nhau</li> <li>+ Ký hiệu phân biệt các lõi của cáp ngầm: Ba lõi của cáp ngầm sẽ được phân biệt bằng các dải băng màu đỏ, xanh dương và vàng, mỗi màu cho một lõi, được đặt phía dưới lớp màn chắn kim loại.</li> </ul>	
19	Lớp bọc bên trong và chất độn:		<ul style="list-style-type: none"> <li>+ Lớp bọc bên trong được tạo thành bằng phương pháp đèn.</li> <li>+ Cho phép sử dụng một lớp bó thích hợp trước khi đèn lớp bọc bên trong</li> </ul>	

TT	Mô tả	Đơn vị	Yêu cầu	Ghi chú
			<p>+ Vật liệu sử dụng làm lớp bọc bên trong và chất độn phải thích hợp với nhiệt độ làm việc của cáp và tương thích với vật liệu cách điện.</p> <p>+ Chiều dày của lớp vỏ bọc bên trong:</p> <p>- Đường kính giả định của đường tròn ngoại tiếp 3 lõi [mm]:</p> <p><math>\leq 25</math> là 1,0; <math>&gt; 25</math> là 1,2; <math>35 &lt;</math> và <math>\leq 45</math> là 1,4; <math>45 &lt;</math> và <math>\leq 60</math> là 1,6; <math>60 &lt;</math> và <math>\leq 80</math> là 1,8; <math>&gt; 80</math> là 2,0</p>	
20	Lớp bọc phân cách:		<p>+ Khi màn chắn kim loại và lớp áo giáp làm bằng kim loại khác nhau thì chúng phải được phân cách bằng vỏ bọc dạng đùn.</p> <p>+ Lớp bọc phân cách này có thể thay cho lớp bọc bên trong hoặc bổ sung thêm cho lớp bọc bên trong.</p> <p>+ Không đòi hỏi vỏ bọc phân cách khi đã sử dụng các biện pháp để đạt được độ kín nước theo chiều dọc trong vùng của các lớp kim loại.</p> <p>+ Vật liệu cấu tạo: PVC.</p> <p>+ Chất lượng của loại vật liệu sử dụng cho lớp vỏ bọc phân cách phải phù hợp với nhiệt độ làm việc của cáp.</p> <p>+ Chiều dày danh nghĩa của lớp vỏ bọc phân cách được làm tròn đến 0,1 mm gần nhất và được tính theo công</p>	

TT	Mô tả	Đơn vị	Yêu cầu	Ghi chú
			<p>thức <math>0,02D + 0,6</math> mm nhưng không được nhỏ hơn 1,2 mm với D là đường kính giả định dưới lớp vỏ bọc phân cách tính bằng milimét.</p> <p>+ Giá trị nhỏ nhất không được nhỏ hơn 0,2mm so với 80% giá trị danh nghĩa: <math>t_{min} \geq 0,8t_n - 0,2</math>(mm).</p>	
21	Áo giáp		<p>Áo giáp bằng dải băng kép:</p> <ul style="list-style-type: none"> <li>- Áo giáp kiểu dải băng phải được quấn theo kiểu xoắn ốc thành hai lớp sao cho dải băng bên ngoài ở xấp xỉ chính giữa đề lên khe hở của dải băng bên trong. Khe hở giữa các vòng liên kề của từng dải băng không được vượt quá 50% chiều rộng của dải băng.</li> <li>- Vật liệu: <ul style="list-style-type: none"> <li>+ Dải băng phải là thép, thép mạ kẽm, nhôm hoặc hợp kim nhôm. Dải băng thép phải được cán nóng hoặc cán nguội có chất lượng thương phẩm.</li> <li>+ Khi lựa chọn vật liệu cho áo giáp, cần phải đặc biệt lưu ý đến khả năng bị ăn mòn không chỉ vì an toàn cơ mà còn vì an toàn điện.</li> </ul> </li> <li>- Chiều dày danh nghĩa của</li> </ul>	

TT	Mô tả	Đơn vị	Yêu cầu	Ghi chú
			bằng quần dùng làm áo giáp Đường kính giả định dưới lớp áo giáp thép [mm]: Nhỏ hơn và bằng 30 là 0,2 Lớn hơn 30 và nhỏ hơn và bằng 70 là 0,5 Lớn hơn 70 là 0,8	
22	Lớp vỏ bọc bên ngoài:		<ul style="list-style-type: none"> <li>+ Cáp phải có một lớp vỏ bọc bên ngoài được định hình bằng phương pháp đùn. Nhựa dẻo PVC hoặc HDPE, có phụ gia chống lão hóa, bền với tia tử ngoại.</li> <li>+ Vật liệu cấu tạo: PVC loại ST2.</li> <li>+ Chiều dày danh định của lớp vỏ bọc bên ngoài được làm tròn đến 0,1mm gần nhất và được tính toán theo công thức <math>0,035D + 1,0\text{mm}</math> nhưng không được nhỏ hơn 1,8mm với D là đường kính giả định dưới lớp vỏ bọc bên ngoài.</li> <li>+ Chiều dày nhỏ nhất tại một điểm bất kỳ phải không được thấp hơn 85% giá trị danh định với sai số lớn nhất là 0,1mm.</li> <li>+ Bán kính uốn cong khi thử nghiệm điển hình: <math>15 \times (d + D) \pm 5\%</math> với d là đường kính ruột dẫn và D là đường kính ngoài của cáp.</li> <li>+ Ký hiệu cáp:</li> </ul>	

TT	Mô tả	Đơn vị	Yêu cầu	Ghi chú
			<p>-Trên mặt ngoài của lớp vỏ bọc bên ngoài, cách khoảng 01 mét phải được in nổi dòng chữ: Cấp điện áp 20/35kV+ vật liệu cách điện “/”+ vật liệu của lớp vỏ bọc bên trong +“/” + loại và vật liệu làm áo giáp +“/” +vật liệu làm vỏ bọc ngoài + “Cu -” + “3x” + tiết diện ruột dẫn điện sử dụng cho dây pha [mm<sup>2</sup>] + Tên của nhà chế tạo + Năm chế tạo.</p> <p>+ Đánh dấu chiều dài:</p> <p>- Sợi cáp phải được đánh số thứ tự cách khoảng mỗi mét chiều dài. Số đánh dấu không được dài quá 6 chữ số, chiều cao của các chữ số này không được nhỏ hơn 5 mm.</p> <p>- Mỗi bành cáp có thể bắt đầu đánh dấu chiều dài từ một số nguyên bất kỳ. Khi được quấn vào bành, số nhỏ nhất sẽ nằm trong cùng.</p>	
23	Chiều dài danh định cuộn cáp	m	Nêu rõ	
24	Ghi nhãn, bao gói và vận chuyển		<p>TCVN 4766-89. Lưu ý cáp phải được quấn vào cuộn chắc chắn, đảm bảo yêu cầu vận chuyển và thi công; lớp cáp ngoài cùng phải có bảo vệ chống va chạm mạnh. Hai đầu cáp phải được bọc kín và gắn chặt vào tang trống. Ghi nhãn như sau:</p> <p>- Tên nhà sản xuất /ký hiệu hàng hóa</p>	

TT	Mô tả	Đơn vị	Yêu cầu	Ghi chú
			<ul style="list-style-type: none"> <li>- Ký hiệu cáp</li> <li>- Chiều dài dây (m)</li> <li>- Khối lượng (kg)</li> <li>- Tháng năm sản xuất</li> <li>- Mũi tên chỉ chiều lăn khi vận chuyển...</li> </ul>	
1.	Thử nghiệm		Đáp ứng yêu cầu tại mục D	
31	Biên bản thử nghiệm điển hình, thử nghiệm thông thường, thử nghiệm mẫu		Đầy đủ	

**13. Cáp ngầm 1 lõi 22kV; loại chắm thấm nước; có màn chắn băng đồng: CU/XLPE/PVC/DATA/Fr-PVC-W-1x400-12,7/22(24kV)**

**A Điều kiện chung**

1. Điều kiện môi trường làm việc của vật tư thiết bị

Nhiệt độ môi trường lớn nhất	45oC
Nhiệt độ môi trường nhỏ nhất	0 oC
Khí hậu	Nhiệt đới, nóng ẩm
Độ ẩm cực đại	100%
Độ cao lắp đặt thiết bị so với mực nước biển	Đến 1000 m

2. Điều kiện vận hành của hệ thống điện

Điện áp danh định của hệ thống (kV)	22
Sơ đồ nối	3 pha 3 dây hoặc 3 pha 4 dây
Chế độ nối đất trung tính	Nối đất trực tiếp hoặc nối đất lặp lại

Điện áp làm việc lớn nhất của thiết bị (kV)	24
Tần số (Hz)	50

### 3. Chứng chỉ chất lượng:

Nhà sản xuất phải có chứng chỉ về hệ thống quản lý chất lượng (ISO-9001 hoặc tương đương) được áp dụng vào ngành nghề sản xuất cáp ngầm, phụ kiện cáp ngầm. Nhà sản xuất phải có phòng thử nghiệm xuất xưởng với các trang thiết bị phục vụ thử nghiệm được kiểm chuẩn bởi cơ quan quản lý chất lượng. Nhà sản xuất phải tuân thủ các quy định của Nhà nước về tiết kiệm năng lượng, an toàn cháy nổ, môi trường, sở hữu trí tuệ, nhãn mác v.v.

## **B. Yêu cầu chung**

### 3. Cấu trúc cáp

Cấu trúc cơ bản từ trong ra ngoài của cáp ngầm như sau:

- Ruột dẫn điện chống thấm nước.
- Lớp màn chắn của ruột dẫn điện.
- Lớp cách điện.
- Lớp màn chắn cách điện phải gồm có một lớp bán dẫn phi kim loại kết hợp với một lớp kim loại.
- Lớp bọc phân cách (separation sheath).
- Áo giáp.
- Lớp vỏ bọc bên ngoài.

### 2. Công nghệ sản xuất:

Các lớp màn chắn bán dẫn của ruột dẫn điện, lớp cách điện và màn chắn bán dẫn của lớp cách điện được tạo thành bằng phương pháp đùn đồng thời trong môi trường kín hoặc các công nghệ khác tiên tiến hơn.

### 3. Đóng gói bành cáp (Rulô cáp/Tang cáp):

Bành cáp được làm bằng vật liệu bền với điều kiện thời tiết ngoài trời ở Việt Nam ít nhất là 2 năm. Đảm bảo vận chuyển, thi công không bị hư hỏng.

Tùy nhu cầu sử dụng mà quy định cụ thể các yêu cầu của bành cáp như: đường kính ngoài tối đa, bề rộng tối đa, cấu tạo lỗ giữa của bành cáp đảm bảo thuận lợi trong công tác vận chuyển, bảo quản và thi công.

Chiều dài cáp trong mỗi bành: Tùy nhu cầu sử dụng mà quy định chiều dài thích hợp, thuận lợi trong vận chuyển nhưng phải hạn chế tối đa việc nối cáp.

## **C. Đặc tính kỹ thuật của cáp:**

### 1. Ruột dẫn điện:

- Ruột dẫn điện được thiết kế bao gồm các vật liệu chống thấm nước (water blocking material) xâm nhập vào bên trong ruột dẫn. Người mua có thể quy định cụ thể vật liệu chống thấm nước.

b. Ruột dẫn điện được cấu trúc từ nhiều tao đồng hoặc nhôm tiết diện tròn được vặn xoắn đồng tâm và nén chặt:

Tiết diện danh định của ruột dẫn điện [mm <sup>2</sup> ]	Số tao dây tối thiểu của ruột dẫn điện	Điện trở một chiều tối đa của ruột dẫn điện 20oC [ $\Omega$ /km]
	Đồng	Đồng
400	53	0,047

c. Nhiệt độ ruột dẫn lớn nhất cho phép và loại vỏ bọc ngoài được sử dụng:

Vật liệu vỏ bọc	Nhiệt độ ruột dẫn lớn nhất trong điều kiện làm việc bình thường [°C]
ST2 (loại vỏ bọc trên nền vật liệu PVC)	90
ST7 (loại vỏ bọc trên nền vật liệu PE)	90

## 2. Màn chắn bán dẫn của ruột dẫn điện:

Màn chắn ruột dẫn phải bằng vật liệu phi kim loại và phải bằng hợp chất bán dẫn dạng đùn, có thể được đặt lên trên dải băng bán dẫn. Hợp chất bán dẫn dạng đùn phải được gắn chặt vào cách điện.

## 3. Lớp cách điện:

a. Lớp cách điện được định hình bên ngoài lớp màn chắn bán dẫn của ruột dẫn điện bằng phương pháp đùn.

b. Vật liệu cấu tạo: XLPE hay EPR.

c. Chiều dày cách điện:

- Danh nghĩa (tn):

+ Đối với cấp 12,7/22kV: 5,5 mm.

- Chiều dày nhỏ nhất (tmin) không được thấp hơn  $t_{min} \geq 0,9 t_n - 0,1$

- Chiều dày lớn nhất (tmax) phải đáp ứng  $(t_{max} - t_{min}) / t_{max} \leq 0,15$

Ghi chú: tmax và tmin được đo ở cùng một mặt cắt ngang. Chiều dày của lớp phân cách hoặc màn chắn bán dẫn bất kỳ trên ruột dẫn hoặc bên ngoài lớp cách điện không được tính vào chiều dày cách điện.

d. Phóng điện cục bộ và độ bền điện áp:

Điện áp định mức	12,7 kV (U <sub>0</sub> )/22 kV
Điện áp cao nhất của hệ thống	24 kV

Phóng điện cục bộ tối đa ở $1,73U_0$ :	
- Thử nghiệm điển hình	05 pC
- Thử nghiệm thường xuyên	10 pC
Độ bền điện áp cách điện tần số công nghiệp:	
- Thử nghiệm thường xuyên	$3,5U_0$ trong 05 phút
- Thử nghiệm điển hình	$4U_0$ trong 04 giờ
Độ bền điện áp cách điện xung (thử nghiệm điển hình)	125 kV

e. Nhiệt độ danh định lớn nhất của ruột dẫn đối với các vật liệu cách điện:

Vật liệu cách điện	Nhiệt độ danh định lớn nhất của ruột dẫn [°C]	
	Làm việc bình thường	Ngắn mạch (thời gian tối đa 5s)
Polyetylen khâu mạch (XLPE)	90	250
Cao su etylen propylen (EPR)	90	250

4. Màn chắn cách điện:

a. Màn chắn cách điện phải gồm có một lớp bán dẫn phi kim loại kết hợp với một lớp kim loại.

b. Lớp phi kim loại phải được đun trực tiếp lên cách điện của từng lõi và làm bằng hợp chất bán dẫn có thể bóc ra được.

c. Trên bề mặt ngoài của phần màn chắn phi kim loại, chỉ dẫn “LỚP BÁN DẪN: LOẠI BỎ KHI LÀM HỘP NỐI - ATTENTION: REMOVE WHEN CONNECTING” được in liên tục bằng mực có màu tương phản với màu của phần màn chắn phi kim loại

d. Bên ngoài lớp bán dẫn định hình bằng phương pháp đun có bọc một lớp băng bán dẫn có tính trương nở có tác dụng chống thấm nước.

e. Phần kim loại phải được áp sát lên trên phần băng bán dẫn chống thấm nước.

f. Màn chắn kim loại phải làm bằng đồng gồm có một hoặc nhiều dải băng, hoặc một lưới đan hoặc một lớp sợi dây đồng tâm hoặc kết hợp giữa các sợi dây và (các) dải

băng. Bề rộng tối thiểu của băng đồng: 12,5 mm. Độ dày tối thiểu của băng đồng: 0,127mm. Độ gồ mép của băng đồng  $\geq 15\%$  bề rộng băng đồng.

5. Lớp bọc phân cách:

a. Khi màn chắn kim loại và lớp áo giáp làm bằng kim loại khác nhau thì chúng phải được phân cách bằng vỏ bọc dạng đùn.

b. Không đòi hỏi vỏ bọc phân cách khi đã sử dụng các biện pháp để đạt được độ kín nước theo chiều dọc trong vùng của các lớp kim loại.

c. Vật liệu cấu tạo: PVC.

d. Chất lượng của loại vật liệu sử dụng cho lớp vỏ bọc phân cách phải phù hợp với nhiệt độ làm việc của cáp.

e. Chiều dày danh nghĩa của lớp vỏ bọc phân cách được làm tròn đến 0,1 mm gần nhất và được tính theo công thức  $0,02D + 0,6$  mm nhưng không được nhỏ hơn 1,2 mm với D là đường kính giả định dưới lớp vỏ bọc phân cách tính bằng milimét.

g. Giá trị nhỏ nhất không được nhỏ hơn 0,2mm so với 80% giá trị danh nghĩa:  $t_{min} \geq 0,8t_n - 0,2$  (mm).

6. Áo giáp:

Áo giáp làm bằng kim loại có thể là một trong 03 dạng sau: i) Áo giáp bằng sợi dây dệt; ii) Áo giáp bằng sợi dây tròn; iii) Áo giáp bằng dải băng kép.

a. Áo giáp bằng sợi dây dệt hoặc tròn:

- Áo giáp bằng sợi dây phải kín, tức là có khe hở nhỏ nhất giữa các sợi dây liền kề.

- Vật liệu:

+ Sợi dây tròn bằng đồng hoặc đồng tráng thiếc, nhôm hoặc hợp kim nhôm

+ Khi lựa chọn vật liệu cho áo giáp, cần phải đặc biệt lưu ý đến khả năng bị ăn mòn không chỉ vì an toàn cơ mà còn vì an toàn điện.

- Kích thước danh nghĩa của dây:

+ Dây tròn làm áo giáp:

Đường kính giả định dưới lớp áo giáp [mm]		Đường kính danh định tối thiểu của dây tròn làm áo giáp [mm]
Lớn hơn	Nhỏ hơn và bằng	
	10	0,8
10	15	1,25
15	25	1,6
25	35	2,0
35	60	2,5
60		3,15

Đường kính dây dùng làm áo giáp không được thấp hơn giá trị danh nghĩa 5%.  
Cáp có đường kính giả định bên dưới áo giáp đến và bằng 15mm không được làm bằng áo giáp bằng sợi dây dệt.

Chiều dày dây dệt dùng làm áo giáp không được thấp hơn giá trị danh nghĩa 8%.

b. Áo giáp bằng dải băng kép:

- Áo giáp kiểu dải băng phải được quấn theo kiểu xoắn ốc thành hai lớp sao cho dải băng bên ngoài ở xấp xỉ chính giữa đê lên khe hở của dải băng bên trong. Khe hở giữa các vòng liên kế của từng dải băng không được vượt quá 50 % chiều rộng của dải băng.

- Vật liệu:

+ Dải băng phải là nhôm hoặc hợp kim nhôm.

+ Khi lựa chọn vật liệu cho áo giáp, cần phải đặc biệt lưu ý đến khả năng bị ăn mòn không chỉ vì an toàn cơ mà còn vì an toàn điện.

- Chiều dày danh nghĩa của băng quấn dùng làm áo giáp:

Đường kính giả định dưới lớp áo giáp [mm]		Chiều dày của dải băng [mm]
Lớn hơn	Nhỏ hơn và bằng	Nhôm hoặc hợp kim nhôm
	30	0,5
30	70	0,5
70		0,8

Chiều dày băng quấn dùng làm áo giáp không được thấp hơn giá trị danh định 10%.

7. Lớp vỏ bọc bên ngoài:

a. Cáp phải có một lớp vỏ bọc bên ngoài được định hình bằng phương pháp đùn.

b. Vật liệu cấu tạo: PVC loại ST2 hoặc PE loại ST7, do người mua quy định cụ thể.

c. Chiều dày danh định của lớp vỏ bọc bên ngoài được làm tròn đến 0,1mm gần nhất và được tính toán theo công thức  $0,035D + 1,0\text{mm}$  nhưng không được nhỏ hơn 1,8mm với D là đường kính giả định dưới lớp vỏ bọc bên ngoài.

d. Chiều dày nhỏ nhất tại một điểm bất kỳ phải không được thấp hơn 85% giá trị danh định với sai số lớn nhất là 0,1 mm.

e. Bán kính uốn cong khi thử nghiệm điển hình:  $20x(d+D)\pm 5\%$  với d là đường kính lõi và D là đường kính ngoài của cáp.

f. Ký hiệu cáp: Trên mặt ngoài của lớp vỏ bọc bên ngoài, cách khoảng 01 mét phải được in nổi dòng chữ: Cáp điện áp “12,7/22kV” + vật liệu cách điện “/” + vật liệu của lớp vỏ bọc bên trong + “/” + loại và vật liệu làm áo giáp + “/” + vật liệu làm vỏ

bọc ngoài + “Cu -” + “1x” + tiết diện ruột dẫn điện sử dụng cho dây pha [mm<sup>2</sup> ] + Tên của nhà chế tạo + Năm chế tạo.

g. Đánh dấu chiều dài:

- Sợi cáp phải được đánh số thứ tự cách khoảng mỗi mét chiều dài. Số đánh dấu không được dài quá 6 chữ số, chiều cao của các chữ số này không được nhỏ hơn 5 mm.

- Mỗi bành cáp có thể bắt đầu đánh dấu chiều dài từ một số nguyên bất kỳ. Khi được quấn vào bành, số nhỏ nhất sẽ nằm trong cùng.

#### **D. Các yêu cầu về thử nghiệm:**

Đối với cáp ngầm 22 kV, thử nghiệm thường xuyên và điển hình được thực hiện đầy đủ theo các phương pháp và yêu cầu thử nghiệm quy định tại IEC 60502-2:2014. Trường hợp thử nghiệm thường xuyên và điển hình được thực hiện theo IEC 60502-2:2014, các hạng mục thử nghiệm được thực hiện như sau:

1. Thử nghiệm thường xuyên (routine tests):

a. Đo điện trở ruột dẫn.

b. Thử nghiệm phóng điện cục bộ (ở 1,73U<sub>0</sub>).

c. Thử nghiệm điện áp (điện áp thử nghiệm tần số công nghiệp 3,5U<sub>0</sub> trong 05 phút).

d. Thử nghiệm điện trên vỏ cáp (Electrical test on oversheath of the cable).

2. Thử nghiệm điển hình (type test):

a. Thử nghiệm điện tuân tự theo các bước sau:

- Thử nghiệm uốn, tiếp theo là thử nghiệm phóng điện cục bộ. Cường độ phóng điện (ở 1,73U<sub>0</sub>) phải được ghi lại.

- Đo tgδ.

- Thử nghiệm chu kỳ nhiệt, tiếp theo là thử nghiệm phóng điện cục bộ. Cường độ phóng điện (ở 1,73U<sub>0</sub>) phải được ghi lại.

- Thử nghiệm xung, tiếp theo là thử nghiệm điện áp tần số công nghiệp (điện áp thử nghiệm tần số công nghiệp 3,5U<sub>0</sub> trong 15 phút).

- Thử nghiệm điện áp trong 4 giờ (điện áp thử nghiệm tần số công nghiệp 4U<sub>0</sub>).

b. Thử nghiệm không điện:

- Đo chiều dày cách điện.

- Đo chiều dày của vỏ bọc phi kim loại (bao gồm lớp vỏ bọc phân cách được tạo thành bằng phương pháp đùn nhưng không được kể lớp bọc bên trong).

- Thử nghiệm để xác định tính chất cơ học của cách điện trước và sau khi lão hóa.

- Thử nghiệm để xác định tính chất cơ của vỏ bọc trước và sau khi lão hóa.

- Thử nghiệm lão hóa bổ sung trên các mảnh cáp hoàn chỉnh.
- Thử nghiệm tổn hao khối lượng của vỏ bọc PVC loại ST2.
- Thử nghiệm nén ở nhiệt độ cao trên cách điện và vỏ bọc phi kim loại..
- Thử nghiệm tính kháng nứt của vỏ bọc PVC (thử nghiệm sốc nhiệt-heat shock test).
- Thử nghiệm tính kháng ôzôn của cách điện EPR.
- Thử nghiệm kéo giãn trong lò nhiệt của cách điện EPR và XLPE (hot set test).
- Thử nghiệm hấp thu nước của cách điện (water absorption).
- Thử nghiệm cháy lan trên một cáp (đối với vỏ bọc loại ST2).
- Đo hàm lượng bột than đen của vỏ bọc ngoài PE (vỏ bọc loại ST7). - Thử nghiệm độ co ngót của cách điện XLPE (shrinkage test).
- Thử nghiệm độ co ngót đối với vỏ bọc ngoài PE (shrinkage test).
- Thử nghiệm tính bóc được đối với màn chắn cách điện.
- Thử nghiệm chống thấm nước

### **3. Yêu cầu về thử nghiệm, nghiệm thu:**

\*Tất cả các chủng loại cáp điện được trải qua 3 bước kiểm tra thử nghiệm sau đây:

Bước 1: Thử nghiệm xuất xưởng:

Tất cả các cáp điện đều được thử nghiệm xuất xưởng tại nơi sản xuất. Các chỉ tiêu theo tiêu chuẩn chế tạo đáp ứng yêu cầu tại khoản 1,2 mục D.

Bước 2: Thử nghiệm mẫu đối với hàng hóa trong hợp đồng:

Sau khi bên bán tập kết xong hàng hóa, tiến hành thử nghiệm mẫu như sau:

- Tổ chức lấy mẫu ngẫu nhiên theo nguyên tắc:

+ Mỗi chủng loại cáp điện có số lượng lô  $\leq 2$  lô: lấy ít nhất 01 mẫu.

+ Đối với chủng loại có số lượng từ 2÷4 lô lấy 02 mẫu, từ 5 lô trở lên lấy 03 mẫu (Hoặc lấy mẫu theo quy định của cơ quan thử nghiệm).

+ Với chủng loại hàng có số lượng ít (Cáp  $\leq 100m$ ) có thể miễn thử nghiệm mẫu, sử dụng biên bản thử nghiệm mẫu cùng chủng loại của các đơn hàng trước cùng nhà sản xuất.

+ Lập biên bản lấy mẫu tại hiện trường, ít nhất phải có đủ 3 thành phần tham gia lấy mẫu: Bên mua, bên bán, bên thí nghiệm. Các mẫu được niêm phong và bảo vệ để đảm bảo không bị hư hại hao tổn cho đến khi thí nghiệm.

- Đơn vị thử nghiệm mẫu là cơ quan đo lường chất lượng Nhà nước hoặc đơn vị thí nghiệm có uy tín, được bên mua chấp thuận.

- Các chỉ tiêu về thử nghiệm mẫu căn cứ các TCVN và IEC liên quan từng chủng loại cáp. Một số chỉ tiêu quan trọng được nêu chi tiết trong Khoản 1, 2 mục D đối với từng chủng loại dây.

- Biên bản thử nghiệm mẫu là một phần của hồ sơ nghiệm thu và thanh quyết toán hợp đồng.

\* Quy định về thử nghiệm lặp lại và xử lý khi thử nghiệm không đạt:

- Trong quá trình thử nghiệm mẫu điển hình một số chủng loại VTTB, khi gặp trường hợp có duy nhất một hạng mục thử nghiệm không đạt (trên một mẫu duy nhất), cho phép chủ đầu tư và đơn vị thử nghiệm lựa chọn xác suất thêm 02 mẫu khác cùng lô hàng đã tập kết ban đầu, để tiến hành lại hạng mục thử nghiệm không đạt đó. (1) Trường hợp vẫn có mẫu không đạt hạng mục này thì lập biên bản thử nghiệm kết luận hạng mục thử nghiệm VTTB này không đạt tiêu chuẩn; (2) Trường hợp cả hai mẫu thử nghiệm lặp lại đều đạt thì có thể kết luận hạng mục thử nghiệm này đạt tiêu chuẩn, tuy nhiên vẫn phải đối trả sản phẩm có hạng mục không đạt ban đầu. Sản phẩm đối trả phải được thử nghiệm đầy đủ các hạng mục theo quy định.

(Chi tiết áp dụng quy ước thử nghiệm lặp lại xem tại bảng dưới đây)

- Trường hợp một mẫu VTTB lựa chọn xác suất có hơn một hạng mục thử nghiệm không đạt, hoặc có từ hai mẫu trở lên đều có hạng mục không đạt, thì không được áp dụng quy ước này mà phải kết luận không đạt tiêu chuẩn.

Bảng Chủng loại VTTB áp dụng thử nghiệm lặp lại và định hướng xử lý khi có kết quả

STT	Chủng loại VTTB	Hạng mục thử nghiệm	Thử nghiệm lặp lại	Xử lý khi kết quả cuối cùng không đạt	Thử nghiệm VTTB thay thế
(1)	(2)	(3)	(4)	(5)	(6)
1	Cáp điện	Các hạng mục quy định	Không Áp dụng	Trả lại chủng loại sản phẩm có mẫu thử không đạt	Lấy mẫu xác suất thí nghiệm lại chủng loại thay thế

Lưu ý: Khi có kết quả thử nghiệm mẫu VTTB không đạt, chỉ cho phép nhà thầu cung cấp đối trả lại một lần. Mọi chi phí thử nghiệm VTTB cấp lại (như cột 6 tại bảng trên) và các phát sinh khác do nhà thầu chịu trách nhiệm. Trường hợp lô VTTB cấp lại vẫn có hạng mục thử nghiệm không đạt sẽ không được áp dụng bước thử nghiệm lặp lại, đồng thời tiến hành các thủ tục hủy bỏ hợp đồng theo quy định.

Bước 3: Kiểm tra thử nghiệm tại kho, khi giao nhận hàng hóa, trước khi lắp đặt:

- Chủ đầu tư trước khi tiến hành nhận hàng hóa từ nhà cung cấp, phải thực hiện kiểm tra thử nghiệm một số các hạng mục cơ bản (Xem chi tiết ở Mục A, B).

- Tùy theo năng lực của đơn vị mua hàng, khuyến khích thực hiện kiểm tra thêm các hạng mục khác theo các yêu cầu kỹ thuật của hợp đồng.

- Biên bản thử nghiệm ngoài kết quả thí nghiệm phải ghi đầy đủ các thông tin như: Ngày tháng, đơn vị thí nghiệm, tên dự án/hợp đồng, thiết bị dùng để thử nghiệm, người thí nghiệm, ...

- Trường hợp kết quả thử nghiệm không đạt (đã thử nghiệm lặp lại theo tiêu chuẩn), có sự sai khác với hợp đồng hay biên bản thí nghiệm mẫu, đơn vị thí nghiệm cần niêm phong lô hàng liên quan và báo cáo cấp có thẩm quyền để xử lý đúng quy định.

**E. Thông số kỹ thuật chính cáp ngầm 1 lõi, loại chống thấm nước, có màn chắn bằng đồng:**

<b>TT</b>	<b>Mô tả</b>	<b>Đơn vị</b>	<b>Yêu cầu</b>	<b>Ghi chú</b>
1	Nhà sản xuất/Nước sản xuất		Nêu rõ	
2	Năm sản xuất		Yêu cầu $\geq$ năm 2025	
3	Mã hiệu		Nêu rõ	
5	Tiêu chuẩn áp dụng		- Tiêu chuẩn chế tạo và thử nghiệm: IEC60502, TCVN 5844:1994, TCVN 5935-1&2:2013 hoặc tương đương.	
6	Ruột dẫn		Ruột dẫn sợi đồng bện tròn cấp 2 ép chặt theo TCVN 6612:2007, IEC 60228. Ruột cáp ngầm có đặc tính chống thấm dọc.	
7	Cấu trúc cáp		Cấu trúc cơ bản từ trong ra ngoài của cáp ngầm như sau: + Ruột dẫn điện chống thấm nước. + Lớp màn chắn của ruột dẫn điện. + Lớp cách điện. + Lớp màn chắn cách điện phải gồm có một lớp bán dẫn phi kim loại kết hợp với một lớp kim loại. + Lớp bọc phân cách + Áo giáp	

TT	Mô tả	Đơn vị	Yêu cầu	Ghi chú
			+ Lớp vỏ bọc bên ngoài: Nhựa dẻo PVC hoặc HDPE, có phụ gia chống lão hóa, bền với tia tử ngoại, <b>có đặc tính khó cháy, hạn chế cháy lan</b>	
8	Công nghệ sản xuất		Các lớp màn chắn bán dẫn của ruột dẫn điện, lớp cách điện và màn chắn bán dẫn của lớp cách điện được tạo thành bằng phương pháp đùn đồng thời trong môi trường kín hoặc các công nghệ khác tiên tiến hơn.	
9	Tiết diện danh định của ruột dẫn điện	mm <sup>2</sup>	400	
10	Lõi dẫn điện		Đồng	
11	Số tao dây tối thiểu của ruột dẫn điện bằng đồng	Sợi		
	400 mm <sup>2</sup>	“	53	
12	Số tao dây tối thiểu của ruột dẫn điện bằng nhôm	Sợi		
	400 mm <sup>2</sup>	“	53	
12	Điện trở một chiều tối đa của ruột dẫn điện 20°C	[Ω/km]	0,047	
13	Nhiệt độ ruột dẫn lớn nhất cho phép và loại vỏ bọc ngoài được sử dụng	°C	Nhiệt độ ruột dẫn lớn nhất trong điều kiện làm việc bình thường 90 <sup>0</sup>	
14	Màn chắn bán dẫn của ruột dẫn điện:		Màn chắn ruột dẫn phải bằng vật liệu phi kim loại và phải bằng hợp chất bán dẫn dạng đùn, có thể được đặt lên trên	

TT	Mô tả	Đơn vị	Yêu cầu	Ghi chú
			dải băng bán dẫn. Hợp chất bán dẫn dạng đùn phải được gắn chặt vào cách điện.	
15	Lớp cách điện:		Lớp cách điện được định hình bên ngoài lớp màn chắn bán dẫn của ruột dẫn điện bằng phương pháp đùn.	
	Vật liệu cấu tạo		XLPE	
	Chiều dày cách điện:			
	* Danh nghĩa ( $t_n$ ): + Đối với cấp 12,7/22kV:	mm	5,5	
	* Chiều dày nhỏ nhất ( $t_{min}$ )		không được thấp hơn $t_{min} \geq 0,9 t_n - 0,1$	
	* Chiều dày lớn nhất ( $t_{max}$ )		phải đáp ứng $(t_{max} - t_{min}) / t_{max} \leq 0,15$ Ghi chú: - $t_{max}$ và $t_{min}$ được đo ở cùng một mặt cắt ngang - Chiều dày của lớp phân cách hoặc màn chắn bán dẫn bất kỳ trên ruột dẫn hoặc bên ngoài lớp cách điện không được tính vào chiều dày cách điện.	
16	Phóng điện cục bộ và độ bền điện áp:			
16.1	Đối Điện áp định mức 12.7kV ( $U_0$ )/22 kV			
-	Điện áp cao nhất của hệ thống		24 kV	
-	Phóng điện cục bộ tối đa ở $1,73U_0$ :			

TT	Mô tả	Đơn vị	Yêu cầu	Ghi chú
+	Thử nghiệm điện hình		05 pC	
+	- Thử nghiệm thường xuyên		10 pC	
-	Độ bền điện áp cách điện tần số công nghiệp:			
+	Thử nghiệm thường xuyên		3,5U <sub>o</sub> trong 05 phút	
+	Thử nghiệm điện hình		4U <sub>o</sub> trong 04 giờ	
-	Độ bền điện áp cách điện xung (thử nghiệm điện hình)		125 kV	
18	Màn chắn cách điện:		<p>+ Màn chắn cách điện phải gồm có một lớp bán dẫn phi kim loại kết hợp với một lớp kim loại.</p> <p>+ Lớp bán dẫn phi kim loại phải được ép đùn trực tiếp lên cách điện của lõi và có thể bóc ra được.</p> <p>+ Trên bề mặt ngoài của phần màn chắn phi kim loại, chỉ dẫn “LỚP BÁN DẪN: LOẠI BỎ KHI LÀM HỘP NỐI - ATTENTION: REMOVE WHEN CONNECTING” được in liên tục bằng mực có màu tương phản với màu của phần màn chắn phi kim loại</p> <p>+ Bên ngoài lớp bán dẫn định hình bằng phương pháp đùn có bọc một lớp băng bán dẫn</p>	

TT	Mô tả	Đơn vị	Yêu cầu	Ghi chú
			<p>có tính trương nở có tác dụng chống thấm nước.</p> <p>+ Phần kim loại phải được áp sát lên trên phần băng bán dẫn chống thấm nước.</p> <p>+ Màn chắn kim loại phải làm bằng đồng gồm có một hoặc nhiều dải băng, hoặc một lưới đan hoặc một lớp sợi dây đồng tâm hoặc kết hợp giữa các sợi dây và (các) dải băng. Bề rộng tối thiểu của băng đồng: 12,5mm. Độ dày tối thiểu của băng đồng: 0,127mm. Độ gói mép của băng đồng <math>\geq 15\%</math> bề rộng băng đồng.</p>	
19	Lớp bọc phân cách:		<p>+ Khi màn chắn kim loại và lớp áo giáp làm bằng kim loại khác nhau thì chúng phải được phân cách bằng vỏ bọc dạng đùn.</p> <p>+ Không đòi hỏi vỏ bọc phân cách khi đã sử dụng các biện pháp để đạt được độ kín nước theo chiều dọc trong vùng của các lớp kim loại.</p> <p>+ Vật liệu cấu tạo: PVC.</p> <p>+ Chất lượng của loại vật liệu sử dụng cho lớp vỏ bọc phân cách phải phù hợp với nhiệt độ làm việc của cáp.</p> <p>+ Chiều dày danh nghĩa của lớp vỏ bọc phân cách được làm tròn đến 0,1 mm gần nhất và được tính theo công</p>	

TT	Mô tả	Đơn vị	Yêu cầu	Ghi chú
			<p>thức <math>0,02D + 0,6</math> mm nhưng không được nhỏ hơn 1,2 mm với D là đường kính giả định dưới lớp vỏ bọc phân cách tính bằng milimét.</p> <p>+ Giá trị nhỏ nhất không được nhỏ hơn 0,2mm so với 80% giá trị danh nghĩa: <math>t_{min} \geq 0,8t_n - 0,2</math>(mm).</p>	
21	Áo giáp		<p>Áo giáp bằng dải băng kép:</p> <ul style="list-style-type: none"> <li>- Áo giáp kiểu dải băng phải được quấn theo kiểu xoắn ốc thành hai lớp sao cho dải băng bên ngoài ở xấp xỉ chính giữa đề lên khe hở của dải băng bên trong. Khe hở giữa các vòng liên kế của từng dải băng không được vượt quá 50% chiều rộng của dải băng.</li> <li>- Vật liệu: <ul style="list-style-type: none"> <li>+ Dải băng phải là nhôm hoặc hợp kim nhôm.</li> <li>+ Khi lựa chọn vật liệu cho áo giáp, cần phải đặc biệt lưu ý đến khả năng bị ăn mòn không chỉ vì an toàn cơ mà còn vì an toàn điện.</li> </ul> </li> <li>- Chiều dày danh nghĩa của băng quấn dùng làm áo giáp</li> </ul> <p>Đường kính giả định dưới lớp áo giáp thép [mm]:</p> <p>Nhỏ hơn và bằng 30 là 0,2</p>	

TT	Mô tả	Đơn vị	Yêu cầu	Ghi chú
			<p>Lớn hơn 30 và nhỏ hơn và bằng 70 là 0,5</p> <p>Lớn hơn 70 là 0,8</p>	
22	Lớp vỏ bọc bên ngoài:		<p>+ Cáp phải có một lớp vỏ bọc bên ngoài được định hình bằng phương pháp đùn. Nhựa dẻo PVC hoặc HDPE, có phụ gia chống lão hóa, bền với tia tử ngoại, <b>có đặc tính khó cháy, hạn chế cháy lan</b></p> <p>+ Vật liệu cấu tạo:PVC loại ST2.</p> <p>+ Chiều dày danh định của lớp vỏ bọc bên ngoài được làm tròn đến 0,1mm gần nhất và được tính toán theo công thức <math>0,035D + 1,0\text{mm}</math> nhưng không được nhỏ hơn 1,8mm với D là đường kính giả định dưới lớp vỏ bọc bên ngoài.</p> <p>+ Chiều dày nhỏ nhất tại một điểm bất kỳ phải không được thấp hơn 85% giá trị danh định với sai số lớn nhất là 0,1mm.</p> <p>+ Bán kính uốn cong khi thử nghiệm điển hình: <math>20x(d+D)\pm 5\%</math> với d là đường kính ruột dẫn và D là đường kính ngoài củacáp.</p> <p>+ Ký hiệucáp:</p> <p>-Trên mặt ngoài của lớp vỏ bọc bên ngoài, cách khoảng 01 mét phải được in nổi dòng chữ: Cáp điện áp 12,7/22kV + vật</p>	

TT	Mô tả	Đơn vị	Yêu cầu	Ghi chú
			liệu cách điện “/” + vật liệu của lớp vỏ bọc bên trong +“/” + loại và vật liệu làm áo giáp +“/” +vật liệu làm vỏ bọc ngoài + “Cu-” + “1x” + tiết diện ruột dẫn điện sử dụng cho dây pha [mm <sup>2</sup> ] + Tên của nhà chế tạo + Năm chế tạo. + Đánh dấu chiều dài: - Sợi cáp phải được đánh số thứ tự cách khoảng mỗi mét chiều dài. Số đánh dấu không được dài quá 6 chữ số, chiều cao của các chữ số này không được nhỏ hơn 5 mm. - Mỗi bành cáp có thể bắt đầu đánh dấu chiều dài từ một số nguyên bất kỳ. Khi được quấn vào bành, số nhỏ nhất sẽ nằm trong cùng.	
23	Chiều dài danh định cuộn cáp	m	Nêu rõ	
24	Ghi nhãn, bao gói và vận chuyển		TCVN 4766-89. Lưu ý cáp phải được quấn vào cuộn chắc chắn, đảm bảo yêu cầu vận chuyển và thi công; lớp cáp ngoài cùng phải có bảo vệ chống va chạm mạnh. Hai đầu cáp phải được bọc kín và gắn chặt vào tang trống. Ghi nhãn như sau: - Tên nhà sản xuất /ký hiệu hàng hóa - Ký hiệu cáp - Chiều dài dây (m) - Khối lượng (kg) - Tháng năm sản xuất	

TT	Mô tả	Đơn vị	Yêu cầu	Ghi chú
			- Mũi tên chỉ chiều lăn khi vận chuyển...	
2.	Thử nghiệm		Đáp ứng yêu cầu tại mục D	
31	Biên bản thử nghiệm điển hình, thử nghiệm thông thường, thử nghiệm mẫu		Đầy đủ	

#### 14. Cầu dao phụ tải (LBS) loại dầu dùng cho lưới 22 kV:

##### A. Các điều kiện chung

##### a. Điều kiện môi trường làm việc của thiết bị

Nhiệt độ môi trường lớn nhất	45°C
Nhiệt độ môi trường nhỏ nhất	0°C
Khí hậu	Nhiệt đới, nóng ẩm
Độ ẩm tương đối cao nhất	100%
Độ cao lắp đặt thiết bị so với mực nước biển	Đến 1.000 m
Vận tốc gió lớn nhất	160 km/h

##### b. Điều kiện vận hành của hệ thống điện

Điện áp danh định của hệ thống điện (kV)	22
Sơ đồ	3 pha
Chế độ nối đất trung tính	Trung tính nối đất trực tiếp
Điện áp cao nhất của thiết bị (kV)	24
Tần số (Hz)	50

### c. Điều kiện về quản lý chất lượng của nhà sản xuất

Nhà sản xuất phải có chứng chỉ về hệ thống quản lý chất lượng (ISO-9001 hoặc tương đương) được áp dụng vào ngành nghề sản xuất thiết bị. Nhà sản xuất phải có phòng thử nghiệm xuất xưởng với các trang thiết bị phục vụ thử nghiệm được kiểm chuẩn bởi cơ quan quản lý chất lượng.

## **B. Yêu cầu chung**

- a. LBS phải là loại 3 pha, lắp trên cột điện ngoài trời hoặc lắp trên tường trong nhà, dập hồ quang bằng dầu, thao tác đóng cắt bằng tay bằng sào thao tác chuyên dụng.
- b. LBS hoàn chỉnh phải bao gồm đầy đủ các bộ phận và phụ kiện kèm theo bao gồm: cách điện, kẹp cực đấu nối dây, nhãn thiết bị, giá lắp, bu lông, đai ốc, vòng đệm v.v.

## **C. Các yêu cầu về thử nghiệm**

### a. Thử nghiệm xuất xưởng (Routine test)

Thử nghiệm xuất xưởng được thực hiện bởi Nhà sản xuất trên mỗi sản phẩm sản xuất ra tại Nhà sản xuất. Việc thử nghiệm xuất xưởng được thực hiện theo tiêu chuẩn IEC 62271-103:2011 hoặc các phiên bản cập nhật mới hơn hoặc các tiêu chuẩn tương đương, bao gồm những hạng mục thử nghiệm sau đây:

- + Thử nghiệm độ bền điện môi cho mạch chính (Dielectric test on the main circuit).
- + Đo điện trở mạch chính (Measurement of the resistance of circuits).
- + Thử nghiệm vận hành cơ khí (Mechanical operation test).

### b. Thử nghiệm điển hình (Type test)

Thử nghiệm điển hình phải được thực hiện và chứng nhận bởi Đơn vị thử nghiệm được cấp chứng nhận đáp ứng tiêu chuẩn IEC/ISO 17025 trên mẫu sản phẩm tương tự. Việc thử nghiệm điển hình được thực hiện theo tiêu chuẩn tiêu chuẩn IEC 62271-103:2011 hoặc các phiên bản cập nhật mới hơn hoặc các tiêu chuẩn tương đương, bao gồm những hạng mục thử nghiệm sau đây:

- + Thử nghiệm điện môi (Dielectric tests).
- + Đo điện trở mạch chính (Measurement of the resistance of main circuits).
- + Thử nghiệm độ tăng nhiệt (Temperature rise tests) hoặc Thử nghiệm dòng làm việc liên tục (Continuous current tests).

- + Thử nghiệm ổn định nhiệt và ổn định động (Short time withstand current and peak withstand current tests).
- + Thử nghiệm khả năng đóng và cắt tải (Making and breaking tests).
- + Thử nghiệm thao tác cơ khí và môi trường (Mechanical and environmental tests).

#### **D. Phụ kiện kèm theo thiết bị**

Mỗi LBS cung cấp phải theo kèm các thành phần, phụ kiện hoàn chỉnh sau:

- + Biên bản thử nghiệm xuất xưởng LBS.
- + Sáu (06) kẹp cực phù hợp đầu nối LBS với dây đồng hoặc dây nhôm tới tiết diện tới 240 mm<sup>2</sup>.
- + Giá lắp LBS đi kèm bu lông, đai ốc, vòng đệm v.v. Tất cả được làm từ thép không gỉ hoặc thép mạ kẽm nhúng nóng;
- + Bộ tài liệu, bản vẽ hướng dẫn lắp đặt, vận hành, bảo dưỡng LBS (bằng Tiếng Việt).

#### **E. Các tài liệu kỹ thuật, bản vẽ kèm theo**

- + Catalogue thể hiện các thông số kỹ thuật LBS.
- + Tài liệu, bản vẽ hướng dẫn lắp đặt, vận hành và bảo dưỡng thiết bị.
- + Giấy chứng nhận quản lý chất lượng ISO.

#### **F. Yêu cầu khác**

- + Thiết bị cung cấp phải mới nguyên 100%, không có khiếm khuyết, có chứng nhận nguồn gốc xuất xứ hàng hóa rõ ràng, hợp pháp và có chứng nhận chất lượng hàng hóa, kèm theo các tài liệu liên quan để chứng minh hàng hoá được cung cấp phù hợp với yêu cầu của thiết kế và quy định trong hợp đồng đã ký kết.
- + Thiết bị phải đáp ứng được độ bền đối với các điều kiện về khí hậu và môi trường tại Việt Nam: được nhiệt đới hóa, phù hợp với điều kiện môi trường lắp đặt vận hành.
- + Nhà sản xuất (hoặc Đơn vị cấp hàng) phải thực hiện việc đào tạo, hướng dẫn cho cán bộ kỹ thuật của Đơn vị mua sắm về lắp đặt, vận hành và bảo trì thiết bị.

**G. Bảng yêu cầu đặc tính kỹ thuật LBS loại dầu dùng cho lưới điện 22 kV**

<b>TT</b>	<b>Hạng mục</b>	<b>Đơn vị</b>	<b>Yêu cầu</b>
1	Nhà sản xuất		Nêu cụ thể
2	Nước sản xuất/Năm sản xuất		Nêu cụ thể/ Yêu cầu $\geq$ năm 2025
3	Mã hiệu		Nêu cụ thể
4	Tiêu chuẩn áp dụng		IEC 62271-103:2011 hoặc các phiên bản cập nhật mới hơn hoặc tiêu chuẩn tương đương
5	Điện áp định mức	kV	$\geq 24$
6	Buồng dập hồ quang		Dầu (không chứa PCBs)
7	Chế độ làm việc		Ngoài trời và trong nhà
8	Số pha		3
9	Tần số định mức	Hz	50
10	Chiều di chuyển của dao		Thẳng đứng
11	Lắp đặt		Nằm ngang
12	Thao tác bằng tay và có sào thao tác chuyên dụng		Có
13	Phụ kiện đi kèm để đáp ứng việc lắp đặt, vận hành thiết bị hoàn chỉnh		Đáp ứng theo yêu cầu tại Mục D
14	Vật liệu cách điện		Sứ gốm
15	Dòng điện làm việc và dòng điện cắt tải định mức (tùy theo giá trị dòng điện tại vị trí lắp đặt thiết bị)	A	$\geq 630$
16	Điện áp chịu đựng xung sét:		
16.1	Giữa các pha với nhau và với đất	kV	$\geq 125$

<b>TT</b>	<b>Hạng mục</b>	<b>Đơn vị</b>	<b>Yêu cầu</b>
16.2	Giữa hàm tĩnh và hàm động khi dao mở	kV	$\geq 145$
17	Điện áp tần số công nghiệp:		
17.1	Giữa các pha với nhau và với đất	kV	$\geq 50$
17.2	Giữa hàm tĩnh và hàm động khi dao mở	kV	$\geq 60$
18	Khả năng chịu dòng điện ngắn mạch định mức	kArms	$\geq 12,5$
19	Thời gian chịu đựng ngắn mạch	giây	$\geq 01$
20	Chiều dài đường rò định mức cách điện	mm/kV	$\geq 25$
21	Khoảng cách pha - pha và pha - đất	mm	$\geq 330$
22	Số lần thao tác cơ khí	Lần	$\geq 1.000$
23	Số lần đóng cắt ở tải định mức mà không cần bảo trì	Lần	$\geq 10$
24	Khả năng cắt dòng dung cấp ngầm	A	$\geq 16$
25	Khả năng cắt dòng dung đường dây	A	$\geq 1,5$
26	Tài liệu kỹ thuật và bản vẽ kèm theo thiết bị		Theo yêu cầu tại <b>mục E</b>
27	Thử nghiệm		

<b>TT</b>	<b>Hạng mục</b>	<b>Đơn vị</b>	<b>Yêu cầu</b>
27.1	Thử nghiệm xuất xưởng		Theo yêu cầu tại <b>khoản a mục C</b>
27.2	Thử nghiệm điển hình		Theo yêu cầu tại <b>khoản b mục C</b>

### **15. Cầu dao phụ tải (LBS) loại dầu dùng cho lưới 35 kV:**

#### **A. Các điều kiện chung**

##### a. Điều kiện môi trường làm việc của thiết bị

Nhiệt độ môi trường lớn nhất	45°C
Nhiệt độ môi trường nhỏ nhất	0°C
Khí hậu	Nhiệt đới, nóng ẩm
Độ ẩm tương đối cao nhất	100%
Độ cao lắp đặt thiết bị so với mực nước biển	Đến 1.000 m
Vận tốc gió lớn nhất	160 km/h

##### b. Điều kiện vận hành của hệ thống điện

Điện áp danh định của hệ thống điện (kV)	35
Sơ đồ	3 pha
Chế độ nối đất trung tính	Trung tính cách ly hoặc nối đất qua trở kháng
Điện áp cao nhất của thiết bị (kV)	38,5
Tần số (Hz)	50

##### c. Điều kiện về quản lý chất lượng của nhà sản xuất

Nhà sản xuất phải có chứng chỉ về hệ thống quản lý chất lượng (ISO-9001 hoặc tương đương) được áp dụng vào ngành nghề sản xuất thiết bị. Nhà sản xuất phải có phòng thử nghiệm xuất xưởng với các trang thiết bị phục vụ thử nghiệm được kiểm chuẩn bởi cơ quan quản lý chất lượng.

## **B. Yêu cầu chung**

- a. LBS phải là loại 3 pha, lắp trên cột điện ngoài trời hoặc lắp trên tường trong nhà, đập hồ quang bằng dầu, thao tác đóng cắt bằng tay bằng sào thao tác chuyên dụng.
- b. LBS hoàn chỉnh phải bao gồm đầy đủ các bộ phận và phụ kiện kèm theo bao gồm: cách điện, kẹp cực đấu nối dây, nhãn thiết bị, giá lắp, bu lông, đai ốc, vòng đệm v.v.

## **C. Các yêu cầu về thử nghiệm**

### **a. Thử nghiệm xuất xưởng (Routine test)**

Thử nghiệm xuất xưởng được thực hiện bởi Nhà sản xuất trên mỗi sản phẩm sản xuất ra tại Nhà sản xuất. Việc thử nghiệm xuất xưởng được thực hiện theo tiêu chuẩn IEC 62271-103:2011 hoặc các phiên bản cập nhật mới hơn hoặc các tiêu chuẩn tương đương, bao gồm những hạng mục thử nghiệm sau đây:

- + Thử nghiệm độ bền điện môi cho mạch chính (Dielectric test on the main circuit).
- + Đo điện trở mạch chính (Measurement of the resistance of circuits).
- + Thử nghiệm vận hành cơ khí (Mechanical operation test).

### **b. Thử nghiệm điển hình (Type test)**

Thử nghiệm điển hình phải được thực hiện và chứng nhận bởi Đơn vị thử nghiệm được cấp chứng nhận đáp ứng tiêu chuẩn IEC/ISO 17025 trên mẫu sản phẩm tương tự. Việc thử nghiệm điển hình được thực hiện theo tiêu chuẩn tiêu chuẩn IEC 62271-103:2011 hoặc các phiên bản cập nhật mới hơn hoặc các tiêu chuẩn tương đương, bao gồm những hạng mục thử nghiệm sau đây:

- + Thử nghiệm điện môi (Dielectric tests).
- + Đo điện trở mạch chính (Measurement of the resistance of main circuits).
- + Thử nghiệm độ tăng nhiệt (Temperature rise tests) hoặc Thử nghiệm dòng làm việc liên tục (Continuous current tests).

- + Thử nghiệm ổn định nhiệt và ổn định động (Short time withstand current and peak withstand current tests).
- + Thử nghiệm khả năng đóng và cắt tải (Making and breaking tests).
- + Thử nghiệm thao tác cơ khí và môi trường (Mechanical and environmental tests).

#### **D. Phụ kiện kèm theo thiết bị**

Mỗi LBS cung cấp phải theo kèm các thành phần, phụ kiện hoàn chỉnh sau:

- + Biên bản thử nghiệm xuất xưởng LBS.
- + Sáu (06) kẹp cực phù hợp đấu nối LBS với dây đồng hoặc dây nhôm tới tiết diện tới 240 mm<sup>2</sup>.
- + Giá lắp LBS đi kèm bu lông, đai ốc, vòng đệm v.v. Tất cả được làm từ thép không gỉ hoặc thép mạ kẽm nhúng nóng;
- + Bộ tài liệu, bản vẽ hướng dẫn lắp đặt, vận hành, bảo dưỡng LBS (bằng Tiếng Việt).

#### **E. Các tài liệu kỹ thuật, bản vẽ kèm theo**

- + Catalogue thể hiện các thông số kỹ thuật LBS.
- + Tài liệu, bản vẽ hướng dẫn lắp đặt, vận hành và bảo dưỡng thiết bị.
- + Giấy chứng nhận quản lý chất lượng ISO.

#### **F. Yêu cầu khác**

- + Thiết bị cung cấp phải mới nguyên 100%, không có khiếm khuyết, có chứng nhận nguồn gốc xuất xứ hàng hóa rõ ràng, hợp pháp và có chứng nhận chất lượng hàng hóa, kèm theo các tài liệu liên quan để chứng minh hàng hoá được cung cấp phù hợp với yêu cầu của thiết kế và quy định trong hợp đồng đã ký kết.
- + Thiết bị phải đáp ứng được độ bền đối với các điều kiện về khí hậu và môi trường tại Việt Nam: được nhiệt đới hóa, phù hợp với điều kiện môi trường lắp đặt vận hành.
- + Nhà sản xuất (hoặc Đơn vị cấp hàng) phải thực hiện việc đào tạo, hướng dẫn cho cán bộ kỹ thuật của Đơn vị mua sắm về lắp đặt, vận hành và bảo trì thiết bị.

**G. Bảng yêu cầu đặc tính kỹ thuật LBS loại dầu dùng cho lưới điện 35 kV**

<b>TT</b>	<b>Hạng mục</b>	<b>Đơn vị</b>	<b>Yêu cầu</b>
1	Nhà sản xuất		Nêu cụ thể
2	Nước sản xuất/Năm sản xuất		Nêu cụ thể/ Yêu cầu $\geq$ năm 2025
3	Mã hiệu		Nêu cụ thể
4	Tiêu chuẩn áp dụng		IEC 62271-103:2011 hoặc các phiên bản cập nhật mới hơn hoặc tiêu chuẩn tương đương
5	Điện áp định mức	kV	$\geq 36$
6	Buồng dập hồ quang		Dầu (không chứa PCBs)
7	Chế độ làm việc		Ngoài trời và trong nhà
8	Số pha		3
9	Tần số định mức	Hz	50
10	Chiều di chuyển của dao		Thẳng đứng
11	Lắp đặt		Nằm ngang
12	Thao tác bằng tay và có sào thao tác chuyên dụng		Có
13	Phụ kiện đi kèm để đáp ứng việc lắp đặt, vận hành thiết bị hoàn chỉnh		Đáp ứng theo yêu cầu tại <b>Mục D</b>
14	Vật liệu cách điện		Sứ gốm
15	Dòng điện làm việc và dòng điện cắt tải định mức (tùy theo giá trị dòng điện tại vị trí lắp đặt thiết bị):	A	$\geq 630$

<b>TT</b>	<b>Hạng mục</b>	<b>Đơn vị</b>	<b>Yêu cầu</b>
16	Điện áp chịu đựng xung sét:		
16.1	Giữa các pha với nhau và với đất	kV	$\geq 170$
16.2	Giữa hàm tĩnh và hàm động khi dao mở	kV	$\geq 195$
17	Điện áp tần số công nghiệp:		
17.1	Giữa các pha với nhau và với đất	kV	$\geq 70$
17.2	Giữa hàm tĩnh và hàm động khi dao mở	kV	$\geq 80$
18	Khả năng chịu dòng điện ngắn mạch định mức	kArms	$\geq 12,5$
19	Thời gian chịu đựng ngắn mạch	giây	$\geq 01$
20	Chiều dài đường rò định mức cách điện	mm/kV	$\geq 25$
21	Khoảng cách pha-pha và pha-đất	mm	$\geq 400$
22	Số lần thao tác cơ khí	Lần	$\geq 1\ 000$
23	Số lần đóng cắt ở tải định mức mà không cần bảo trì	Lần	$\geq 10$
24	Khả năng cắt dòng dung cấp ngắn	A	$\geq 20$

TT	Hạng mục	Đơn vị	Yêu cầu
25	Khả năng cắt dòng dung đường dây	A	$\geq 2,0$
26	Tài liệu kỹ thuật và bản vẽ kèm theo thiết bị		Theo yêu cầu tại <b>mục E</b>
27	Thử nghiệm		
27.1	Thử nghiệm xuất xưởng		Theo yêu cầu tại <b>khoản a mục C</b>
27.2	Thử nghiệm điển hình		Theo yêu cầu tại <b>khoản b mục C</b>

## 16. Sứ đứng 22 kV:

### A. Mô tả chung:

a. Cách điện đỡ là loại LinePost không có ty ngâm trong lòng cách điện.

b. Chất lượng bề mặt sứ cách điện (Theo TCVN 7998-1, IEC60383-1):

- Bề mặt cách điện trừ những chỗ để gắn chân kim loại phải được phủ một lớp men đều, mặt men phải láng bóng, không có vết gợn rõ rệt, vết men không được nứt, nhẵn.
- Sứ cách điện không được có vết rạn nứt, sứt, rỗ và có hiện tượng nung sống.
- Các khuyết tật được phép có trên bề mặt sứ cách điện phải phù hợp với các quy định sau:

+ Khuyết tật trên lớp men là các điểm không có men, vết nứt, kể cả trong lớp men, vết lõm.

+ Tổng diện tích của khiếm khuyết trên mỗi cách điện không được vượt quá:  $100+(D \times F)/2000 \text{ mm}^2$ . Diện tích của mỗi khiếm khuyết không được vượt quá:  $50+(D \times F)/20000 \text{ mm}^2$ . Trong đó: D là đường kính lớn nhất của cách điện(mm), F là chiều dài dòng rò(mm).

+ Không được có khiếm khuyết trên lớp tráng men của lõi loại cách điện dạng thanh dài lõi đặc.

+ Các dạng cách điện khác thì diện tích khiếm khuyết trên lõi không có lớp tráng men không được vượt quá  $25 \text{ mm}^2$ , những khiếm khuyết do vật lọt vào lớp men thì tổng diện tích không vượt quá  $25 \text{ mm}^2$  và nhô ra bề mặt không quá 2mm. Tổng diện tích của các khiếm khuyết loại này được tính vào tổng diện tích khiếm khuyết trên lớp men của cách điện.

+ Những vết lõm rất nhỏ trên bề mặt cách điện có đường kính nhỏ hơn 1mm (ví dụ những hạt bụi nhỏ trong quá trình tráng men) thì không tính vào tổng diện tích khiếm

khuyết trên lớp men của cách điện. Tuy nhiên, trên diện tích 50mm x 10 mm bất kỳ không được có quá 15 vết. Ngoài ra, tổng số vết lõm trên cách điện không được vượt quá:  $50+(DxF)/1500$ . Trong đó: D, F được xác định như trên.

c. Cách điện phải có các ký hiệu: Nhà sản xuất, năm sản xuất, lực phá hủy, mã hiệu cách điện trên bề mặt và không bị mờ trong quá trình sử dụng.

d. Mỗi quả sứ cách điện phải được cung cấp đầy đủ phụ kiện đi kèm như ty sứ, 02 đai ốc, 01 vòng đệm vênh, 01 vòng đệm phẳng v.v.

e. Ty sứ là loại có thể tháo rời và được thiết kế phù hợp để lắp đặt trên cánh xà thép hình, lắp trên cột bê tông ly tâm hoặc cột sắt. Chiều dài phần chân ty sứ (phần cắm vào giá đỡ, xà thép v.v.) phải đảm bảo tính toán thiết kế. Các phụ kiện độ Cách điện đứng phải đảm bảo khả năng chịu lực tương đương hoặc lớn hơn lực phá hủy của cách điện được quy định ở bảng thông số kỹ thuật.

f. Sứ đứng phải được thiết kế với chiều cao thích hợp sao cho sau khi lắp đặt hoàn thiện khoảng cách pha - đất trong điều kiện quá điện áp khí quyển tiêu chuẩn với các cấp điện áp được quy định trong các Quy chuẩn kỹ thuật điện hiện hành.

**B. Tiêu chuẩn chế tạo:** Cách điện đỡ được chế tạo theo tiêu chuẩn TCVN 7998-1, IEC 60383-1 hoặc các tiêu chuẩn tương đương.

### **C. Yêu cầu về thử nghiệm:**

a. Yêu cầu về thí nghiệm xuất xưởng (Routine test): Biên bản thí nghiệm xuất xưởng được thực hiện bởi nhà sản xuất hoặc đơn vị thử nghiệm độc lập trên mỗi sản phẩm sản xuất ra tại nhà sản xuất để chứng minh khả năng đáp ứng các yêu cầu kỹ thuật, bao gồm các hạng mục chính sau:

- Kiểm tra ngoại quan (Routine visual inspection).
- Thí nghiệm độ bền cơ (Routine mechanical test).
- Thí nghiệm điện (Routine electrical test) (only on class B insulators of ceramic material or annealed glass).

b. Yêu cầu về thí nghiệm điển hình (Type test): Biên bản thí nghiệm điển hình được thực hiện bởi đơn vị thử nghiệm độc lập đạt chứng chỉ ISO/IEC 17025 để chứng minh khả năng đáp ứng các yêu cầu kỹ thuật, bao gồm các hạng mục chính sau:

- Kiểm tra kích thước của cách điện (Verification of the dimensions).
- Thí nghiệm lực phá hủy cơ học khi uốn (Mechanical failing load test).
- Thí nghiệm tính năng nhiệt - cơ (Thermal-mechanical performance test) theo TCVN 7998-1.
- Thí nghiệm điện áp chịu đựng xung sét (Lightning impulse voltage tests).
- Thí nghiệm chịu đựng điện áp ở tần số nguồn ở trạng thái ướt (Wet power-frequency voltage tests).

c. Yêu cầu về thí nghiệm mẫu (Sample test): Các mẫu thử sẽ được bên mua lựa chọn ngẫu nhiên với số lượng mẫu thử quy định tại mục E và được thí nghiệm tại một Đơn vị thử nghiệm độc lập đạt chứng chỉ ISO/IEC 17025 dưới sự chấp thuận của bên mua để chứng minh hàng hóa đáp ứng các yêu cầu của hợp đồng. Các thử nghiệm

mẫu được thực hiện theo tiêu chuẩn IEC 60383- 1 hoặc tiêu chuẩn tương đương, gồm các hạng mục chính sau:

- Kiểm tra kích thước của cách điện (Verification of the dimensions)(E2).
- Thí nghiệm lực chịu đựng cơ học khi uốn (Mechanical failing load test) (E1).
- Thí nghiệm chu kỳ nhiệt (Temperature cycle test)(E1+E2).
- Đo chiều dày lớp mạ kẽm phần kim loại (Galvanizing test)(E2).
- Thử nghiệm sốc nhiệt (Thermal shock test) (E2) cho cách điện Toughened glass.
- Kiểm tra độ rỗng cách điện gốm (Porosity test) (E1) cho cách điện Ceramic material.

#### **D. Yêu cầu chung:**

a. Thiết bị phải được cung cấp bản vẽ và tài liệu kỹ thuật sau:

- Bản vẽ mô tả cấu trúc chung của thiết bị.
- Bản vẽ hướng dẫn lắp đặt.
- Tài liệu hướng dẫn lắp đặt, vận hành, sửa chữa và thí nghiệm.
- Các biên bản thí nghiệm và giấy chứng nhận quản lý chất lượng.

b. Yêu cầu khác:

- Thiết bị mới nguyên 100%, không có khiếm khuyết, có chứng nhận nguồn gốc xuất xứ hàng hóa (CO) rõ ràng, hợp pháp và có chứng nhận chất lượng hàng hóa, kèm theo các tài liệu liên quan để chứng minh hàng hoá được cung cấp phù hợp với yêu cầu của thiết kế và quy định trong hợp đồng đã ký kết.

- Cách điện đường dây phải đáp ứng được độ bền đối với các điều kiện về khí hậu và môi trường tại Việt Nam: được nhiệt đới hóa, phù hợp với điều kiện môi trường lắp đặt vận hành.

- Các chi tiết bằng thép (ty sứ, các bulông, ...) phải được mạ kẽm nhúng nóng theo tiêu chuẩn TCVN 5408: 2007 và các tiêu chuẩn tương đương hiện hành về mạ kẽm nhúng nóng với bề dày tối thiểu là 85µm.

- Ghi nhãn cách điện: Mỗi cách điện phải ghi rõ nhãn hiệu hoặc thương hiệu của nhà sản xuất, năm sản xuất và lực phá hủy. Việc ghi nhãn phải dễ đọc, bền và không tẩy xóa được.

- Đóng gói cách điện: Cách điện phải được xếp cẩn thận trong thùng gỗ, carton v.v. đảm bảo cách điện không bị hư hỏng trong quá trình vận chuyển

#### **E. Quy định mẫu thử cho cách điện:**

a. Quy định số lượng lấy mẫu:

- Quy định số lượng lấy mẫu như sau:

Số lượng mỗi chủng loại cách điện	Đơn vị tính	Số lượng lấy mẫu	Ghi chú
Dưới 100	Không yêu cầu lấy mẫu		
Từ trên 100 đến 300	Cái	3	
Từ trên 300 đến 2000	Cái	7	
Từ trên 2000 đến 5000	Cái	12	

Từ trên 5000 đến 10000	Cái	18	
Trên 10000	Cái	24	

- Các mẫu thử nghiệm đạt tiêu chuẩn sẽ chỉ lưu mỗi chủng loại 01 mẫu duy nhất. Số còn lại hoàn trả cho đơn vị mua sắm sau khi dán tem thử nghiệm để tiếp tục sử dụng cho dự án, hoặc để lưu trữ, đối chiếu với sản phẩm lắp đặt thực tế trên lưới. Các nội dung quy định khác không thay đổi.

b. Quy định về thử nghiệm lặp lại và xử lý khi thử nghiệm không đạt:

- Trong quá trình thử nghiệm mẫu điển hình một số chủng loại VTTB, khi gặp trường hợp có duy nhất một hạng mục thử nghiệm không đạt (trên một mẫu duy nhất), cho phép chủ đầu tư và đơn vị thử nghiệm lựa chọn xác suất thêm 02 mẫu khác cùng lô hàng đã tập kết ban đầu, để tiến hành lại hạng mục thử nghiệm không đạt đó. (1) Trường hợp vẫn có mẫu không đạt hạng mục này thì lập biên bản thử nghiệm kết luận hạng mục thử nghiệm VTTB này không đạt tiêu chuẩn; (2) Trường hợp cả hai mẫu thử nghiệm lặp lại đều đạt thì có thể kết luận hạng mục thử nghiệm này đạt tiêu chuẩn, tuy nhiên vẫn phải đổi trả sản phẩm có hạng mục không đạt ban đầu. Sản phẩm đổi trả phải được thử nghiệm đầy đủ các hạng mục theo quy định.

(Chi tiết áp dụng quy ước thử nghiệm lặp lại xem tại điểm c dưới đây)

- Trường hợp một mẫu VTTB lựa chọn xác suất có hơn một hạng mục thử nghiệm không đạt, hoặc có từ hai mẫu trở lên đều có hạng mục không đạt, thì không được áp dụng quy ước này mà phải kết luận không đạt tiêu chuẩn.

c. Chủng loại VTTB áp dụng thử nghiệm lặp lại và định hướng xử lý khi có kết quả

STT	Chủng loại VTTB	Hạng mục thử nghiệm	Thử nghiệm lặp lại	Xử lý khi kết quả cuối cùng không đạt	Thử nghiệm VTTB thay thế
(1)	(2)	(3)	(4)	(5)	(6)
1	Cách điện	Các hạng mục quy định	Áp dụng	Trả lại chủng loại sản phẩm có mẫu thử không đạt	Lấy mẫu xác suất thí nghiệm lại chủng loại thay thế

Lưu ý: Khi có kết quả thử nghiệm mẫu VTTB không đạt, chỉ cho phép nhà thầu cung cấp đổi trả lại một lần. Mọi chi phí thử nghiệm VTTB cấp lại (như cột 6 tại bảng trên) và các phát sinh khác do nhà thầu chịu trách nhiệm. Trường hợp lô VTTB cấp lại vẫn có hạng mục thử nghiệm không đạt sẽ không được áp dụng bước thử nghiệm lặp lại, đồng thời tiến hành các thủ tục hủy bỏ hợp đồng theo quy định.

#### F. Bảng thông số kỹ thuật cụ thể:

TT	Hạng mục	Đơn vị	Yêu cầu	Nhà thầu chào
----	----------	--------	---------	---------------

1	Nhà sản xuất		Nêu cụ thể	
2	Nước sản xuất		Nêu cụ thể	
3	Năm sản xuất		Yêu cầu $\geq$ năm 2025	
4	Mã hiệu		Nêu cụ thể	
5	Tiêu chuẩn áp dụng		TCVN 7998-1, IEC 60383-1 hoặc tương đương	
6	Loại		Sứ tráng men, cấu trúc theo kiểu Line Post	
7	Điện áp làm việc cực đại	kVrms	$\geq 24$	
8	Chiều dài đường rò trên bề mặt tối thiểu	mm/kV	$\geq 600$	
9	Lực phá hủy cơ học của cách điện khi chịu uốn	kN	$\geq 12,5$	
10	Điện áp chịu đựng tần số 50Hz/1 phút ở trạng thái khô	kVrms	$\geq 85$	
11	Điện áp chịu đựng tần số 50Hz/10 giây ở trạng thái ướt	kVrms	$\geq 65$	
12	Điện áp chịu đựng xung sét (1,2/50 $\mu$ s)	kVpeak	$\geq 150$	
13	Chiều dài ty đoạn gắn vào xà	mm	140-150	
14	Chiều dài phần ren ty sứ	mm	$\geq 100$ hoặc lựa chọn theo tính toán thiết kế	

15	Đường kính ty sứ	mm	$\geq 20$	
16	Bán kính cong của cổ cách điện đỡ	mm	Nêu rõ	
17	Bán kính cong rãnh đặt dây trên đỉnh sứ	mm	Nêu rõ	
18	Các phụ kiện đi kèm ty		2 đai ốc, 1 đệm phẳng và 1 đệm vênh bằng thép không rỉ hoặc thép mạ kẽm nhúng nóng.	
19	Điều kiện lắp đặt, môi trường làm việc		Ngoài trời, nhiệt đới hóa.	
20	Bản vẽ và tài liệu kỹ thuật		Có	

## 17. Sứ đứng 35 kV:

### A. Mô tả chung:

a. Cách điện đỡ là loại LinePost không có ty ngàm trong lòng cách điện.

b. Chất lượng bề mặt sứ cách điện (Theo TCVN 7998-1, IEC60383-1):

- Bề mặt cách điện trừ những chỗ để gắn chân kim loại phải được phủ một lớp men đều, mặt men phải láng bóng, không có vết gợn rõ rệt, vết men không được nứt, nhăn.

- Sứ cách điện không được có vết rạn nứt, sứt, rỗ và có hiện tượng nung sống.

- Các khuyết tật được phép có trên bề mặt sứ cách điện phải phù hợp với các quy định sau:

+ Khuyết tật trên lớp men là các điểm không có men, vết nứt, kể cả trong lớp men, vết lõm.

+ Tổng diện tích của khiếm khuyết trên mỗi cách điện không được vượt quá:  $100 + (D \times F) / 2000 \text{ mm}^2$ . Diện tích của mỗi khiếm khuyết không được vượt quá:  $50 + (D \times F) / 20000 \text{ mm}^2$ . Trong đó: D là đường kính lớn nhất của cách điện (mm), F là chiều dài dòng rò (mm).

+ Không được có khiếm khuyết trên lớp tráng men của lõi loại cách điện dạng thanh dài lõi đặc.

+ Các dạng cách điện khác thì diện tích khiếm khuyết trên lõi không có lớp tráng men không được vượt quá 25mm<sup>2</sup>, những khiếm khuyết do vật lọt vào lớp men thì tổng diện tích không vượt quá 25 mm<sup>2</sup> và nhô ra bề mặt không quá 2mm. Tổng diện tích của các khiếm khuyết loại này được tính vào tổng diện tích khiếm khuyết trên lớp men của cách điện.

+ Những vết lõm rất nhỏ trên bề mặt cách điện có đường kính nhỏ hơn 1mm (ví dụ những hạt bụi nhỏ trong quá trình tráng men) thì không tính vào tổng diện tích khiếm khuyết trên lớp men của cách điện. Tuy nhiên, trên diện tích 50mm x 10 mm bất kỳ không được có quá 15 vết. Ngoài ra, tổng số vết lõm trên cách điện không được vượt quá:  $50+(D \times F)/1500$ . Trong đó: D, F được xác định như trên.

c. Cách điện phải có các ký hiệu: Nhà sản xuất, năm sản xuất, lực phá hủy, mã hiệu cách điện trên bề mặt và không bị mờ trong quá trình sử dụng.

d. Mỗi quả sứ cách điện phải được cung cấp đầy đủ phụ kiện đi kèm như ty sứ, 02 đai ốc, 01 vòng đệm vênh, 01 vòng đệm phẳng v.v.

e. Ty sứ là loại có thể tháo rời và được thiết kế phù hợp để lắp đặt trên cánh xà thép hình, lắp trên cột bê tông ly tâm hoặc cột sắt. Chiều dài phần chân ty sứ (phần cắm vào giá đỡ, xà thép v.v.) phải đảm bảo tính toán thiết kế. Các phụ kiện độ Cách điện đứng phải đảm bảo khả năng chịu lực tương đương hoặc lớn hơn lực phá hủy của cách điện được quy định ở bảng thông số kỹ thuật.

f. Sứ đứng phải được thiết kế với chiều cao thích hợp sao cho sau khi lắp đặt hoàn thiện khoảng cách pha - đất trong điều kiện quá điện áp khí quyển tiêu chuẩn với các cấp điện áp được quy định trong các Quy chuẩn kỹ thuật điện hiện hành.

**B. Tiêu chuẩn chế tạo:** Cách điện đỡ được chế tạo theo tiêu chuẩn TCVN 7998-1, IEC 60383-1 hoặc các tiêu chuẩn tương đương.

### **C. Yêu cầu về thử nghiệm:**

a. Yêu cầu về thí nghiệm xuất xưởng (Routine test): Biên bản thí nghiệm xuất xưởng được thực hiện bởi nhà sản xuất hoặc đơn vị thử nghiệm độc lập trên mỗi sản phẩm sản xuất ra tại nhà sản xuất để chứng minh khả năng đáp ứng các yêu cầu kỹ thuật, bao gồm các hạng mục chính sau:

- Kiểm tra ngoại quan (Routine visual inspection).
- Thí nghiệm độ bền cơ (Routine mechanical test).
- Thí nghiệm điện (Routine electrical test) (only on class B insulators of ceramic material or annealed glass).

b. Yêu cầu về thí nghiệm điển hình (Type test): Biên bản thí nghiệm điển hình được thực hiện bởi đơn vị thử nghiệm độc lập đạt chứng chỉ ISO/IEC 17025 để chứng minh khả năng đáp ứng các yêu cầu kỹ thuật, bao gồm các hạng mục chính sau:

- Kiểm tra kích thước của cách điện (Verification of the dimensions).
- Thí nghiệm lực phá hủy cơ học khi uốn (Mechanical failing load test).
- Thí nghiệm tính năng nhiệt – cơ (Thermal-mechanical performance test) theo TCVN 7998-1.

- Thí nghiệm điện áp chịu đựng xung sét (Lightning impulse voltage tests).
- Thí nghiệm chịu đựng điện áp ở tần số nguồn ở trạng thái ướt (Wet power-frequency voltage tests).

c. Yêu cầu về thí nghiệm mẫu (Sample test): Các mẫu thử sẽ được bên mua lựa chọn ngẫu nhiên với số lượng mẫu thử quy định tại mục E và được thí nghiệm tại một Đơn vị thử nghiệm độc lập đạt chứng chỉ ISO/IEC 17025 dưới sự chấp thuận của bên mua để chứng minh hàng hóa đáp ứng các yêu cầu của hợp đồng. Các thử nghiệm mẫu được thực hiện theo tiêu chuẩn IEC 60383- 1 hoặc tiêu chuẩn tương đương, gồm các hạng mục chính sau:

- Kiểm tra kích thước của cách điện (Verification of the dimensions)(E2).
- Thí nghiệm lực chịu đựng cơ học khi uốn (Mechanical failing load test) (E1).
- Thí nghiệm chu kỳ nhiệt (Temperature cycle test)(E1+E2).
- Thử nghiệm sốc nhiệt (Thermal shock test) (E2) cho Toughened glass.
- Kiểm tra độ rỗng cách điện gốm (Porosity test) (E1) cho cách điện Ceramic material.
- Đo chiều dày lớp mạ kẽm phần kim loại (Galvanizing test)(E2).

#### **D. Yêu cầu chung:**

a. Thiết bị phải được cung cấp bản vẽ và tài liệu kỹ thuật sau:

- Bản vẽ mô tả cấu trúc chung của thiết bị.
- Bản vẽ hướng dẫn lắp đặt.
- Tài liệu hướng dẫn lắp đặt, vận hành, sửa chữa và thí nghiệm.
- Các biên bản thí nghiệm và giấy chứng nhận quản lý chất lượng.

b. Yêu cầu khác:

- Thiết bị mới nguyên 100%, không có khiếm khuyết, có chứng nhận nguồn gốc xuất xứ hàng hóa (CO) rõ ràng, hợp pháp và có chứng nhận chất lượng hàng hóa, kèm theo các tài liệu liên quan để chứng minh hàng hóa được cung cấp phù hợp với yêu cầu của thiết kế và quy định trong hợp đồng đã ký kết.

- Cách điện đường dây phải đáp ứng được độ bền đối với các điều kiện về khí hậu và môi trường tại Việt Nam: được nhiệt đới hóa, phù hợp với điều kiện môi trường lắp đặt vận hành.

- Các chi tiết bằng thép (ty sứ, các bulông, ...) phải được mạ kẽm nhúng nóng theo tiêu chuẩn TCVN 5408: 2007 và các tiêu chuẩn tương đương hiện hành về mạ kẽm nhúng nóng với bề dày tối thiểu là 85µm.

- Ghi nhãn cách điện: Mỗi cách điện phải ghi rõ nhãn hiệu hoặc thương hiệu của nhà sản xuất, năm sản xuất và lực phá hủy. Việc ghi nhãn phải dễ đọc, bền và không tẩy xóa được.

- Đóng gói cách điện: Cách điện phải được xếp cẩn thận trong thùng gỗ, carton v.v. đảm bảo cách điện không bị hư hỏng trong quá trình vận chuyển

#### **E. Quy định mẫu thử cho cách điện:**

a. Quy định số lượng lấy mẫu:

- Quy định số lượng lấy mẫu như sau:

Số lượng mỗi chủng loại cách điện	Đơn vị tính	Số lượng lấy mẫu	Ghi chú
Dưới 100	Không yêu cầu lấy mẫu		
Từ trên 100 đến 300	Cái	3	
Từ trên 300 đến 2000	Cái	7	
Từ trên 2000 đến 5000	Cái	12	
Từ trên 5000 đến 10000	Cái	18	
Trên 10000	Cái	24	

- Các mẫu thử nghiệm đạt tiêu chuẩn sẽ chỉ lưu mỗi chủng loại 01 mẫu duy nhất. Số còn lại hoàn trả cho đơn vị mua sắm sau khi dán tem thử nghiệm để tiếp tục sử dụng cho dự án, hoặc để lưu trữ, đối chiếu với sản phẩm lắp đặt thực tế trên lưới. Các nội dung quy định khác không thay đổi.

b. Quy định về thử nghiệm lặp lại và xử lý khi thử nghiệm không đạt:

- Trong quá trình thử nghiệm mẫu điển hình một số chủng loại VTTB, khi gặp trường hợp có duy nhất một hạng mục thử nghiệm không đạt (trên một mẫu duy nhất), cho phép chủ đầu tư và đơn vị thử nghiệm lựa chọn xác suất thêm 02 mẫu khác cùng lô hàng đã tập kết ban đầu, để tiến hành lại hạng mục thử nghiệm không đạt đó. (1) Trường hợp vẫn có mẫu không đạt hạng mục này thì lập biên bản thử nghiệm kết luận hạng mục thử nghiệm VTTB này không đạt tiêu chuẩn; (2) Trường hợp cả hai mẫu thử nghiệm lặp lại đều đạt thì có thể kết luận hạng mục thử nghiệm này đạt tiêu chuẩn, tuy nhiên vẫn phải đổi trả sản phẩm có hạng mục không đạt ban đầu. Sản phẩm đổi trả phải được thử nghiệm đầy đủ các hạng mục theo quy định.

(Chi tiết áp dụng quy ước thử nghiệm lặp lại xem tại điểm c dưới đây)

- Trường hợp một mẫu VTTB lựa chọn xác suất có hơn một hạng mục thử nghiệm không đạt, hoặc có từ hai mẫu trở lên đều có hạng mục không đạt, thì không được áp dụng quy ước này mà phải kết luận không đạt tiêu chuẩn.

c. Chủng loại VTTB áp dụng thử nghiệm lặp lại và định hướng xử lý khi có kết quả

STT	Chủng loại VTTB	Hạng mục thử nghiệm	Thử nghiệm lặp lại	Xử lý khi kết quả cuối cùng không đạt	Thử nghiệm VTTB thay thế
(1)	(2)	(3)	(4)	(5)	(6)
1	Cách điện	Các hạng mục quy định	Áp dụng	Trả lại chủng loại sản phẩm có mẫu thử không đạt	Lấy mẫu xác suất thí nghiệm lại chủng loại thay thế

Lưu ý: Khi có kết quả thử nghiệm mẫu VTTB không đạt, chỉ cho phép nhà thầu cung cấp đổi trả lại một lần. Mọi chi phí thử nghiệm VTTB cấp lại (như cột 6 tại bảng trên) và các phát sinh khác do nhà thầu chịu trách nhiệm. Trường hợp lô VTTB cấp lại vẫn có hạng mục thử nghiệm không đạt sẽ không được áp dụng bước thử nghiệm lặp lại, đồng thời tiến hành các thủ tục hủy bỏ hợp đồng theo quy định.

**F. Bảng thông số kỹ thuật cụ thể:**

Bảng thông số cách điện đứng 35kV

TT	Hạng mục	Đơn vị	Yêu cầu	Nhà thầu chào
1	Nhà sản xuất		Nêu cụ thể	
2	Nước sản xuất		Nêu cụ thể	
3	Năm sản xuất		Yêu cầu $\geq$ năm 2025	
4	Mã hiệu		Nêu cụ thể	
5	Tiêu chuẩn áp dụng		TCVN 7998-1, IEC 60383-1 hoặc tương đương	
6	Loại		Sứ tráng men, cấu trúc theo kiểu Line Post	
7	Điện áp làm việc cực đại	kVrms	$\geq 38,5$	
8	Chiều dài đường rò trên bề mặt tối thiểu	mm	$\geq 962,5$	
9	Lực phá hủy cơ học của cách điện khi chịu uốn	kN	$\geq 12,5$	
10	Điện áp chịu đựng tần số 50Hz/1 phút ở trạng thái khô	kVrms	$\geq 110$	

11	Điện áp chịu đựng tần số 50Hz/1 phút ở trạng thái ướt	kV <sub>rms</sub>	≥ 85	
12	Điện áp chịu đựng xung sét (1,2/50μs)	kV <sub>peak</sub>	≥ 200	
13	Điện áp đánh thủng	kV	≥ 200	
14	Chiều dài ty đoạn gắn vào xà	mm	140-150	
15	Chiều dài phần ren ty sứ	mm	≥ 100	
16	Đường kính ty sứ	mm	≥ 20	
17	Bán kính cong của cổ cách điện đỡ	mm	Nêu rõ	
18	Bán kính cong rãnh đặt dây trên đỉnh sứ	mm	Nêu rõ	
19	Các phụ kiện đi kèm ty		2 đai ốc, 1 đệm phẳng và 1 đệm vênh bằng thép không rỉ hoặc thép mạ kẽm nhúng nóng.	
20	Điều kiện lắp đặt, môi trường làm việc		Ngoài trời, nhiệt đới hóa.	
21	Bản vẽ và tài liệu kỹ thuật		Có	

## 18. Sứ chuỗi 22 kV:

### A. Mô tả chung:

- Vật liệu chế tạo: Thủy tinh cường lực (hoặc thủy tinh cường lực an toàn).
- Chất lượng bề mặt cách điện treo: Bề mặt cách điện treo không được có các khuyết tật như các nếp nhăn rõ rệt, các tạp chất lạ, bọt, vết rạn, nứt, rỗ và vỡ.
- Phụ kiện chuỗi cách điện:

- Các phụ kiện, chi tiết bằng thép đi kèm theo cách điện treo phải được mạ kẽm nhúng nóng, chiều dày lớp mạ không được nhỏ hơn  $85\mu\text{m}$ . Các chi tiết và phụ kiện đi kèm phải chế tạo đảm bảo phù hợp với lực phá hủy cơ học của cách điện.

- Mỗi chuỗi cách điện bao gồm một số bát cách điện và đầy đủ phụ kiện để lắp đặt hoàn chỉnh như móc treo chữ U, bu lông chữ U, vòng treo, mắt nối, khóa néo, khóa đỡ v.v.

- Mỗi phụ kiện của chuỗi cách điện phải được đánh dấu tên, chữ viết tắt hoặc dấu thương hiệu của nhà sản xuất, năm sản xuất. Đối với các bát cách điện còn phải đánh dấu thêm kích thước và cường độ chịu lực cơ khí. Các đánh dấu này phải đảm bảo dễ đọc và không tẩy xóa được.

- Các phụ kiện phải đảm bảo móc nối hợp bộ với nhau, có thể tháo - lắp, thay thế dễ dàng; có đầy đủ các chi tiết như đai ốc, vòng đệm, chốt hãm v.v. để không bị tuột hoặc hư hại trong suốt quá trình sử dụng. Các phụ kiện của chuỗi cách điện phải đảm bảo khả năng chịu lực tương đương hoặc lớn hơn lực phá hủy của bát cách điện được quy định ở bảng thông số kỹ thuật.

- Các phụ kiện đỡ, hãm trực tiếp với dây dẫn, cáp điện (như khóa đỡ, khóa néo v.v.) phải được lựa chọn để phù hợp với từng loại dây dẫn, cáp điện; vừa đảm bảo yêu cầu kỹ thuật vừa không gây tổn hại cho dây trong suốt quá trình vận hành. Đối với dây dẫn có lớp ngoài cùng bằng nhôm thì các khóa đỡ phải có lớp lót bằng nhôm, độ dày lớp lót  $\geq 0,5\text{mm}$  hoặc bằng dây bảo vệ hợp kim nhôm (Armour Rod). Đối với khóa néo dây (loại bắt bu lông) bắt buộc phải có lớp lót bằng nhôm, độ dày lớp lót  $\geq 0,5\text{mm}$ .

- Các chốt bi, chốt ngang (như chốt ngang của khóa đỡ dây, khóa néo dây, mắt nối kép v.v.) phải làm bằng thép không gỉ, chịu mài mòn cao (mác thép CT45, S45C trở lên hoặc tương đương).

- Chuỗi cách điện phải có các vòng kẽm chống ăn mòn khi đi qua các khu vực nhiễm bẩn, nhiễm mặn.

d. Các loại bát cách điện:

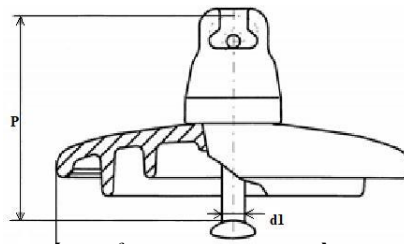

Hình 1: Bát sứ cách điện với khớp nối kiểu móc treo đầu tròn (Ball and Socket).

Bảng 1.1: Giá trị xác định của các đặc tính cơ khí và kích thước cho các phần tử chuỗi cách điện có khớp nối kiểu móc treo đầu tròn (Ball and Socket).

Ký hiệu	Tải trọng phá hủy cơ	Đường kính danh định lớn	Khoảng cách danh định	Chiều dài đồng rò danh	Khớp nối tiêu chuẩn theo IEC
---------	----------------------	--------------------------	-----------------------	------------------------	------------------------------

	khí hoặc cơ điện	nhất của phần cách điện		định nhỏ nhất	
	kN	D-mm	P-mm	mm	d1
U 120 BP	120	280	146	440	16

**B. Tiêu chuẩn chế tạo:** Cách điện treo được chế tạo theo tiêu chuẩn TCVN 7998-2, IEC 60305, IEC 60471, IEC 60120, IEC 60383-2, IEC 60383-1 hoặc các tiêu chuẩn tương đương.

### C. Yêu cầu về thí nghiệm

a. Yêu cầu về thí nghiệm xuất xưởng (Routine test): Biên bản thí nghiệm xuất xưởng được thực hiện bởi nhà sản xuất hoặc đơn vị thử nghiệm độc lập trên mỗi sản phẩm sản xuất ra tại nhà sản xuất để chứng minh khả năng đáp ứng các yêu cầu kỹ thuật theo tiêu chuẩn TCVN 7998-1, IEC 60383-1 hoặc các tiêu chuẩn tương đương, bao gồm các hạng mục chính sau:

- Kiểm tra ngoại quan (Routine visual inspection).
- Thí nghiệm độ bền cơ (Routine mechanical test).
- Thí nghiệm điện (Routine electrical test) (only on class B insulators of ceramic material or annealed glass).

b. Yêu cầu về thí nghiệm điển hình (Type test): Biên bản thí nghiệm điển hình được thực hiện bởi đơn vị thử nghiệm độc lập đạt chứng chỉ ISO/IEC 17025 để chứng minh khả năng đáp ứng các yêu cầu kỹ thuật theo tiêu chuẩn TCVN 7998-2, TCVN 7998-1, IEC 60383-2, IEC 60383-1, IEC 60305 hoặc các tiêu chuẩn tương đương, bao gồm các hạng mục chính sau :

- Kiểm tra kích thước của cách điện (Verification of the dimensions).
- Thí nghiệm lực phá hủy cơ học khi uốn (Mechanical failing load test).
- Thí nghiệm tính năng nhiệt - cơ (Thermal-mechanical performance test).
- Thí nghiệm điện áp chịu đựng xung sét (Lightning impulse voltage tests).
- Thí nghiệm chịu đựng điện áp ở tần số nguồn ở trạng thái ướt (Wet power-frequency voltage tests).
- Thí nghiệm lực phá hủy cơ điện (Electro-mechanical failing load test).

c. Yêu cầu về thí nghiệm mẫu (Sample test): Các mẫu thử sẽ được bên mua lựa chọn ngẫu nhiên với số lượng mẫu thử quy định tại khoản 3, điều 4 của Quy định này và được thí nghiệm tại một Đơn vị thử nghiệm độc lập đạt chứng chỉ ISO/IEC 17025 dưới sự chấp thuận của bên mua để chứng minh hàng hóa đáp ứng các yêu cầu của hợp đồng. Các thử nghiệm mẫu được thực hiện theo tiêu chuẩn IEC 60383-1 hoặc tiêu chuẩn tương đương, gồm các hạng mục chính sau:

- Kiểm tra kích thước (Verification of the dimensions) (E1+E2).
- Kiểm tra độ dịch chuyển (Verification of the displacements) (E1+E2).
- Kiểm tra hệ thống khóa (Verification of the locking system) (E2).

- Thí nghiệm chu kỳ nhiệt (Temperature cycle test) (E1+E2).
- Thí nghiệm lực phá hủy cơ điện (Electro-mechanical failing load test)(E1) cho Ceramic material.

- Thí nghiệm tải phá hủy cơ học (Mechanical failing load test) (E1).
- Thí nghiệm sốc nhiệt (Thermal shock test) (E2) cho Toughened glass.
- Thí nghiệm đánh thủng cách điện (Puncture withstand test) (E1).
- Kiểm tra độ rỗng cách điện gốm (Porosity test) (E1).
- Đo chiều dày lớp mạ kẽm phân kim loại (Galvanizing test) (E2).

**D. Yêu cầu chung:**

a. Thiết bị phải được cung cấp bản vẽ và tài liệu kỹ thuật sau:

- Bản vẽ mô tả cấu trúc chung của thiết bị.
- Bản vẽ hướng dẫn lắp đặt.
- Tài liệu hướng dẫn lắp đặt, vận hành, sửa chữa và thí nghiệm.
- Các biên bản thí nghiệm và giấy chứng nhận quản lý chất lượng.

b. Yêu cầu khác:

- Thiết bị mới nguyên 100%, không có khiếm khuyết, có chứng nhận nguồn gốc xuất xứ hàng hóa (CO) rõ ràng, hợp pháp và có chứng nhận chất lượng hàng hóa, kèm theo các tài liệu liên quan để chứng minh hàng hoá được cung cấp phù hợp với yêu cầu của thiết kế và quy định trong hợp đồng đã ký kết.

- Cách điện đường dây phải đáp ứng được độ bền đối với các điều kiện về khí hậu và môi trường tại Việt Nam: được nhiệt đới hóa, phù hợp với điều kiện môi trường lắp đặt vận hành.

- Các chi tiết bằng thép (ty sứ, các bulông, ...) phải được mạ kẽm nhúng nóng theo tiêu chuẩn TCVN 5408: 2007 và các tiêu chuẩn tương đương hiện hành về mạ kẽm nhúng nóng với bề dày tối thiểu là 85µm.

- Ghi nhãn cách điện: Mỗi cách điện phải ghi rõ nhãn hiệu hoặc thương hiệu của nhà sản xuất, năm sản xuất và lực phá hủy. Việc ghi nhãn phải dễ đọc, bền và không tẩy xóa được.

- Đóng gói cách điện: Cách điện phải được xếp cẩn thận trong thùng gỗ, carton v.v. đảm bảo cách điện không bị hư hỏng trong quá trình vận chuyển

**E. Quy định mẫu thử cho cách điện:**

a. Quy định số lượng lấy mẫu:

- Quy định số lượng lấy mẫu như sau:

Số lượng mỗi chủng loại cách điện	Đơn vị tính	Số lượng lấy mẫu	Ghi chú
Dưới 100	Không yêu cầu lấy mẫu		
Từ trên 100 đến 300	Cái	3	
Từ trên 300 đến 2000	Cái	7	
Từ trên 2000 đến 5000	Cái	12	

Từ trên 5000 đến 10000	Cái	18	
Trên 10000	Cái	24	

- Các mẫu thử nghiệm đạt tiêu chuẩn sẽ chỉ lưu mỗi chủng loại 01 mẫu duy nhất. Số còn lại hoàn trả cho đơn vị mua sắm sau khi dán tem thử nghiệm để tiếp tục sử dụng cho dự án, hoặc để lưu trữ, đối chiếu với sản phẩm lắp đặt thực tế trên lưới. Các nội dung quy định khác không thay đổi.

b. Quy định về thử nghiệm lặp lại và xử lý khi thử nghiệm không đạt:

- Trong quá trình thử nghiệm mẫu điển hình một số chủng loại VTTB, khi gặp trường hợp có duy nhất một hạng mục thử nghiệm không đạt (trên một mẫu duy nhất), cho phép chủ đầu tư và đơn vị thử nghiệm lựa chọn xác suất thêm 02 mẫu khác cùng lô hàng đã tập kết ban đầu, để tiến hành lại hạng mục thử nghiệm không đạt đó. (1) Trường hợp vẫn có mẫu không đạt hạng mục này thì lập biên bản thử nghiệm kết luận hạng mục thử nghiệm VTTB này không đạt tiêu chuẩn; (2) Trường hợp cả hai mẫu thử nghiệm lặp lại đều đạt thì có thể kết luận hạng mục thử nghiệm này đạt tiêu chuẩn, tuy nhiên vẫn phải đối trả sản phẩm có hạng mục không đạt ban đầu. Sản phẩm đối trả phải được thử nghiệm đầy đủ các hạng mục theo quy định.

(Chi tiết áp dụng quy ước thử nghiệm lặp lại xem tại điểm c dưới đây)

- Trường hợp một mẫu VTTB lựa chọn xác suất có hơn một hạng mục thử nghiệm không đạt, hoặc có từ hai mẫu trở lên đều có hạng mục không đạt, thì không được áp dụng quy ước này mà phải kết luận không đạt tiêu chuẩn.

c. Chủng loại VTTB áp dụng thử nghiệm lặp lại và định hướng xử lý khi có kết quả

STT	Chủng loại VTTB	Hạng mục thử nghiệm	Thử nghiệm lặp lại	Xử lý khi kết quả cuối cùng không đạt	Thử nghiệm VTTB thay thế
(1)	(2)	(3)	(4)	(5)	(6)
1	Cách điện	Các hạng mục quy định	Áp dụng	Trả lại chủng loại sản phẩm có mẫu thử không đạt	Lấy mẫu xác suất thí nghiệm lại chủng loại thay thế

Lưu ý: Khi có kết quả thử nghiệm mẫu VTTB không đạt, chỉ cho phép nhà thầu cung cấp đối trả lại một lần. Mọi chi phí thử nghiệm VTTB cấp lại (như cột 6 tại bảng trên) và các phát sinh khác do nhà thầu chịu trách nhiệm. Trường hợp lô VTTB cấp lại vẫn có hạng mục thử nghiệm không đạt sẽ không được áp dụng bước thử nghiệm lặp lại, đồng thời tiến hành các thủ tục hủy bỏ hợp đồng theo quy định.

**F. Bảng thông số kỹ thuật cụ thể:  
Chuỗi cách điện thủy tinh 22kV:**

TT	Hạng mục	Đơn vị	Yêu cầu	Ghi chú
1	Nhà sản xuất/Nước sản xuất		Nêu cụ thể	
2	Mã hiệu		Nêu cụ thể	
2.1	Cách điện đỡ		Nêu cụ thể	
2.2	Cách điện néo		Nêu cụ thể	
3	Tiêu chuẩn áp dụng		TCVN 7998-2, IEC 60305, IEC60471, IEC 60120, IEC 60383-2, IEC 60383-1 hoặc các tiêu chuẩn tương đương	
4	Đặc tính của 01 bát cách điện			
4.1	Kiểu khớp nối		Khớp nối kiểu móc treo đầu tròn (Ball and Socket, IEC 60120)	
4.2	Vật liệu cách điện		Thủy tinh cường lực (hoặc thủy tinh cường lực an toàn)	
	Kích thước:			
	+ Chiều cao bát cách điện	mm	$\geq 146$	
	+ Đường kính danh định lớn nhất của phần cách điện	mm	$\geq 280$	
	+ Chiều dài dòng rò	mm	$\geq 440$	
4.3	Độ bền điện:			
	Điện áp chịu đựng tần số 50Hz/1 phút, ở trạng thái khô	kVrms	$\geq 70$	
	Điện áp chịu đựng tần số 50Hz/1 phút, ở trạng thái ướt	kVrms	$\geq 40$	
	Điện áp chịu đựng xung sét (1,2/50 $\mu$ s)	kVpeak	$\geq 100$	
	Điện áp đánh thủng nhỏ nhất	kVrms	$\geq 120$	
4.4	Độ bền cơ (Tải trọng phá hủy)			

	Chuỗi cách điện treo	KN	$\geq 120$	
	Chuỗi cách điện néo	KN	$\geq 120$	
5	Các thành phần chính của 01 của 01 chuỗi cách điện		Theo bản vẽ thiết kế Vật liệu chế tạo là thép mạ kẽm nhúng nóng (chiều dày mạ kẽm $\geq 85\mu\text{m}$ ). Tải trọng phá hủy theo giá trị tính toán phù hợp với tải trọng của bát cách điện	

### 19. Sứ chuỗi thủy tinh 35 kV:

#### A. Mô tả chung:

- d. Vật liệu chế tạo: Thủy tinh cường lực (hoặc thủy tinh cường lực an toàn).  
e. Chất lượng bề mặt cách điện treo: Bề mặt cách điện treo không được có các khuyết tật như các nếp nhăn rõ rệt, các tạp chất lạ, bọt, vết rạn, nứt, rỗ và vỡ.

#### f. Phụ kiện chuỗi cách điện:

- Các phụ kiện, chi tiết bằng thép đi kèm theo cách điện treo phải được mạ kẽm nhúng nóng, chiều dày lớp mạ không được nhỏ hơn  $85\mu\text{m}$ . Các chi tiết và phụ kiện đi kèm phải chế tạo đảm bảo phù hợp với lực phá hủy cơ học của cách điện.

- Mỗi chuỗi cách điện bao gồm một số bát cách điện và đầy đủ phụ kiện để lắp đặt hoàn chỉnh như móc treo chữ U, bu lông chữ U, vòng treo, mắt nối, khóa néo, khóa đỡ v.v.

- Mỗi phụ kiện của chuỗi cách điện phải được đánh dấu tên, chữ viết tắt hoặc dấu thương hiệu của nhà sản xuất, năm sản xuất. Đối với các bát cách điện còn phải đánh dấu thêm kích thước và cường độ chịu lực cơ khí. Các đánh dấu này phải đảm bảo dễ đọc và không tẩy xóa được.

- Các phụ kiện phải đảm bảo móc nối hợp bộ với nhau, có thể tháo - lắp, thay thế dễ dàng; có đầy đủ các chi tiết như đai ốc, vòng đệm, chốt hãm v.v. để không bị tuột hoặc hư hại trong suốt quá trình sử dụng. Các phụ kiện của chuỗi cách điện phải đảm bảo khả năng chịu lực tương đương hoặc lớn hơn lực phá hủy của bát cách điện được quy định ở bảng thông số kỹ thuật.

- Các phụ kiện đỡ, hãm trực tiếp với dây dẫn, cáp điện (như khóa đỡ, khóa néo v.v.) phải được lựa chọn để phù hợp với từng loại dây dẫn, cáp điện; vừa đảm bảo yêu cầu kỹ thuật vừa không gây tổn hại cho dây trong suốt quá trình vận hành. Đối với dây dẫn có lớp ngoài cùng bằng nhôm thì các khóa đỡ phải có lớp lót bằng nhôm, độ dày lớp lót  $\geq 0,5\text{mm}$  hoặc bằng dây bảo vệ hợp kim nhôm (Armour Rod). Đối với khóa néo dây (loại bắt bu lông) bắt buộc phải có lớp lót bằng nhôm, độ dày lớp lót  $\geq 0,5\text{mm}$ .

- Các chốt bi, chốt ngang (như chốt ngang của khóa đỡ dây, khóa néo dây, mắt nối kép v.v.) phải làm bằng thép không gỉ, chịu mài mòn cao (mác thép CT45, S45C trở lên hoặc tương đương).

- Chuỗi cách điện phải có các vòng kẽm chống ăn mòn khi đi qua các khu vực nhiễm bẩn, nhiễm mặn.

d. Các loại bát cách điện:

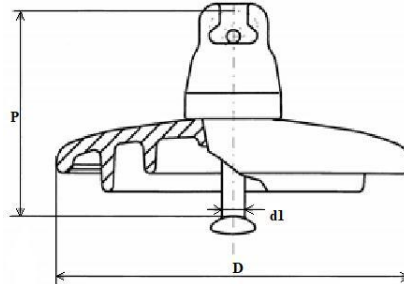

Hình 1: Bát sứ cách điện với khớp nối kiểu móc treo đầu tròn (Ball and Socket).

Bảng 1.1: Giá trị xác định của các đặc tính cơ khí và kích thước cho các phần tử chuỗi cách điện có khớp nối kiểu móc treo đầu tròn (Ball and Socket).

Ký hiệu	Tải trọng phá hủy cơ khí hoặc cơ điện	Đường kính danh định lớn nhất của phần cách điện	Khoảng cách danh định	Chiều dài dòng rò danh định nhỏ nhất	Khớp nối tiêu chuẩn theo IEC
	kN	D-mm	P-mm	mm	d1
U 70 BLP	70	280	146	440	16

**B. Tiêu chuẩn chế tạo:** Cách điện treo được chế tạo theo tiêu chuẩn TCVN 7998-2, IEC 60305, IEC 60471, IEC 60120, IEC 60383-2, IEC 60383-1 hoặc các tiêu chuẩn tương đương.

### C. Yêu cầu về thí nghiệm

a. Yêu cầu về thí nghiệm xuất xưởng (Routine test): Biên bản thí nghiệm xuất xưởng được thực hiện bởi nhà sản xuất hoặc đơn vị thử nghiệm độc lập trên mỗi sản phẩm sản xuất ra tại nhà sản xuất để chứng minh khả năng đáp ứng các yêu cầu kỹ thuật theo tiêu chuẩn TCVN 7998-1, IEC 60383-1 hoặc các tiêu chuẩn tương đương, bao gồm các hạng mục chính sau:

- Kiểm tra ngoại quan (Routine visual inspection).
- Thí nghiệm độ bền cơ (Routine mechanical test).
- Thí nghiệm điện (Routine electrical test) (only on class B insulators of ceramic material or annealed glass).

b. Yêu cầu về thí nghiệm điển hình (Type test): Biên bản thí nghiệm điển hình được thực hiện bởi đơn vị thử nghiệm độc lập đạt chứng chỉ ISO/IEC 17025 để chứng minh khả năng đáp ứng các yêu cầu kỹ thuật theo tiêu chuẩn TCVN 7998-2, TCVN 7998-1, IEC 60383-2, IEC 60383-1, IEC 60305 hoặc các tiêu chuẩn tương đương, bao gồm các hạng mục chính sau :

- Kiểm tra kích thước của cách điện (Verification of the dimensions).
- Thí nghiệm lực phá hủy cơ học khi uốn (Mechanical failing load test).
- Thí nghiệm tính năng nhiệt - cơ (Thermal-mechanical performance test).
- Thí nghiệm điện áp chịu đựng xung sét (Lightning impulse voltage tests).
- Thí nghiệm chịu đựng điện áp ở tần số nguồn ở trạng thái ướt (Wet power-frequency voltage tests).

- Thí nghiệm lực phá hủy cơ điện (Electro-mechanical failing load test).

c. Yêu cầu về thí nghiệm mẫu (Sample test): Các mẫu thử sẽ được bên mua lựa chọn ngẫu nhiên với số lượng mẫu thử quy định tại khoản 3, điều 4 của Quy định này và được thí nghiệm tại một Đơn vị thử nghiệm độc lập đạt chứng chỉ ISO/IEC 17025 dưới sự chấp thuận của bên mua để chứng minh hàng hóa đáp ứng các yêu cầu của hợp đồng. Các thử nghiệm mẫu được thực hiện theo tiêu chuẩn IEC 60383-1 hoặc tiêu chuẩn tương đương, gồm các hạng mục chính sau:

- Kiểm tra kích thước (Verification of the dimensions) (E1+E2).
- Kiểm tra độ dịch chuyển (Verification of the displacements) (E1+E2).
- Kiểm tra hệ thống khóa (Verification of the locking system) (E2).
- Thí nghiệm chu kỳ nhiệt (Temperature cycle test) (E1+E2).
- Thí nghiệm lực phá hủy cơ điện (Electro-mechanical failing load test)(E1)

cho Ceramic material.

- Thí nghiệm tải phá hủy cơ học (Mechanical failing load test) (E1).
- Thí nghiệm sốc nhiệt (Thermal shock test) (E2) cho Toughened glass.
- Thí nghiệm đánh thủng cách điện (Puncture withstand test) (E1).
- Kiểm tra độ rỗng cách điện gốm (Porosity test) (E1).
- Đo chiều dày lớp mạ kẽm phần kim loại (Galvanizing test) (E2).

#### **D. Yêu cầu chung:**

a. Thiết bị phải được cung cấp bản vẽ và tài liệu kỹ thuật sau:

- Bản vẽ mô tả cấu trúc chung của thiết bị.
- Bản vẽ hướng dẫn lắp đặt.
- Tài liệu hướng dẫn lắp đặt, vận hành, sửa chữa và thí nghiệm.
- Các biên bản thí nghiệm và giấy chứng nhận quản lý chất lượng.

b. Yêu cầu khác:

- Thiết bị mới nguyên 100%, không có khiếm khuyết, có chứng nhận nguồn gốc xuất xứ hàng hóa (CO) rõ ràng, hợp pháp và có chứng nhận chất lượng hàng

hóa, kèm theo các tài liệu liên quan để chứng minh hàng hoá được cung cấp phù hợp với yêu cầu của thiết kế và quy định trong hợp đồng đã ký kết.

- Cách điện đường dây phải đáp ứng được độ bền đối với các điều kiện về khí hậu và môi trường tại Việt Nam: được nhiệt đới hóa, phù hợp với điều kiện môi trường lắp đặt vận hành.

- Các chi tiết bằng thép (ty sứ, các bulông, ...) phải được mạ kẽm nhúng nóng theo tiêu chuẩn TCVN 5408: 2007 và các tiêu chuẩn tương đương hiện hành về mạ kẽm nhúng nóng với bề dày tối thiểu là 85µm.

- Ghi nhãn cách điện: Mỗi cách điện phải ghi rõ nhãn hiệu hoặc thương hiệu của nhà sản xuất, năm sản xuất và lực phá hủy. Việc ghi nhãn phải dễ đọc, bền và không tẩy xóa được.

- Đóng gói cách điện: Cách điện phải được xếp cẩn thận trong thùng gỗ, carton v.v. đảm bảo cách điện không bị hư hỏng trong quá trình vận chuyển

#### **E. Quy định mẫu thử cho cách điện:**

a. Quy định số lượng lấy mẫu:

- Quy định số lượng lấy mẫu như sau:

Số lượng mỗi chủng loại cách điện	Đơn vị tính	Số lượng lấy mẫu	Ghi chú
Dưới 100	Không yêu cầu lấy mẫu		
Từ trên 100 đến 300	Cái	3	
Từ trên 300 đến 2000	Cái	7	
Từ trên 2000 đến 5000	Cái	12	
Từ trên 5000 đến 10000	Cái	18	
Trên 10000	Cái	24	

- Các mẫu thử nghiệm đạt tiêu chuẩn sẽ chỉ lưu mỗi chủng loại 01 mẫu duy nhất. Số còn lại hoàn trả cho đơn vị mua sắm sau khi dán tem thử nghiệm để tiếp tục sử dụng cho dự án, hoặc để lưu trữ, đối chiếu với sản phẩm lắp đặt thực tế trên lưới. Các nội dung quy định khác không thay đổi.

b. Quy định về thử nghiệm lặp lại và xử lý khi thử nghiệm không đạt:

- Trong quá trình thử nghiệm mẫu điển hình một số chủng loại VTTB, khi gặp trường hợp có duy nhất một hạng mục thử nghiệm không đạt (trên một mẫu duy nhất), cho phép chủ đầu tư và đơn vị thử nghiệm lựa chọn xác suất thêm 02 mẫu khác cùng lô hàng đã tập kết ban đầu, để tiến hành lại hạng mục thử nghiệm không đạt đó. (1) Trường hợp vẫn có mẫu không đạt hạng mục này thì lập biên bản thử nghiệm kết luận hạng mục thử nghiệm VTTB này không đạt tiêu chuẩn; (2) Trường hợp cả hai mẫu thử nghiệm lặp lại đều đạt thì có thể kết luận hạng mục thử nghiệm này đạt tiêu chuẩn, tuy nhiên vẫn phải đổi trả sản phẩm có hạng mục không đạt ban đầu. Sản phẩm đổi trả phải được thử nghiệm đầy đủ các hạng mục theo quy định.

(Chi tiết áp dụng quy ước thử nghiệm lặp lại xem tại điểm c dưới đây)

- Trường hợp một mẫu VTTB lựa chọn xác suất có hơn một hạng mục thử nghiệm không đạt, hoặc có từ hai mẫu trở lên đều có hạng mục không đạt, thì không được áp dụng quy ước này mà phải kết luận không đạt tiêu chuẩn.

c. Chủng loại VTTB áp dụng thử nghiệm lặp lại và định hướng xử lý khi có kết quả

STT	Chủng loại VTTB	Hạng mục thử nghiệm	Thử nghiệm lặp lại	Xử lý khi kết quả cuối cùng không đạt	Thử nghiệm VTTB thay thế
(1)	(2)	(3)	(4)	(5)	(6)
1	Cách điện	Các hạng mục quy định	Áp dụng	Trả lại chủng loại sản phẩm có mẫu thử không đạt	Lấy mẫu xác suất thí nghiệm lại chủng loại thay thế

Lưu ý: Khi có kết quả thử nghiệm mẫu VTTB không đạt, chỉ cho phép nhà thầu cung cấp đổi trả lại một lần. Mọi chi phí thử nghiệm VTTB cấp lại (như cột 6 tại bảng trên) và các phát sinh khác do nhà thầu chịu trách nhiệm. Trường hợp lô VTTB cấp lại vẫn có hạng mục thử nghiệm không đạt sẽ không được áp dụng bước thử nghiệm lặp lại, đồng thời tiến hành các thủ tục hủy bỏ hợp đồng theo quy định.

#### F. Bảng thông số kỹ thuật cụ thể:

##### Chuỗi cách điện thủy tinh 35kV:

TT	Hạng mục	Đơn vị	Yêu cầu	Ghi chú
1	Nhà sản xuất/Nước sản xuất		Nêu cụ thể	
2	Mã hiệu		Nêu cụ thể	
2.1	Cách điện đỡ		Nêu cụ thể	
2.2	Cách điện néo		Nêu cụ thể	
3	Tiêu chuẩn áp dụng		TCVN 7998-2, IEC 60305, IEC60471, IEC 60120, IEC 60383-2, IEC 60383-1 hoặc các tiêu chuẩn tương đương	
4	Đặc tính của 01 bát cách điện			

4.1	Kiểu khớp nối		Khớp nối kiểu móc treo đầu tròn (Ball and Socket, IEC 60120)	
4.2	Vật liệu cách điện		Thủy tinh cường lực (hoặc thủy tinh cường lực an toàn)	
	Kích thước:			
	+ Chiều cao bát cách điện	mm	$\geq 146$	
	+ Đường kính danh định lớn nhất của phần cách điện	mm	$\geq 280$	
	+ Chiều dài dòng rò	mm	$\geq 440$	
4.3	Độ bền điện:			
	Điện áp chịu đựng tần số 50Hz/1 phút, ở trạng thái khô	kVrms	$\geq 70$	
	Điện áp chịu đựng tần số 50Hz/1 phút, ở trạng thái ướt	kVrms	$\geq 40$	
	Điện áp chịu đựng xung sét (1,2/50 $\mu$ s)	kVpeak	$\geq 100$	
	Điện áp đánh thủng nhỏ nhất	kVrms	$\geq 120$	
4.4	Độ bền cơ (Tải trọng phá hủy)			
	Chuỗi cách điện treo	KN	$\geq 70$	
	Chuỗi cách điện néo	KN	$\geq 70$	
5	Các thành phần chính của 01 của 01 chuỗi cách điện		Theo bản vẽ thiết kế Vật liệu chế tạo là thép mạ kẽm nhúng nóng (chiều dày mạ kẽm $\geq 85\mu$ m). Tải trọng phá hủy theo giá trị tính toán phù hợp với tải trọng của bát cách điện	

## 20. Phụ kiện sứ chuỗi:

### Phụ kiện chuỗi néo, đỡ.

- Chuỗi sứ néo đơn Thủy tinh, dùng cho dây trần, phụ kiện gồm:
  - + 03(04) bát Thủy tinh (03 bát cấp điện áp 22kV, 04 bát cấp điện áp 35kV)
  - + 02 móc treo chữ U

- + 01 vòng treo đầu tròn
  - + 01 mắc nối kép
  - + 01 mắt nối trung gian đơn
  - + 01 khóa néo Bulong
  - Chuỗi sứ néo **kép** Thủy tinh, dùng cho dây trần, phụ kiện gồm:
    - + 06(08) bát Thủy tinh (06 bát cấp điện áp 22kV, 08 bát cấp điện áp 35kV)
    - + 03 móc treo chữ U
    - + 01 Mắc nối trung gian kép
    - + 01 Khánh đơn
    - + 02 Vòng treo chữ U
    - + 02 mắc nối đơn
    - + 01 mắt nối trung gian đơn
    - + 01 Khánh kép
    - + 01 khóa néo Bulong
  - Chuỗi sứ đỡ **đơn** Thủy tinh, dùng cho dây trần, phụ kiện gồm:
    - + 02(03) bát Thủy tinh (02 bát cấp điện áp 22kV, 03 bát cấp điện áp 35kV)
    - + 01 móc treo chữ U
    - + 01 vòng treo đầu tròn
    - + 01 mắc nối đơn
    - + 01 khóa đỡ dây dẫn
  - Chuỗi sứ đỡ **Kép** Thủy tinh, dùng cho dây trần, phụ kiện gồm:
    - + 04(06) bát Thủy tinh (04 bát cấp điện áp 22kV, 06 bát cấp điện áp 35kV)
    - + 02 móc treo chữ U
    - + 01 Khánh đơn
    - + 02 vòng treo chữ U
    - + 01 Khánh kép
    - + 01 Mắc nối trung gian đơn
    - + 01 khóa đỡ dây dẫn
- \* Ghi chú: Đối với tất cả các phụ kiện liên kết nêu trên:
- Riêng máng giữ cáp được chế tạo hoàn toàn bằng vật liệu hợp kim nhôm không gỉ..
  - Các thông số phụ gồm: Các kích thước gia công uốn, cắt, dập đột. Có thể lấy giống bảng thông số nêu trên hoặc tương đương.
  - Các thông số và số lượng phụ kiện theo bản vẽ chi tiết Chuỗi néo, chuỗi đỡ thủy tinh

## 21.Đầu cốt đồng nhôm các loại:

Thông số kỹ thuật:

Stt	Mô tả	Yêu cầu
1	Tên nhà sản xuất/Năm Sản xuất	Khai báo/ Yêu cầu $\geq$ năm 2025
2	Xuất xứ	Khai báo

3	Mã hiệu với các cỡ dây	Khai báo
	C-A 70	Khai báo
	C-A 240	Khai báo
4	Tiêu chuẩn quản lý chất lượng	ISO 9000
5	Tiêu chuẩn áp dụng	AS 1154.1 và TCVN 3624-81 hoặc tương đương
6	Loại	Cosse ép là loại làm bằng đồng, mạ thiếc tại phần thân ống, bản cực đầu nối vào thiết bị khác bằng đồng. chịu lực cao, có tính dẫn điện tốt, bản cực 1 lỗ hoặc hai lỗ Bên trong của các ống ép phải được bơm sẵn compound gia tăng tiếp xúc điện Bề mặt tiếp xúc của bản cực phẳng, không bị rỉ
7	Loại đai ép cho cosse ép	Loại lục giác.
8	Số lượng vị trí để thực hiện các mối ép	Số vị trí ép dây
	C-A 70	1
	C-A 240	2
9	Tiết diện của dây dẫn (mm) <sup>2</sup>	
	C-A 70	70
	C-A 240	240
10	Kích thước và tiết diện của cosse ép được thiết kế đảm bảo đúng tiết diện của cáp và chịu được dòng điện liên tục như sau:	
	C-A 70	270 A
	C-A 240	590 A
11	Đường kính trong của ống đồng [mm]	Phù hợp với tiết diện dây dẫn
12	Khả năng chịu được dòng điện ngắn mạch (ka/2s)	
	C-A 70	4.3
	C-A 240	14.9
13	Điện trở của ống nối sau khi ép	Không vượt quá 120% của dây dẫn có chiều dài tương đương

14	Nhiệt độ ổn định của đầu cốt khi mang dòng định mức sau khi ép	$\leq 800^{\circ}\text{C}$
15	Ghi nhãn	Mỗi cosse ép phải có các ký hiệu được khắc chìm trên thân cosse không phai như sau: Tên nhà sản xuất, Mã hiệu của sản phẩm; loại dây dẫn, tiết diện của dây dẫn. Các vị trí ép phải được khắc chìm thể hiện vị trí ép đáp ứng tiêu chuẩn kỹ thuật.
16	Catalogue / Bảng vẽ của nhà sản xuất thể hiện các kích thước và thông số kỹ thuật.	Được nộp cùng với hồ sơ thầu
17	Kiểm tra và thử nghiệm	Đáp ứng yêu cầu
	Thí nghiệm điển hình	Đáp ứng yêu cầu
	Thí nghiệm xuất xưởng	Đáp ứng yêu cầu
	Thí nghiệm nghiệm thu	Đáp ứng yêu cầu

## B. KIỂM TRA VÀ THỬ NGHIỆM

### 1. Thử nghiệm xuất xưởng (Routine tests):

Các biên bản thử nghiệm xuất xưởng được thực hiện bởi nhà sản xuất trên mỗi sản phẩm sản xuất ra tại nhà sản xuất để chứng minh khả năng đáp ứng các yêu cầu kỹ thuật hợp đồng sẽ được nộp cho người mua khi giao hàng. Các thử nghiệm phải được thực hiện theo tiêu chuẩn IEC AS 1154.1 và TCVN 3624-81 hoặc tương đương:

Kiểm tra các kích thước

Kiểm tra các ký hiệu

Thử nghiệm điển hình (Type tests):

Các biên bản thử nghiệm điển hình được thực hiện bởi một phòng thí nghiệm độc lập trên các sản phẩm tương tự phải được đệ trình trong hồ sơ dự thầu để chứng minh khả năng đáp ứng hoặc cao hơn yêu cầu của đặc tính kỹ thuật này. Các thử nghiệm này phải được thực hiện theo tiêu chuẩn IEC AS 1154.1 và TCVN 3624-81 hoặc tương đương:

Đo điện trở tiếp xúc (Measurement of contact resistance)

Độ tăng nhiệt khi mang dòng định mức (Temperature rise)

Thử khả năng chịu đựng chu kỳ nhiệt (Heating cycle test)

Trong trường hợp thử nghiệm điển hình chỉ được thực hiện bởi phòng thí nghiệm thử nghiệm của chính nhà sản xuất, kết quả thử nghiệm có thể được chấp nhận với điều kiện thử nghiệm được chứng kiến hoặc chứng nhận bởi một đại diện được ủy quyền từ các cơ quan kiểm tra quốc tế độc lập (ví dụ như KEMA, CESI, SGS, vv...) hoặc phòng thử nghiệm của nhà sản xuất đã được công nhận hợp lệ, bởi một cơ quan

công nhận quốc tế, để thực hiện theo tiêu chuẩn ISO/IEC 17025 tiêu chuẩn (Yêu cầu chung về năng lực của các phòng thử nghiệm và hiệu chuẩn).

Nội dung biên bản thử nghiệm phải trình bày tất cả các thông tin như tên, địa chỉ, chữ ký và / hoặc con dấu của phòng thí nghiệm, (ii.) các mẫu thử, hạng mục kiểm tra, các tiêu chuẩn áp dụng, khách hàng, ngày thử nghiệm, ngày phát hành, vị trí thử nghiệm, chi tiết thử nghiệm, phương pháp thử, kết quả thử, sơ đồ mạch, vv, và (iii.) thông số, loại sản phẩm, nhà sản xuất, nước xuất xứ, chi tiết kỹ thuật của sản phẩm được thử nghiệm để xem xét chấp nhận được

### 3. Thử nghiệm nghiệm thu

Khi tiếp nhận hàng hoá, Bên Mua và Bên Bán sẽ tiến hành lấy mẫu để thử nghiệm tại một Đơn vị thử nghiệm độc lập (Quatest) dưới sự chấp thuận của Bên Mua để chứng minh hàng giao đáp ứng yêu cầu kỹ thuật của hợp đồng. Bên Mua có quyền yêu cầu trực tiếp chứng kiến công tác thử nghiệm này.

Số lượng mẫu thử như sau:

Số lượng mẫu thử (p)	Số lượng của một lô (n)	Hạng mục thử
p=1	$n < 50$	i
p=1	$50 \leq n < 100$	i ii, iii
p=2	$100 \leq n < 200$	i ii, iii
p = 3	$200 \leq n < 500$	i, ii, iii
p = 4	$500 \leq n$	i, ii, iii

Số lượng sản phẩm dùng cho thử nghiệm nghiệm thu không bao gồm trong số lượng sản phẩm được cung cấp trong bảng phạm vi cung cấp của hồ sơ mời thầu/hợp đồng. Tất cả các chi phí kiểm tra và thử nghiệm bao gồm trong giá chào.

Nếu có hai hoặc hơn hai mẫu thử nào đó không đạt yêu cầu coi như lô hàng không đạt yêu cầu thử nghiệm nghiệm thu và bên mua sẽ có quyền từ chối không nhận hàng mà không chịu bất kỳ một phí tổn nào.

Nếu chỉ một mẫu thử không đạt yêu cầu, thì việc lấy mẫu thử nghiệm lại sẽ được thực hiện lại trên các mẫu mới với số lượng gấp đôi số lượng lần lấy đầu tiên.

Nếu có một hoặc hơn một mẫu thử nào đó không đạt yêu cầu sau lần thử nghiệm lại thì coi như lô hàng không đáp ứng yêu cầu kỹ thuật của hợp đồng.

Các hạng mục thử nghiệm bao gồm như sau:

- i) Kiểm tra ngoại quan, đo kích thước
- ii) Độ tăng nhiệt khi mang dòng định mức (Temperature rise)
- iii) Đo điện trở tiếp xúc (Measurement of contact resistance)

## 22. Đầu cốt đồng các loại:

### A. THÔNG SỐ KỸ THUẬT

Stt	Mô tả	Yêu cầu	Ghi chú
1	Tên nhà sản xuất/Năm sản xuất	Khai báo/ Yêu cầu $\geq$ năm thứ n-1	

Stt	Mô tả	Yêu cầu	Ghi chú
2	Xuất xứ	Khai báo	
3	Mã hiệu với các cỡ dây	Khai báo	
	C 35	Khai báo	
	C 50	Khai báo	
	C 70	Khai báo	
	C150	Khai báo	
	C 240	Khai báo	
4	Tiêu chuẩn quản lý chất lượng	ISO 9000	
5	Tiêu chuẩn áp dụng	AS 1154.1 và TCVN 3624-81 hoặc tương đương	
6	Loại	Cosse ép là loại làm bằng đồng mạ thiếc, chịu lực cao, có tính dẫn điện tốt, bản cực 1 lỗ hoặc 2 lỗ Bên trong của các ống ép phải được bơm sẵn compound gia tăng tiếp xúc điện, có lắp bịt casu ở phần đầu ống chờ Bề mặt tiếp xúc của bản cực phẳng, không bị rỗ	
7	Loại đai ép cho cosse ép	Loại lục giác.	
8	Số lượng vị trí để thực hiện hiện các mối ép	Số vị trí ép dây	
	C 35	1	
	C 50	1	
	C 70	1	
	C150	1	
	C 240	2	
9	Tiết diện của dây dẫn [mm <sup>2</sup> ]		
	C 35	35	
	C 50	50	
	C 70	70	
	C150	150	
	C 240	240	
10	Đường kính trong của ống đồng [mm]	Phù hợp với tiết diện dây dẫn	

Stt	Mô tả	Yêu cầu	Ghi chú
11	Kích thước và tiết diện của cosse ép được thiết kế đảm bảo đúng tiết diện của cáp và chịu được dòng điện liên tục như sau: [A]		
	C 35	220	
	C 50	270	
	C 70	340	
	C150	540	
	C 240	630	
12	Khả năng chịu được dòng điện ngắn mạch [ka/2s]		
	C 35	3,6	
	C 50	5,6	
	C 70	7,3	
	C150	15,6	
	C 240	24,9	
13	Điện trở của mối nối sau khi ép	Không vượt quá 120% của dây dẫn có chiều dài tương đương	
14	Nhiệt độ ổn định của đầu cốt khi mang dòng định mức sau khi ép	$\leq 800C$	
15	Các ký mã hiệu	Mỗi cosse ép phải có các ký hiệu được khắc chìm / nổi không phai như sau: Tên nhà sản xuất, Mã hiệu của sản phẩm; loại dây dẫn, tiết diện của dây dẫn. Có các vị trí ép phải được khắc chìm.	
16	Catalogue / Bảng vẽ của nhà sản xuất thể hiện các kích thước và thông số kỹ thuật.	Được nộp cùng với hồ sơ thầu	
17	Kiểm tra và thử nghiệm	Đáp ứng yêu cầu	
	Thí nghiệm điển hình	Đáp ứng yêu cầu	
	Thí nghiệm xuất xưởng	Đáp ứng yêu cầu	
	Thí nghiệm nghiệm thu	Đáp ứng yêu cầu	

## B. KIỂM TRA VÀ THỬ NGHIỆM

### 1. Thử nghiệm xuất xưởng (Routine tests):

Các biên bản thử nghiệm xuất xưởng được thực hiện bởi nhà sản xuất trên mỗi sản phẩm sản xuất ra tại nhà sản xuất để chứng minh khả năng đáp ứng các yêu cầu kỹ thuật hợp đồng sẽ được nộp cho người mua khi giao hàng. Các thử nghiệm phải được thực hiện theo tiêu chuẩn IEC AS 1154.1 và TCVN 3624-81 hoặc tương đương:

Kiểm tra các kích thước

Kiểm tra các ký hiệu

Thử nghiệm điển hình (Type tests):

Các biên bản thử nghiệm điển hình được thực hiện bởi một phòng thí nghiệm độc lập trên các sản phẩm tương tự phải được đệ trình trong hồ sơ dự thầu để chứng minh khả năng đáp ứng hoặc cao hơn yêu cầu của đặc tính kỹ thuật này. Các thử nghiệm này phải được thực hiện theo tiêu chuẩn IEC AS 1154.1 và TCVN 3624-81 hoặc tương đương:

Đo điện trở tiếp xúc (Measurement of contact resistance)

Độ tăng nhiệt khi mang dòng định mức (Temperature rise)

Thử khả năng chịu đựng chu kỳ nhiệt (Heating cycle test)

Trong trường hợp thử nghiệm điển hình chỉ được thực hiện bởi phòng thí nghiệm thử nghiệm của chính nhà sản xuất, kết quả thử nghiệm có thể được chấp nhận với điều kiện thử nghiệm được chứng kiến hoặc chứng nhận bởi một đại diện được ủy quyền từ các cơ quan kiểm tra quốc tế độc lập (ví dụ như KEMA, CESI, SGS, vv...) hoặc phòng thử nghiệm của nhà sản xuất đã được công nhận hợp lệ, bởi một cơ quan công nhận quốc tế, để thực hiện theo tiêu chuẩn ISO/IEC 17025 tiêu chuẩn (Yêu cầu chung về năng lực của các phòng thử nghiệm và hiệu chuẩn).

Nội dung biên bản thử nghiệm phải trình bày tất cả các thông tin như tên, địa chỉ, chữ ký và / hoặc con dấu của phòng thí nghiệm, (ii.) các mẫu thử, hạng mục kiểm tra, các tiêu chuẩn áp dụng, khách hàng, ngày thử nghiệm, ngày phát hành, vị trí thử nghiệm, chi tiết thử nghiệm, phương pháp thử, kết quả thử, sơ đồ mạch, vv, và (iii.) thông số, loại sản phẩm, nhà sản xuất, nước xuất xứ, chi tiết kỹ thuật của sản phẩm được thử nghiệm để xem xét chấp nhận được

### 3. Thử nghiệm nghiệm thu

Khi tiếp nhận hàng hoá, Bên Mua và Bên Bán sẽ tiến hành lấy mẫu để thử nghiệm tại một Đơn vị thử nghiệm độc lập (Quatest) dưới sự chấp thuận của Bên Mua để chứng minh hàng giao đáp ứng yêu cầu kỹ thuật của hợp đồng. Bên Mua có quyền yêu cầu trực tiếp chứng kiến công tác thử nghiệm này.

Số lượng mẫu thử như sau:

Số lượng mẫu thử (p)	Số lượng của một lô (n)	Hạng mục thử
p=1	n < 50	i
p=1	50 ≤ n < 100	i ii, iii

p=2	100 ≤ n < 200	i ii, iii
p = 3	200 ≤ n < 500	i, ii, iii
p = 4	500 ≤ n	i, ii, iii

Số lượng sản phẩm dùng cho thử nghiệm nghiệm thu không bao gồm trong số lượng sản phẩm được cung cấp trong bảng phạm vi cung cấp của hồ sơ mời thầu/hợp đồng. Tất cả các chi phí kiểm tra và thử nghiệm bao gồm trong giá chào.

Nếu có hai hoặc hơn hai mẫu thử nào đó không đạt yêu cầu coi như lô hàng không đạt yêu cầu thử nghiệm nghiệm thu và bên mua sẽ có quyền từ chối không nhận hàng mà không chịu bất kỳ một phí tổn nào.

Nếu chỉ một mẫu thử không đạt yêu cầu, thì việc lấy mẫu thử nghiệm lại sẽ được thực hiện lại trên các mẫu mới với số lượng gấp đôi số lượng lần lấy đầu tiên.

Nếu có một hoặc hơn một mẫu thử nào đó không đạt yêu cầu sau lần thử nghiệm lại thì coi như lô hàng không đáp ứng yêu cầu kỹ thuật của hợp đồng.

Các hạng mục thử nghiệm bao gồm như sau:

- i) Kiểm tra ngoại quan, đo kích thước
- ii) Độ tăng nhiệt khi mang dòng định mức (Temperature rise)
- iii) Đo điện trở tiếp xúc (Measurement of contact resistance)

### 23. Cặp cáp 3 bu lông các loại:

#### YÊU CẦU KỸ THUẬT

Stt	Mô tả	Yêu cầu	Ghi chú
1	Tên nhà sản xuất/năm sản xuất	Khai báo/ Yêu cầu ≥ năm 2025	
2	Xuất xứ	Khai báo	
3	Mã hiệu A120-150 to A70-95 A185-240 to A70-95	Khai báo	
4	Tiêu chuẩn quản lý chất lượng	ISO 9000	
5	Tiêu chuẩn áp dụng	AS 1154.1 và TCVN 3624-81 hoặc tương đương	
6	Loại - Thân kẹp	Kẹp rẽ nhánh song song là loại có 2 rãnh để đấu nối với 2 dây dẫn. Thân kẹp rẽ nhánh làm bằng nhôm/hợp kim nhôm chịu	

Stt	Mô tả	Yêu cầu	Ghi chú
	- Bu lông	<p>lực cao, đúc bằng áp lực, có tính dẫn điện tốt. Bên trong của các rãnh phải được sơn sẵn compound gia tăng tiếp xúc điện.</p> <p>Có ít nhất 2 bulông xiết bằng thép mạ nhúng nóng hoặc bằng thép không rỉ, bu lông dạng cổ vuông chống xoay khi xiết.</p>	
7	<p>Tiết diện của dây dẫn Al hoặc ACSR [mm<sup>2</sup>]</p> <p>A120-150 to A70-95</p> <p>A185-240 to A70-95</p>	<p>Dây chính / dây rẽ</p> <p>120-150 / 70-95</p> <p>185-240 / 70-95</p>	
8	<p>Đường kính của dây dẫn Al hoặc ACSR [mm<sup>2</sup>]</p> <p>A120-150 to A70-95</p> <p>A185-240 to A70-95</p>	<p>Dây chính / dây rẽ</p> <p>14,00-17,40 / 10,65-12,55</p> <p>17,50-20,00 / 10,65-12,55</p>	
9	<p>Dòng điện định mức</p> <p>A120-150 to A70-95</p> <p>A185-240 to A70-95</p>	<p>440A</p> <p>440A</p>	
10	Điện trở tiếp xúc của kẹp sau khi kẹp	Không vượt quá 120% của dây dẫn có chiều dài tương đương	
11	Nhiệt độ ổn định của kẹp khi mang dòng định mức	$\leq 80^{\circ}\text{C}$	
12	<p>Khả năng chịu dòng ngắn mạch tương ứng với tiết diện cáp :</p> <p>A120-150 to A70-95</p>	<p>kA/2s</p> <p>5,9</p>	

Stt	Mô tả	Yêu cầu	Ghi chú
	A185-240 to A70-95	5,9	
13	Các ký mã hiệu	Trên mỗi kẹp phải có các ký hiệu được khắc chìm / nổi không phai như sau: Tên nhà sản xuất, Mã hiệu của sản phẩm; loại dây dẫn, tiết diện của dây dẫn.	
14	Catalogue / Bảng vẽ của nhà sản xuất thể hiện các kích thước và thông số kỹ thuật.	Được nộp cùng với hồ sơ thầu	
15	Kiểm tra và thử nghiệm	Đáp ứng yêu cầu	
16	Thí nghiệm điển hình	Đáp ứng yêu cầu	
	Thí nghiệm xuất xưởng	Đáp ứng yêu cầu	
	Thí nghiệm nghiệm thu	Đáp ứng yêu cầu	

### C. KIỂM TRA VÀ THỬ NGHIỆM

#### 1. Thử nghiệm xuất xưởng:

Các biên bản thử nghiệm xuất xưởng được thực hiện bởi nhà sản xuất trên mỗi sản phẩm sản xuất ra tại nhà sản xuất để chứng minh khả năng đáp ứng các yêu cầu kỹ thuật hợp đồng sẽ được nộp cho người mua khi giao hàng. Các thử nghiệm phải được thực hiện theo tiêu chuẩn IEC AS 1154.1 và TCVN 3624-81 hoặc tương đương:

Kiểm tra các kích thước

Kiểm tra các ký hiệu

Thử nghiệm điển hình

Các biên bản thử nghiệm điển hình được thực hiện bởi một phòng thí nghiệm độc lập trên các sản phẩm tương tự phải được đệ trình trong hồ sơ dự thầu để chứng minh khả năng đáp ứng hoặc cao hơn yêu cầu của đặc tính kỹ thuật này. Các thử nghiệm này phải được thực hiện theo tiêu chuẩn IEC AS 1154.1 và TCVN 3624-81 hoặc tương đương:

- 1) Đo điện trở tiếp xúc (Measurement of contact resistance)
- 2) Độ tăng nhiệt khi mang dòng định mức (Temperature rise)
- 3) Thử khả năng chịu đựng chu kỳ nhiệt (Heating cycle test)

Trong trường hợp thử nghiệm điển hình chỉ được thực hiện bởi phòng thí nghiệm thử nghiệm của chính nhà sản xuất, kết quả thử nghiệm có thể được chấp nhận với điều kiện thử nghiệm được chứng kiến hoặc chứng nhận bởi một đại diện được ủy quyền từ các cơ quan kiểm tra quốc tế độc lập (ví dụ như KEMA, CESI, SGS, vv...) hoặc phòng thử nghiệm của nhà sản xuất đã được công nhận hợp lệ, bởi một cơ quan công nhận quốc tế, để thực hiện theo tiêu chuẩn ISO/IEC 17025 tiêu chuẩn (Yêu cầu chung về năng lực của các phòng thử nghiệm và hiệu chuẩn).

Nội dung biên bản thử nghiệm phải trình bày tất cả các thông tin như tên, địa chỉ, chữ ký và / hoặc con dấu của phòng thí nghiệm, (ii.) các mẫu thử, hạng mục kiểm tra, các tiêu chuẩn áp dụng, khách hàng, ngày thử nghiệm, ngày phát hành, vị trí thử nghiệm, chi tiết thử nghiệm, phương pháp thử, kết quả thử, sơ đồ mạch, vv, và (iii.) thông số, loại sản phẩm, nhà sản xuất, nước xuất xứ, chi tiết kỹ thuật của sản phẩm được thử nghiệm để xem xét chấp nhận được

Sản phẩm chào không tuân thủ các yêu cầu thử nghiệm nói trên sẽ bị loại.

Thử nghiệm nghiệm thu

Khi tiếp nhận hàng hoá, Bên Mua và Bên Bán sẽ tiến hành lấy mẫu để thử nghiệm tại một Đơn vị thử nghiệm độc lập (Quatest) dưới sự chấp thuận của Bên Mua để chứng minh hàng giao đáp ứng yêu cầu kỹ thuật của hợp đồng. Bên Mua có quyền yêu cầu trực tiếp chứng kiến công tác thử nghiệm này.

Số lượng mẫu thử như sau:

Số lượng mẫu thử (p)	Số lượng của một lô (n)	Hạng mục thử
p=1	$n < 50$	i
p=1	$50 \leq n < 100$	i ii, iii
p=2	$100 \leq n < 200$	i ii, iii
p = 3	$200 \leq n < 500$	i, ii, iii
p = 4	$500 \leq n$	i, ii, iii

Số lượng Kẹp dùng cho thử nghiệm nghiệm thu không bao gồm trong số lượng Kẹp được cung cấp trong bảng phạm vi cung cấp của hồ sơ mời thầu/hợp đồng. Tất cả các chi phí kiểm tra và thử nghiệm bao gồm trong giá chào.

Nếu có hai hoặc hơn hai mẫu thử nào đó không đạt yêu cầu coi như lô hàng không đạt yêu cầu thử nghiệm nghiệm thu và bên mua sẽ có quyền từ chối không nhận hàng mà không chịu bất kỳ một phí tổn nào.

Nếu chỉ một mẫu thử không đạt yêu cầu, thì việc lấy mẫu thử nghiệm lại sẽ được thực hiện lại trên các mẫu mới với số lượng gấp đôi số lượng lần lấy đầu tiên.

Nếu có một hoặc hơn một mẫu thử nào đó không đạt yêu cầu sau lần thử nghiệm lại thì coi như lô hàng không đáp ứng yêu cầu kỹ thuật của hợp đồng.

Các hạng mục thử nghiệm bao gồm như sau:

- i) Kiểm tra ngoại quan, đo kích thước
- ii) Độ tăng nhiệt khi mang dòng định mức (Temperature rise)

iii) Đo điện trở tiếp xúc (Measurement of contact resistance)

#### 24. Đai thép và khóa đai

TT	Mô tả	Đơn vị	Yêu cầu
1	Nhà sản xuất / Xuất xứ		Nêu rõ
2	Năm sản xuất		Yêu cầu $\geq$ năm thứ n-1
3	Tiêu chuẩn quản lý chất lượng sản phẩm		ISO 9001
4	Đai thép (steel trap)		
4.1	Mã hiệu		
	Đai thép 20x0.7		Nêu rõ
4.2	Loại		Đai thép làm bằng thép không gỉ dùng để cố định hộp công tơ, hộp phân phối, ống nhựa PVC lên trụ bê tông
4.3	Độ bền kéo đứt	N/mm <sup>2</sup>	$\geq 422,7$
4.4	Lực kéo tuột	kN	$\geq 3,31$
4.5	Chiều dày		
	Đai thép 20x0.7	mm	$\geq 0,7$
4.6	Chiều rộng		
	Đai thép 20x0.7	mm	$\geq 20$
5	Khoá đai (steel buckle)		
5.1	Loại		Làm bằng thép không gỉ
5.2	Kích thước		Kích thước của khoá đai phải phù hợp cho đai thép tương ứng

#### 25. Giáp buộc cố sứ Composite cho dây bọc trung áp:

TT	Mô tả	Yêu cầu
1	Nhà sản xuất	Nêu rõ
2	Nước sản xuất	Nêu rõ
3	Mã hiệu giáp buộc	Nêu rõ
4	Tiêu chuẩn quản lý chất lượng sản phẩm	ISO 9001 hoặc tương đương
5	Tiêu chuẩn sản xuất và thử nghiệm	AS 1154.3, AS/NZ 4396:1999, IEC 62217 hoặc các tiêu chuẩn tương đương
6	Mô tả:	

6.1	Giáp buộc được sử dụng để buộc dây nhôm lõi thép bọc (vỏ bọc ngoài HDPE) vào cổ sứ cách điện đỡ	
6.2	Giáp buộc dây trên cổ sứ cách điện – loại đơn, đôi sử dụng để buộc dây dẫn lên đầu sứ cách điện đặt thẳng đứng thích hợp với đường dây có góc đến $10^\circ$	
6.3	Giáp buộc được tạo dạng trước (preform) để có thể áp trực tiếp lên dây dẫn mà không cần dụng cụ lắp đặt, không làm hư hỏng dây dẫn, sứ cách điện đỡ và đảm bảo an toàn trong vận hành	
6.4	Vật liệu cấu tạo: + Giáp buộc bằng vật liệu Composite bọc bán dẫn được sử dụng cho các dây dẫn bọc, đảm bảo giáp buộc đạt được khả năng chịu sức căng của loại dây sử dụng + các thành phần cấu tạo phải thích hợp với nhau và với dây dẫn mà chúng tiếp xúc + các vật liệu nhựa Composite và bán dẫn phải chịu được các hiện tượng ăn mòn do môi trường và ảnh hưởng bởi bức xạ mặt trời	
6.5	Giáp buộc phải có các ký hiệu chỉ mã hiệu của giáp buộc, cỡ dây và cổ sứ (đối với giáp buộc cổ sứ) sử dụng với giáp buộc và mã màu cho dây dẫn. Các ký hiệu, mã hiệu này phải thực hiện bằng phương pháp in trên giáp buộc	
7	Dây nhôm lõi thép sử dụng với giáp buộc là dây	

	AC240/32-XLPE2.5/HDPE - 24kV, AC70/11-XLPE4.3/HDPE - 35kV	
8	Hướng xoắn	Hướng phải
9	Thử nghiệm xuất xưởng	Đáp ứng
10	Thử nghiệm nghiệm điển hình	Đáp ứng

## 26. Ống nhựa xoắn các loại:

Ống được sản xuất bằng nguyên liệu HDPE nguyên sinh, bề mặt sản phẩm phải nhẵn bóng, màu sắc đồng nhất, không mùi.

STT	Loại ống	Đường kính ngoài mm	Đường kính trong mm	Độ dày thành ống mm	Bước xoắn mm	Chiều dài thông dụng m	B.kính uốn min mm
1	HDPE Ø105/55	105 ± 3	85 ± 3	2,1 ± 0,30	25 ± 1,0	50 ÷ 100	300

## 27. Hộp đầu cáp ngầm co ngót ngoài trời 22kV, 35kV

### A Điều kiện chung

#### 1. Điều kiện môi trường làm việc của vật tư thiết bị

Nhiệt độ môi trường lớn nhất	45oC
Nhiệt độ môi trường nhỏ nhất	0 oC
Khí hậu	Nhiệt đới, nóng ẩm
Độ ẩm cực đại	100%
Độ cao lắp đặt thiết bị so với mực nước biển	Đến 1000 m

#### 2. Điều kiện vận hành của hệ thống điện

Điện áp danh định của hệ thống (kV)	22	35
Sơ đồ nối	3 pha 3 dây hoặc 3 pha 4 dây	3 pha 3 dây
Chế độ nối đất trung tính	Nối đất trực tiếp hoặc nối đất lặp lại	Trung tính cách ly hoặc nối đất qua trở kháng

Điện áp làm việc lớn nhất của thiết bị (kV)	24	38,5
Tần số (Hz)	50	50

## B. Yêu cầu chung:

### 1. Cấu trúc

Loại: Co ngụy, sử dụng ngoài trời.

Hộp đầu cáp 24 kV có thể dùng để đấu nối cả hai loại cáp ngầm 24 kV cách điện XLPE hay EPR đến thanh cái đồng, đường dây trên không và cáp ngầm.

Hộp đầu cáp 35 kV có thể dùng để đấu nối cả hai loại cáp ngầm 35 kV cách điện XLPE hay EPR đến thanh cái đồng, đường dây trên không và cáp ngầm.

Hộp đầu cáp bao gồm:

a. Tất cả các vật tư cần thiết để khôi phục lại các lớp của cáp ngầm như lớp màn chắn lõi, cách điện, màn chắn của cách điện, lớp bọc bên trong, lớp bọc phân cách, lớp giáp bảo vệ và lớp vỏ ngoài nhằm đảm bảo cấu trúc phần đầu cáp tương đương với cấu trúc cáp được đấu nối.

b. Chiều dài của phần dây tiếp địa tối thiểu là 600mm. Tổng tiết diện của các dây tiếp địa tối thiểu bằng tổng tiết diện màn chắn đồng của các lõi.

c. Các vải làm sạch và dung môi làm sạch.

Đầu cáp sau khi lắp đặt có thể vận hành ngay sau khi hoàn tất lắp đặt.

Mỗi hộp đầu cáp được đóng gói trong hộp riêng biệt. Bên trong hộp phải có danh mục chi tiết trình bày loại và số lượng vật tư mỗi loại bên trong hộp và bản hướng dẫn lắp đặt đầu cáp.

### 2. Quy cách kỹ thuật của cáp dùng đầu nối:

Loại: + 35kV-3x70, 3x150 mm<sup>2</sup> được sản xuất theo IEC 60502-2.

+ 24kV - 1x400 mm<sup>2</sup> được sản xuất theo IEC 60502-2.

Vật liệu làm lõi cáp: Đồng

Vật liệu cách điện: XLPE, EPR

Độ dày của lớp cách điện:

- Đối với cáp 12,7(U<sub>o</sub>)/22kV: 5,5 mm

- Đối với cáp 20(U<sub>o</sub>)/35kV: 8,8 mm.

Người mua phải mô tả cụ thể màn chắn kim loại (băng đồng hay sợi đồng) và tiết diện của loại cáp cần đấu nối khi mua sắm.

Lớp giáp: Theo IEC 60502-2.

## A. Đặc tính kỹ thuật của hộp đầu cáp

### 1. Thông số kỹ thuật

a. Độ bền điện áp ở điều kiện khô 4,5U<sub>o</sub>/05phút và/hoặc 4U<sub>o</sub>/15phút

- Đối với cáp 12,7(U<sub>o</sub>)/22kV: 57 kVAC/05phút và/hoặc 51 kVDC/15phút

- Đối với cáp 20(U<sub>0</sub>)/35kV: 90 kVAC/05phút và/hoặc 80 kVDC/15phút.
- b. Độ bền điện áp xung:
  - Đối với cáp 12,7(U<sub>0</sub>)/22kV: 125kV.
- Đối với cáp 20(U<sub>0</sub>)/35kV: 180kV.
  - c. Phóng điện cục bộ: tối đa 10 pC ở điện áp 1,73U<sub>0</sub>.
  - d. Khả năng ổn định nhiệt trong 1s (nhiệt độ lõi trước ngắn mạch là 23°C và nhiệt độ lõi ở cuối quá trình ngắn mạch là 250°C, nhiệt độ môi trường từ 10°C đến 30°C): theo tiêu chuẩn VDE 0278-1 hoặc tương đương.
  - e. Khoảng cách rò tối thiểu: 25 mm/kV hoặc 31 mm/kV.
  - f. Đầu cáp có thể vận hành ở vị trí ướt.
- 2. Phụ kiện
  - a. Đối với hộp đầu cáp 3x150 mm<sup>2</sup> : 3 đầu cosses 150 mm<sup>2</sup>.
  - b. Đối với hộp đầu cáp 3x70 mm<sup>2</sup> : 3 đầu cosses 70 mm<sup>2</sup>.
  - c. Đối với hộp đầu cáp 1x400 mm<sup>2</sup> : 1 đầu cosses 400 mm<sup>2</sup>.

Nhà sản xuất hộp đầu cáp phải xác nhận chất lượng đầu cosse cung cấp kèm theo hộp đầu cáp đảm bảo chất lượng, có thể sử dụng với hộp đầu cáp cung cấp.

Người mua có thể quy định cụ thể loại đầu cosse (loại ép, loại xiết bứt đầu bu lông v.v.), số lỗ bắt bu lông và khoảng cách giữa 2 lỗ bắt bu lông tại bản cực (phù hợp với thiết bị đóng cắt mua sắm) và đường kính trong/ngoài phù hợp với lõi cáp ngầm sử dụng.

TT	Mô tả	Đơn vị	Yêu cầu	Chào thầu
1	Nhà sản xuất/Nước sản xuất		Nêu rõ	
2	Năm sản xuất		Yêu cầu ≥ năm 2025	
3	Mã hiệu		Nêu rõ	
4	Loại		Co rút nguội, lắp đặt ngoài trời	
5	Điện áp định mức	kV	22, 35kV	
6	Vật liệu thân phễu cáp		Silicone có tính đàn hồi cao, không bị biến cứng mất tính đàn hồi, chịu được các ảnh hưởng lâu dài của môi trường.	

TT	Mô tả	Đơn vị	Yêu cầu	Chào thầu
7	Chiều dài dòng rò của thân phễu cáp - $U_{max}$ điện áp dây	mm/kV	$\geq 25$	
8	Có nhãn mác nhà sản xuất, năm sản xuất dập nổi hoặc in chìm lên thân		Đáp ứng	
9	Số lõi cáp		01, 03 lõi	
10	Tiết diện cáp	mm <sup>2</sup>	3x70, 3x150 1x400 mm <sup>2</sup>	
11	Loại vật liệu cách điện của cáp		XLPE hoặc EPR	
12	Đầu Cosses	Cái	03 Cu/01 bộ 3 pha; 01 Cu/01 bộ 1 pha	
13	Độ bền điện áp ở điều kiện khô 4,5U <sub>o</sub> /05phút và/ hoặc 4U <sub>o</sub> /15phút:			
-	Đối với cáp 12,7(U <sub>o</sub> )/22kV:	kVAC kVDC	57/05 phút 51/15 phút	
-	Đối với cáp 20(U <sub>o</sub> )/35kV	kVAC kVDC	90/05 phút 80/15 phút	
14	Độ bền điện áp xung:			
	Đối với cáp 12,7(U <sub>o</sub> )/22kV:	kV	$\geq 125$	
	Đối với cáp 20(U <sub>o</sub> )/35kV:	kV	$\geq 180$	
15	Phóng điện cục bộ (1,73U <sub>o</sub> )	pC	$\leq 10$	
16	Khả năng ổn định nhiệt trong 1s(nhiệt độ lõi trước ngắn mạch là 23 <sup>o</sup> C và nhiệt độ lõi ở cuối quá trình ngắn mạch là 250 <sup>o</sup> C, nhiệt độ môi trường từ 10 <sup>o</sup> C đến 30 <sup>o</sup> C)		Theo tiêu chuẩn VDE0278-1 hoặc tương đương	
17	Đầu cáp có thể vận hành ở vị trí ướt		Đáp ứng	
18	Phụ kiện hợp bộ kèm theo		Đáp ứng	
19	Tài liệu kỹ thuật, bản vẽ chế tạo. Danh mục các phụ kiện do nhà sản xuất cung cấp (kê chi tiết số lượng, chủng loại, kích thước) và chứng minh số lượng đủ để thi công.		Phải có	

TT	Mô tả	Đơn vị	Yêu cầu	Chào thầu
20	Thử nghiệm điển hình (Type test) được chứng nhận bởi đơn vị độc lập.		Phải có	
21	Chứng chỉ hệ thống quản lý chất lượng theo tiêu chuẩn ISO 9001 còn hiệu lực hoặc tương đương của Nhà sản xuất		Phải có	

### Các yêu cầu về thử nghiệm điển hình

Thử nghiệm điển hình được thực hiện theo IEC 60502-4:2010 (TCVN 5935-4:2013):

#### A. Trình tự thử 1:

1. Thử điện áp AC (4,5U<sub>0</sub>/5 phút) và/hoặc DC (4U<sub>0</sub>/15 phút) ở điều kiện khô và ướt (AC or DC voltage test and AC (wet) test).
2. Thử phóng điện cục bộ ở 1,73U<sub>0</sub> (Partial discharge).
3. Thử điện áp xung ở nhiệt độ cấp cực đại trong điều kiện vận hành bình thường (Impulse at maximum cable conductor temperature in normal operation +5K to 10K).
4. Thử chu kỳ nhiệt trong môi trường không khí (Heating cycles in air).
5. Thử ngâm nước (immersion test).
6. Thử phóng điện cục bộ ở nhiệt độ cấp cực đại trong điều kiện vận hành và nhiệt độ môi trường xung quanh bình thường (Partial discharge at maximum cable conductor temperature in normal operation and ambient temperature).
7. Thử điện áp xung (Impulse).
8. Thử điện áp AC ở 2,5U<sub>0</sub>/15 phút (AC voltage).
9. Kiểm tra ngoại quan (Examination).

#### B. Trình tự thử 2:

1. Thử điện áp AC (4,5U<sub>0</sub>/05 phút) và/hoặc DC (4U<sub>0</sub>/15 phút) ở điều kiện khô (AC or DC voltage).
2. Thử ổn định nhiệt đối với màn chắn (Thermal short circuit (screen)).
3. Thử ổn định nhiệt đối với lõi cáp (Thermal short circuit (conductor)).
4. Thử điện áp xung (Impulse).
5. Thử điện áp AC ở 2,5U<sub>0</sub>/15 phút (AC voltage).
6. Kiểm tra ngoại quan (Examination).

#### C. Trình tự thử 3:

1. Thử điện áp AC (4,5U<sub>0</sub>/05 phút) và/hoặc DC (4U<sub>0</sub>/ 15 phút) ở điều kiện khô (AC or DC voltage).
2. Thử ổn định nhiệt đối với màn chắn (Thermal short circuit (screen)).

Hạng mục này có thể thử kết hợp với thử ổn định động.

3. Thử ổn định nhiệt đối với lõi (Thermal short circuit (conductor)).  
Hạng mục này có thể thử kết hợp với thử ổn định động.

4. Thử ổn định động (Dynamic short circuit).

5. Thử điện áp xung (Impulse).

6. Thử điện áp AC ở  $2,5U_0/15$  phút (AC voltage).

7. Kiểm tra ngoại quan (Examination).

D. Trình tự thử 4:

1. Thử điện áp ở  $1,25U_0/1000h$  trong môi trường sương muối (Salt fog).

Kiểm tra ngoại quan (Examination)

## 28. Hộp đầu cáp ngầm trung thế sử dụng trong nhà 22kV

### A Điều kiện chung

1. Điều kiện môi trường làm việc của vật tư thiết bị

Nhiệt độ môi trường lớn nhất	45oC
Nhiệt độ môi trường nhỏ nhất	0 oC
Khí hậu	Nhiệt đới, nóng ẩm
Độ ẩm cực đại	100%
Độ cao lắp đặt thiết bị so với mực nước biển	Đến 1000 m

2. Điều kiện vận hành của hệ thống điện

Điện áp danh định của hệ thống (kV)	22
Sơ đồ nối	3 pha 3 dây hoặc 3 pha 4 dây
Chế độ nối đất trung tính	Nối đất trực tiếp hoặc nối đất lặp lại
Điện áp làm việc lớn nhất của thiết bị (kV)	24
Tần số (Hz)	50

### B. Yêu cầu chung:

1. Cấu trúc

Loại: Co ngụy, sử dụng trong nhà.

Hộp đầu cáp 24 kV có thể dùng để đấu nối cả hai loại cáp ngầm 24 kV cách điện XLPE hay EPR đến thanh cái đồng.

Hộp đầu cáp bao gồm:

a. Tất cả các vật tư cần thiết để khôi phục lại các lớp của cáp ngầm như lớp màn chắn lõi, cách điện, màn chắn của cách điện, lớp bọc bên trong, lớp bọc phân cách, lớp giáp bảo vệ và lớp vỏ ngoài nhằm đảm bảo cấu trúc phần đầu cáp tương đương với cấu trúc cáp được đấu nối.

b. Chiều dài của phần dây tiếp địa tối thiểu là 600mm. Tổng tiết diện của các dây tiếp địa tối thiểu bằng tổng tiết diện màn chắn đồng của các lõi.

c. Các vải làm sạch và dung môi làm sạch.

Đầu cáp sau khi lắp đặt có thể vận hành ngay sau khi hoàn tất lắp đặt.

Mỗi hộp đầu cáp được đóng gói trong hộp riêng biệt. Bên trong hộp phải có danh mục chi tiết trình bày loại và số lượng vật tư mỗi loại bên trong hộp và bản hướng dẫn lắp đặt đầu cáp.

2. Quy cách kỹ thuật của cáp dùng đầu nối:

Loại: 24kV 1x400 mm<sup>2</sup> được sản xuất theo IEC 60502-2

Vật liệu làm lõi cáp: Đồng

Vật liệu cách điện: XLPE, EPR

Độ dày của lớp cách điện:

- Đối với cáp 12,7(U<sub>0</sub>)/22kV: 5,5mm.

Người mua phải mô tả cụ thể màn chắn kim loại (bằng đồng hay sợi đồng) và tiết diện của loại cáp cần đấu nối khi mua sắm.

Lớp giáp: Theo IEC 60502-2.

### 3. Đặc tính kỹ thuật của hộp đầu cáp

1. Thông số kỹ thuật

a. Độ bền điện áp ở điều kiện khô 4,5U<sub>0</sub>/05phút và/hoặc 4U<sub>0</sub>/15phút:

- Đối với cáp 12,7(U<sub>0</sub>)/22kV: 57 kVAC/05phút và/hoặc 51 kVDC/15phút.

Độ bền điện áp xung:

- Đối với cáp 12,7(U<sub>0</sub>)/22kV: 125kV.

b. Phóng điện cục bộ: tối đa 10 pC ở điện áp 1,73U<sub>0</sub>.

c. Khả năng ổn định nhiệt trong 1s (nhiệt độ lõi trước ngắn mạch là 23°C và nhiệt độ lõi ở cuối quá trình ngắn mạch là 250°C, nhiệt độ môi trường từ 10°C đến 30°C): theo tiêu chuẩn VDE 0278-1 hoặc tương đương.

d. Khoảng cách rò tối thiểu: 20 mm/kV

2. Phụ kiện

a. Đối với hộp đầu cáp 1x400 mm<sup>2</sup> : 1 đầu cosses 400 mm<sup>2</sup>.

Nhà sản xuất hộp đầu cáp phải xác nhận chất lượng đầu cosse cung cấp kèm theo hộp đầu cáp đảm bảo chất lượng, có thể sử dụng với hộp đầu cáp cung cấp.

Người mua có thể quy định cụ thể loại đầu cosse (loại ép, loại xiết bứt đầu bu lông v.v.), số lỗ bắt bu lông và khoảng cách giữa 2 lỗ bắt bu lông tại bản cực (phù hợp

với thiết bị đóng cắt mua sắm) và đường kính trong/ngoài phù hợp với lõi cáp ngầm sử dụng.

### **C. Các yêu cầu về thử nghiệm điển hình.**

Thử nghiệm điển hình được thực hiện theo IEC 60502-4:2010 (TCVN 5935-4:2013):

#### **A. Trình tự thử 1:**

1. Thử điện áp AC ( $4,5U_0/5$  phút) và/hoặc DC ( $4U_0/15$  phút) ở điều kiện khô và ướt (AC or DC voltage test and AC (wet) test).

2. Thử phóng điện cục bộ ở  $1,73U_0$  (Partial discharge).

3. Thử điện áp xung ở nhiệt độ cáp cực đại trong điều kiện vận hành bình thường (Impulse at maximum cable conductor temperature in normal operation +5K to 10K).

4. Thử chu kỳ nhiệt trong môi trường không khí (Heating cycles in air).

5. Thử phóng điện cục bộ ở nhiệt độ cáp cực đại trong điều kiện vận hành và nhiệt độ môi trường xung quanh bình thường (Partial discharge at maximum cable conductor temperature in normal operation and ambient temperature).

6. Thử điện áp xung (Impulse).

7. Thử điện áp AC ở  $2,5U_0/15$  phút (AC voltage).

8. Kiểm tra ngoại quan (Examination).

#### **B. Trình tự thử 2:**

1. Thử điện áp AC ( $4,5U_0/05$  phút) và/hoặc DC ( $4U_0/15$  phút) ở điều kiện khô (AC or DC voltage).

2. Thử ổn định nhiệt đối với màn chắn (Thermal short circuit (screen)).

3. Thử ổn định nhiệt đối với lõi cáp (Thermal short circuit (conductor)).

4. Thử điện áp xung (Impulse).

5. Thử điện áp AC ở  $2,5U_0/15$  phút (AC voltage).

6. Kiểm tra ngoại quan (Examination).

#### **C. Trình tự thử 3:**

1. Thử điện áp AC ( $4,5U_0/05$  phút) và/hoặc DC ( $4U_0/15$  phút) ở điều kiện khô (AC or DC voltage).

2. Thử ổn định nhiệt đối với màn chắn (Thermal short circuit (screen)).

Hạng mục này có thể thử kết hợp với thử ổn định động.

3. Thử ổn định nhiệt đối với lõi (Thermal short circuit (conductor)).

Hạng mục này có thể thử kết hợp với thử ổn định động.

4. Thử ổn định động (Dynamic short circuit).

5. Thử điện áp xung (Impulse).

6. Thử điện áp AC ở  $2,5U_0/15$  phút (AC voltage).

7. Kiểm tra ngoại quan (Examination).

#### **D. Trình tự thử 4:**

1. Thử điện áp ở  $1,25U_0/300h$  trong môi trường ẩm (Humidity).

2. Kiểm tra ngoại quan (Examination)

#### D. Thông số kỹ thuật cụ thể:

TT	Mô tả	Đơn vị	Yêu cầu	Chào thầu
1	Nhà sản xuất/Nước sản xuất		Nêu rõ	
2	Năm sản xuất		Yêu cầu $\geq$ năm 2025	
3	Mã hiệu		Nêu rõ	
4	Loại		Co rút nguội, lắp đặt trong nhà	
5	Điện áp định mức	kV	22	
6	Vật liệu thân phễu cáp		Silicone có tính đàn hồi cao, không bị biến cứng mất tính đàn hồi, chịu được các ảnh hưởng lâu dài của môi trường.	
7	Chiều dài dòng rò của thân phễu cáp - $U_{max}$ điện áp dây	mm/kV	$\geq 20$	
8	Có nhãn mác nhà sản xuất, năm sản xuất dập nổi hoặc in chìm lên thân		Đáp ứng	
9	Số lõi cáp		01 lõi	
10	Tiết diện cáp	mm <sup>2</sup>	1x400 mm <sup>2</sup>	
11	Loại vật liệu cách điện của cáp		XLPE hoặc EPR	
12	Đầu Cosses	Cái	01 Cu/01 bộ/Cáp 1 pha	
13	Độ bền điện áp ở điều kiện khô 4,5U <sub>o</sub> /05phút và/ hoặc 4U <sub>o</sub> /15phút:			
-	Đối với cáp 12,7(U <sub>o</sub> )/22kV	kVAC kVDC	57/05 phút 51/15 phút	
14	Độ bền điện áp xung:			
	Đối với cáp 12,7(U <sub>o</sub> )/22kV:	kV	$\geq 125$	
15	Phóng điện cục bộ (1,73U <sub>o</sub> )	pC	$\leq 10$	
16	Khả năng ổn định nhiệt trong 1s(nhiệt độ lõi trước ngắn mạch)		Theo tiêu chuẩn	

TT	Mô tả	Đơn vị	Yêu cầu	Chào thầu
	là 23 <sup>0</sup> C và nhiệt độ lõi ở cuối quá trình ngắn mạch là 250 <sup>0</sup> C, nhiệt độ môi trường từ 10 <sup>0</sup> C đến 30 <sup>0</sup> C)		VDE0278-1 hoặc tương đương	
17	Đầu cáp có thể vận hành ở vị trí ướt		Đáp ứng	
18	Phụ kiện hợp bộ kèm theo		Đáp ứng	
19	Tài liệu kỹ thuật, bản vẽ chế tạo. Danh mục các phụ kiện do nhà sản xuất cung cấp (kê chi tiết số lượng, chủng loại, kích thước) và chứng minh số lượng đủ để thi công.		Phải có	
20	Thử nghiệm điển hình (Type test) được chứng nhận bởi đơn vị độc lập.		Phải có	
21	Chứng chỉ hệ thống quản lý chất lượng theo tiêu chuẩn ISO 9001 còn hiệu lực hoặc tương đương của Nhà sản xuất		Phải có	

## 29. Cáp đồng trung thế (Cu/XLPE/PVC):

### A. Thông số kỹ thuật:

STT	Mô tả	Đơn vị	Yêu cầu	Nhà thầu chào
	Xuất xứ		Nêu rõ	
	Nhà sản xuất/năm sản xuất		Nêu rõ/ Yêu cầu $\geq$ năm 2025	
	Mã hiệu		Nêu rõ	
	Tiêu chuẩn áp dụng		TCVN 5935, TCVN 6612-2007 hoặc tương đương	
	Loại cáp		Cáp treo trung thế 1 lõi đồng, cách điện XLPE, vỏ bọc PVC.	
	Vật liệu cách điện		Cách điện XLPE	
	Vật liệu vỏ bọc ngoài		PVC chịu được tác động của thời tiết.	
	Loại ruột dẫn		Ruột dẫn tròn bện chặt	
	Điện áp danh định: U0/U(Um)	kV	12,7/22(24) 20/ 35(38,5)	

STT	Mô tả	Đơn vị	Yêu cầu	Nhà thầu chào
	Tiết diện danh định của cáp	mm <sup>2</sup>	1x50	
	Số lượng sợi tối thiểu trong ruột dẫn: 1x50 mm <sup>2</sup>	Số	≥6	
	Đường kính nhỏ nhất của ruột dẫn bằng đồng bện tròn có nén 1x50 mm <sup>2</sup>		7,7	
	Đường kính lớn nhất của ruột dẫn bằng đồng bện tròn có nén 1x50 mm <sup>2</sup>		8,6	
	Loại vật liệu cách điện		XLPE	
	Độ dày của vật liệu cách điện dây XLPE 1x50 mm <sup>2</sup> : - Đối với điện áp 22kV - Đối với điện áp 35kV	mm	≥ 5,5 ≥ 8,8	
	Độ dày của lớp vỏ bọc PVC 1x50 mm <sup>2</sup> : - Đối với điện áp 22kV - Đối với điện áp 35kV	mm	≥1,4 ≥1,4	
	Khối lượng cáp gần đúng 1x50 mm <sup>2</sup>	Kg/km	Nêu rõ	
	Nhiệt độ định mức tối đa của cáp	oC	90	
	Điện trở 1 chiều lớn nhất của dây dẫn ở 20oC 1x50 mm <sup>2</sup>	Ω/km	≤ 0,387	
			Cách nhau khoảng cách 1m dọc theo chiều dài dây dẫn,	

STT	Mô tả	Đơn vị	Yêu cầu	Nhà thầu chào
	Đánh dấu dây dẫn		<p>các thông tin sau được in bằng mực không phai:</p> <ul style="list-style-type: none"> <li>- Nhà sản xuất (NSX)</li> <li>- Năm sản xuất</li> <li>- Loại dây dẫn:</li> <li>- Tiết diện danh định (mm<sup>2</sup>)</li> <li>- Điện áp định mức:</li> <li>- Số mét dài của dây dẫn...</li> </ul>	
	Ghi nhãn, bao gói và vận chuyển		<p>TCVN 4766-89. Lưu ý dây dẫn phải được quấn vào cuộn chắc chắn, đảm bảo yêu cầu vận chuyển và thi công; lớp dây dẫn ngoài cùng phải có bảo vệ chống va chạm mạnh. Hai đầu dây dẫn phải được bọc kín và gắn chặt vào tang trống. Ghi nhãn như sau:</p> <ul style="list-style-type: none"> <li>- Tên nhà sản xuất /ký hiệu hàng hóa</li> <li>- Ký hiệu dây</li> <li>- Chiều dài dây (m)</li> <li>- Khối lượng (kg)</li> <li>- Tháng năm sản xuất</li> <li>- Mũi tên chỉ chiều lăn</li> </ul> <p>khi vận chuyển...</p>	
	Hệ thống biên bản thí nghiệm		Đầy đủ	

### **B. Yêu cầu về thử nghiệm, nghiệm thu:**

\*Tất cả các chủng loại cáp điện được trải qua 3 bước kiểm tra thử nghiệm sau đây:

Bước 1: Thử nghiệm xuất xưởng:

Tất cả các cáp điện đều được thử nghiệm xuất xưởng tại nơi sản xuất. Các chỉ tiêu theo tiêu chuẩn chế tạo (Chi tiết xem mục A, B).

Bước 2: Thử nghiệm mẫu đối với hàng hóa trong hợp đồng:

Sau khi bên bán tập kết xong hàng hóa, tiến hành thử nghiệm mẫu như sau:

- Tổ chức lấy mẫu ngẫu nhiên theo nguyên tắc:

+ Mỗi chủng loại cáp điện có số lượng lô  $\leq 2$  lô: lấy ít nhất 01 mẫu.

+ Đối với chủng loại có số lượng từ 2÷4 lô lấy 02 mẫu, từ 5 lô trở lên lấy 03 mẫu (Hoặc lấy mẫu theo quy định của cơ quan thử nghiệm).

+ Với chủng loại hàng có số lượng ít (Cáp  $\leq 100m$ ) có thể miễn thử nghiệm mẫu, sử dụng biên bản thử nghiệm mẫu cùng chủng loại của các đơn hàng trước cùng nhà sản xuất.

+ Lập biên bản lấy mẫu tại hiện trường, ít nhất phải có đủ 3 thành phần tham gia lấy mẫu: Bên mua, bên bán, bên thí nghiệm. Các mẫu được niêm phong và bảo vệ để đảm bảo không bị hư hại hao tổn cho đến khi thí nghiệm.

- Đơn vị thử nghiệm mẫu là cơ quan đo lường chất lượng Nhà nước hoặc đơn vị thí nghiệm có uy tín, được bên mua chấp thuận.

- Các chỉ tiêu về thử nghiệm mẫu căn cứ các TCVN và IEC liên quan từng chủng loại cáp. Một số chỉ tiêu quan trọng được nêu chi tiết trong mục A, B đối với từng chủng loại dây.

- Biên bản thử nghiệm mẫu là một phần của hồ sơ nghiệm thu và thanh quyết toán hợp đồng.

\* Quy định về thử nghiệm lặp lại và xử lý khi thử nghiệm không đạt:

- Trong quá trình thử nghiệm mẫu điển hình một số chủng loại VTTB, khi gặp trường hợp có duy nhất một hạng mục thử nghiệm không đạt (trên một mẫu duy nhất), cho phép chủ đầu tư và đơn vị thử nghiệm lựa chọn xác suất thêm 02 mẫu khác cùng lô hàng đã tập kết ban đầu, để tiến hành lại hạng mục thử nghiệm không đạt đó. (1) Trường hợp vẫn có mẫu không đạt hạng mục này thì lập biên bản thử nghiệm kết luận hạng mục thử nghiệm VTTB này không đạt tiêu chuẩn; (2) Trường hợp cả hai mẫu thử nghiệm lặp lại đều đạt thì có thể kết luận hạng mục thử nghiệm này đạt tiêu chuẩn, tuy nhiên vẫn phải đòi trả sản phẩm có hạng mục không đạt ban đầu. Sản phẩm đòi trả phải được thử nghiệm đầy đủ các hạng mục theo quy định.

(Chi tiết áp dụng quy ước thử nghiệm lặp lại xem tại bảng dưới đây)

- Trường hợp một mẫu VTTB lựa chọn xác suất có hơn một hạng mục thử nghiệm không đạt, hoặc có từ hai mẫu trở lên đều có hạng mục không đạt, thì không được áp dụng quy ước này mà phải kết luận không đạt tiêu chuẩn.

Bảng Chủng loại VTTB áp dụng thử nghiệm lặp lại và định hướng xử lý khi có kết quả

STT	Chủng loại VTTB	Hạng mục thử nghiệm	Thử nghiệm lặp lại	Xử lý khi kết quả cuối cùng không đạt	Thử nghiệm VTTB thay thế
(1)	(2)	(3)	(4)	(5)	(6)

1	Cáp điện	Các hạng mục quy định	Không Áp dụng	Trả lại chủng loại sản phẩm có mẫu thử không đạt	Lấy mẫu xác suất thí nghiệm lại chủng loại thay thế
---	----------	-----------------------	---------------	--	---

Lưu ý: Khi có kết quả thử nghiệm mẫu VTTB không đạt, chỉ cho phép nhà thầu cung cấp đổi trả lại một lần. Mọi chi phí thử nghiệm VTTB cấp lại (như cột 6 tại bảng trên) và các phát sinh khác do nhà thầu chịu trách nhiệm. Trường hợp lô VTTB cấp lại vẫn có hạng mục thử nghiệm không đạt sẽ không được áp dụng bước thử nghiệm lặp lại, đồng thời tiến hành các thủ tục hủy bỏ hợp đồng theo quy định.

Bước 3: Kiểm tra thử nghiệm tại kho, khi giao nhận hàng hóa, trước khi lắp đặt:

- Chủ đầu tư trước khi tiến hành nhận hàng hóa từ nhà cung cấp, phải thực hiện kiểm tra thử nghiệm một số các hạng mục cơ bản (Xem chi tiết ở Mục A, B).
- Tùy theo năng lực của đơn vị mua hàng, khuyến khích thực hiện kiểm tra thêm các hạng mục khác theo các yêu cầu kỹ thuật của hợp đồng.
- Biên bản thử nghiệm ngoài kết quả thí nghiệm phải ghi đầy đủ các thông tin như: Ngày tháng, đơn vị thí nghiệm, tên dự án/hợp đồng, thiết bị dùng để thử nghiệm, người thí nghiệm, ...
- Trường hợp kết quả thử nghiệm không đạt (đã thử nghiệm lặp lại theo tiêu chuẩn), có sự sai khác với hợp đồng hay biên bản thí nghiệm mẫu, đơn vị thí nghiệm cần niêm phong lô hàng liên quan và báo cáo cấp có thẩm quyền để xử lý đúng quy định.

### **30. Dây thép TK-50.**

<b>STT</b>	<b>Mô tả</b>	<b>Đơn vị</b>	<b>Yêu cầu</b>	<b>Đề xuất</b>
1	Xuất xứ		Nêu rõ	
2	Nhà sản xuất/năm SX		Nêu rõ/≥ 2025	
3	Mã hiệu		Nêu rõ	
4	Vật liệu dây dẫn		Thép trần xoắn mạ kẽm	
5	Kiểu ruột dẫn		Sợi thép mạ kẽm bện tròn cấp 2	
6	<b>Tiết diện danh định</b>	<b>mm<sup>2</sup></b>		
	TK-50	“	50	
7	<b>Mô đun đàn hồi tổng</b>	<b>(N/mm<sup>2</sup>)</b>	20000	
8	HS dẫn nở dài tổng	10 <sup>-6</sup> /°C	12	
9	Đường kính	mm	9,1	
10	Tiết diện	mm <sup>2</sup>	48,64	

11	Trọng lượng riêng (kg/m)	(kg/m)	0,418	
12	ứng suất đứt	daN/mm <sup>2</sup>	137,123	
13	Lực kéo đứt	(daN)	6670	
14	Trọng lượng gần đúng			
	TK-50	kg/km	Nêu rõ	
15	Đường kính ngoài của dây dẫn			
	TK-50	mm	Nêu rõ	
16	Chiều dài chế tạo	m	Nêu rõ	
17	Ghi nhãn, bao gói, vận chuyển và bảo quản		TCVN 4766-89. Dây dẫn phải được quấn vào cuộn chắc chắn, đảm bảo yêu cầu vận chuyển và thi công; Lớp dây dẫn ngoài cùng phải được bảo vệ chống va chạm mạnh. Hai đầu dây dẫn phải được bọc kín và gắn chặt vào tang chống. Ghi nhãn như sau: - Tên cơ sở sản xuất/ ký hiệu hàng hóa; - Ký hiệu dây; - Chiều dài dây (m); - Khối lượng(kg); - Tháng, năm sản xuất; - Mũi tên chỉ chiều lăn khi vận chuyển.	

### III.5 Yêu cầu về trình tự thi công, lắp đặt:

#### - Giải toả phát quang hành lang an toàn

Việc giải toả hành lang an toàn phải tuân theo Nghị định của Chính phủ Số 62/2025/NĐ-CP ngày 04/03/2025 của Chính phủ về việc quy định chi tiết thi hành Luật Điện lực về bảo vệ công trình Điện lực và an toàn trong lĩnh vực Điện lực.

Ngoại trừ việc đền bù diện tích chiếm đất vĩnh viễn, các loại cây cao trong hành lang và ngoài hành lang có nguy cơ đổ vào đường dây, hoa màu (*nằm trong phạm vi hố móng cột, móng trạm, móng néo cột, tiếp địa*) và nhà ở, công trình trong hành

lang tuyến theo quy định của Nghị định trên do Chủ đầu tư thực hiện. Ngoài phạm vi trên Nhà thầu phải chịu trách nhiệm đền bù mọi thiệt hại do việc thi công các hạng mục gây ra.

### **- Định vị công trình**

Trước khi thi công, Bên A sẽ bàn giao cọc mốc và cọc tim chủ yếu của công trình. Sau khi nhận bàn giao, Nhà thầu có trách nhiệm đóng thêm những cọc phụ cần thiết cho việc thi công, nhất là những chỗ đặc biệt như thay đổi độ dốc chỗ đường vòng, nơi tiếp giáp đào và đắp... Những cọc mốc phải được dẫn ra ngoài phạm vi ảnh hưởng của xe máy thi công và phải được bảo vệ chu đáo để có thể nhanh chóng khôi phục lại những cọc mốc chính đúng vị trí thiết kế khi cần kiểm tra.

Yêu cầu của công tác định vị, dựng khuôn là phải xác định được chính xác vị trí tim, trục công trình, chân mái đất đắp, mép đỉnh mái đất đào.

Phải sử dụng máy trắc địa để định vị công trình và phải có bộ phận trắc đạc thường trực ở công trường với đủ các dụng cụ cần thiết để theo dõi, kiểm tra tim cọc mốc công trình trong suốt quá trình thi công.

### **- Đường vận chuyển cơ giới.**

Đường hiện có: Nhà thầu có trách nhiệm xin phép sử dụng những đường công cộng hiện có. Mọi sửa chữa cần thiết cho các con đường này dùng cho việc xây dựng gói thầu này do Nhà thầu thực hiện bằng vốn của mình. Mọi chi phí cho phần bồi thường hư hỏng do nhà thầu gây ra (*do nhà thầu chịu*).

### **- Công tác vận chuyển.**

Trước khi vận chuyển, nhà thầu phải chuẩn bị đầy đủ phương tiện và nhân lực phù hợp với loại vật tư cần vận chuyển. Đồng thời nhà thầu phải kiểm tra, khảo sát tình trạng các tuyến đường vận chuyển để có biện pháp vận chuyển phù hợp.

Vận chuyển cột điện: Phải dựng xe chuyên dụng phù hợp với chủng loại cột (loại cột và chiều dài cột), phải có biện pháp chằng buộc chắc chắn. Khi bốc dỡ cột lên xuống phương tiện vận chuyển phải dựng cầu hoặc thiết bị tương đương, cấm không được bẩy cột rơi xuống từ phương tiện vận chuyển.

Dây dẫn và cáp phải được vận chuyển ở tư thế lãn (tư thế thẳng đứng)

Cách điện khi vận chuyển phải được giữ nguyên kiện, tránh vận chuyển chung với các vật rắn khác có khả năng gây va đập, hư hỏng.

Các loại thiết bị điện khác (máy biến áp, cầu chì...) phải được vận chuyển và bốc dỡ theo đúng hướng dẫn của nhà chế tạo, không được để xảy ra hư hỏng và thất lạc. Khi đưa máy vào vị trí lắp đặt phải lập biên bản xác nhận hiện trạng của máy.

## **1. Yêu cầu chung**

**1.1. Nhà thầu tự bố trí, đánh giá mặt bằng công trường cho phù hợp với gói thầu**

- Trước khi dự thầu, Nhà thầu cần xem xét, tham quan tuyến đường dây để nghiên cứu, đánh giá hiện trạng của mặt bằng công trường, điều kiện tự nhiên, đường vận chuyển vật liệu, các công trình lân cận và các yếu tố khách quan, ảnh hưởng đến giá chào thầu, sau này không được đòi hỏi thêm các chi phí phát sinh do những điều kiện tự nhiên, hiện trạng của công trường gây nên.

- Nhà thầu hoàn toàn chịu trách nhiệm về mọi biện pháp an toàn và tai nạn lao động xảy ra (*nếu có*) trong giai đoạn chuẩn bị và thi công cho đến khi nghiệm thu bàn giao công trình.

- Nhà thầu phải bồi thường các thiệt hại trong quá trình thi công cho đối tượng bị hại do nguyên nhân thi công gây ra.

### **Công trường xây dựng phải đảm bảo các yêu cầu sau:**

1. Có bản vẽ sơ họa Tổng mặt bằng công trường xây dựng phù hợp với địa điểm xây dựng, đảm bảo thuận lợi cho công tác thi công, an toàn cho người, máy và thiết bị trên công trường và khu vực xung quanh chịu ảnh hưởng của thi công xây dựng.

2. Vật tư, vật liệu phải được sắp xếp gọn gàng ngăn nắp. Không được để các vật tư, vật liệu và các chướng ngại vật cản trở đường giao thông, đường thoát hiểm, lối ra vào chữa cháy. Vật liệu thải phải được dọn sạch, đổ đúng nơi quy định.

3. Trên công trường phải có biển báo theo quy định hiện hành. Các biện pháp đảm bảo an toàn, nội quy về an toàn phải được phổ biến và công khai trên công trường xây dựng để mọi người biết và chấp hành; những vị trí nguy hiểm trên công trường như đường hào, hố móng, hố ga phải có rào chắn, biển cảnh báo và hướng dẫn đề phòng tai nạn; ban đêm phải có đèn tín hiệu.

4. An toàn về điện:

a) Người lao động, máy và thiết bị thi công trên công trường phải được bảo đảm an toàn về điện. Các thiết bị điện phải được cách điện an toàn trong quá trình thi công xây dựng;

b) Những người tham gia thi công xây dựng phải được hướng dẫn về kỹ thuật an toàn điện, biết sơ cứu người bị điện giật khi xảy ra tai nạn về điện.

5. An toàn về cháy, nổ:

Nhà thầu phải lập Phương án phòng chống cháy, nổ, tổ chức đội phòng chống cháy, nổ, có phân công, phân cấp và kèm theo quy chế hoạt động, xử lý khi có sự cố;

### **1.2. Thiết bị và nhân công**

- Nhà thầu phải cung cấp thiết bị, nhân lực, nhân viên khảo sát, dụng cụ lao động cũng như bảo hộ, các vật liệu cần thiết, . . . đảm bảo an toàn trong thi công và để Kỹ sư bên mời thầu hoặc Giám sát A có thể kiểm tra theo tính chất công việc mà không được đòi hỏi bất kỳ một chi phí nào.

- Trước khi thi công, Nhà thầu phải đệ trình cho đại diện Bên mời thầu đầy đủ, chi tiết về chương trình, kế hoạch thi công, bao gồm cả kế hoạch về nhân lực sơ đồ tổ chức hiện trường, số lượng, chủng loại thiết bị sẽ sử dụng cho việc thi công công trình (*lưu ý về trình độ và kinh nghiệm của các nhân viên chủ chốt, bậc thợ của công nhân, các thiết bị đặc chủng cho công tác xây lắp đường dây và TBA....*)

- Bên mời thầu có quyền quyết định bỏ hay thay thế những thiết bị hoặc bộ phận thợ nào mà cho là không phù hợp với công việc thi công.

### **1.3. Quy trình - quy phạm kỹ thuật thi công, giám sát và nghiệm thu**

- Quy trình, quy phạm kỹ thuật thi công, giám sát và nghiệm thu tuân theo các quy định hiện hành về quản lý chất lượng công trình xây dựng .

### **1.4. Dọn sạch mặt bằng**

- Nhà thầu có trách nhiệm dọn dẹp mặt bằng và dỡ bỏ từng phần thiết bị, phương tiện trong thời gian thi công và sau khi hoàn thành công việc, kể cả các lều lán không cần thiết, các vật liệu thừa, rác vụn sinh ra trong thi công.

### **1.5. Kiểm tra và nghiệm thu và chế độ báo cáo**

- Trong quá trình thi công, mỗi lần chuyển bước thi công Nhà thầu phải báo cho Chủ đầu tư biết để kiểm tra và nghiệm thu.

- Việc nghiệm thu tổng thể được tiến hành sau khi Nhà thầu đã hoàn tất toàn bộ công việc. Khi nghiệm thu phải có đủ đại diện của Chủ đầu tư và Tư vấn.

- Vào ngày thứ 6 hàng tuần, Nhà thầu có trách nhiệm lập báo cáo tiến độ đã thực hiện được trong tuần gửi cho Bên mời thầu. Nội dung của báo cáo cần thể hiện đầy đủ các nội dung sau:

- Báo cáo khối lượng thực hiện trong tuần, trong tháng.
- Dự kiến công việc của tuần, tháng tiếp theo.
- Các vấn đề khác cần giải quyết.

### **1.6. Bản vẽ hoàn công**

- Nhà thầu lập bản vẽ hoàn công với đầy đủ các số liệu đo đạc kiểm tra tại thực địa.

- Sau khi kết thúc công trình, Nhà thầu phải đệ trình bản vẽ hoàn công, phải có đủ các nội dung như thực tế đã thi công được Bên mời thầu chấp thuận.

### **1.7. Tiến độ thi công**

- Nhà thầu phải đệ trình tiến độ thi công đồng thời với hồ sơ dự thầu. Nhà thầu phải đệ trình tiến độ thi công chi tiết trong vòng 7 ngày kể từ ngày ký hợp đồng giao nhận thầu.

### **1.8. Đường vận chuyển**

- Đường hiện có: Nhà thầu có trách nhiệm xin phép sử dụng các đường công cộng hiện có. Lệ phí sử dụng đường, cầu phà. . . hiện có được đưa vào giá chào thầu.

- Đường tạm thi công: Trong phương án tổ chức thi công của mình, Nhà thầu có thể dự kiến làm đường tạm để thi công nếu thấy cần thiết. Nhà thầu phải thu xếp với chủ đất xin phép là đường tạm vào công trường và đền bù theo quy định hiện hành và giữ gìn đường đi lối lại luôn luôn an toàn và sạch sẽ. Đường tạm không được làm ảnh hưởng tới sự ổn định lâu dài của mái dốc và nền móng công trình. Chi phí làm đường tạm được đưa vào giá chào thầu.

### **1.9. Công tác đào, lấp đất:**

#### **a) Đào đất hố móng, tiếp địa:**

- Việc đào đất phải được thực hiện đúng “Quy phạm công tác đất”. Đào đất lên phải đổ xa mép móng theo quy phạm để tránh sạt lở hố móng, Ngoài ra phải đảm bảo giữ đất để lấp và đắp móng sau này. Nhà thầu phải đảm bảo an toàn cho người, thiết bị và công trình . . . trong công tác đào hố móng.

- Trong trường hợp cần thiết có thể phải sử dụng tường chắn tạm (cọc cừ. . .) để đảm bảo ổn định của thành hố móng hoặc ngăn nước ngấm trong quá trình đào hố móng.

- Mặt bằng đáy hố móng phải được dọn sạch làm bằng phẳng, giữ khô để tránh hoá bùn. Phải có máy bơm đủ công suất để hút toàn bộ nước có thể có trong hố móng.

- Hình dạng, kích thước của hố móng phải phù hợp với hình dáng và kích thước thiết kế của từng loại móng và phải được nghiệm thu trước khi chuyển sang công đoạn tiếp theo. Cao độ của đáy hố móng phải đúng độ cao thiết kế.

- Nhà thầu phải đảm bảo tính nguyên vẹn của hố móng đúng theo yêu cầu kỹ thuật cho đến khi nghiệm thu hố móng để chuyển sang các công đoạn tiếp theo. Bất kỳ việc đổ bê tông nào tiến hành trước khi được Kỹ sư Bên mời thầu phê duyệt đều phải loại bỏ và Nhà thầu phải chịu mọi kinh phí để làm lại việc đó.

#### **b) Lấp móng và đắp đất.**

- Việc san lấp được tiến hành sau khi bê tông móng đã được bảo dưỡng đủ thời gian quy định và phải được kỹ sư Bên mời thầu cho phép. Đất lấp hố móng phải đủ tầng lớp dày 20cm và đầm kỹ theo đúng chỉ dẫn của thiết kế. Các vị trí móng đều phải đắp đất theo kích thước được ghi trong bản vẽ thiết kế. Đất đắp có thể lấy từ dưới hố móng đào lên hoặc từ nơi khác vận chuyển đến.

### **1.10. Vật liệu dùng cho bê tông**

#### **a) Xi măng**

- Xi măng dùng để thi công là xi măng Poóclăng theo tiêu chuẩn xi măng Poóclăng, phù hợp với tiêu chuẩn TCVN – theo phụ lục mục B “CÁC TIÊU CHUẨN THI CÔNG ÁP DỤNG”.

- Tại mọi thời điểm Nhà thầu phải cung cấp các chứng chỉ xác nhận chất lượng của xi măng dùng cho công trình đảm bảo các tiêu chuẩn yêu cầu trong thời gian sử dụng.

- Xi măng cần phải giữ tại công trường trong kho kín, trong điều kiện phù hợp và đúng quy trình bảo quản. Bao xi măng phải được cách nước và thoáng khí trên sàn cách mặt đất không nhỏ hơn 300mm và phải có biện pháp phòng chống các hư hỏng của thời tiết hay các nguyên nhân khác trước thời gian đưa vào sử dụng bất cứ phần xi măng nào không đảm bảo chất lượng do ẩm, vón cục hoặc do các nguyên nhân khác đều không được sử dụng và phải được thay thế, Nhà thầu phải chịu kinh phí này.

- Xi măng mới sản xuất còn nóng cần phải lưu kho để nguội mới sử dụng. Không sử dụng xi măng đã sản xuất quá 12 tháng hoặc tuy chưa quá 12 tháng nhưng đã bị giảm chất lượng như vón cục, chậm đông kết, giảm cường độ.

#### *b) Đá dăm, sỏi trong xây dựng*

- Nguồn khai thác, cung cấp phải được chủ đầu tư chấp nhận. Đá dăm, sỏi trong xây dựng TCVN – theo phụ lục mục B “CÁC TIÊU CHUẨN THI CÔNG ÁP DỤNG”

#### *c) Nước*

- Tất cả nước dùng để trộn bê tông phải là nước sạch, không có chất dầu, chất kiềm và các chất hữu cơ có hại đến chất lượng bê tông.

#### *d) Phụ gia*

- Tùy điều kiện thi công cụ thể, Nhà thầu có thể kiến nghị sử dụng phụ gia tăng dẻo và các phụ gia khác cho bê tông. Nhà thầu cần sử dụng phụ gia cẩn thận đúng mục đích và liều lượng.

- Tất cả các phụ gia được sử dụng cho bê tông đều phải có chứng chỉ xác nhận chất lượng và tính năng của nó. Nhà thầu phải đảm bảo phụ gia không gây bất kỳ hiệu ứng phụ nào ảnh hưởng đến cường độ, độ bền và tuổi thọ của bê tông.

- Trước khi dùng phụ gia bê tông cho mục đích nào đó, Nhà thầu phải tiến hành đúc mẫu thử nghiệm và có sự giám sát, nhất trí của bên mời thầu mới được sử dụng. Nhà thầu phải đánh giá lợi ích của việc sử dụng phụ gia, không được công thêm bất kỳ chi phí nào vào hợp đồng cho việc sử dụng và thử nghiệm phụ gia.

#### *e) Cát*

- Nguồn khai thác cát và loại cát phải được chủ đầu tư chấp nhận.

### **1.11. Công tác bê tông**

#### *a) Quy định chung*

- Nhà thầu phải tiến hành công tác bê tông theo đúng những yêu cầu và quy định trong TCVN – theo phụ lục mục B “CÁC TIÊU CHUẨN THI CÔNG ÁP DỤNG”.

*b) Cấp phối và kiểm tra cấp phối*

- Cốt liệu có thể tính theo khối tích xi măng dùng cho một mẻ trộn. Mỗi kích cỡ của cốt liệu cho một mẻ trộn phải đo bằng thùng kim loại. Thùng chứa phải có kích cỡ sao cho thể tích có thể kiểm tra, đo đạc dễ dàng.

*c) Trộn bê tông tại công trường*

- Bê tông cần được trộn đúng mác theo thiết kế. Kỹ sư Bên mời thầu thống nhất cấp phối vật liệu theo thể tích, công suất mẻ trộn, thiết bị trộn, cách đo xi măng và cốt liệu.

- Máy trộn phải đúng kích cỡ và số lượng đảm bảo để hoàn thành công việc. Nhà thầu cần đảm bảo đủ những phụ tùng cho máy trộn để máy trộn hoạt động tốt theo yêu cầu.

*d) Cường độ bê tông (loại hoặc mác của bê tông)*

Mác bê tông phải được thí nghiệm điển hình đạt tiêu chuẩn, cường độ theo thiết kế

*e) Thí nghiệm*

- Việc kiểm tra và thí nghiệm ở công trường hoặc trong phòng thí nghiệm cần được thực hiện dưới sự giám sát của Kỹ sư bên mời thầu hoặc người đại diện được uỷ quyền.

- Nhà thầu cần có đầy đủ ở công trường các loại khuôn ép mẫu cần thiết và thiết bị bảo dưỡng mẫu bê tông.

- Số lượng mẫu thử khi đổ bê tông phải tuân theo quy định hiện hành.

+ Nhà thầu có thể định ra thời điểm để lấy mẫu bê tông thử từ bê tông đã hoàn thiện theo sự thống nhất của Bên mời thầu và phù hợp với quy trình đã nêu trên. Nếu kết quả thí nghiệm thoả mãn yêu cầu có thể tiến hành thi công bình thường.

+ Trong điều kiện cần thiết, Nhà thầu có thể định ra thời điểm thích hợp để thí nghiệm cường độ bê tông. Việc thử cường độ của bê tông được tiến hành với sự chấp thuận của Kỹ sư bên mời thầu. Trong trường hợp kết quả thí nghiệm không đạt yêu cầu, có nghĩa là cường độ bê tông không phù hợp với yêu cầu thiết kế, Nhà thầu chịu trách nhiệm xử lý bằng kinh phí của mình.

**1.12. Vật liệu cho công tác cốt thép**

- Nhà thầu phải nêu cụ thể chủng loại và tên nhà sản xuất các loại thép xây dựng (kể cả thép dùng để gia công tiếp địa) trong Hồ sơ dự thầu. Cốt thép phải đảm bảo các yêu cầu của thiết kế đồng thời phù hợp với TCVN – theo phụ lục mục B “CÁC TIÊU CHUẨN THI CÔNG ÁP DỤNG”.

**1.13. Gia công chế tạo kết cấu thép.**

*a) Tổng quát:*

- Nhà thầu triển khai gia công chế tạo kết cấu theo đúng quy định trong đề án thiết kế bản vẽ do chủ đầu tư cung cấp.

- Nhà thầu phải có đủ điều kiện cần thiết như: nhà xưởng, sân bãi, kho và trang thiết bị, máy móc. . . phù hợp với quy mô của loại hình kết cấu. Các điều kiện trên phải được sự kiểm tra và thoả thuận của Chủ đầu tư trước khi sản xuất.

- Nhà thầu phải chịu mọi trách nhiệm về chất lượng kỹ thuật của kết cấu đến khi hoàn thành bàn giao chính thức công trình và bảo hành sản phẩm theo quy định hiện hành.

- Mọi thay đổi dù nhỏ nhất trong quá trình sản xuất đều phải được sự đồng ý của Chủ đầu tư và cơ quan tư vấn thiết kế.

- Công tác gia công, lắp ráp và nghiệm thu kết cấu thép phải tuân thủ theo tiêu chuẩn ngành.

- Đối với các kết cấu thép mạ kẽm khi gia công xong phải được chủ đầu tư nghiệm thu rồi mới tiến hành mạ kẽm nhúng nóng với độ dày lớp mạ  $\geq 80\mu\text{m}$

#### **1.14. Thu dọn và làm sạch sau khi thi công:**

Công việc thu dọn và làm sạch hiện trường phải được thực hiện ngay sau khi hoàn tất công việc. Các công việc Nhà thầu dọn dẹp gồm tất cả cây cối nhà cửa, thiết bị thi công, vật liệu phế thải, ván khuôn bê tông và các vật liệu khác ở xung quanh. Các vật liệu không sử dụng được phải đốt cháy hoặc loại bỏ tại chỗ không gây nên sự khó chịu hoặc nhân dân địa phương phản đối.

Chủ đầu tư sẽ kiểm tra hiện trường và xác nhận hoàn thành cho Nhà thầu. Công việc thu dọn làm sạch không thoả mãn yêu cầu kiểm tra thì bằng kinh phí của mình, Nhà thầu phải thu dọn làm sạch theo đúng yêu cầu của Chủ đầu tư và hoàn tất trước ngày nghiệm thu đóng điện 3 ngày.

#### **2. Yêu cầu kỹ thuật thi công xây lắp đường dây và TBA:**

Ngoài việc phải tuân theo các yêu cầu chung tại mục I, khi thi công phần đường dây và trạm biến áp Nhà thầu xây lắp phải đảm bảo các yêu cầu kỹ thuật sau:

##### **2.1 Chuẩn bị công trường**

###### *a) Đo đạc, kiểm tra và đóng cọc mốc*

Chủ đầu tư sẽ bàn giao tim cọc mốc của các vị trí cột cho Nhà thầu trên cơ sở các vị trí này đã được cơ quan Tư vấn xác định tại hiện trường. Nhà thầu sẽ thực hiện tất cả các công việc kiểm tra cần thiết trước khi thi công và chịu trách nhiệm về công việc kiểm tra đó.

- Kiểm tra trực tim tuyến.

- Phục hồi những vị trí mốc đã mất.

Việc kiểm tra này được thực hiện theo các bản vẽ bố trí cột trên mặt cắt dọc trong hồ sơ thiết kế TKKTTC.

Trường hợp sai lệch các vị trí cột trên mặt cắt dọc không phù hợp với địa hình, địa chất hoặc bất cứ sai khác nào, Nhà thầu phải báo ngay cho cơ quan Tư vấn và Chủ đầu tư để giải quyết.

*b) Giải tỏa, phát quang hành lang tuyến.*

Việc giải tỏa hành lang an toàn phải tuân theo Nghị định 14/2014/NĐ-CP ngày 26/02/2014 của Chính phủ quy định chi tiết và hướng dẫn thi hành một số điều của Luật điện lực về an toàn điện. Nghị định số 51/2020/NĐ-CP ngày 21/4/2020 của Chính phủ về sửa đổi, bổ sung một số điều của Nghị định số 14/2014/NĐ-CP ngày 26/02/2014 của Chính phủ về quy định chi tiết thi hành Luật Điện lực về an toàn điện.

## **2.2 Chuẩn bị vị trí cột và bảo vệ**

Trong thời gian làm đường tạm vào công trường, Nhà thầu san gạt và tạo độ dốc đường chống nước chảy qua vị trí cột và giảm thấp nhất mức xói lở nếu có.

Các vị trí cột nếu cần thiết cũng phải tạo dốc để chống xói lở đất do nước chảy qua. Nếu có dòng nước tự nhiên chảy qua vị trí cột phải chuyển hướng nước chảy vòng tránh vị trí cột hoặc ngăn ngừa xói lở bằng biện pháp phù hợp như san gạt hoặc kè đá. . .

## **2.3 Tuyến đường dây và cao độ**

Nhà thầu xác định lại chiều dài theo tim tuyến của từng khoảng cột của đường dây, xác định vị trí móng, độ cao mặt đất của từng trụ móng, xác định các cọc mốc cần thiết theo yêu cầu của công việc để đảm bảo độ chính xác của các vị trí móng. Chủ đầu tư có thể kiểm tra tuyến đường dây và cao độ cho Nhà thầu ở từng thời điểm, nhưng trách nhiệm đảm bảo chính xác hoàn toàn vẫn thuộc về Nhà thầu.

### **Hướng móng**

Nhà thầu chịu trách nhiệm đối với độ chính xác của vị trí cột và hướng cho mỗi móng cột. Hướng móng mỗi vị trí cột được đặt sao cho vị trí trục ngang của xà nằm như sau:

Trong mặt phẳng vuông góc với trục dọc của đường dây (*đối với các cột đỡ thẳng, đỡ vượt, néo thẳng*).

- Trong mặt phẳng phân giác của góc hợp bởi 2 đoạn tuyến đường dây kề nhau cho móng mỗi cột néo góc.

- Trong mặt phẳng vuông góc với trục ngang tuyến đường dây (không kể trục ngang của khoảng cột từ cột cuối vào cọc tích trạm biến áp cho móng cột cuối ngoài trừ có hướng dẫn trong bản vẽ.

## **2.3 Yêu cầu kỹ thuật về nối đất cột**

- Các bộ nối đất cột dùng nối đất kiểu hình tia, độ chôn sâu của dây tiếp địa và cọc tiếp địa, khoảng cách giữa cọc tiếp địa, giải pháp nối tiếp địa ... Nhà thầu phải thực hiện theo đúng bản vẽ thiết kế.

- Sau khi đã thực hiện xong công tác lắp đặt hệ thống tiếp địa, nhà thầu có trách nhiệm đo lấy số liệu điện trở tiếp địa cho từng vị trí cột và các trạm biến áp, thông báo ngay cho bên A và đơn vị thiết kế biết để xem xét và có biện pháp xử lý trong trường hợp điện trở tiếp đất chưa đạt yêu cầu của quy phạm hiện hành.

- Trong trường hợp giá trị điện trở nối đất cột, TBA lớn hơn các giá trị quy định trong quy phạm trang bị điện thì Nhà thầu phải báo cáo Chủ đầu tư để thiết kế bổ sung tiếp địa.

#### **2.4 Khi thi công xây dựng phải đảm bảo các yêu cầu sau đây:**

1. Trước khi khởi công xây dựng phải có thiết kế biện pháp thi công được duyệt, trong biện pháp thi công phải thể hiện được các giải pháp đảm bảo an toàn lao động cho người lao động và máy, thiết bị thi công đối với từng công việc. Trong thiết kế biện pháp thi công phải có thuyết minh hướng dẫn về kỹ thuật và các chỉ dẫn thực hiện.

2. Thi công xây dựng phải tuân thủ theo thiết kế được duyệt, tuân thủ quy chuẩn, tiêu chuẩn, quy trình kỹ thuật. Đối với những công việc có yêu cầu phụ thuộc vào chất lượng của công việc trước đó, thì chỉ được thi công khi công việc trước đó đã được nghiệm thu đảm bảo chất lượng theo quy định.

3. Biện pháp thi công và các giải pháp về an toàn phải được xem xét định kỳ hoặc đột xuất để điều chỉnh cho phù hợp với thực trạng của công trường.

4. Tổ chức, cá nhân phải có đủ điều kiện năng lực phù hợp với công việc đảm nhận theo quy định. Những người điều khiển máy, thiết bị thi công và những người thực hiện các công việc có yêu cầu nghiêm ngặt về an toàn lao động phải được huấn luyện an toàn lao động và có thẻ an toàn lao động theo quy định;

5. Máy, thiết bị thi công có yêu cầu nghiêm ngặt về an toàn lao động phải được kiểm định, đăng ký với cơ quan có thẩm quyền theo quy định thì mới được phép hoạt động trên công trường. Khi hoạt động, máy và thiết bị thi công phải tuân thủ quy trình, biện pháp đảm bảo an toàn.

6. Những người khi tham gia thi công xây dựng trên công trường phải được khám sức khỏe, huấn luyện về an toàn và được cấp phát đầy đủ phương tiện bảo hộ lao động theo quy định của pháp luật về lao động.

### **E. YÊU CẦU VỀ CÔNG TÁC LẮP ĐẶT**

#### **1. Nguyên tắc chung**

Công tác lắp đặt thiết bị do Nhà thầu thực hiện phải theo đúng tài liệu hướng dẫn lắp đặt của Nhà chế tạo và các quy trình, quy phạm hiện hành.

#### **2. Yêu cầu kỹ thuật về lắp dựng cột bê tông ly tâm, cột vuông.**

Công tác dựng cột phải tiến hành theo qui trình thi công phù hợp với từng chủng loại cột, kết cấu móng. Cột được vận chuyển tới mỗi vị trí lắp dựng, công tác dựng cột phải được thực hiện đúng phương pháp đã được nêu trong hồ sơ dự thầu

của nhà thầu và phù hợp với thiết kế tổ chức thi công. Sau khi cột được dựng phải được kiểm tra độ nghiêng, độ lệch so với qui định cho phép.

### **3. Dấu hiệu cột**

Nhà thầu gắn (*hoặc sơn*) lên mỗi cột số thứ tự cột theo thiết kế ở độ cao 2,5m cách mặt đất.

Biên báo nguy hiểm được gắn trên tất cả các cột ở độ cao 2,5m. Các vị trí cột vượt đường quốc lộ, hoặc vượt sông theo hướng dẫn của Chủ đầu tư sẽ lắp thêm biên báo nguy hiểm nữa lên chỗ thích hợp ở mặt cột để đảm bảo rằng người dân được thông báo về nguy hiểm.

### **4. Yêu cầu về lắp đặt Chuỗi cách điện**

+ Bảo quản và vận chuyển:

Cách điện và phụ kiện do Nhà thầu cấp phải được bảo quản và vận chuyển cẩn thận để tránh hư hỏng. Tất cả các cách điện phải được bảo vệ trong khi lắp để tránh bị gãy vỡ hoặc bị cong các chốt. Tất cả cách điện phải được làm sạch, không dính bẩn và bám bụi. Chỉ được dùng khăn lau khô không làm xây xước vật liệu để lau sạch cách điện. Không được dùng bàn chải sắt để làm sạch bất kỳ bộ phận nào.

Nếu cách điện bị hư hỏng với bất cứ lý do nào, Nhà thầu phải thay cách điện hư hỏng theo hướng dẫn của Chủ đầu tư bằng chi phí của mình.

+ Lắp đặt Chuỗi cách điện dây dẫn:

Các Chuỗi cách điện được lắp ráp các chi tiết phù hợp với bản vẽ thiết kế. Tất cả các chốt hãm phải được lắp ráp và kiểm tra cẩn thận đảm bảo chúng nằm đúng vị trí.

### **5. Yêu cầu về căng dây dẫn.**

+ Bảo quản và kho bãi

Trong kho và trong bảo quản, tất cả các cuộn dây đều được đặt cách mặt đất bằng gỗ kê và trong điều kiện sạch sẽ. Phải tránh tiếp xúc với bất cứ các chất nào có thể gây hư hại dây dẫn và các cuộn dây.

Không được kéo kê dây dẫn trên mặt đất hoặc bất kỳ mặt gồ ghề nào khác. Cần có biện pháp phòng ngừa khi bốc dỡ lên xuống xe để các cuộn dây dẫn không bị rơi xuống đất.

+ Kế hoạch căng dây:

Nhà thầu phải lập kế hoạch căng dây báo cáo Chủ đầu tư trước lúc thực hiện. Kế hoạch nêu rõ tiến độ công việc, phương pháp căng dây, dụng cụ tạm, nền đất tạm, các thiết bị, phụ kiện căng dây bằng kim loại, người được giao thực hiện công việc và danh sách dụng cụ thiết bị sử dụng cùng với các chỉ dẫn.

+ Dụng cụ, thiết bị căng dây:

- Các ròng rọc được lắp ổ bi có chất lượng cao hoặc ổ bi lăn. Ròng rọc được lót bằng chất dẻo hữu cơ hoặc tương đương được chủ đầu tư thoả thuận. Nếu sử dụng ròng rọc không có lót thì phải bằng hợp kim nhôm hoặc Manhesium, các rãnh phải đánh bóng nhẵn. Ròng rọc phải quay dễ dàng trong thiết bị căng dây mà không gây hư hại cho bề mặt tiếp xúc của dây dẫn. Các ròng rọc không quay tự do được hoặc cản trở công việc căng dây phải thay thế ngay.

- Các giá đỡ cuộn dây: Các giá đỡ cuộn dây phải chế tạo chắc chắn để đỡ cuộn dây khi ra dây.

- Dây cáp môi - thùng: Dây cáp môi bằng thép hoặc dây thùng ny lông hoặc vật liệu khác phải được thoả thuận của Chủ đầu tư.

- Máy kéo dây: Máy kéo dây phải có công suất không nhỏ hơn lực căng dây lớn nhất của dây dẫn, dây chống sét kết hợp cáp quang. Máy kéo dây phải có tời chạy bằng động cơ có cơ cấu truyền động thay đổi tốc độ khi căng dây.

Thiết bị điều chỉnh căng dây.

Thiết bị điều chỉnh căng dây lót chất dẻo hữu cơ kiểu bánh xe to, thiết bị lắp đặt dây chống sét kết hợp cáp quang mạ kẽm có thể không lót. Bộ hãm kiểu bánh xe to hoặc phanh hãm hoạt động bằng hơi, thuỷ lực hoặc điện. Thiết bị điều chỉnh căng dây sao cho ứng suất đạt đến độ căng thiết kế, độ căng không đổi được duy trì tới khi bộ hãm nhả ra. Thiết bị phát nóng kể sao cho dây dẫn và dây chống sét kết hợp cáp quang, dây cáp quang không bị phát nóng khi ra dây. Lớp lót hữu cơ trên bộ hãm kiểu bánh xe có chiều dày không được nhỏ hơn 6mm. Đường kính bộ hãm tại đáy rãnh đối với bộ hãm kép không được nhỏ hơn 35 lần đường kính dây dẫn, dây chống sét kết hợp cáp quang và không được nhỏ hơn 1,5m cho bộ hãm đơn. Thiết bị hãm phải có khả năng duy trì lực căng liên tục.

- Thiết bị kẹp:

Thiết bị kẹp là loại có thể lắp bất kỳ chỗ nào trên dây dẫn, dây chống sét kết hợp cáp quang để kẹp dây chặt hơn khi lực căng tự động tăng do lực căng dây gia tăng.

- Thiết bị ép:

Thiết bị ép các mối nối chịu lực và khoá néo đầu dây là loại thuỷ lực thích hợp với áp kế và khuôn ép dây dẫn.

- Dàn giáo:

Nhà thầu phải xin phép cơ quan quản lý các công trình có đường dây tải điện cắt qua đường Sông, đường bộ, đường sắt, đường dây thông tin và các đường dây điện lực... để thi công công trình.

Bằng kinh phí của mình Nhà thầu làm dàn giáo tại các vị trí vượt công trình giao chéo để rải căng dây. Dàn giáo phải có đủ sức chịu được áp lực gió, tải trọng đứng và tất cả các tải trọng khác được dự đoán và không được để dây dẫn, dây chống

sét các mặt đường sắt, đường ô tô cách 5 mét và đường dây thông tin, điện lực 1,5 mét trong lúc ra dây. Dàn giáo bằng kim loại phải có thiết bị nổi đất tạm thời.

+ Phương pháp căng dây dẫn.

Dây dẫn được kéo vào vị trí qua thiết bị căng dây bằng máy kéo có động cơ và loại Puly bằng chất dẻo hữu cơ dưới tác dụng giới hạn lực căng dây. Dây kéo phải đủ dài để tránh Chuỗi cách điện và cấu trúc chịu lực căng quá mức.

Trong bất cứ trường hợp nào, việc căng dây dẫn đều được tiến hành ban ngày. Phải luôn chú ý đảm bảo dây dẫn không bị gấp hoặc trầy xước dưới bất kỳ dạng nào. Dây dẫn không được kéo lê trên mặt đất, dưới nước, đá, dây thép gai hoặc bất kỳ vật gì gây hư hại cho dây.

Dây dẫn bị hư hại do Nhà thầu, nếu phải thay thế các đoạn dây hư hại đó thì Nhà thầu phải chịu kinh phí.

+ Nổi đất tạm thiết bị căng dây.

Toàn bộ thiết bị kéo và căng dây phải được nổi đất có hiệu quả và thiết bị nổi đất di động được lắp trên dây trần trước thiết bị căng dây.

Mỗi dây dẫn của đường dây khi căng đều phải nổi đất vào tất cả cột bê tông ly tâm, cột thép bằng các dây cáp nổi đất di động. Các thiết bị nổi đất được để tại chỗ cho tới khi việc lắp đặt dây dẫn hoàn thành và được tháo dỡ vào giai đoạn cuối của công việc này.

Khi tiến hành căng dây gần hoặc ngang qua đường đang hoạt động Nhà thầu phải có biện pháp đề phòng cần thiết để ngăn ngừa tai nạn.

+ Nổi dây:

Được thực hiện tuân theo quy phạm thi công các công trình điện - Phụ lục. Nhà thầu phải cung cấp toàn bộ dụng cụ cần thiết gồm cả các dụng cụ nổi ép để lắp đặt các mối nối chịu lực, khoá néo, ống nổi, ống vá và các vật liệu kèm theo.

+ Lấy độ võng:

Dây sau khi kéo và đưa lên xà, tiến hành căng dây, lấy độ võng và lắp khóa cố định. Độ võng căng dây phù hợp theo yêu cầu của thiết kế.

Sau khi căng dây lấy độ võng, nhà thầu phải kiểm tra lại khoảng cách an toàn từ mặt đất đến điểm võng nhất của dây và phải ghi vào nhật ký công trình. Kết quả đo được cùng ngày, giờ và thời tiết lúc kiểm tra.

Khoảng cách từ dây dẫn đến mặt đất và các công trình khác phải đảm bảo yêu cầu kỹ thuật của quy phạm trang bị điện 11TCN-19-2006 và nghị định 14/2014ND-CP ngày 26/2/2014. Nếu các khoảng cách trên không đảm bảo, Nhà thầu phải báo cho cơ quan tư vấn và Chủ đầu tư.

## **6. Công tác lắp đặt thiết bị**

Trước khi lắp đặt, nhà thầu phải nghiên cứu kỹ bản vẽ thiết kế và catalogue của các thiết bị cùng với các hướng dẫn lắp đặt của nhà sản xuất, kiểm kê đầy đủ các phụ kiện và các dụng cụ thi công cần thiết (*Công tác này phải được thực hiện theo tài liệu hướng dẫn của nhà chế tạo thiết bị, bản vẽ thiết kế, các quy phạm thi công hiện hành*).

### **6.1. Lắp đặt trạm biến áp:**

\* Lắp đặt máy biến áp lực phải thực hiện theo những cầu sau:

+ Máy biến áp và tất cả các loại vật tư, thiết bị trong trạm trước khi lắp đặt phải được kiểm tra, đánh giá nếu đạt yêu cầu kỹ thuật và được bên A chấp nhận thì mới tiến hành lắp đặt lên đường dây.

+ Lắp sứ đầu vào, cánh tản nhiệt, bình dầu phụ phải kín, khí;

+ Lắp dây dẫn điện trên MBA trong ống hoặc máng cách điện và khó cháy;

+ Lọc và sấy dầu cách điện theo quy định của nhà chế tạo và tiêu chuẩn cách điện của máy biến áp;

+ Sau khi lắp đặt phải thí nghiệm do đơn vị thí nghiệm chuyên ngành thực hiện.

\* Trình tự thi công gồm các bước sau:

a. Xác định vị trí đặt trạm:

Các trạm biến áp phân phối được thiết kế theo kiểu trạm treo, máy biến áp, các thiết bị trạm và tủ bảng phân phối hạ thế, tủ tụ bù hạ thế được đặt trên cột.

Trong khi giao tuyến đơn vị tư vấn thường giao cột mốc tim giữa hai cột trạm biến áp.

Do vậy khi nhận mốc trạm nhà thầu phải đo đạc và xác định vị trí tim cột trạm chính xác.

b. Quy trình tiếp nhận, vận chuyển, xử lý và lưu trữ.

Máy biến áp là một khối hoàn chỉnh sẵn sàng để kết nối với hai phía cao thế và hạ thế, bên trong được bọc nhựa để bảo vệ khỏi bụi và mưa. Trong một số trường hợp đầu cực máy biến áp có thể được tháo rời để tránh hư hỏng trong quá trình vận chuyển.

Đối với máy sử dụng tận dụng lại, sau khi tháo dỡ nhà thầu phải tiến hành lập phiếu xác nhận với CĐT và tiến hành vận chuyển về lưu kho đến khi lắp đặt.

c. Thi công đào và đúc bê tông móng cột trạm:

Kỹ thuật thi công đào và đúc móng cột tương tự như thi công trong đường dây trung thế (chi tiết xem trong phần chỉ dẫn đường dây trung thế).

Chú ý: Đối với móng trạm lưu ý phần đáy móng vì móng cột trạm luôn chịu lực nén nhiều hơn lực kéo nên trước khi đổ bê tông lót phải đầm kỹ mặt đất nền.

e. Thi công lắp dựng cột trạm:

Sau 20 ngày (kể từ ngày phần móng hoàn chỉnh) tiến hành dựng cột.

Trình tự và kỹ thuật thi công công tác lắp và dựng cột trạm biến áp tương tự như thi công lắp cột đường dây trung thế (chi tiết xem trong phần chỉ dẫn đường dây trung thế).

f. Thi công lắp xà trạm:

Trình tự lắp các bộ xà trạm tuân tự từ trên xuống dưới (lắp các xà trên đỉnh cột trước, các xà ở phía dưới sau) như sau:

-Lắp xà đón dây.

-Lắp xà chống sét van + xà đỡ cầu chì

-Lắp xà đỡ máy biến áp.

g. Thi công lắp thiết bị:

\* Thi công lắp đặt thiết bị trạm: Sau khi đã lắp hoàn thiện xà giàn trạm máy biến áp tiến hành lắp đặt thiết bị trạm như chống sét van, cầu chì, tủ điện, tủ tụ bù hạ thế, sứ các loại.

\* Thi công lắp đặt máy biến áp: Máy biến áp được lắp theo hai phương án như sau:

-Lắp đặt TBA bằng thủ công.

-Lắp đặt TBA bằng xe cẩu.

h. Thi công tiếp địa trạm:

Tiếp địa trạm có thể thi công trước hoặc sau khi lắp thiết bị. Trình tự thi công tiếp địa tương tự như thi công lắp cột đường dây trung thế (chi tiết xem trong phần chỉ dẫn đường dây trung thế).

i. Đo kiểm tra, thí nghiệm hệ thống thiết bị trạm:

Sau khi thi công xây lắp hoàn thành trạm biến áp, Nhà thầu phải tiến hành thí nghiệm hiệu chỉnh toàn bộ thiết bị trạm đạt các chỉ tiêu của ngành điện, TCVN thì mới đưa vào vận hành.

k. Biện pháp kiểm tra chất lượng thi công lắp đặt:

Quá trình thi công lắp đặt tuân thủ đúng theo các quy trình quản lý chất lượng và chi tiết theo quy trình lắp đặt từng thiết bị. Được hội đồng kiểm tra, nghiệm thu theo đúng BVTK, TCVN, tiêu chuẩn ngành điện thì mới được đưa vào vận hành.

## **7. Đấu nối đường dây vào trạm và kếp dây giao chéo đường dây hiện có**

- Sử dụng công nghệ thi công hotline khi thực hiện kéo dây dẫn giao chéo và đấu nối với các đường dây trung áp. nhà thầu phải sử dụng biện pháp thi công hotline với vị trí có thể thực hiện thi công và chi phí được hiểu đã nằm trong giá dự thầu.

- Đấu nối vào trạm: Ngoài việc tuân thủ các quy trình quy phạm thi công đối với các việc liên quan trong đấu nối, Nhà thầu còn phải đặc biệt lưu ý thực hiện đấu nối đảm bảo theo đúng thiết kế về thứ tự pha, an toàn điện và thời điểm đấu nối.

- Kéo dây giao chéo các đường dây đang vận hành: Ngoài việc tuân thủ các quy trình quy phạm thi công đối với các việc liên quan trong kéo rải căng dây, Nhà thầu còn phải đảm bảo rằng biện pháp thi công thực hiện kéo rải căng dây theo đúng thiết kế, an toàn điện, chọn thời điểm kéo rải dây thích hợp để làm giảm thiểu thời gian cắt điện và không làm ảnh hưởng đến sự làm việc của đường dây hiện có.

*Nhà thầu phải tính toán thời gian mất điện khi thi công công trình. Phải đảm bảo thời gian mất điện không vượt phương án thi công của nhà thầu (để đảm bảo chỉ số độ tin cậy SAIDI của lưới phân phối).*

## **8. Chuyển lưới và thu hồi vật tư, thiết bị**

### **\* Chuyển lưới**

- Chuyển lưới đảm bảo an toàn trong quá trình thi công, khi thực hiện phải có giám sát của Điện lực địa phương. Sau khi thi công xong phải được Điện lực địa phương kiểm tra đảm bảo đúng yêu cầu kỹ thuật thì mới được đóng điện trở lại.

- Không thực hiện chuyển lưới khi chưa được phê duyệt biện pháp an toàn thi công; khi lưới điện đang có điện; khi không có người của Điện lực giám sát.

### **\* Thu hồi vật tư, thiết bị**

- Kiểm đếm vật tư, thiết bị trước khi thu hồi.

- Đánh giá vật tư thu hồi (mời Hội đồng đánh giá vật tư, thiết bị của Công ty tiến hành đánh giá).

- Bảo quản vật tư, thiết bị sau khi tiến hành thu hồi tại hiện trường. Không được làm thất thoát khối lượng, ảnh hưởng đến chất lượng của vật tư, thiết bị. Nhà thầu phải bồi thường vật tư, thiết bị **bằng giá vật tư mới** khi làm mất mát.

- Nhập kho Công ty Điện lực Hà Tĩnh.

## **F. YÊU CẦU VỀ THÍ NGHIỆM HIỆU CHỈNH**

1. Việc kiểm tra và thí nghiệm ở công trường hoặc trong phòng thí nghiệm cần được thực hiện dưới sự giám sát của kỹ sư bên Chủ đầu tư hoặc người đại diện được uỷ quyền. Nhà thầu tiến hành đầy đủ các hạng mục thí nghiệm của tất cả các hạng mục công trình trong quá trình thi công đến khi đóng điện theo quy định của ngành điện và xây dựng. Sau khi tiến hành xong Nhà thầu phải lập biên bản thí nghiệm.

- Các hạng mục thí nghiệm đạt tiêu chuẩn là cơ sở để tiếp tục tiến hành các công việc tiếp theo. Công tác thí nghiệm gồm có:

- Thí nghiệm phần xây dựng (Thí nghiệm mẫu cát, đá, xi măng, mẫu bê tông).

- Thí nghiệm phần điện (Thí nghiệm các vật tư, thiết bị đưa vào lắp đặt cho công trình như: CDCL, CSV, FCO, dây cáp các loại, cách điện, tiếp địa trạm...). Công tác thí nghiệm được Nhà thầu tiến hành ký hợp đồng với các Đơn vị có đầy đủ chức năng, năng lực thí nghiệm theo quy định gồm:

- Phần thí nghiệm điện: Nhà thầu tiến hành ký hợp đồng với các đơn vị thí nghiệm có đầy đủ chức năng để thực hiện.

- Phần thí nghiệm mẫu xây dựng: Nhà thầu tiến hành ký hợp đồng với đơn vị có đủ chức năng.

## 2. Các yêu cầu khác:

- Nhà thầu phải nghiêm chỉnh tuân thủ theo bản vẽ và chỉ dẫn của thiết kế, khi có vướng mắc phải báo cho Chủ đầu tư giải quyết.

- Nhà thầu phải có biện pháp thí nghiệm từng hạng mục công trình sao cho quá trình thí nghiệm liên tục đúng tiến độ đảm bảo chất lượng.

- Nhà thầu phải có biện pháp an toàn thí nghiệm tránh tình trạng làm hư hỏng thiết bị, gây tai nạn lao động. Nếu xảy ra các hiện tượng trên Nhà thầu phải hoàn toàn chịu trách nhiệm.

- Phải tuân thủ các yêu cầu kỹ thuật và các tiêu chuẩn liên quan hiện hành.

## **G. YÊU CẦU KHÁC**

### **1. Quy trình - Quy phạm kỹ thuật thi công và giám sát**

Áp dụng các TCVN-TCN hiện hành. Tuân thủ quy trình kỹ thuật an toàn điện trong công tác Quản lý - Vận hành - Sửa chữa đường dây điện.

### **2. Kho của nhà thầu**

Là các loại kho bãi do nhà thầu tự làm và chịu kinh phí tại công trường để bảo quản VTTB, vật liệu do bên A hoặc Nhà thầu cấp cho dự án. Các kho bãi này phải được xây dựng với chi phí do Nhà thầu chịu và phải được bên A đồng ý trước khi đưa vào sử dụng.

Nhà thầu phải tính toán tổng khối lượng vật tư B cấp (ví dụ: xi măng, thép....) và phải căn cứ vào tiến độ yêu cầu của dự án để đưa ra kết cấu và diện tích kho cho hợp lý - Phần này yêu cầu phải nêu rõ trong tổ chức thi công của Nhà thầu.

### **3. Các công trình tạm**

Lán trại tạm: Nhà thầu tự làm hoặc đi thuê và chịu kinh phí để phục vụ cán bộ, công nhân của nhà Thầu trong quá trình xây lắp.

Đường tạm thi công: Nhà thầu phải tự làm, tự chịu kinh phí để phục vụ cho quá trình thi công xây lắp và vận chuyển.

Sau khi hoàn thành các công tác xây lắp, Nhà thầu phải tháo dỡ tất cả các công trình tạm và hoàn trả lại nguyên hiện trạng mặt bằng.

### **4. Cung cấp điện, nước thi công:**

Điện nước thi công: Nhà thầu tự lo, đảm bảo an toàn và liên tục trong suốt quá trình thi công.

Nước thi công: Nhà thầu tự lo, đảm bảo số lượng cũng như chất lượng trong suốt quá trình thi công.

### **5. An toàn lao động:**

Tuân theo thông tư số 10/2021/TT-BXD ngày 25/8/2021 Hướng dẫn một số điều và biện pháp thi hành Nghị định số 06/2021/NĐ-CP ngày 26 tháng 01 năm 2021 và Nghị định số 44/2016/NĐ-CP ngày 15 tháng 5 năm 2016 của Chính phủ và tuân theo

Nghị định số 06/2021/NĐ-CP ngày 26 tháng 01 năm 2021 và Nghị định số 44/2016/NĐ-CP ngày 15 tháng 5 năm 2016 của Chính phủ

Nhà thầu phải tuân thủ các quy định về an toàn lao động cho người và thiết bị đối với từng nội dung công việc trong suốt quá trình xây lắp.

Nhà thầu phải chịu trách nhiệm đối với bất kỳ tai nạn và hư hỏng nào xảy ra trên công trường do không đảm bảo an toàn lao động gây ra.

#### **6. Vệ sinh môi trường**

Trong suốt quá trình thi công, Nhà thầu phải có biện pháp đảm bảo toàn bộ công trường luôn sạch sẽ, gọn gàng. Các loại phế thải (*bao gồm đất thừa, rác thải..*) phải được xử lý hoặc thu gom vào nơi quy định. Nhà thầu phải tự thỏa thuận với địa phương về vị trí đổ và chịu toàn bộ kinh phí vận chuyển các phế thải đến nơi quy định.

Sau khi thi công xong, Nhà thầu phải chuyển toàn bộ vật tư, vật liệu thừa, trang thiết bị... của Nhà thầu ra khỏi công trình hoàn trả lại mặt bằng để nghiệm thu, bàn giao.

#### **7. Thiết bị thi công**

Nhà thầu cung cấp toàn bộ trang thiết bị, phương tiện, vật tư, vật liệu phục vụ thi công. (Với mức tối thiểu quy định trong Bảng dữ liệu đấu thầu)

Các thiết bị nêu trên phải đảm bảo: hoạt động tốt, đáp ứng được tiến độ thi công.

#### **8. Yêu cầu về nhân lực**

Đáp ứng Mẫu 4A Yêu cầu nhân sự chủ chốt Chương IV Biểu mẫu hồ sơ mời thầu và hồ sơ dự thầu.

#### **9. Bảo quản vật tư thiết bị**

Nhà thầu phải cung cấp cho bên A kế hoạch chi tiết cấp VTTB phù hợp với kế hoạch thi công của Nhà thầu. Nhà thầu chịu mọi trách nhiệm về chất lượng và số lượng VTTB.

#### **10. Đấu nối**

Sử dụng công nghệ thi công hotline khi thực đấu nối đường dây trung áp.

Trường hợp không thực hiện được công nghệ Hotline thì Nhà thầu có trách nhiệm xin cắt điện để thực hiện công tác thi công, đấu nối có liên quan với lưới điện có cấp điện áp từ 0,4kV trở lên.

Việc chậm trả điện do thi công gây ra mà phía Nhà thầu không giải trình được nguyên nhân được bên A chấp nhận thì Nhà thầu phải chịu bồi thường thiệt hại do ngừng cung cấp điện cho Đơn vị quản lý lưới điện. Phần chi phí này (*căn cứ bảng giá trị yêu cầu bồi thường thiệt hại do Đơn vị Quản lý lưới điện lập, được cấp trực tiếp chấp nhận*) Bên A sẽ khấu trừ vào phần giá trị hợp đồng của công trình mà Nhà thầu nhận được để trả cho Đơn vị quản lý lưới điện bị thiệt hại.

#### **11. Nghiệm thu, chạy thử, bàn giao.**

Nhà thầu phải chuẩn bị đầy đủ các hồ sơ phục vụ công tác nghiệm thu đưa công trình vào sử dụng theo quy định: Bản vẽ hoàn công, biên bản nghiệm thu từng phần, biên bản thí nghiệm....

Nhà thầu cử đại diện tham gia các bước nghiệm thu theo quy định.

Nhà thầu chuẩn bị nhân lực, phương tiện phục vụ cho việc nghiệm thu đóng điện, xử lý sự cố (*nếu có*) và các yêu cầu khác của hội đồng nghiệm thu.

Nhà thầu tham gia trực trong thời gian nghiệm thu đóng điện.

## **12. Công tác vận chuyển vật tư thiết bị**

### **a. Nội dung các công việc cần thực hiện**

Chịu trách nhiệm toàn bộ mọi vấn đề liên quan trong quá trình vận chuyển kể từ khi nhận hàng tại nơi giao.

### **b. Các điều kiện thực hiện và yêu cầu kỹ thuật**

Nhà thầu phải bố trí nhân lực có kinh nghiệm, có đủ phương tiện vận tải và biện pháp vận chuyển hàng hoá phù hợp với yêu cầu vận chuyển (*vật tư, thiết bị*) hàng hoá công kênh, dễ hỏng và dễ vỡ.

## **13. Nối, hoàn thiện và tu chỉnh dây**

Các mối nối chịu lực, các khoá néo ép các mối nối sửa chữa và các thanh ghép được lắp đặt vào dây dẫn theo yêu cầu của nhà chế tạo. Tất cả mối nối ép và khoá néo được lắp và hoàn thiện bằng vải (*hoặc giấy*) nhám để làm nhẵn bề mặt, không có các điểm sáng, nhọn bất thường.

Nhà thầu phải cung cấp toàn bộ dụng cụ cần thiết bao gồm cả dụng cụ nối ép để lắp đặt các mối nối chịu lực, khoá néo, ống nối sửa chữa và các thanh ghép.

Điểm nối dây phù hợp với quy phạm. Nghiêm cấm nối dây tại khoảng vượt qua các công trình như nhà, đường ô tô, đường dây điện lực, đường dây thông tin...

Số mối nối, mối ép tuân thủ theo quy phạm hiện hành (*11 TCN-01-2006*).

Không được nối dây khi trời mưa, trời tối. Nối bằng phương pháp do bên A quy định.

## **14. Nối đất**

Hệ thống nối đất được thực hiện theo quy định của thiết kế.

Vị trí nối đất của cột, dây chống sét được thực hiện phù hợp với thiết kế và điện trở suất của từng khu vực tuyến đường dây đi qua. Điện trở nối đất phải đảm bảo theo quy phạm hiện hành.

### **III.6. Yêu cầu về vận hành thử nghiệm, an toàn:**

- Công trình phải được kiểm tra thí nghiệm các thông số kỹ thuật và an toàn đủ điều kiện theo quy định hiện hành ( như điện trở cách điện, trị số tiếp địa, khoảng cách an toàn, hành lang an toàn...) mới được đóng điện.

### **III.7. Yêu cầu về phòng, chống cháy nổ (nếu có):**

- Tổ chức học tập các biện pháp phòng chống cháy nổ cho tất cả cán bộ công nhân và có kiểm tra ghi chép đầy đủ.

- Không được để thiết bị và máy móc gần đường dây điện, trạm điện. Khi đã có

biển báo mọi người phải tuân thủ theo hướng dẫn và biển báo.

- Lắp đặt các thiết bị bảo vệ để chống ngắn mạch do sự tăng giảm đột ngột của đường điện gây hoả hoạn (bảo vệ bằng áp tô mát). Có các biển báo cấm lửa ở những nơi dễ cháy.

- Thực hiện treo biển báo, biển hướng dẫn PCCC tại các nơi như nhà ở, ga ra xe, kho, xưởng. Dụng cụ phòng cháy nổ phải để riêng, không một ai tự tiện lấy dụng cụ PCCC đi làm việc khác. Khu nhà ở, kho kho xưởng phải có thùng cát cứu hoả.

### **III.8. Yêu cầu về vệ sinh môi trường:**

- Nhà thầu có trách nhiệm thực hiện thường xuyên, liên tục kế hoạch bảo vệ môi trường nhằm giảm thiểu tác động xấu đến môi trường và an toàn lao động trong suốt giai đoạn thi công. Thực hiện chế độ định kỳ báo cáo về công tác quản lý môi trường theo yêu cầu của chủ đầu tư.

- Trước khi thi công tổ chức xem xét nghiên cứu đánh giá hiện trạng của công trình, liên hệ với bên A để đề ra biện pháp tối ưu bảo vệ môi trường.

- Xây dựng nội quy, quy định làm việc cho cán bộ công nhân viên có ý thức bảo vệ môi trường tại công trường.

- Đào, đắp, san lấp đất cần được duy trì phù hợp với các chi tiết tiêu chuẩn kỹ thuật xây

dựng, bao gồm các biện pháp như chống sạt lở, ngăn chặn dòng chảy, xả thải trực tiếp ra môi trường...

- Phương tiện ô tô, xe máy thi công và vận chuyển vật liệu xây dựng phải đảm bảo về khí thải, tiếng ồn; Các thiết bị, vật liệu dễ rơi phải được chằng buộc chắc chắn; Các vật liệu dễ

gây bụi như xi măng, đất, cát, đá... phải được che chắn nhằm tránh làm rơi vãi hoặc gây bụi.

- Các chất thải rắn phát sinh trong quá trình thi công (đất, thực vật...) được vận chuyển đổ tại địa điểm phù hợp đã được chính quyền địa phương, Chủ đầu tư đồng ý để không làm ảnh hưởng đến môi trường.

- Trong quá trình thi công không làm thiệt hại đến quyền lợi của cộng đồng, không làm hư hại đến công trình, đường xá công cộng xung quanh khu vực thi công. Không làm ảnh hưởng đến Chủ đầu tư.

- Giữ gìn vệ sinh môi trường, không vứt rác rưởi, gạch vụn, bê tông...; Bố trí thùng rác tại công trường, bố trí khu vệ sinh sạch sẽ tại công trường. Sau khi thi công hoàn thành phải vệ sinh dọn sạch trang thiết bị, vật tư, phương tiện dụng cụ và người ra ngoài phạm vi công trình xây dựng, trả lại mặt bằng nguyên trạng ban đầu.

### **III.9. Yêu cầu về an toàn lao động:**

- Nhà thầu phải tuân thủ “Quy trình an toàn điện” và các quy định về an toàn lao động cho người và thiết bị đối với từng nội dung công việc trong suốt quá trình xây lắp. - Nhà thầu phải chịu trách nhiệm đối với bất kỳ tai nạn và hư hỏng nào xảy ra trên công trường do không đảm bảo an toàn lao động gây ra.

- Nhà thầu phải lập các biện pháp an toàn cụ thể cho từng hạng mục công việc, biện pháp an toàn phải được phổ biến cho toàn bộ công nhân tham gia nắm rõ trước khi thi công.

- Mọi công nhân tham gia thi công phải được huấn luyện an toàn và được cấp thẻ an toàn phù hợp với vị trí công việc đảm nhiệm.

- Nhà thầu phải trang bị đầy đủ các phương tiện, dụng cụ an toàn phục vụ thi công, trang bị đầy đủ bảo hộ lao động cho công nhân, đáp ứng các điều kiện về y tế tối thiểu tại công trường.

- Hàng ngày trước khi làm việc đội trưởng, cán bộ kỹ thuật, tổ trưởng kiểm tra lại tình trạng của tất cả các cán bộ thi công, kiểm tra xong mới cho công nhân làm việc. Trong khi làm việc bất kỳ công nhân nào phát hiện thấy nguy hiểm mất an toàn, phải ngừng làm việc và báo ngay cho cán bộ kỹ thuật hoặc đội trưởng xử lý.

### **III.10. Biện pháp huy động nhân lực và thiết bị phục vụ thi công:**

Nhà thầu phải có Biện pháp huy động nhân lực và thiết bị phục vụ thi công, lập biểu đồ nhân lực và tiến độ thi công chi tiết để đảm bảo tiến độ xây lắp công trình.

### **III.11. Yêu cầu về biện pháp tổ chức thi công tổng thể và các hạng mục:**

Nhà thầu phải lập phương án tổ chức thi công tổng thể và các hạng mục công trình. Phương án TCTC phải phù hợp với quy mô, tính chất, các yêu cầu kỹ thuật an toàn và tiến độ hoàn thành công trình.

### **III.12. Yêu cầu về hệ thống kiểm tra, giám sát chất lượng của nhà thầu:**

- Có kế hoạch chi tiết quản lý chất lượng.  
- Lập sổ nhật ký công trình, hàng ngày đều có sự thống nhất của cán bộ giám sát bên A cùng ký xác nhận.

- Thiết bị, vật tư, vật liệu phải được kiểm tra kỹ lưỡng, đạt yêu cầu theo quy định và được sự thống nhất của cán bộ giám sát bên A cùng ký xác nhận trước khi đưa vào sử dụng cho công trình.

- Tổ chức bồi dưỡng cho cán bộ, công nhân về các chỉ dẫn kỹ thuật, quy trình quy phạm kỹ thuật, các quy định, định mức thi công để thực hiện trong thi công công trình.

- Việc kiểm tra chất lượng thi công phải được tiến hành trong suốt quá trình thi công do chỉ huy trưởng và giám sát của đơn vị đảm nhiệm. Có biện pháp xử lý các sản phẩm kém chất lượng đồng thời theo dõi việc sửa chữa các sản phẩm đó.

### **III. 13. Quy định về biên bản nghiệm thu điện tử (BBNTĐT) và Nhật ký thi công điện tử (NKTCĐT).**

- Nhà thầu có trách nhiệm trang bị chữ ký số của các cá nhân có trách nhiệm ghi và ký nhật ký thi công điện tử(NKTCĐT), biên bản nghiệm thu điện tử (BBNTĐT) với đơn vị cung cấp dịch vụ chứng thực chữ ký số được pháp luật công nhận để thực hiện theo quy định về NKTCĐT, BBNTĐT theo quyết định số 631/QĐ-

EVN ngày 20/04/2022 của Tập đoàn Điện lực Việt Nam về việc ban hành Quy định triển khai nhật ký thi công điện tử và biên bản nghiệm thu điện tử trên phần mềm Quản lý Đầu tư Xây dựng;

- Đơn vị TVGS có trách nhiệm phối hợp với đơn vị thi công xác nhận NKTCĐT, BBNTĐT trên phần mềm IMIS (phần mềm quản lý Đầu tư xây dựng của Tập đoàn Điện lực Quốc gia Việt Nam; địa chỉ web: <https://imis.evn.com.vn:8089/#/login> hoặc <https://giamsat.evn.com.vn/#/login> hoặc App trên phiên bản Mobile) hàng ngày. Việc lập BBNTĐT, NKTCĐT trên IMIS đảm bảo đầy đủ các nội dung của nhật ký và biên bản, xác nhận bởi người có trách nhiệm theo quy định của hợp đồng và lưu trữ NKTCĐT, BBNTĐT dạng file pdf nhận về từ hệ thống IMIS;

- Quy trình ghi, xác nhận NKTCĐT, BBNTĐT thực hiện theo quyết định số 631/QĐ-EVN ngày 20/04/2022 của Tập đoàn Điện lực Việt Nam.

Chủ đầu tư sẽ chấm dứt hợp đồng với Nhà thầu nếu nhà thầu vi phạm nghiêm trọng chất lượng công trình theo đánh giá của chủ đầu tư. Đối với các vi phạm chất lượng công trình nhỏ, Nhà thầu phải khắc phục các vi phạm chất lượng này và không tính tiến độ thực hiện cho phần khắc phục này.

Nếu sau 03 lần kiểm tra nhà thầu vẫn vi phạm về chất lượng công trình, Chủ đầu tư sẽ xem xét chấm dứt hợp đồng với Nhà thầu.

### **III. 14. Yêu cầu về công tác quản lý chất lượng công trình bằng hình ảnh:**

Hình ảnh chụp cấu kiện trong quá trình thi công là một thành phần của hồ sơ hoàn công công trình, Nhà thầu sẽ không được thanh toán chi phí cho phần khối lượng công việc thiếu hình ảnh hoặc hình ảnh chụp không đảm bảo chất lượng.

Nhà thầu phải phối hợp với đơn vị tư vấn giám sát tổ chức chụp ảnh lưu trữ đặc biệt là phần che khuất của công trình để phục vụ cho công tác kiểm tra, quản lý chất lượng sau này:

+ Hình ảnh phải rõ ràng, đầy đủ thông số, kích thước và thể hiện tổng quát vị trí cần chụp. Hình ảnh phải có bảng tên thể hiện cấu kiện, tên vị trí, tên xuất tuyến hoặc hạng mục, tên gói thầu, tên dự án. Ảnh chụp phải thể hiện thời gian, tọa độ GPS.

+ Nghiêm cấm sử dụng phần mềm sửa ảnh làm sai lệch kết quả thực tế.

Quy định hình ảnh:

- Phải thể hiện rõ được cấu kiện cần chụp;

- Phải có bảng tên thể hiện các nội dung về tên cấu kiện, tên vị trí, tên xuất tuyến hoặc hạng mục, tên gói thầu, tên công trình, tên dự án, ngày chụp. Trường hợp

cấu kiện đúc tập trung bỏ nội dung tên vị trí, tên xuất tuyến hoặc hạng mục; Mẫu bảng tên trên ảnh chụp thực hiện theo biểu mẫu.

- Phải thể hiện thời gian và tọa độ GPS tại vị trí chụp;
- Phải thể hiện rõ kích thước khi được phóng to (không bị nhòe, hiển thị rõ số đo của thước).

Quy định số lượng:

\* Đối với móng đúc tại chỗ: gồm 04 hình ảnh/vị trí, cụ thể:

- Hình 01: Sau khi hoàn thành công tác đào móng, lắp đặt cốt pha, cốt thép và đổ bê tông lót. Hình ảnh phải thể hiện các kích thước độ sâu, chiều dài, rộng của hố móng.

- Hình 02: Trong quá trình đổ bê tông móng (khoảng  $\frac{1}{2}$  khối lượng bê tông móng), hình ảnh phải có mặt của cán bộ giám sát.

- Hình 03: Sau khi tháo cốt pha. Hình ảnh phải thể hiện chiều cao, chiều rộng và chiều dài mặt móng.

- Hình 04: Sau khi hoàn thành công tác dựng cột, lấp đất, hoàn trả mặt bằng, dọn dẹp vệ sinh môi trường. Hình ảnh phải thể hiện rõ mặt bằng móng.

Ghi chú: Các hình 01, 02, 03 được lưu vào giai đoạn đúc móng; hình 04 được lưu vào giai đoạn dựng cột trong chương trình QLĐTXD.

\* Đối với móng đúc tập trung: gồm 04 hình ảnh/vị trí, cụ thể:

- Hình 01: Sau khi hoàn thành các công tác lắp đặt lớp lót, cốt pha, cốt thép. Yêu cầu phải thể hiện rõ kích thước của lồng thép.

- Hình 02: Trong quá trình đổ bê tông móng (khoảng  $\frac{1}{2}$  khối lượng bê tông). Yêu cầu hình ảnh phải có mặt của cán bộ giám sát.

- Hình 03: Sau khi đặt móng vào hố móng. Yêu cầu hình ảnh phải thể hiện chiều cao, chiều rộng và chiều dài mặt móng.

- Hình 04: Sau khi hoàn thành công tác dựng cột, lấp đất, hoàn trả mặt bằng, dọn dẹp vệ sinh môi trường. Yêu cầu hình ảnh phải thể hiện rõ mặt bằng móng.

\* Đối với tiếp địa: tối thiểu 03 hình ảnh/vị trí.

- Hình 01: Chụp chiều dài cọc tiếp địa tại điểm thi công.

- Hình 02: Chụp độ chôn sâu của dây tiếp địa (tại điểm hàn vào cọc).

- Hình 03: Chụp các tia của hệ thống tiếp địa (trước khi lấp đất). Khi chụp phải có cờ chỉ thị điểm cuối cùng của tia. Số lượng ảnh tùy thuộc vào số lượng tia theo thiết kế.

### **III.15. Yêu cầu khác căn cứ quy mô, tính chất của gói thầu (nếu có):**

- Nhà thầu phải sử dụng công nghệ thi công Hotline khi thi công kéo dài dây dẫn giao chéo và đấu nối với các đường dây trung áp, cao áp.
- Công trình thi công trên lưới điện hạ áp đang vận hành, thi công có thể vi phạm hành lang an toàn lưới điện và thi công phải cắt điện đường dây trung, hạ áp. Trước khi thi công đơn vị thi công phải tiến hành khảo sát cùng các đơn vị Quản lý vận hành có liên quan (Điện lực) để lập Phương án tổ chức thi công đảm bảo an toàn trình Công ty Điện lực Hà Tĩnh phê duyệt theo quy định. Đơn vị thi công phải đăng ký kế hoạch công tác với đơn vị quản lý vận hành theo quy định.
- Nhà thầu phải có các giải pháp tổ chức thi công để giảm thiểu vùng ảnh hưởng mất điện và thời gian cắt điện phục vụ thi công.
- Quá trình thi công phải tuân thủ nghiêm ngặt các quy định về an toàn.
- Thiết bị, vật tư tháo hạ thu hồi phải được bảo quản, vận chuyển, nhập kho Công ty Điện lực Hà Tĩnh.

### **IV. Các bản vẽ**

E-HSMT này gồm có các bản vẽ trong danh mục sau đây:

<b>STT</b>	<b>TÊN CÁC BẢN VẼ</b>	<b>MÃ HIỆU BẢN VẼ</b>	<b>SỐ TRANG</b>
	Theo BCKT-KT đã được phê duyệt kèm theo		

(Ghi chú: Đính kèm hồ sơ thiết kế, thuyết minh các bản vẽ là tệp tin PDF/Word/CAD cùng E-HSMT trên Hệ thống).