

TỔNG CÔNG TY
ĐIỆN LỰC TP HỒ CHÍ MINH
CÔNG TY ĐIỆN LỰC BẾN CÁT

CỘNG HÒA XÃ HỘI CHỦ NGHĨA VIỆT NAM
Độc lập - Tự do - Hạnh phúc

PHƯƠNG ÁN ĐẦU TƯ

- CÔNG TRÌNH: CẢI TẠO, NÂNG CẤP NHÁNH RỄ KHU PHỐ 1 TĂNG CƯỜNG NỐI LƯỚI TUYẾN 471 BÀU TRƯ VÀ TUYẾN 476 AN LINH
- LOẠI CÔNG TRÌNH: CÔNG TRÌNH CÔNG NGHIỆP
- KẾ HOẠCH: ĐẦU TƯ XÂY DỰNG NĂM 2026
- ĐỊA ĐIỂM XÂY DỰNG: XÃ PHƯỚC HÒA
- KHÁI TOÁN TỔNG VỐN ĐẦU TƯ: 16.781.177.533 đồng
- NGƯỜI LẬP PHƯƠNG ÁN: MAI MINH HIẾU./.

Nơi nhận:

- Tổng công ty (Ban Kế hoạch);
- Ban Giám đốc (để báo cáo);
- Lưu: VT, KT&AT, MMH.(4)

**KT.GIÁM ĐỐC
PHÓ GIÁM ĐỐC**

Nguyễn Văn Lạt

HCMPC\TANNV(Nguyễn Văn Tân) 23/12/2025 11:01

Tháng 9/2025

PHƯƠNG ÁN ĐẦU TƯ

Công trình: Cải tạo, nâng cấp nhánh rẽ Khu Phố 1 tăng cường nổi lưới tuyến 471 Bà Trư và 476 An Linh

1. Các căn cứ và cơ sở lập dự án:

Căn cứ Luật xây dựng số 50/2014/QH13 ngày 18/6/2014 do Quốc hội Nước Cộng hoà Xã hội Chủ nghĩa Việt Nam ban hành;

Căn cứ Luật số 62/2020/QH14 ngày 17/6/2020 sửa đổi, bổ sung một số điều của Luật Xây dựng;

Căn cứ Luật Điện lực số 61/2024/QH15 ngày 30/11/2024;

Căn cứ Nghị định số 06/2021/NĐ-CP ngày 26/01/2021 của Chính phủ quy định chi tiết một số nội dung về quản lý chất lượng, thi công xây dựng và bảo trì công trình xây dựng;

Căn cứ Nghị định số 10/2021/NĐ-CP ngày 09/02/2021 của Chính phủ về quản lý chi phí đầu tư xây dựng;

Căn cứ Nghị định số 35/2023/NĐ-CP ngày 20/6/2023 của Chính phủ về sửa đổi, bổ sung một số điều của các Nghị định thuộc lĩnh vực quản lý nhà nước của Bộ Xây dựng;

Căn cứ Nghị định số 61/2025/NĐ-CP ngày 04/3/2025 của Chính phủ về việc quy định chi tiết một số điều Luật điện lực về giấy phép hoạt động điện lực;

Căn cứ Nghị định số 175/2024/NĐ-CP ngày 30/12/2024 của Chính phủ về việc quy định chi tiết một số điều và biện pháp thi hành Luật Xây dựng về quản lý hoạt động xây dựng;

Căn cứ Nghị định số 62/2025/NĐ-CP ngày 04/3/2025 của Chính phủ quy định chi tiết thi hành Luật Điện lực về bảo vệ công trình điện lực và an toàn trong lĩnh vực điện lực;

Căn cứ Thông tư số 06/2021/TT-BXD ngày 30/6/2021 quy định về phân cấp công trình xây dựng và hướng dẫn áp dụng trong quản lý hoạt động đầu tư xây dựng;

Căn cứ Thông tư số 02/2025/TT-BCT ngày 01/02/2025 Bộ Công Thương quy định về bảo vệ công trình điện lực và an toàn trong lĩnh vực điện lực;

Căn cứ Thông tư số 05/2025/TT-BCT ngày 01/02/2025 của Bộ Công Thương quy định hệ thống truyền tải điện, phân phối điện và đo đếm điện năng;

Căn cứ Quyết định số 816/QĐ-BXD ngày 22/8/2024 của Bộ Xây Dựng công bố suất vốn đầu tư xây dựng và giá xây dựng tổng hợp bộ phận kết cấu công trình năm 2023;

Căn cứ Quyết định số 50/QĐ-HĐTV ngày 18/4/2022 của Hội đồng thành viên Tập đoàn Điện lực Việt Nam về việc ban hành Suất vốn đầu tư xây dựng công trình lưới điện phân phối cấp điện áp đến 35kV;

Căn cứ Quyết định số 3586/QĐ-EVNHCMC ngày 04/8/2023 của Tổng công ty Điện lực Thành phố Hồ Chí Minh về việc cập nhật suất vốn đầu tư công trình: Cáp ngầm hạ thế lõi nhôm; Lắp đặt một số thiết bị chính (gồm: tủ bù trung thế, LBS và Recloser) áp dụng chung trong nội bộ Tổng công ty Điện lực Thành phố Hồ Chí Minh;

Căn cứ Quyết định số 16/QĐ-HĐTV ngày 12/3/2024 của Hội đồng thành viên Tổng công ty Điện lực Thành phố Hồ Chí Minh về việc ban hành Quy định quản lý chi phí hoạt động đầu tư xây dựng trong Tổng công ty Điện lực Thành phố Hồ Chí Minh;

Căn cứ Quyết định số 2796/QĐ-EVNHCMC ngày 02/7/2024 của Tổng công ty Điện lực Thành phố Hồ Chí Minh về việc cập nhật suất vốn đầu tư công trình đường dây trung thế nổi áp dụng chung trong nội bộ Tổng công ty;

Căn cứ công văn số 3791/EVNHCMC-KT ngày 14/10/2024 của Tổng Công ty Điện lực Thành phố Hồ Chí Minh về việc áp dụng bộ thiết trí lưới điện phân phối;

Căn cứ Quyết định số 789/QĐ-EVN ngày 10/06/2025 của Tập đoàn Điện lực Việt Nam về việc ban hành quy định về công tác Đầu tư xây dựng trong Tập đoàn Điện lực Việt Nam;

Căn cứ Quyết định số 07/QĐ-HĐTV ngày 07/01/2025 của Hội đồng thành viên Tổng công ty Điện lực Thành phố Hồ Chí Minh về việc ban hành quy định hướng dẫn phân cấp trong các dự án đầu tư xây dựng, trang bị tài sản cố định, ứng dụng công nghệ thông tin trong Tổng công ty Điện lực Thành phố Hồ Chí Minh;

Căn cứ Quyết định số 70/QĐ-HĐTV ngày 30/5/2025 của Hội đồng thành viên Tổng công ty Điện lực Thành phố Hồ Chí Minh về việc ban hành Quy chế về công tác đầu tư xây dựng áp dụng trong Tổng công ty Điện lực Thành phố Hồ Chí Minh;

Căn cứ Quyết định số 2571/QĐ-EVNHCMC ngày 30/5/2025 của Tổng công ty Điện lực Thành phố Hồ Chí Minh về việc ban hành Quy trình xây dựng định mức – đơn giá áp dụng trong Tổng công ty Điện lực Thành phố Hồ Chí Minh;

Căn cứ Quyết định số 2572/QĐ-EVNHCMC ngày 30/5/2025 của Tổng công ty Điện lực Thành phố Hồ Chí Minh về việc ban hành Quy định về công tác thiết kế dự án lưới điện phân phối cấp điện áp 35kV trong Tổng công ty Điện lực Thành phố Hồ Chí Minh;

Căn cứ Quyết định số 72/QĐ-HĐTV ngày 31/5/2025 của Hội đồng thành viên Tổng công ty Điện lực Thành phố Hồ Chí Minh về việc ban hành Quy chế về công tác kế hoạch áp dụng trong Tổng công ty Điện lực Thành phố Hồ Chí Minh;

Căn cứ Quyết định số 3571/QĐ-EVNHCMC ngày 14/7/2025 của Tổng công ty Điện lực Thành phố Hồ Chí Minh về việc ban hành suất vốn đầu tư công trình: lắp đặt tủ trung thế (gồm phần móng, thiết bị) áp dụng trong nội bộ Tổng công ty;

Căn cứ hiện trạng lưới điện trung hạ thế, số lượng khách hàng trên các tuyến dây và phân bố khách hàng trên địa bàn quản lý của Công ty Điện lực Bến Cát.

2. Mục tiêu đầu tư:

- Chống quá tải dây dẫn (phù hợp với công suất trạm hiện hữu và tương lai), đáp ứng nhu cầu sử dụng điện cho khách hàng trên địa bàn xã Phước Hoà.

- Xây dựng kết lưới mạch vòng trung thế giữa tuyến 476 An Linh với tuyến 471 Bà Trư, tăng cường chuyển tải giữa các phát tuyến khi cần thiết.
- Tạo điều kiện phát triển kinh tế xã hội và góp phần đảm bảo an ninh chính trị trên địa bàn xã Phước Hoà.
- Đáp ứng nhu cầu và chất lượng cung cấp điện sinh hoạt, sản xuất, kinh doanh cho các doanh nghiệp trong khu vực ngày càng cao.

3. Hiện trạng lưới điện:

3.1. Trạm trung gian:

Khu vực xã Phước Hoà và xã Phú Giáo hiện đang được cung cấp nguồn từ 01 TBA 110/22kV Phú Giáo với 07 phát tuyến. Tình hình mang tải cụ thể như sau:

- **MBA T1: 995A (99,1% I_{dm})**
 - + Tuyến 471 Bà Trư (trụ 01 đến 60) : 90 A
 - + Tuyến 473 Phước Hòa (trụ 01 đến 177) : 515 A
 - + Tuyến 475 Tam Lập : 60 A
 - + Tuyến 477 Vĩnh Lập : 230
- **MBA T2: 920A (91,6% I_{dm})**
 - + Tuyến 472 Phước Vĩnh : 00 A
 - + Tuyến 476 An Linh : 410 A
 - + Tuyến 474 Tân Bình : 510 A

3.2. Lưới phân phối trung thế:

a) Về hiện trạng lưới điện trung thế.

- Nhánh rẽ Khu Phố 1 - tuyến 471 Bà Trư có liên kết chuyển nguồn với tuyến 476 An Linh thông qua nhánh rẽ Phước Sang tuy nhiên tiết diện dây dẫn đường dây hiện hữu nhỏ, không đảm bảo tốt khả năng chuyển tải cao khi cần thiết. Hiện trạng lưới điện cụ thể như sau:

✓ Đường dây trung thế nhánh rẽ Khu Phố 1:

- Nguồn điện, điểm đầu nối: Trụ 27 tuyến 471 Bà Trư, trạm 110kV Phú Giáo.
- Lộ trình tuyến: Đường dây đi dọc theo hành lang bên trái đường ĐH 506.
- Điện áp: 12,7kV
- Số pha: 3P-1N
- Chiều dài tuyến: 8,795 km (trụ đầu nối đến trụ 115: 8,615 km; trụ 115 đến cuối tuyến trụ 40B nhánh rẽ Phước Sang: 0,18 km)
- Dây Dẫn:
 - Dây pha : Sử dụng cáp nhôm bọc lõi thép 3xACX-70 mm² (trụ 01 đến 115); cáp 3xACX-50 (trụ 115 đến 40B)
 - Dây trung hòa : Sử dụng dây nhôm trần lõi thép AC-50mm²
- Cách điện:

- Cách điện đứng : Sử dụng sứ đứng 24kV có chiều dài dòng rò $\geq 600\text{mm}$
- Cách điện treo : Sử dụng chuỗi cách điện polymer 24kV lực phá hủy nhỏ nhất $\geq 70\text{kN}$, có chiều dài dòng rò $\geq 600\text{mm}$
- Sử dụng khung U + sứ ống chỉ để dùng dây trung hòa. Khung U được mạ kẽm với bề dày lớp mạ $\geq 80\mu\text{m}$, sứ ống chỉ có chiều dài dòng rò $\geq 80\text{mm}$
- Trụ điện : Sử dụng trụ bê tông ly tâm 12m có lực đầu trụ $\geq 5,4\text{kN}$, $k \geq 2$
- Xà:
 - Sử dụng đà sắt mạ kẽm nhúng nóng bề dày tối thiểu $80\mu\text{m}$.
 - Sử dụng đà composite cho các vị trí lắp đặt thiết bị (LBFCO, FCO, LA, DS, ...) nhằm tăng cường cách điện, hạn chế sự cố do phóng điện thiết bị
- Móng trụ : Sử dụng đà cản 1,2m cặp chân trụ, đổ bê tông móng trụ.
- Chằng trụ : Sử dụng dây thép trần xoắn mạ kẽm TK 50 + cọc neo $\phi 18 \times 2400$ bắt vào trụ bằng Boulon mắt và móng neo dùng neo xòe.
- Tiếp địa : Sử dụng tiếp địa đường dây theo hình thức 4 cọc tia
- Hình thức đấu nối : Sử dụng kẹp quai U + hotline cỡ thích hợp.
- Thiết bị bảo vệ :
 - 03 LBFCO lắp đặt tại trụ 01;
 - 03 LBFCO lắp đặt tại trụ 38 (PĐ. Lễ Trang);
 - LBS trụ 115 (PĐ. Cầu Đức);
 - 03 DS trụ 40B nhánh rẽ Phước Sang.

❖ **Hiện trạng đường dây hạ thế đi chung trụ trung thế:**

- Đường dây hạ thế đi hỗn hợp với trụ trung thế hiện hữu của nhánh rẽ Khu Phố 1 gồm:
 - Lưới hạ thế trạm 2x37,5kVA Xóm Việt Kiều 2;
 - Lưới hạ thế trạm 2x25kVA Xóm Việt Kiều 3;
 - Lưới hạ thế trạm 1x50kVA Xóm Lễ Trang;
 - Lưới hạ thế trạm 1x50kVA Tổ 3 Vĩnh An;
 - Lưới hạ thế trạm 1x(50+37,5)kVA Lễ Trang;
 - Lưới hạ thế trạm 2x25kVA Lễ Trang 3;
 - Lưới hạ thế trạm 1x50kVA Lễ Trang 5;
 - Lưới hạ thế trạm 1x50kVA Xóm Bắc;
 - Lưới hạ thế trạm 1x50kVA Xóm Bắc 2;
 - Lưới hạ thế trạm 1x50kVA Bàu Ao;
 - Lưới hạ thế trạm 1x50kVA Bàu Nỏ;
 - Lưới hạ thế trạm 1x50kVA 88 Khu Phố 1;
 - Lưới hạ thế trạm 2x25kVA Cầu Đức;

Lưới hạ thế trạm 1x(25+37,5)kVA Phước Sang Giữa.

b) Về hiện trạng chống sét tại khu vực của tuyến dây.

- Theo số liệu tham khảo trong “Quy Chuẩn kỹ thuật Quốc Gia số liệu điều kiện tự nhiên dùng trong xây dựng năm 2020; Ký hiệu: QCVN02:2021/BXD”, địa bàn xã Phước Hoà có mật độ sét ở cao, ảnh hưởng rất lớn đến việc cung cấp trong mùa mưa bão.

- Công ty Điện lực Bến Cát cũng đã thực hiện giải lắp tăng cường dây chống sét cho nhiều khu vực trên địa bàn các năm gần đây, kết quả đạt được sau khi thực hiện kéo dây chống sét trên các tuyến dây này đến nay không ghi nhận sự cố mất điện do sét đánh trực tiếp, trong khi giai đoạn từ năm 2020 đến năm 2024 ở khu vực xã Phước Hoà và các xã lân cận là 22 vụ.

- Với hiệu quả đã đạt được, việc thực hiện triển khai lắp dây chống sét cho đường dây trung thế là cần thiết, đặc biệt tại các khu vực đồng ruộng, thưa dân cư, ảnh hưởng mất điện từ sét cao (bảng thống kê khu vực đề xuất kéo dây chống sét đính kèm).

c) Về hiện trạng phần trụ trung thế và hành lang an toàn lưới điện.

- Tại các vị trí trụ BTLT 12m được trồng dọc theo hành lang an toàn đường giao thông ĐH 506 trước đất trồng cây cao su của nhiều khách hàng, cây cao su phát triển nhanh nên phải thường xuyên thực hiện công tác phát quang lưới điện trong vận hành, mặc khác cây cao su có giá trị kinh tế cao nên khó khăn khi thoả thuận với các hộ dân để thực hiện phát quang, chỉ chặt tỉa cành cây nhỏ, đặc biệt phát quang triệt để là không thể thực được trong nhiều năm qua.

3.3. Bản vẽ hiện trạng lưới điện trung thế khu vực thực hiện dự án.

- Đính kèm bản vẽ.

4. Qui mô, đặc điểm của dự án:

4.1. Giải pháp kỹ thuật đề xuất:

- Qua các nội dung phân tích và đánh giá lưới điện nêu trên, Công ty Điện lực Bến Cát đề xuất thực hiện đầu tư xây dựng lưới điện đến khu vực phụ tải khách hàng theo phương án như sau: Nâng cấp, cải tạo thay tăng tiết diện dây dẫn trung thế nhánh rẽ Khu Phố 1.

- Việc thực hiện các nội dung nêu trên phải có đầy đủ các hồ sơ đảm bảo điều kiện vệ sinh môi trường và các điều kiện khác như phòng cháy, chữa cháy, an toàn lao động v.v.. không ảnh hưởng đến môi trường xung quanh nơi công tác.

- Ngoài ra, các vị trí trồng trụ trung thế phải tính toán lực căng đầu trụ để đảm bảo an toàn vận hành lưới điện.

4.2. Quy mô, khối lượng đầu tư:

- Cải tạo, nâng cấp nhánh rẽ Khu Phố 1 từ trụ 01 đến 115, dài 8,615 km (hiện hữu cáp 3xACX-70/AC-50 mm²; trụ BTLT 12m lên thành cáp 3xVXAs-240/AC-120mm² + dây chống sét TK50; trụ BTKT 14m);

- Cải tạo, nâng cấp nhánh rẽ Khu Phố 1 từ trụ 115 đến 40B nhánh rẽ Phước Sang, dài 0,180 km (hiện hữu cáp 3xACX-50/AC-50 mm²; trụ BTLT 12m lên thành cáp 3xVXAs-240/AC-120mm² + dây chống sét TK50; trụ BTKT 14m);

4.3. Tổng hợp giá trị đầu tư:

Tổng khái toán vốn đầu tư: **16.781.177.533** đồng (Đính kèm bảng khái toán)

Trong đó:

- Chi phí xây dựng	:	4.097.538.180	đồng.
- Chi phí VTTB	:	8.851.727.750	đồng.
- Chi phí khác	:	1.848.950.589	đồng.
- Thuế GTGT	:	1.183.857.322	đồng.
- Chi phí dự phòng (5%):		799.103.692	đồng.

5. Công tác bảo vệ môi trường:

- Công trình “*Cải tạo, nâng cấp nhánh rẽ Khu Phố 1 tăng cường nối lưới tuyến 471 Bà Tru và 476 An Linh*” chủ yếu có các hạng mục thi công cơ bản sau:

- Phần thi công không điện: thi công đào lỗ trụ, tái lập mặt đường trên các tuyến đường hiện hữu, thi công đến đầu dọn dẹp vệ sinh đến đó để trả mặt bằng theo đúng quy định công trình giao thông.

- Phần thi công chuyên điện: thi công kéo lưới nối, cáp ngầm, làm hộp đầu – hộp nối, sau khi làm xong hộp đầu - hộp nối dọn dẹp vệ sinh sạch sẽ, đúng quy định. Tất cả các công tác trên không có chất thải độc hại nên không ảnh hưởng đến công tác bảo vệ môi trường.

- Đơn vị triển khai dự án phải lập thủ tục đăng ký bảo vệ môi trường theo Quyết định số 108/QĐ-HĐTV do Tổng công ty Điện lực TP.HCM ban hành.

6. Hiệu quả đầu tư: Dự án nêu trên sẽ đạt được một số hiệu quả sau:

- Công trình đầu tư xây dựng nâng cấp, cải tạo nhánh rẽ Khu Phố 1 sau khi thực hiện sẽ tăng cường mạch vòng kết lưới giữa tuyến 471 Bà Tru và tuyến 476 An Linh - trạm 110kV Phú Giáo trong thời gian tới, góp phần nâng cao độ tin cậy cấp điện.

- Đảm bảo yêu cầu cung cấp điện an toàn, ổn định và liên tục cho khách hàng.

- Góp phần ổn định an ninh, chính trị và đáp ứng nhu cầu phát triển kinh tế xã hội trên địa bàn xã Phước Hoà.

7. Đề xuất tiến độ thực hiện:

- Thực hiện chuẩn bị đầu tư	:	Quý 4/2025
- Thời gian đăng ký khởi công	:	Quý 1/2026
- Thời gian dự kiến hoàn thành	:	Quý 2/2026.

Qua phân tích hiện trạng như trên, việc đầu tư xây dựng công trình “*Cải tạo, nâng cấp nhánh rẽ Khu Phố 1 tăng cường nối lưới tuyến 471 Bà Tru và 476 An Linh*” là rất cần thiết, nhằm đảm bảo an toàn và cung cấp điện ổn định liên tục trên địa bàn, đảm bảo ổn định an ninh chính trị và tạo điều kiện phát triển kinh tế xã hội.

Kính trình Tổng công ty Điện lực Thành phố Hồ Chí Minh xét duyệt phương án đầu tư để triển khai các thủ tục tiếp theo, đảm bảo cung cấp điện cho khách hàng ổn định trên địa bàn xã Phước Hoà trong thời gian tới.

Trân trọng kính trình.

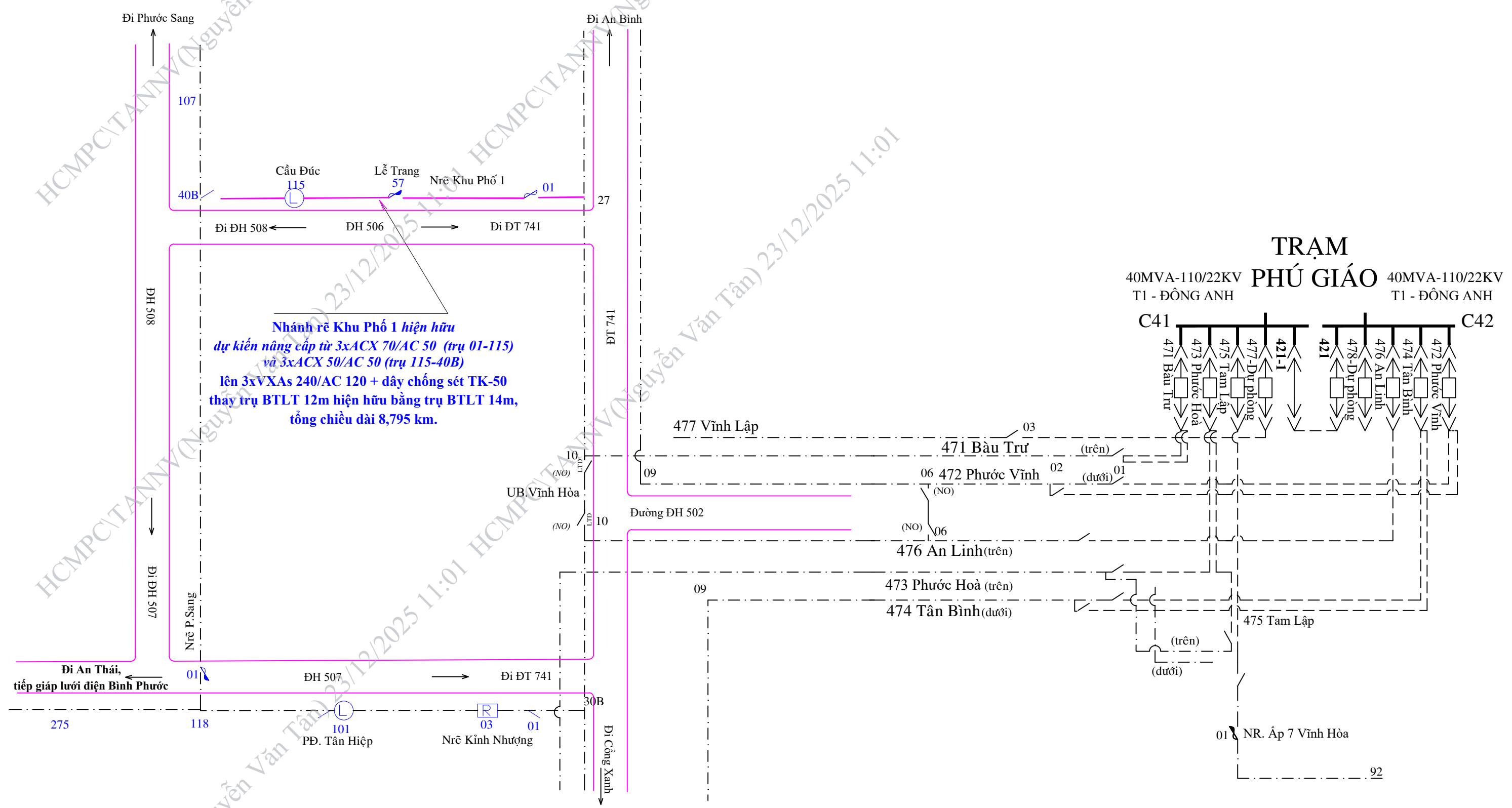

Nhánh rẽ Khu Phố 1 hiện hữu
 dự kiến nâng cấp từ 3xACX 70/AC 50 (trụ 01-115)
 và 3xACX 50/AC 50 (trụ 115-40B)
 lên 3xVXAs 240/AC 120 + dây chống sét TK-50
 thay trụ BTLT 12m hiện hữu bằng trụ BTLT 14m,
 tổng chiều dài 8,795 km.

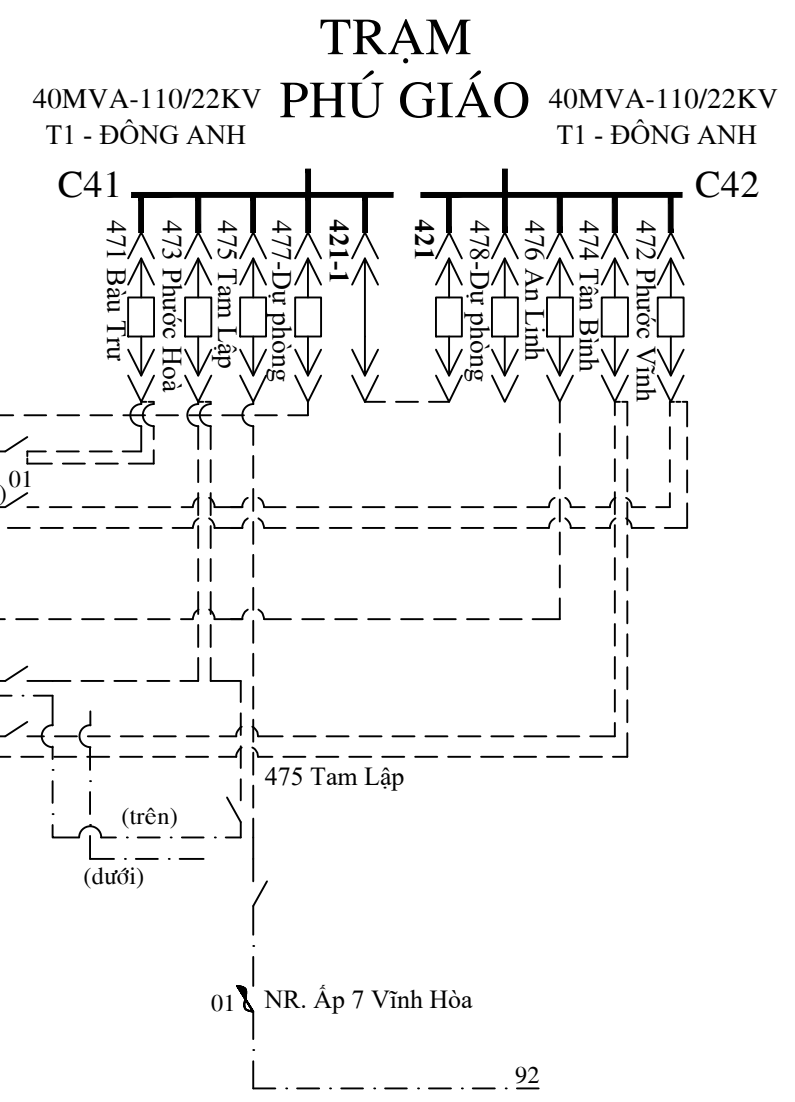

Công trình:			
Cải tạo, nâng cấp nhánh rẽ Khu Phố 1 tăng cường nối lưới tuyến 471 Bầu Trư và 476 An Linh			
SƠ ĐỒ ĐƠN TUYẾN			
BVCT	ĐTXD 2026	SỐ BẢN VẼ	01/01
TỈ LỆ		NGÀY VẼ	10/08/2025