



# HỒ SƠ THIẾT KẾ BẢN VẼ THI CÔNG

## HẠNG MỤC: NHÀ TẬP VÀ THI ĐẤU ĐA NĂNG (PHẦN PHÒNG CHÁY CHỮA CHÁY)

DỰ ÁN: TRUNG TÂM HUẤN LUYỆN THỂ THAO QUỐC GIA TP.HỒ CHÍ MINH TẠI MŨI NÉ, TỈNH BÌNH THUẬN (CĐ2)

CHỦ ĐẦU TƯ: BAN QUẢN LÝ DỰ ÁN ĐẦU TƯ XÂY DỰNG

ĐỊA ĐIỂM XÂY DỰNG: MŨI NÉ, TỈNH BÌNH THUẬN (NAY LÀ PHƯỜNG PHÚ HẢI - TỈNH LÂM ĐỒNG)



# HỒ SƠ THIẾT KẾ BẢN VẼ THI CÔNG

## HẠNG MỤC: NHÀ TẬP VÀ THI ĐẤU ĐA NĂNG (PHẦN PHÒNG CHÁY CHỮA CHÁY)

DỰ ÁN: TRUNG TÂM HUẤN LUYỆN THỂ THAO QUỐC GIA TP.HỒ CHÍ MINH TẠI MŨI NÉ, TỈNH BÌNH THUẬN (CĐ2)

CHỦ ĐẦU TƯ: BAN QUẢN LÝ DỰ ÁN ĐẦU TƯ XÂY DỰNG

ĐỊA ĐIỂM XÂY DỰNG: MŨI NÉ, TỈNH BÌNH THUẬN (NAY LÀ PHƯỜNG PHÚ HẢI - TỈNH LÂM ĐỒNG)

#### CƠ QUAN TRÌNH

BAN QUẢN LÝ DỰ ÁN ĐẦU TƯ XÂY DỰNG

#### TƯ VẤN THIẾT KẾ

CÔNG TY CỔ PHẦN TƯ VẤN ĐẦU TƯ XÂY DỰNG  
VÀ THƯƠNG MẠI Á CHÂU

#### TƯ VẤN THIẾT KẾ PCCC

CÔNG TY CỔ PHẦN A-DESIGN VIỆT NAM

# HỆ THỐNG PHÒNG CHÁY CHỮA CHÁY

HẠNG MỤC: NHÀ THI ĐẤU ĐA NĂNG

# DANH MỤC BẢN VẼ HỆ THỐNG PHÒNG CHÁY CHỮA CHÁY

STT	KÝ HIỆU BẢN VẼ	TÊN BẢN VẼ	TỶ LỆ	KHỔ GIẤY
<b>I HẠNG MỤC PHÒNG CHÁY CHỮA CHÁY</b>				
1	PC- DM-001	DANH SÁCH BẢN VẼ HỆ THỐNG PHÒNG CHÁY CHỮA CHÁY	KTL	A1
2	PC- KH-002	KÝ HIỆU		
<b>II HẠNG MỤC CHỮA CHÁY</b>				
1	PC- SD-101	SƠ ĐỒ NGUYÊN LÝ HỆ THỐNG CHỮA CHÁY	KTL	A1
2	PC- MB-1.01	MẶT BẰNG CHỮA CHÁY CỐT 0.0	1/100	A1
3	PC- MB-1.02	MẶT BẰNG CHỮA CHÁY CỐT 5.2	1/100	A1
4	PC- MB-1.03	MẶT BẰNG CHỮA CHÁY CỐT 8.8	1/100	A1
5	PC- CT-1.01	CHI TIẾT LẮP ĐẶT ĐIỀN HÌNH HỆ THỐNG CHỮA CHÁY	KTL	A1
5	PC- MC-1.01	MẶT CẮT BỐ TRÍ ĐẦU PHUN	KTL	A1
<b>III HẠNG MỤC BÁO CHÁY</b>				
1	PC- SD-201	SƠ ĐỒ NGUYÊN LÝ HỆ THỐNG BÁO CHÁY	KTL	A1
2	PC- MB-2.01	MẶT BẰNG BÁO CHÁY CỐT 0.0	1/100	A1
3	PC- MB-2.02	MẶT BẰNG BÁO CHÁY CỐT 5.2	1/100	A1
4	PC- MB-2.03	MẶT BẰNG BÁO CHÁY CỐT 8.8	1/100	A1
5	PC- CT-2.01	CHI TIẾT LẮP ĐẶT ĐIỀN HÌNH HỆ THỐNG BÁO CHÁY	KTL	A1
	PC- MC-2.01	MẶT CẮT BỐ TRÍ ĐẦU BÁO CHÁY	KTL	A1
<b>IV HẠNG MỤC CHIẾU SÁNG SỰ CỐ</b>				
1	PC- SD-301	SƠ ĐỒ NGUYÊN LÝ & CHI TIẾT LẮP ĐẶT HỆ THỐNG CHIẾU SÁNG SỰ CỐ	KTL	A1
2	PC- MB-3.01	MẶT BẰNG CHIẾU SÁNG SỰ CỐ CỐT 0.0	1/100	A1
3	PC- MB-3.02	MẶT BẰNG CHIẾU SÁNG SỰ CỐ CỐT 5.2	1/100	A1
4	PC- MB-3.03	MẶT BẰNG CHIẾU SÁNG SỰ CỐ CỐT 8.8	1/100	A1

ĐƠN VỊ TƯ VẤN THIẾT KẾ  
**CÔNG TY CỔ PHẦN TƯ VẤN ĐẦU TƯ  
XÂY DỰNG VÀ THƯƠNG MẠI Á CHÂU**



**ACC., JSC**

SỐ 155 PHỐ AN TRẠCH, PHƯỜNG Ô CHỢ DỪA, THÀNH PHỐ HÀ NỘI  
TEL: (0243) 9746471 FAX: (0243) 9746470  
WEBSITE: ACC.VN

NHÀ THẦU PHỤ ĐẶC BIỆT THIẾT KẾ PHÒNG CHÁY CHỮA CHÁY  
**CÔNG TY CỔ PHẦN A-DESIGN VIỆT NAM**



**A-DESIGN VIỆT NAM JSC.**

SỐ 15-07 NGÕ 11 ĐƯỜNG KHUẤT DUY TIẾN, PHƯỜNG THANH XUÂN, HÀ NỘI  
TEL: 088.683.9333  
WWW.ADESIGN.COM.VN



HIỆU CHỈNH/REVISIONS

LẦN VER	NGÀY DATE	MÔ TẢ DESCRIPTION	KIỂM CHECKED
△			
△			
△			

CHỦ ĐẦU TƯ - CLIENT  
**BAN QUẢN LÝ DỰ ÁN  
ĐẦU TƯ XÂY DỰNG**

CÔNG TRÌNH - PROJECT - TITLE  
**TRUNG TÂM HUẤN LUYỆN THỂ THAO  
QUỐC GIA THÀNH PHỐ HỒ CHÍ MINH TẠI MŨI NÈ  
TỈNH BÌNH THUẬN (GIAI ĐOẠN 2)**

ĐỊA ĐIỂM - LOCATION: MŨI NÈ, TỈNH BÌNH THUẬN  
(NAY LÀ: PHƯỜNG PHÚ THỦY, TỈNH LÂM ĐỒNG)

GIÁM ĐỐC KTS. NGUYỄN MINH CƯỜNG  
DIRECTOR

CN DỰ ÁN KTS. NGUYỄN MINH CƯỜNG  
HEAD OF SUBJECT

CHỦ TRÌ TK PCCC KS. PHẠM HOÀNG LÂM  
PROJECT MANAGER

THIẾT KẾ KS. TRINH VĂN QUANG  
DESIGNED BY

KIỂM TRA KS. PHẠM HOÀNG LÂM  
CHECKED BY

TÊN BẢN VẼ:  
**DANH MỤC BẢN VẼ**

HẠNG MỤC DEPARTMENT	<b>PCCC</b>
HỒ SƠ PERIOD	THIẾT KẾ BVTG
TỶ LỆ SCALE	
NGÀY DATE	PC-DM-01

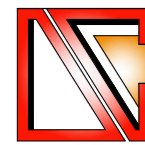

HIỆU CHỈNH/REVISIONS

LẦN VER	NGÀY DATE	MÔ TẢ DESCRIPTION	KIỂM CHECKED

CHỦ ĐẦU TƯ - CLIENT  
**BAN QUẢN LÝ DỰ ÁN  
ĐẦU TƯ XÂY DỰNG**

CÔNG TRÌNH - PROJECT . TITLE  
**TRUNG TÂM HUẤN LUYỆN THỂ THAO  
QUỐC GIA THÀNH PHỐ HỒ CHÍ MINH TẠI MŨI NÈ  
TỈNH BÌNH THUẬN (GIAI ĐOẠN 2)**

ĐỊA ĐIỂM - LOCATION: MŨI NÈ, TỈNH BÌNH THUẬN  
(NAY LÀ: PHƯỜNG PHÚ THỦY, TỈNH LÂM ĐỒNG)

GIÁM ĐỐC KTS. NGUYỄN MINH CƯỜNG  
DIRECTOR

CN DỰ ÁN KTS. NGUYỄN MINH CƯỜNG  
HEAD OF SUBJECT

CHỦ TRÌ TK PCCC KS. PHẠM HOÀNG LÂM  
PROJECT MANAGER

THIẾT KẾ KS. TRINH VĂN QUANG  
DESIGNED BY

KIỂM TRA KS. PHẠM HOÀNG LÂM  
CHECKED BY

TÊN BẢN VẼ:  
**KÝ HIỆU**

HÀNG MỤC DEPARTEMENT	<b>PCCC</b>
HỒ SƠ PERIOD	THIẾT KẾ BVTG
TỶ LỆ SCALE	
NGÀY DATE	<b>PC-KH-002</b>

**KÝ HIỆU VÀ CHÚ THÍCH**

KÝ HIỆU	TÊN GỌI THIẾT BỊ	KÝ HIỆU	TÊN GỌI THIẾT BỊ
	A- PHẦN CHỮA CHÁY		B - PHẦN BÁO CHÁY
	BÌNH CHỮA CHÁY XÁCH TAY CO2-5KG		ĐẦU BÁO CHÁY NHIỆT CỐ ĐỊNH ĐỊA CHỈ
	BÌNH CHỮA CHÁY XÁCH TAY BỘT ABC-8KG		ĐẦU BÁO CHÁY NHIỆT GIA TĂNG ĐỊA CHỈ
	BÌNH CHỮA CHÁY XE ĐẨY CO2-24KG		ĐẦU BÁO CHÁY KHÔI ĐỊA CHỈ
	BÌNH CHỮA CHÁY XE ĐẨY ABC-35KG		NÚT ÁN BÁO CHÁY ĐỊA CHỈ
	ĐẦU PHUN SRINKLER LOẠI QUAY XUỐNG D15; 68°C- K = 5,6 US		ĐÈN CHỚP BÁO CHÁY
	ĐẦU PHUN SRINKLER LOẠI QUAY LÊN D15; 68°C- K = 5,6 US		CÒI BÁO CHÁY
	ĐẦU PHUN SRINKLER LOẠI QUAY XUỐNG D15; 93°C- K = 5,6 US		HỘP NỐI KỸ THUẬT
	ĐẦU PHUN SRINKLER CẠNH TƯỜNG D15; 68°C- K = 5,6 US		MODULE GIÁM SÁT ĐỊA CHỈ
	ĐẦU PHUN TẠO MÀNG NGẮN D15 - K=5.8 US		MODULE ĐẦU VÀO/ĐẦU RA ĐỊA CHỈ
	CÔNG TẮC DÒNG CHÁY		MODULE ĐỊA CHỈ CHO ĐẦU BÁO THƯỜNG
	VAN TRÀN NGẬP		MODULE ĐIỀU KHIỂN ĐỊA CHỈ
	VAN TÍN HIỆU BÁO ĐỘNG		MODULE CÁCH LY ĐỊA CHỈ
	VAN BƯỚM KẾT HỢP CÔNG TẮC GIÁM SÁT		MODULE ĐIỀU KHIỂN CHỮA CHÁY KHÍ
	VAN CỐNG		VAN GIÓ ĐÓNG MÔ BẰNG MOTOR ĐIỆN
	VAN BƯỚM		THANG MÁY
	VAN BỊ		QUẠT HÚT KHÔNG KHÍ TẦNG HẦM
	VAN MỘT CHIỀU		QUẠT CẤP KHÍ Tươi TẦNG HẦM
	KHỚP NỐI MỀM		QUẠT HÚT KHÔI
	Y LỌC		QUẠT TẠO ÁP CẦU THANG THOÁT HIỂM
	VAN PHẠO		TRUNG TÂM BÁO CHÁY ĐỊA CHỈ
	VAN AN TOÀN		BỘ CẤP NGUỒN 24 VDC
	ĐỒNG HỒ LƯU LƯỢNG	---	DÂY TÍN HIỆU 2X1,5MM2 CHỐNG CHÁY, CHỐNG NHIỆM
	RỌ HÚT	---	DÂY CẤP NGUỒN 2X1,5MM2 CHỐNG CHÁY
	CÔNG TẮC ÁP LỰC		C - PHẦN CHIẾU SÁNG SỰ CỐ VÀ CHỈ DẪN THOÁT NẠN
	ĐỒNG HỒ ÁP LỰC		BIỂN CHỈ DẪN THOÁT NẠN - ĐI THẲNG
	VAN GIÁM ÁP		BIỂN CHỈ DẪN THOÁT NẠN - VỀ TRÁI
	VAN XẢ KHÍ TỰ ĐỘNG		BIỂN CHỈ DẪN THOÁT NẠN - VỀ PHẢI
	MOTOR VAN		ĐÈN CHIẾU SÁNG SỰ CỐ GẮN TƯỜNG
	TỦ ĐIỀU KHIỂN BOM CHỮA CHÁY		HỘP ĐẦU NỐI KỸ THUẬT
	MÁY BƠM CHỮA CHÁY	---	DÂY CẤP NGUỒN 2X1,5MM2 CHỐNG CHÁY (ĐÈN EX&EM)
	BƠM BÙ ÁP		ĐÈN BÁO CHỈ THỊ (BẢO VỆ TRÍ ĐẦU BÁO CHÁY LẮP ĐẶT TRÊN TRẦN GIẢ)
	BÌNH ÁP LỰC		NÚT ÁN BÁO CHÁY THƯỜNG
	HỘP DỰNG PHƯƠNG TIỆN CHỮA CHÁY VÁCH TƯỜNG - HỘP ĐƠN - D65		ĐẦU BÁO CHÁY NHIỆT GIA TĂNG THƯỜNG
	HỘP DỰNG PHƯƠNG TIỆN CHỮA CHÁY VÁCH TƯỜNG - HỘP ĐƠN - D50		ĐẦU BÁO CHÁY NHIỆT CỐ ĐỊNH THƯỜNG
	HỘP DỰNG PHƯƠNG TIỆN CHỮA CHÁY VÁCH TƯỜNG - HỘP ĐÔI - D50		ĐẦU BÁO CHÁY KHÔI THƯỜNG
	HỘP CHỮA DỤNG CỤ PHÁ ĐỒ THỎ SƠ		ĐẦU BÁO CHÁY KHÔI THƯỜNG TRÊN TRẦN GIẢ
	TRỤ CHỮA CHÁY NGOÀI NHÀ 3 CỬA D65		DIỆN TRỞ CUỐI KÈNH
	HỘP DỰNG PHƯƠNG TIỆN CHỮA CHÁY NGOÀI NHÀ (CUỘN VỚI 20M)		CÔNG TẮC DÒNG CHÁY
	VAN GỐC DN65		VAN KHÓA
	HỌNG TIẾP NƯỚC CHỮA CHÁY 4 CỬA D65		VAN BÁO ĐỘNG
	HỌNG TIẾP NƯỚC CHỮA CHÁY 2 CỬA D65		MÀN CUỘN CHỐNG CHÁY
	BÌNH CHỮA CHÁY TỰ ĐỘNG KHÍ HFC-227EA (FM-200)		BƠM CHỮA CHÁY
	HỒ GA KÉO CẤP 1.1X1.1M		GƯƠNG PHẢN XẠ TÍN HIỆU
			BỘ PHÁT/ THU TÍN HIỆU BÁO CHÁY

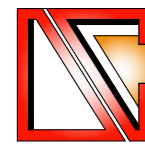

**ACC ., JSC**

SỐ 155 PHỐ AN TRẠCH, PHƯỜNG Ô CHỢ ĐUÔI, THÀNH PHỐ HÀ NỘI  
TEL: (0243) 9746471 FAX: (0243) 9746470  
WEBSITE: ACC.VN



**A-DESIGN VIỆT NAM JSC.**

SỐ 15-07 NGÕ 11 ĐƯỜNG KHUẤT DUY TIẾN, PHƯỜNG THANH XUÂN, HÀ NỘI  
TEL: 088.683.9333  
WWW.ADESIGN.COM.VN



HIỆU CHỈNH/REVISIONS

LẦN VER	NGÀY DATE	MÔ TẢ DESCRIPTION	KIỂM CHECKED

CHỦ ĐẦU TƯ - CLIENT  
**BAN QUẢN LÝ DỰ ÁN  
ĐẦU TƯ XÂY DỰNG**

CÔNG TRÌNH - PROJECT . TITLE  
**TRUNG TÂM HUẤN LUYỆN THỂ THAO  
QUỐC GIA THÀNH PHỐ HỒ CHÍ MINH TẠI MŨI NÉ  
TỈNH BÌNH THUẬN (GIAI ĐOẠN 2)**

ĐỊA ĐIỂM - LOCATION: MŨI NÉ, TỈNH BÌNH THUẬN  
(NAY LÀ: PHƯỜNG PHÚ THỦY, TỈNH LÂM ĐỒNG)

GIÁM ĐỐC KTS. NGUYỄN MINH CƯỜNG  
DIRECTOR

CN DỰ ÁN KTS. NGUYỄN MINH CƯỜNG  
HEAD OF SUBJECT

CHỦ TRÌ TK PCCC KS. PHẠM HOÀNG LÂM  
PROJECT MANAGER

THIẾT KẾ KS. TRINH VĂN QUANG  
DESIGNED BY

KIỂM TRA KS. PHẠM HOÀNG LÂM  
CHECKED BY

TÊN BẢN VẼ:  
**SƠ ĐỒ NGUYÊN LÝ  
CHỮA CHÁY**

HÀNG MỤC DEPARTMENT	<b>PCCC</b>
HỒ SƠ PERIOD	THIẾT KẾ BVT/C
TỶ LỆ SCALE	
NGÀY DATE	
	PC-SD-101

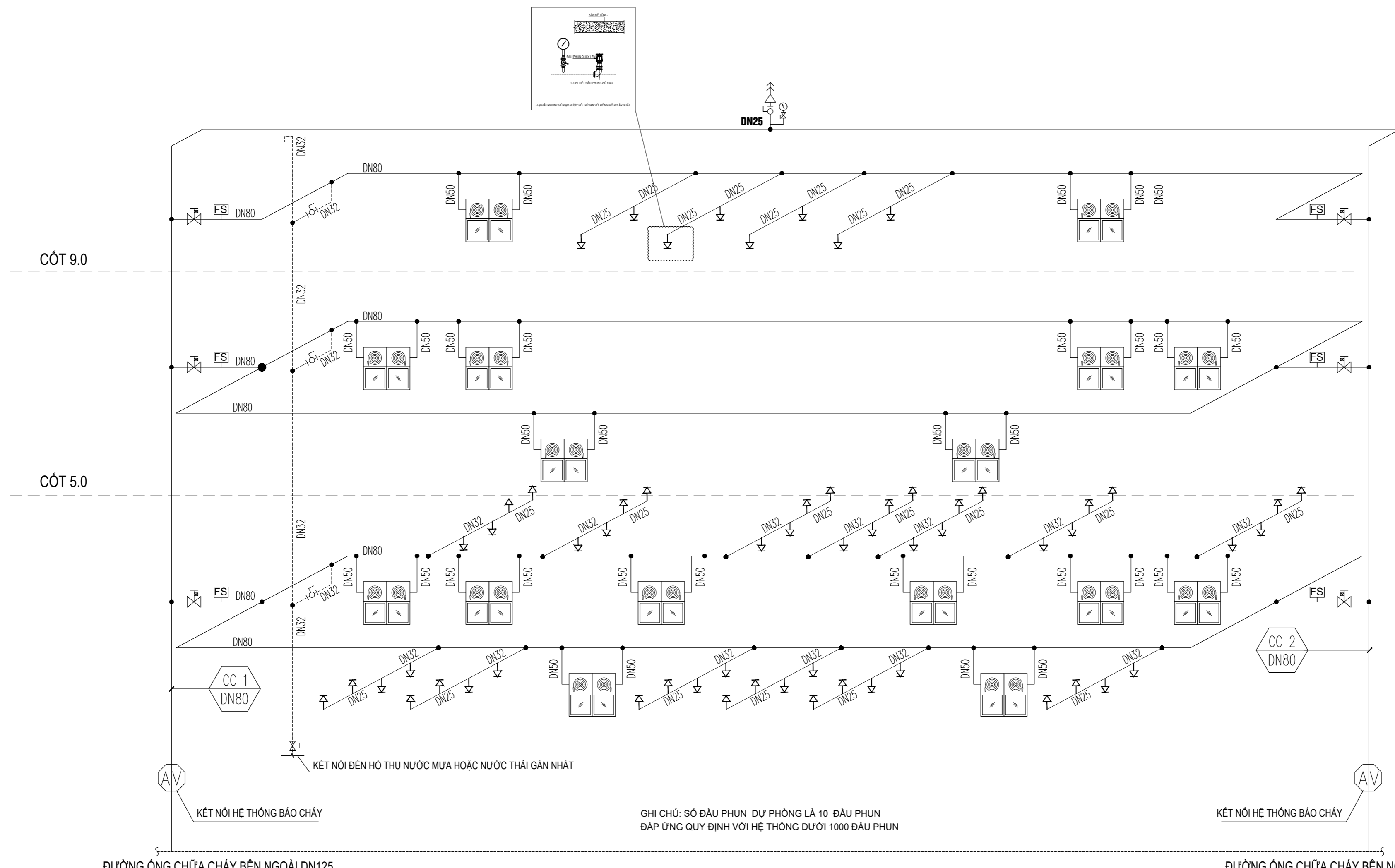

**THUYẾT MINH HỆ THỐNG CẤP NƯỚC CHỮA CHÁY:**

LÀ CÔNG TRÌNH BAO GỒM NHÀ Ở VẬN ĐỘNG VIÊN VÀ NHÀ THI ĐẤU VÌ VẬY CÔNG TRÌNH ĐƯỢC THIẾT KẾ HỆ THỐNG CẤP NƯỚC CHỮA CHÁY TRONG NHÀ VỚI 11 HỘP CHỮA CHÁY CHO KHỐI NHÀ Ở VẬN ĐỘNG VIÊN VÀ 16 HỘP CHỮA CHÁY CHO KHỐI NHÀ THI ĐẤU, BẢO ĐẢM MỖI ĐIỂM BẤT KÌ TRONG CÔNG TRÌNH CÓ ÍT NHẤT 1 HỌNG PHUN TỚI 1 HỌNG CHO KHU NHÀ Ở VẬN ĐỘNG VIÊN VÀ 02 HỌNG PHUN ĐẾN CHO KHU NHÀ THI ĐẤU. TẦM HỌNG CẤP NƯỚC CÁCH SÀN 1,25M. MỖI HỘP CÓ VẠN, VỎI VÀ LĂNG PHUN, TẮT CẢ ĐƯỢC BẢO QUẢN TRONG HỘP TÓN KÍNH. TẤT CẢ CÁC HỌNG PHUN ĐỀU SỬ DỤNG LOẠI CỎ VẠN GIẢM ÁP BẢO ĐẢM ÁP SUẤT DƯỚI 0.4MPA NGOÀI RA CÔNG TRÌNH CÒN TRANG BỊ HỆ THỐNG CHỮA CHÁY TỰ ĐỘNG VỚI ĐẦU PHUN QUAY XƯỚNG VÀ NGANG LẬP TẠI CÁC PHÒNG CHỨC NĂNG TRONG TRONG HẠNG MỤC NHÀ THI ĐẤU.  
NGUỒN NƯỚC CHỮA CHÁY CHO CÔNG TRÌNH ĐƯỢC LẤY TỪ CỤM MÁY BƠM. CỤM BƠM SỬ DỤNG 3 BƠM, GỒM 2 BƠM CHÍNH CÙNG CÔNG SUẤT Q=45L/s, H=85M VÀ BƠM BÙ ÁP Q=1L/s, H=100M. SỬ DỤNG BÌNH TÍCH ÁP 100L ĐỂ DỰ TRỮ BÉ NƯỚC NGÂM DỰ TRỮ CÓ DUNG TÍCH NƯỚC CHỮA CHÁY ÍT NHẤT 360M3 CÔNG TÁC MỨC NƯỚC ĐƯỢC LẮP BẢO ĐỘNG MỨC NƯỚC TRONG HỒ THỜI GIAN PHỤC HỒI NƯỚC DỰ TRỮ CHỮA CHÁY KHÔNG LỚN HƠN 24 GIỜ TẠI MỖI KHỐI NHÀ CÒN TRANG BỊ 2 HỌNG CHỮA CHÁY VÀ 2 HỘP ĐỰNG PHƯƠNG TIỆN CHỮA CHÁY NGOÀI NHÀ. MÁY BƠM PHẢI ĐÁP ỨNG ĐIỀU KHIỂN TỰ ĐỘNG VÀ TẠI CHỖ BẰNG TAY.  
CĂN CỨ PHỤ LỤC A TCVN 3890-2023 BẢNG A2 QUY ĐỊNH KHOẢNG KHÔNG GIAN PHÍA TRÊN TRẦN GIẢ KHÔNG THUỘC DIỆN PHẢI TRANG BỊ HỆ THỐNG BẢO CHÁY, CHỮA CHÁY TỰ ĐỘNG. TRÊN TRẦN KHÔNG LẮP CÁC ĐƯỜNG ỐNG KỸ THUẬT ĐƯỢC BỌC BẰNG VẬT LIỆU CÓ TÍNH CHÁY CH2-CH4 VÀ MÁNG CẤP (BỘ CẤP) LÀM BẰNG VẬT LIỆU KHÔNG CHÁY CÓ ĐIỂM ÁP 220V TRỞ LÊN THUỘC NHÓM CH2-CH4

GHI CHÚ: SỐ ĐẦU PHUN DỰ PHÒNG LÀ 10 ĐẦU PHUN ĐÁP ỨNG QUY ĐỊNH VỚI HỆ THỐNG DƯỚI 1000 ĐẦU PHUN

KÝ HIỆU	TÊN VẬT TƯ, THIẾT BỊ
	KỆ ĐỂ 03 BÌNH CHỮA CHÁY ABC - 8KG
	BÌNH CHỮA CHÁY ABC - 8KG
	HỘP CHỮA CHÁY VÁCH TƯỜNG : 02 CUỘN VỎI D50, 02 LĂNG PHUN 02 VẠN GỐC D50, 02 BÌNH ABC - 8KG
	VẠN XẢ KHÍ
	VẠN BƯỚM KÈM CÔNG TÁC GIÁM SÁT

GHI CHÚ: CÁC LỖ XUYỀN TRẦN, TƯỜNG SAU KHI THI CÔNG XONG ĐƯỢC CHÈN BỊCH ĐỂ KHÔNG LÀM GIẢM CÁC CHỈ TIÊU KỸ THUẬT VỀ CHÁY THEO YÊU CẦU CỦA KẾT CẤU

ĐƯỜNG ỐNG CHỮA CHÁY BÊN NGOÀI DN125

ĐƯỜNG ỐNG CHỮA CHÁY BÊN NGOÀI DN125

CỘT 0.0

CỘT 9.0

CỘT 5.0



KẾT NỐI HỆ THỐNG BẢO CHÁY

KẾT NỐI ĐẾN HỒ THU NƯỚC MƯA HOẶC NƯỚC THẢI GẦN NHẤT



KẾT NỐI HỆ THỐNG BẢO CHÁY

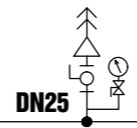
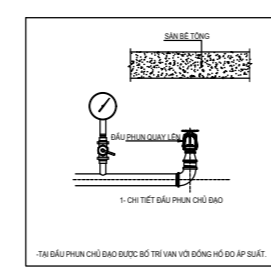



**ACC., JSC**

SỐ 155 PHỐ AN TRẠCH, PHƯỜNG Ồ CHỢ DỪA, THÀNH PHỐ HÀ NỘI  
 TEL: (0243) 9746471 FAX: (0243) 9746470  
 WEBSITE: ACC.VN

NHÀ THẦU PHỤ ĐẶC BIỆT THIẾT KẾ PHÒNG CHÁY CHỮA CHÁY  
**CÔNG TY CỔ PHẦN A-DESIGN VIỆT NAM**



**A-DESIGN VIỆT NAM JSC.**

SỐ 15-07 NGÕ 11 ĐƯỜNG KHUẤT DUY TIẾN, PHƯỜNG THANH XUÂN, HÀ NỘI  
 TEL: 088.683.9333  
 WWW.ADESIGN.COM.VN



HIỆU CHỈNH/REVISIONS

LẦN VER	NGÀY DATE	MÔ TẢ DESCRIPTION	KIỂM CHECKED

CHỦ ĐẦU TƯ - CLIENT

**BAN QUẢN LÝ DỰ ÁN  
 ĐẦU TƯ XÂY DỰNG**

CÔNG TRÌNH - PROJECT - TITLE

**TRUNG TÂM HUẤN LUYỆN THỂ THAO  
 QUỐC GIA THÀNH PHỐ HỒ CHÍ MINH TẠI MŨI NÈ  
 TỈNH BÌNH THUẬN (GIAI ĐOẠN 2)**

ĐỊA ĐIỂM - LOCATION: MŨI NÈ, TỈNH BÌNH THUẬN  
 (NAY LÀ: PHƯỜNG PHÚ THỦY, TỈNH LÂM ĐỒNG)

GIÁM ĐỐC KTS. NGUYỄN MINH CƯỜNG

DIRECTOR

CN DỰ ÁN KTS. NGUYỄN MINH CƯỜNG

HEAD OF SUBJECT

CHỦ TRÌ TK PCCC K.S. PHẠM HOÀNG LÂM

PROJECT MANAGER

THIẾT KẾ K.S. TRINH VĂN QUANG

DESIGNED BY

KIỂM TRA K.S. PHẠM HOÀNG LÂM

CHEKED BY

TÊN BẢN VẼ:

**MẶT BẰNG CHỮA CHÁY  
 CỐT 0.0**

HẠNG MỤC PCCC

DEPARTMENT THIẾT KẾ BVT/C

HỒ SƠ

PERIOD

TỶ LỆ

SCALE

NGÀY

DATE

PC-MB-1.01

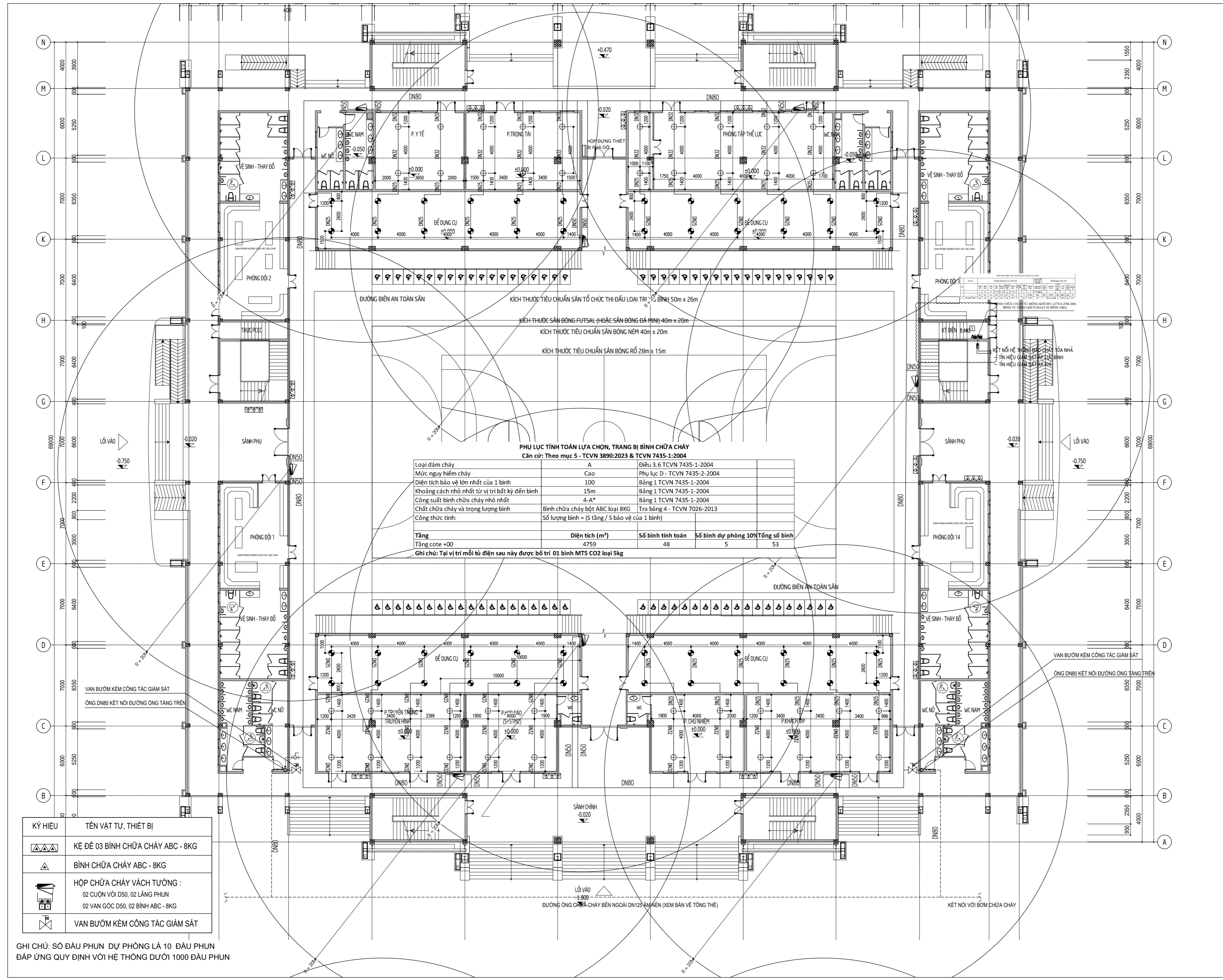

**PHỤ LỤC TÍNH TOÁN LỰA CHỌN, TRANG BỊ BÌNH CHỮA CHÁY**  
 Căn cứ: Theo mục 5 - TCVN 3890:2023 & TCVN 7435-1:2004

Loại đám cháy	A	Điều 3.6 TCVN 7435-1:2004	
Mức nguy hiểm cháy	Cao	Phụ lục D - TCVN 7435-2:2004	
Diện tích bảo vệ lớn nhất của 1 bình	100	Bảng 1 TCVN 7435-1:2004	
Khoảng cách nhỏ nhất từ vị trí bắt kỳ đến bình	15m	Bảng 1 TCVN 7435-1:2004	
Công suất bình chữa cháy nhỏ nhất	4-A*	Bảng 1 TCVN 7435-1:2004	
Chất chữa cháy và trọng lượng bình	Bình chữa cháy bột ABC loại 8KG	Tra bảng 4 - TCVN 7026:2013	
Công thức tính:	Số lượng bình = (S tầng / S bảo vệ của 1 bình)		
<b>Tầng</b>	<b>Diện tích (m²)</b>	<b>Số bình tính toán</b>	<b>Số bình dự phòng 10% Tổng số bình</b>
Tầng cote +0.0	4759	48	53

Ghi chú: Tại vị trí mỗi tủ điện sau này được bố trí 01 bình MT5 CO2 loại 5kg

KÝ HIỆU	TÊN VẬT TƯ, THIẾT BỊ
	KỆ ĐỂ 03 BÌNH CHỮA CHÁY ABC - 8KG
	BÌNH CHỮA CHÁY ABC - 8KG
	HỘP CHỮA CHÁY VÁCH TƯỜNG: 02 CỤN VỚI D50, 02 LĂNG PHUN 02 VAN GÓC D50, 02 BÌNH ABC - 8KG
	VAN BƯỚM KÉM CÔNG TÁC GIÁM SÁT

GHI CHÚ: SỐ ĐẦU PHUN DỰ PHÒNG LÀ 10 ĐẦU PHUN  
 ĐÁP ỨNG QUY ĐỊNH VỚI HỆ THỐNG DƯỚI 1000 ĐẦU PHUN





**ACC., JSC**

SỐ 155 PHỐ AN TRẠCH, PHƯỜNG Ồ CHỢ DỪA, THÀNH PHỐ HÀ NỘI  
 TEL: (0243) 9746471 FAX: (0243) 9746470  
 WEBSITE: ACC.VN

NHÀ THẦU PHỤ ĐẶC BIỆT THIẾT KẾ PHÒNG CHÁY CHỮA CHÁY  
**CÔNG TY CỔ PHẦN A-DESIGN VIỆT NAM**



**A-DESIGN VIỆT NAM JSC.**

SỐ 15-07 NGÕ 11 ĐƯỜNG KHUẤT DUY TIẾN, PHƯỜNG THANH XUÂN, HÀ NỘI  
 TEL: 088.683.9333  
 WWW.ADESIGN.COM.VN



HIỆU CHỈNH/REVISIONS

LẦN VER	NGÀY DATE	MÔ TẢ DESCRIPTION	KIỂM CHECKED

CHỦ ĐẦU TƯ - CLIENT  
**BAN QUẢN LÝ DỰ ÁN  
 ĐẦU TƯ XÂY DỰNG**

CÔNG TRÌNH - PROJECT TITLE  
**TRUNG TÂM HUẤN LUYỆN THỂ THAO  
 QUỐC GIA THÀNH PHỐ HỒ CHÍ MINH TẠI MŨI NÈ  
 TỈNH BÌNH THUẬN (GIAI ĐOẠN 2)**

ĐỊA ĐIỂM - LOCATION: MŨI NÈ, TỈNH BÌNH THUẬN  
 (NAY LÀ: PHƯỜNG PHÚ THỦY, TỈNH LÂM ĐỒNG)

GIÁM ĐỐC KTS. NGUYỄN MINH CƯỜNG  
 DIRECTOR

CN DỰ ÁN KTS. NGUYỄN MINH CƯỜNG  
 HEAD OF SUBJECT

CHỦ TRÌ TK PCCC K.S. PHẠM HOÀNG LÂM  
 PROJECT MANAGER

THIẾT KẾ K.S. TRINH VĂN QUANG  
 DESIGNED BY

KIỂM TRA K.S. PHẠM HOÀNG LÂM  
 CHECKED BY

TÊN BẢN VẼ:  
**MẶT BẰNG CHỮA CHÁY  
 CỘT 8.8**

HẠNG MỤC PCCC  
 DEPARTMENT  
 HỒ SƠ THIẾT KẾ BVT  
 PERIOD  
 TỶ LỆ  
 SCALE  
 NGÀY  
 DATE

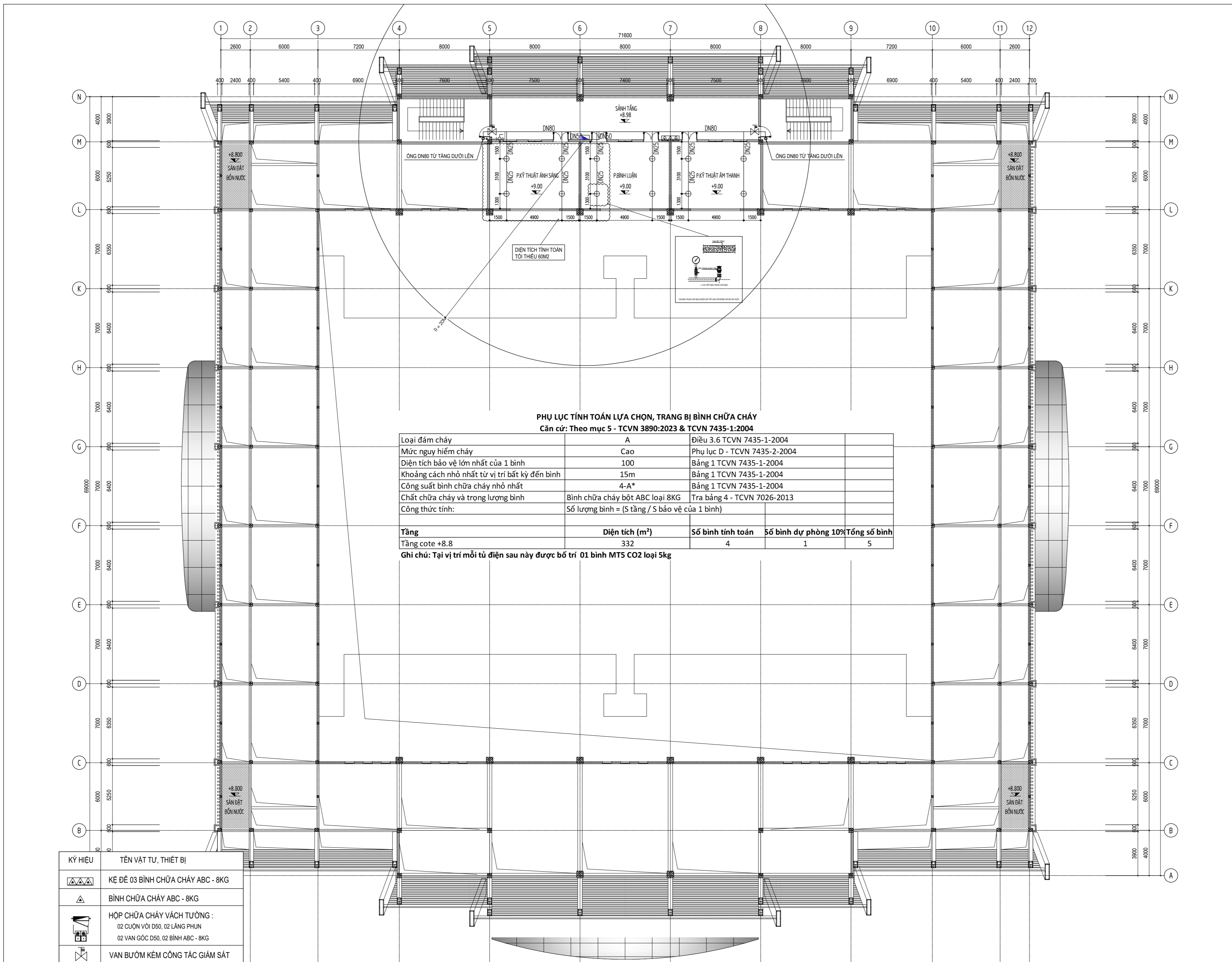

**PHỤ LỤC TÍNH TOÁN LỰA CHỌN, TRANG BỊ BÌNH CHỮA CHÁY**  
 Căn cứ: Theo mục 5 - TCVN 3890:2023 & TCVN 7435-1:2004

Loại đám cháy	A	Điều 3.6 TCVN 7435-1-2004		
Mức nguy hiểm cháy	Cao	Phụ lục D - TCVN 7435-2-2004		
Diện tích bảo vệ lớn nhất của 1 bình	100	Bảng 1 TCVN 7435-1-2004		
Khoảng cách nhỏ nhất từ vị trí bất kỳ đến bình	15m	Bảng 1 TCVN 7435-1-2004		
Công suất bình chữa cháy nhỏ nhất	4-A*	Bảng 1 TCVN 7435-1-2004		
Chất chữa cháy và trọng lượng bình	Bình chữa cháy bột ABC loại 8KG	Tra bảng 4 - TCVN 7026-2013		
Công thức tính:	Số lượng bình = (S tầng / S bảo vệ của 1 bình)			
<b>Tầng</b>	<b>Diện tích (m<sup>2</sup>)</b>	<b>Số bình tính toán</b>	<b>Số bình dự phòng 10%</b>	<b>Tổng số bình</b>
Tầng cote +8.8	332	4	1	5

Ghi chú: Tại vị trí mỗi tủ điện sau này được bố trí 01 bình MT5 CO2 loại 5kg

KÝ HIỆU	TÊN VẬT TƯ, THIẾT BỊ
	KỆ ĐỀ 03 BÌNH CHỮA CHÁY ABC - 8KG
	BÌNH CHỮA CHÁY ABC - 8KG
	HỘP CHỮA CHÁY VÁCH TƯỜNG: 02 CỤN VỎ D50, 02 LĂNG PHUN 02 VẠN GÓC D50, 02 BÌNH ABC - 8KG
	VẠN BƯƠM KÈM CÔNG TÁC GIẢM SÁT

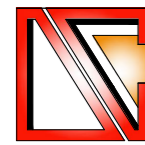

HIỆU CHỈNH/REVISIONS

LẦN VER	NGÀY DATE	MÔ TẢ DESCRIPTION	KIỂM CHECKED

CHỦ ĐẦU TƯ - CLIENT

**BAN QUẢN LÝ DỰ ÁN  
ĐẦU TƯ XÂY DỰNG**

CÔNG TRÌNH - PROJECT TITLE

**TRUNG TÂM HUẤN LUYỆN THỂ THAO  
QUỐC GIA THÀNH PHỐ HỒ CHÍ MINH TẠI MŨI NÈ  
TỈNH BÌNH THUẬN (GIAI ĐOẠN 2)**

ĐỊA ĐIỂM - LOCATION: MŨI NÈ, TỈNH BÌNH THUẬN  
(NAY LÀ: PHƯỜNG PHÚ THỦY, TỈNH LÂM ĐỒNG)

GIÁM ĐỐC KTS. NGUYỄN MINH CƯỜNG  
DIRECTOR

CN DỰ ÁN KTS. NGUYỄN MINH CƯỜNG  
HEAD OF SUBJECT

CHỦ TRÌ TK PCCC K.S. PHẠM HOÀNG LÂM  
PROJECT MANAGER

THIẾT KẾ K.S. TRINH VĂN QUANG  
DESIGNED BY

KIỂM TRA K.S. PHẠM HOÀNG LÂM  
CHECKED BY

TÊN BẢN VẼ:

**CHI TIẾT LẮP ĐẶT  
HỆ THỐNG CHỮA CHÁY**

HÀNG MỤC DEPARTMENT **PCCC**

HỒ SƠ PERIOD **THIẾT KẾ BVTC**

TỶ LỆ SCALE

NGÀY DATE

PC-CT-1.01

**CHI TIẾT LẮP ĐẶT ỚNG**  
HỘ CHỮ: CÁC LỖ XUYÊN TRẦN, TƯỜNG SAU KHI THI CÔNG XONG ĐƯỢC CHÈN BỊCH ĐỂ KHÔNG LẠM GIẢM CÁC CHỈ TIÊU KỸ THUẬT VỀ CHÁY THEO YÊU CẦU CỦA KẾT CẤU

**CHI TIẾT LẮP ĐẶT ỚNG XUYÊN DẪM**

**TRỤ CHỮA CHÁY (LOẠI 2 CỬA)**  
**CHI TIẾT TRỤ CHỮA CHÁY 2 CỬA**

**HỌNG TIẾP NƯỚC (4 CỬA D65)**  
**CHI TIẾT LẮP CÚT HÀN**

**HỘP DỰNG THIẾT BỊ PHÁ ĐỠ**

**BỘ DỤNG CỤ PHÁ ĐỠ THỎ SƠ BAO GỒM:**

- RỦU CỨU NẠM (TRỌNG LƯỢNG 2KG, CÁN DÀI 90CM, CHẤT LIỆU THÉP CARBON CƯỜNG ĐỘ CAO)
- XÀ BỊN (1 ĐẦU NHỎN, 1 ĐẦU DẸP, DÀI 100CM)
- BỬA TẠ THÉP CARBON CƯỜNG ĐỘ CAO, NẶNG 3KG, CÁN DÀI 50CM)
- KÈM CÔNG LỰC (DÀI 60CM, TÀI CẮT 60KG)

**CHI TIẾT LẮP ĐẶT ỚNG XUYÊN DẪM, SÀN, TƯỜNG CHỐNG CHÁY**

**CHI TIẾT HỘP DỰNG PHƯƠNG TIỆN CHỮA CHÁY VÁCH TƯỜNG**

**KẾ DỰNG BÌNH CHỮA CHÁY GỒM:**  
- 03 BÌNH CHỮA CHÁY

**CHI TIẾT LẮP ĐẶT ĐẦU PHUN CHỮA CHÁY SPRINKLER**

**CHI TIẾT LẮP ĐẶT VAN BẢO ĐỘNG (ARLAM VAN)**

**CHI TIẾT HỘP DỰNG THIẾT BỊ PHÁ ĐỠ**

**CHI TIẾT HỘP DỰNG PHƯƠNG TIỆN CHỮA CHÁY VÁCH TƯỜNG**

**KẾ DỰNG BÌNH CHỮA CHÁY GỒM:**  
- 03 BÌNH CHỮA CHÁY

**CHI TIẾT LẮP ĐẶT ĐẦU PHUN CHỮA CHÁY SPRINKLER**

**CHI TIẾT LẮP ĐẶT VAN BẢO ĐỘNG (ARLAM VAN)**

**CHI TIẾT LẮP ĐẶT ĐƯỜNG ỚNG NHÁNH SPRINKLER ĐIỂN HÌNH**

**CHI TIẾT TẠO ỚNG CHO 1 ỚNG D65 TRỖ XƯỞNG**

**CHI TIẾT ỚNG TẠO TRÊN TẦY D80 TRỖ LÊN**

**CHI TIẾT LẮP ĐẶT ĐƯỜNG ỚNG NHÁNH SPRINKLER ĐIỂN HÌNH**

**CHI TIẾT TẠO ỚNG CHO 1 ỚNG D65 TRỖ XƯỞNG**

**CHI TIẾT ỚNG TẠO TRÊN TẦY D80 TRỖ LÊN**

**CHI TIẾT LẮP ĐẶT ĐƯỜNG ỚNG NHÁNH SPRINKLER ĐIỂN HÌNH**

**CHI TIẾT TẠO ỚNG CHO 1 ỚNG D65 TRỖ XƯỞNG**

**CHI TIẾT ỚNG TẠO TRÊN TẦY D80 TRỖ LÊN**

**CHI TIẾT LẮP ĐẶT ĐƯỜNG ỚNG NHÁNH SPRINKLER ĐIỂN HÌNH**

**CHI TIẾT TẠO ỚNG CHO 1 ỚNG D65 TRỖ XƯỞNG**

**CHI TIẾT ỚNG TẠO TRÊN TẦY D80 TRỖ LÊN**

TIÊU CHUẨN ÁP DỤNG:

- ĐIỀU 5.1.3 TCVN 3890:2023 "PHÒNG CHÁY CHỮA CHÁY - PHƯƠNG TIỆN PHÒNG CHÁY VÀ CHỮA CHÁY CHO NHÀ VÀ CÔNG TRÌNH - TRANG BỊ, BỐ TRÍ"
- TCVN 7161-1:2022 "HỆ THỐNG CHỮA CHÁY BẰNG KHÍ - TÍNH CHẤT VẬT LÝ VÀ THIẾT KẾ HỆ THỐNG - PHẦN 1: YÊU CẦU CHUNG"
- TCVN 12314-2:2022 "PHÒNG CHÁY CHỮA CHÁY - BÌNH CHỮA CHÁY TỰ ĐỘNG KÍCH HOẠT - PHẦN 2: BÌNH KHÍ CHỮA CHÁY"

THUYẾT MINH:

- KHÉ XÂY RA SỰ CỐ CHÁY TẠI PHÒNG, NHỆT ĐỘ TRONG PHÒNG LẠM NÓU ĐÁU THỦY TÍNH KHÍ TỰ ĐỘNG FM200 XẢ RA ĐỂ DẬP TẮT ĐÁM CHÁY TRONG PHÒNG. KHÍ ĐÓ TÍN HIEU ĐƯỢC TRUYỀN VỀ TỦ TRUNG TÂM BẢO CHÁY FACP QUA 2 MODULE GIÁM SÁT.
- **NÔNG ĐỘ TRONG KHU VỰC BẢO VỆ PHẢI ĐẠT NÔNG ĐỘ THIẾT KẾ TẠI LÚC BẮT ĐẦU CỦA THỜI GIAN DUY TRÌ**
- **NÔNG ĐỘ KHÍ CHỮA CHÁY Ở ĐỘ CAO 10%, 50% VÀ 90% CỦA KHU VỰC BẢO VỆ KHÔNG ĐƯỢC NHỎ HƠN 85% NÔNG ĐỘ THIẾT KẾ TẠI LÚC KẾT THÚC THỜI GIAN DUY TRÌ**
- **THỜI GIAN DUY TRÌ NÔNG ĐỘ CHỮA CHÁY KHÔNG NHỎ HƠN 10 PHÚT**
- **THỜI GIAN PHUN XẢ KHÍ CỦA HỆ THỐNG CHỮA CHÁY KHÍ FM200 PHẢI ĐẢM BẢO NHỎ HƠN 10 GIẤY**

STT	Khu vực	Thông tin phòng, khu vực chữa cháy						Hệ thống bình chữa cháy										
		Chiều dài	Chiều rộng	Chiều cao	Diện tích	Thể tích	Thể tích thực	Nhiệt độ bình	Nhiệt độ phòng	Thể tích bình	Lượng chất chữa cháy	Số bình	Loại Bình	Áp lực	Khối lượng nạp 1 bình	Tỷ lệ nạp	Khối lượng tổng	C% lưu trữ
1	Phòng KTD Tầng 1	0.00	0.00	4.85	0.00	40.74	0.00	40.74	8.5	20.0	0.1372	27.6	2	BMS-15L-25bar	14	0.833	28.8	8.61

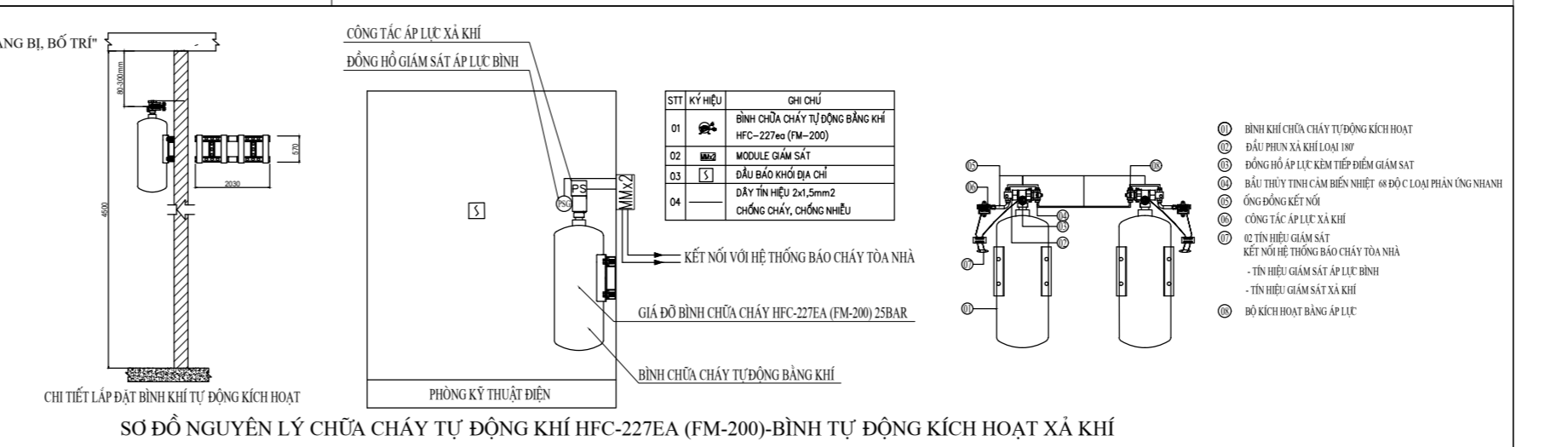



**ACC ., JSC**

SỐ 155 PHỐ AN TRẠCH, PHƯỜNG Ô CHỢ DỪA, THÀNH PHỐ HÀ NỘI  
 TEL: (0243) 9746471 FAX: (0243) 9746470  
 WEBSITE: ACC.VN



**A-DESIGN VIỆT NAM JSC.**

SỐ 15-07 NGÕ 11 ĐƯỜNG KHUẤT DUY TIẾN, PHƯỜNG THANH XUÂN, HÀ NỘI  
 TEL: 088.683.9333  
 WWW.ADESIGN.COM.VN



HIỆU CHỈNH/REVISIONS

LẦN VER	NGÀY DATE	MÔ TẢ DESCRIPTION	KIỂM CHECKED
△A			
△B			
△C			

CHỦ ĐẦU TƯ - CLIENT

**BAN QUẢN LÝ DỰ ÁN  
 ĐẦU TƯ XÂY DỰNG**

CÔNG TRÌNH - PROJECT TITLE

**TRUNG TÂM HUẤN LUYỆN THỂ THAO  
 QUỐC GIA THÀNH PHỐ HỒ CHÍ MINH TẠI MŨI NÈ  
 TỈNH BÌNH THUẬN (GIAI ĐOẠN 2)**

ĐỊA ĐIỂM - LOCATION: MŨI NÈ, TỈNH BÌNH THUẬN  
 (NAY LÀ: PHƯỜNG PHÚ THỦY, TỈNH LÂM ĐỒNG)

GIÁM ĐỐC KTS. NGUYỄN MINH CƯỜNG

DIRECTOR

CN DỰ ÁN KTS. NGUYỄN MINH CƯỜNG

HEAD OF SUBJECT

CHỦ TRÌ TK PCCC K.S. PHẠM HOÀNG LÂM

PROJECT MANAGER

THIẾT KẾ K.S. TRINH VĂN QUANG

DESIGNED BY

KIỂM TRA K.S. PHẠM HOÀNG LÂM

CHECKED BY

TÊN BẢN VẼ:

**MẶT CẮT BỐ TRÍ ĐẦU PHUN**

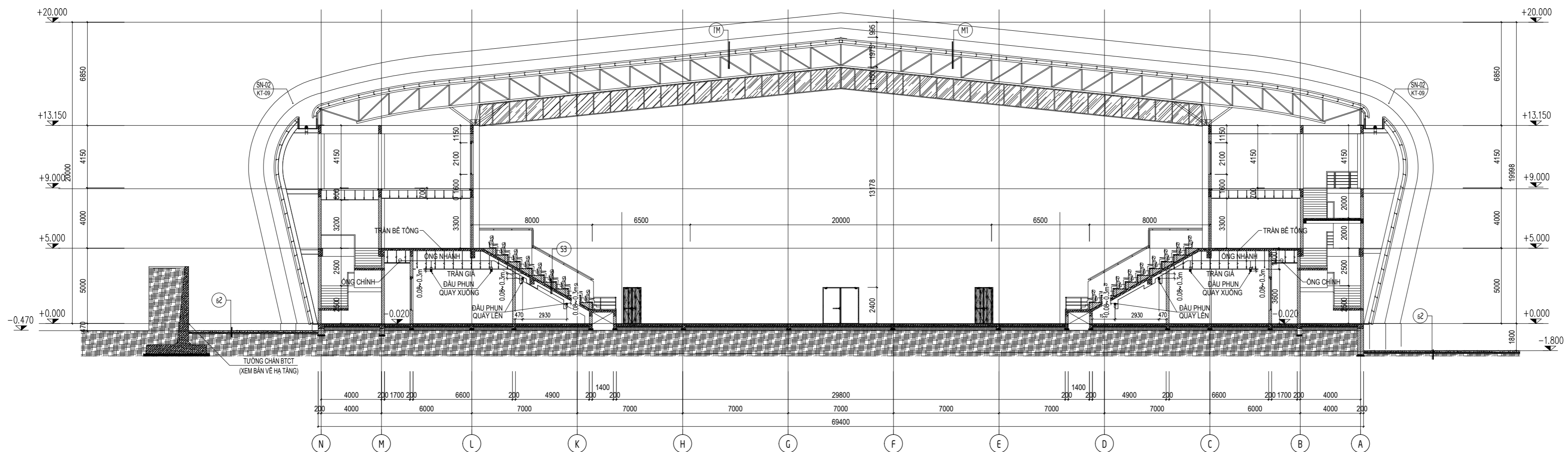

**MẶT CẮT BỐ TRÍ ĐẦU PHUN ĐIỂN HÌNH**

HÀNG MỤC DEPARTMENT	<b>PCCC</b>
HỒ SƠ PERIOD	THIẾT KẾ BVTG
TỶ LỆ SCALE	
NGÀY DATE	
	<b>PC-MC-1.01</b>





**ACC., JSC**

SỐ 155 PHỐ AN TRẠCH, PHƯỜNG Ồ CHỢ DỪA, THÀNH PHỐ HÀ NỘI  
 TEL: (0243) 9746471 FAX: (0243) 9746470  
 WEBSITE: ACC.VN

NHÀ THẦU PHỤ ĐẶC BIỆT THIẾT KẾ PHÒNG CHÁY CHỮA CHÁY  
**CÔNG TY CỔ PHẦN A-DESIGN VIỆT NAM**



**A-DESIGN VIỆT NAM JSC.**

SỐ 15-07 NGÕ 11 ĐƯỜNG KHUẤT DUY TIẾN, PHƯỜNG THANH XUÂN, HÀ NỘI  
 TEL: 088.683.9333  
 WWW.ADESIGN.COM.VN



HIỆU CHỈNH/REVISIONS

LẦN VER	NGÀY DATE	MÔ TẢ DESCRIPTION	KIỂM CHECKED

CHỦ ĐẦU TƯ - CLIENT  
**BAN QUẢN LÝ DỰ ÁN  
 ĐẦU TƯ XÂY DỰNG**

CÔNG TRÌNH - PROJECT - TITLE  
**TRUNG TÂM HUẤN LUYỆN THỂ THAO  
 QUỐC GIA THÀNH PHỐ HỒ CHÍ MINH TẠI MŨI NÈ  
 TỈNH BÌNH THUẬN (GIAI ĐOẠN 2)**  
 ĐỊA ĐIỂM - LOCATION: MŨI NÈ, TỈNH BÌNH THUẬN  
 (NAY LÀ: PHƯỜNG PHÚ THỦY, TỈNH LÂM ĐỒNG)

GIÁM ĐỐC KTS. NGUYỄN MINH CƯỜNG  
 DIRECTOR

CN DỰ ÁN KTS. NGUYỄN MINH CƯỜNG  
 HEAD OF SUBJECT

CHỦ TRÌ TK PCCC K.S. PHẠM HOÀNG LÂM  
 PROJECT MANAGER

THIẾT KẾ K.S. TRINH VĂN QUANG  
 DESIGNED BY

KIỂM TRA K.S. PHẠM HOÀNG LÂM  
 CHECKED BY

TÊN BẢN VẼ:  
**MẶT BẰNG BÁO CHÁY  
 CỐT 0.00**

HÀNG MỤC DEPARTMENT	<b>PCCC</b>
HỒ SƠ PERIOD	THIẾT KẾ BVT/C
TỶ LỆ SCALE	
NGÀY DATE	
	<b>PC-MB-2.01</b>

KẾT NỐI VỚI TT BẢO CHÁY (LOOP 2, 3)  
 CÁP CHỐNG CHÁY, CHỐNG NHIỆU 2x1.5MM2/HDPE XOÀN D65/50

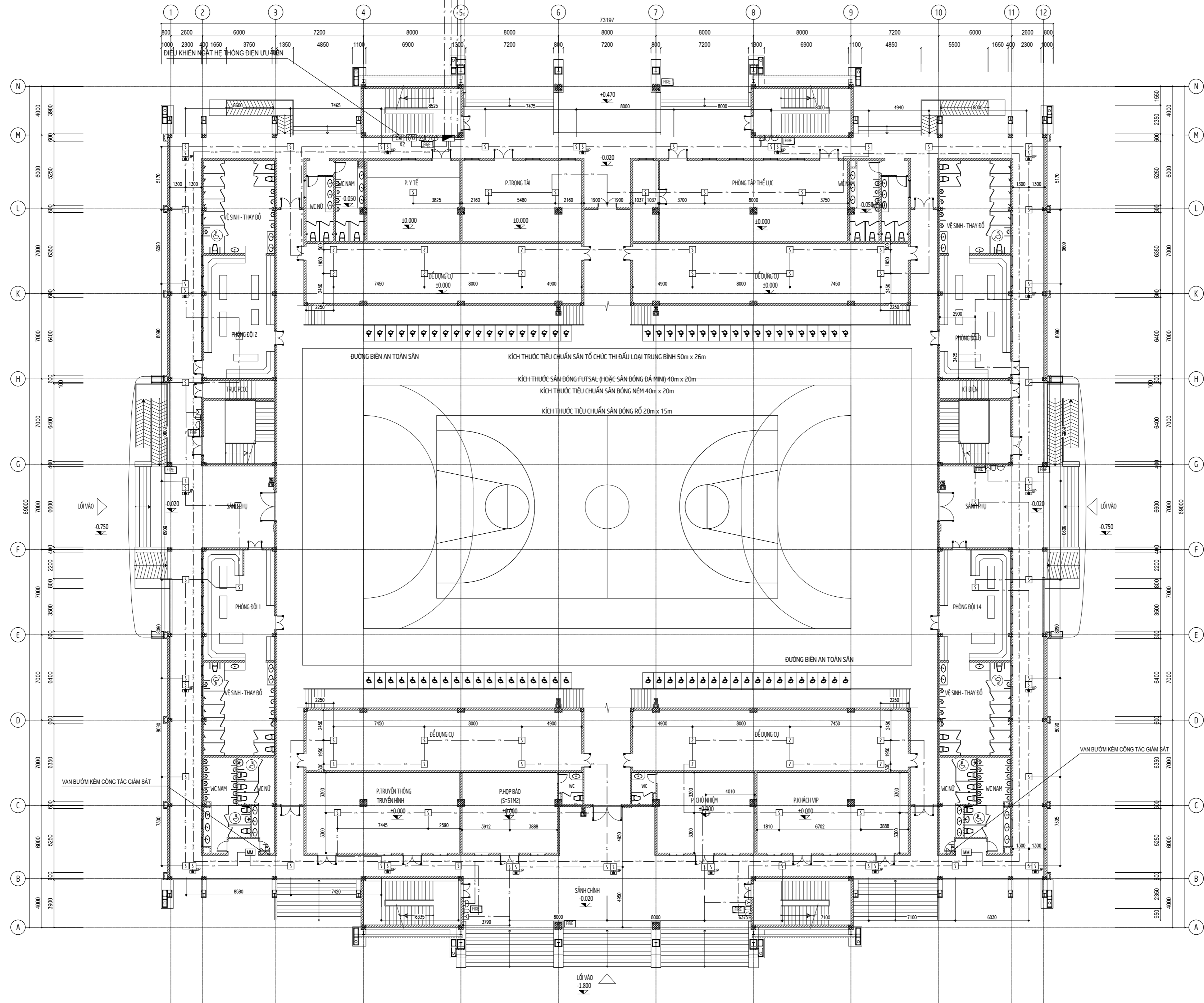

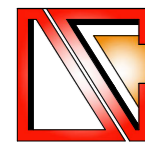

**ACC., JSC**

SỐ 155 PHỐ AN TRẠCH, PHƯỜNG Ồ CHỢ ĐUA, THÀNH PHỐ HÀ NỘI  
 TEL: (0243) 9746471 FAX: (0243) 9746470  
 WEBSITE: ACC.VN

NHÀ THẦU PHỤ ĐẶC BIỆT THIẾT KẾ PHÒNG CHÁY CHỨA CHÁY  
**CÔNG TY CỔ PHẦN A-DESIGN VIỆT NAM**



**A-DESIGN VIỆT NAM JSC.**

SỐ 15-07 NGÕ 11 ĐƯỜNG KHUẤT DUY TIẾN, PHƯỜNG THANH XUÂN, HÀ NỘI  
 TEL: 088.683.9333  
 WWW.ADESIGN.COM.VN



HIỆU CHỈNH/REVISIONS

LẦN VER	NGÀY DATE	MÔ TẢ DESCRIPTION	KIỂM CHECKED

CHỦ ĐẦU TƯ - CLIENT  
**BAN QUẢN LÝ DỰ ÁN  
 ĐẦU TƯ XÂY DỰNG**

CÔNG TRÌNH - PROJECT . TITLE  
**TRUNG TÂM HUẤN LUYỆN THỂ THAO  
 QUỐC GIA THÀNH PHỐ HỒ CHÍ MINH TẠI MŨI NÈ  
 TỈNH BÌNH THUẬN (GIAI ĐOẠN 2)**

ĐỊA ĐIỂM - LOCATION: MŨI NÈ, TỈNH BÌNH THUẬN  
 (NAY LÀ: PHƯỜNG PHÚ THỦY, TỈNH LÂM ĐỒNG)

GIÁM ĐỐC KTS. NGUYỄN MINH CƯỜNG  
 DIRECTOR

CN DỰ ÁN KTS. NGUYỄN MINH CƯỜNG  
 HEAD OF SUBJECT

CHỦ TRƯỞNG PCCC K.S. PHẠM HOÀNG LÂM  
 PROJECT MANAGER

THIẾT KẾ K.S. TRINH VĂN QUANG  
 DESIGNED BY

KIỂM TRA K.S. PHẠM HOÀNG LÂM  
 CHECKED BY

TÊN BẢN VẼ:  
**MẶT BẰNG BẢO CHÁY  
 CỐT 5.2**

HÀNG MỤC DEPARTMENT	<b>PCCC</b>
HỒ SƠ PERIOD	THIẾT KẾ BVTC
TỶ LỆ SCALE	
NGÀY DATE	

PC-MB-2.02

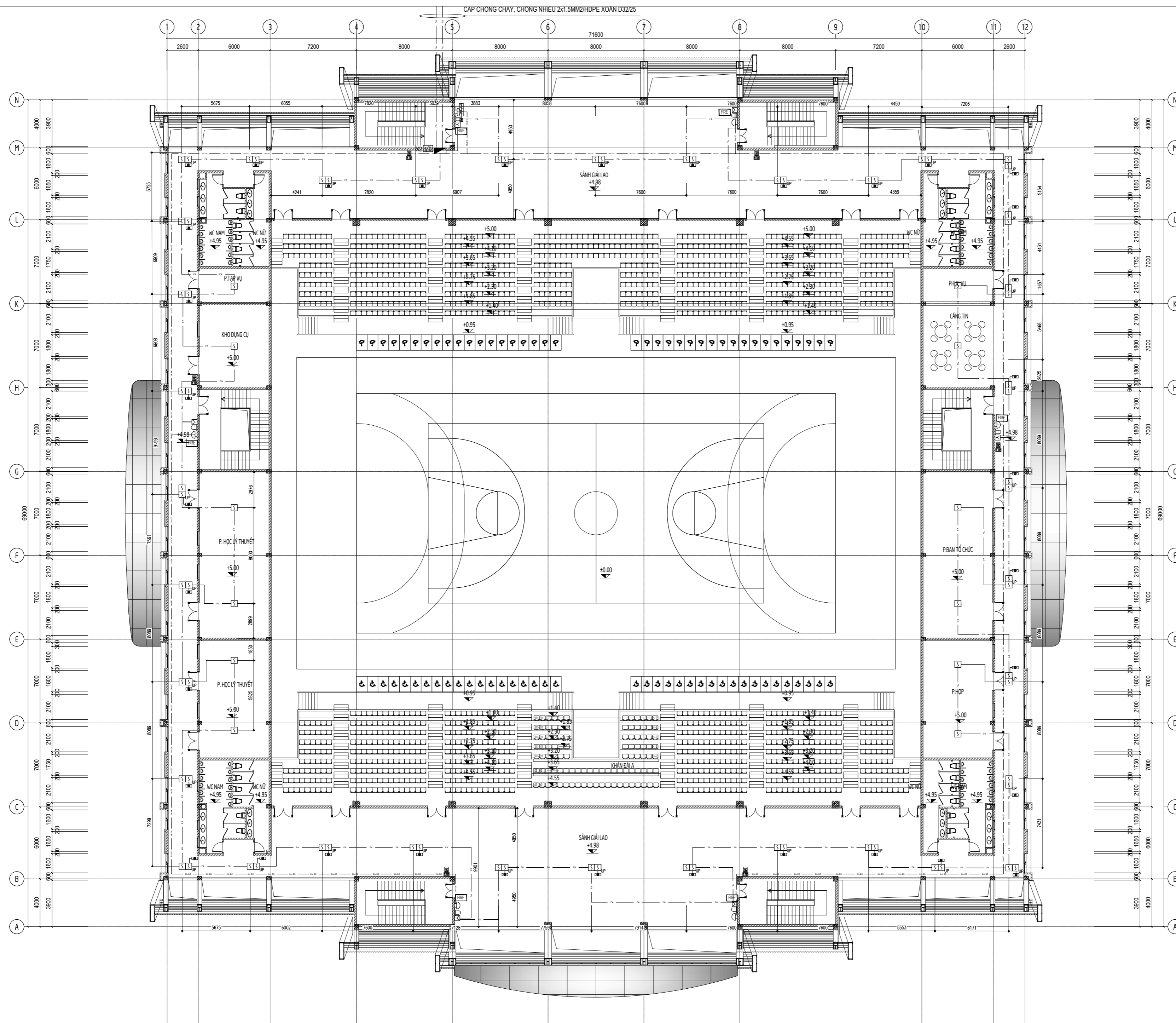

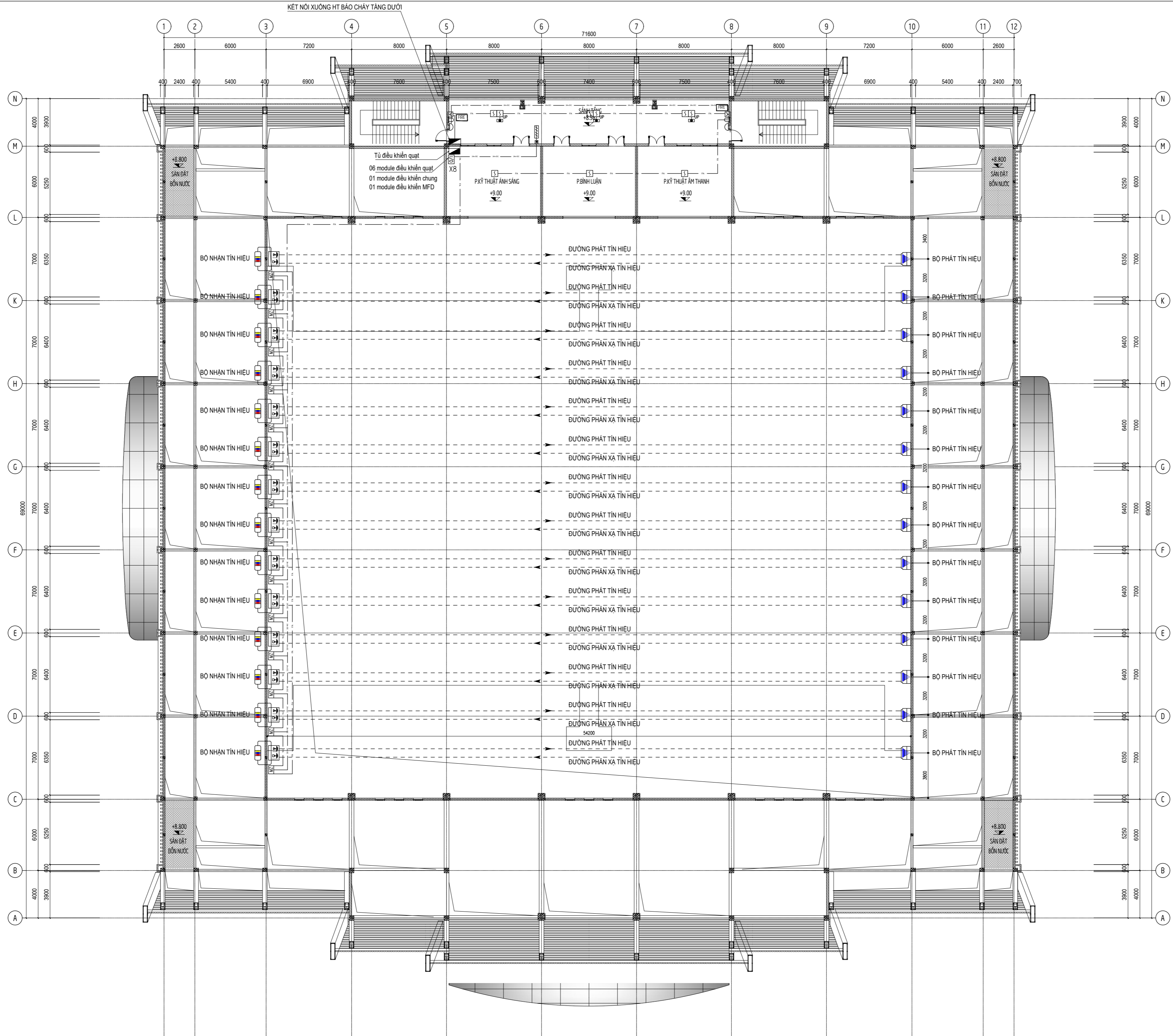

ĐƠN VỊ TƯ VẤN THIẾT KẾ  
**CÔNG TY CỔ PHẦN TƯ VẤN ĐẦU TƯ XÂY DỰNG VÀ THƯƠNG MẠI Á CHÂU**  
  
**ACC ., JSC**  
 SỐ 155 PHỐ AN TRẠCH, PHƯỜNG Ô CHỢ ĐUÔI, THÀNH PHỐ HÀ NỘI  
 TEL: (0243) 9746471 FAX: (0243) 9746470  
 WEBSITE: ACC.VN

NHÀ THẦU PHỤ ĐẶC BIỆT THIẾT KẾ PHÒNG CHÁY CHỮA CHÁY  
**CÔNG TY CỔ PHẦN A-DESIGN VIỆT NAM**  
  
**A-DESIGN VIỆT NAM JSC.**  
 SỐ 15-07 NGÕ 11 ĐƯỜNG KHUẤT DUY TIẾN, PHƯỜNG THANH XUÂN, HÀ NỘI  
 TEL: 088.683.9333  
 WWW.ADESIGN.COM.VN  

HIỆU CHỈNH/REVISIONS

LẦN VER	NGÀY DATE	MÔ TẢ DESCRIPTION	KIỂM CHECKED

CHỦ ĐẦU TƯ - CLIENT  
**BAN QUẢN LÝ DỰ ÁN ĐẦU TƯ XÂY DỰNG**

CÔNG TRÌNH - PROJECT . TITLE  
**TRUNG TÂM HUẤN LUYỆN THỂ THAO QUỐC GIA THÀNH PHỐ HỒ CHÍ MINH TẠI MŨI NÈ TỈNH BÌNH THUẬN (GIAI ĐOẠN 2)**  
 ĐỊA ĐIỂM - LOCATION: MŨI NÈ, TỈNH BÌNH THUẬN (NAY LÀ: PHƯỜNG PHÚ THỦY, TỈNH LÂM ĐỒNG)

GIÁM ĐỐC DIRECTOR: KTS. NGUYỄN MINH CƯỜNG

CN DỰ ÁN HEAD OF SUBJECT: KTS. NGUYỄN MINH CƯỜNG

CHỦ TRÌ TK PCCC PROJECT MANAGER: KS. PHẠM HOÀNG LÂM

THIẾT KẾ DESIGNED BY: KS. TRINH VĂN QUANG

KIỂM TRA CHECKED BY: KS. PHẠM HOÀNG LÂM

TÊN BẢN VẼ:  
**MẶT BẰNG BẢO CHÁY CỘT 8.8**

HÀNG MỤC DEPARTMENT	<b>PCCC</b>
HỒ SƠ PERIOD	THIẾT KẾ BVTG
TỶ LỆ SCALE	
NGÀY DATE	

PC-MB-2.03

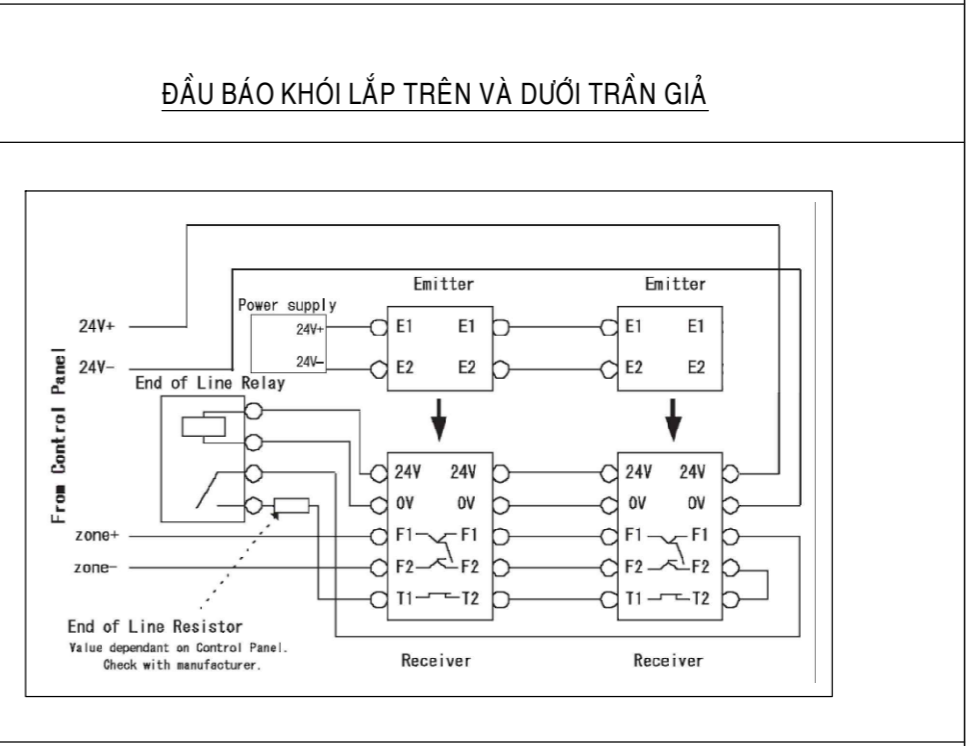
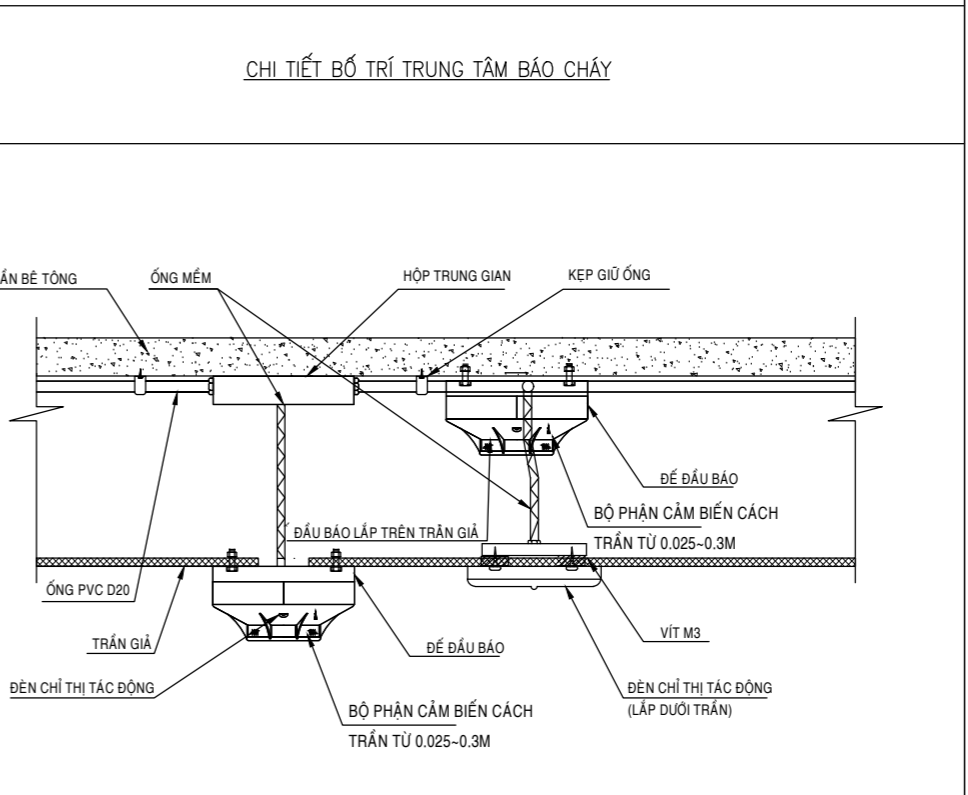
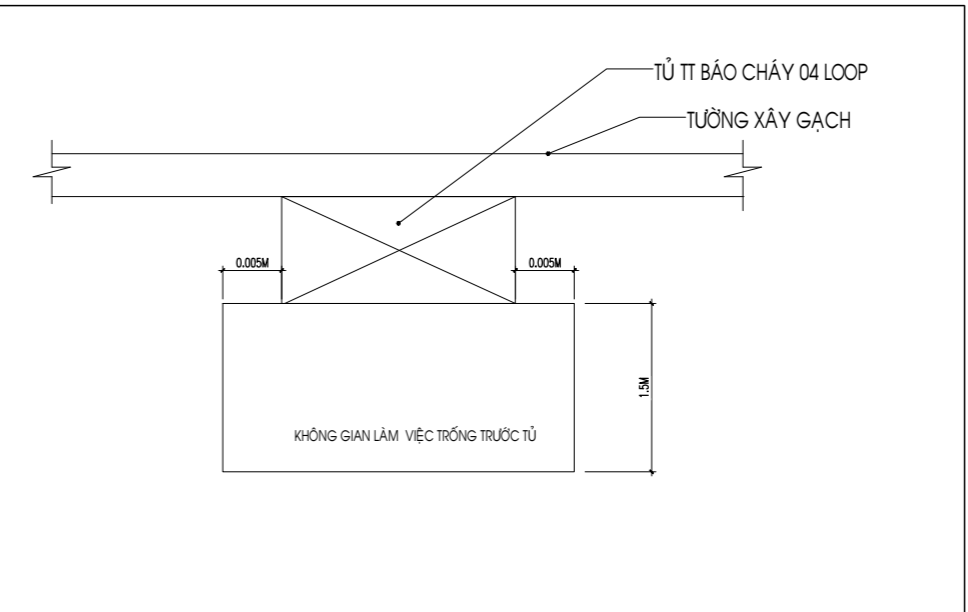
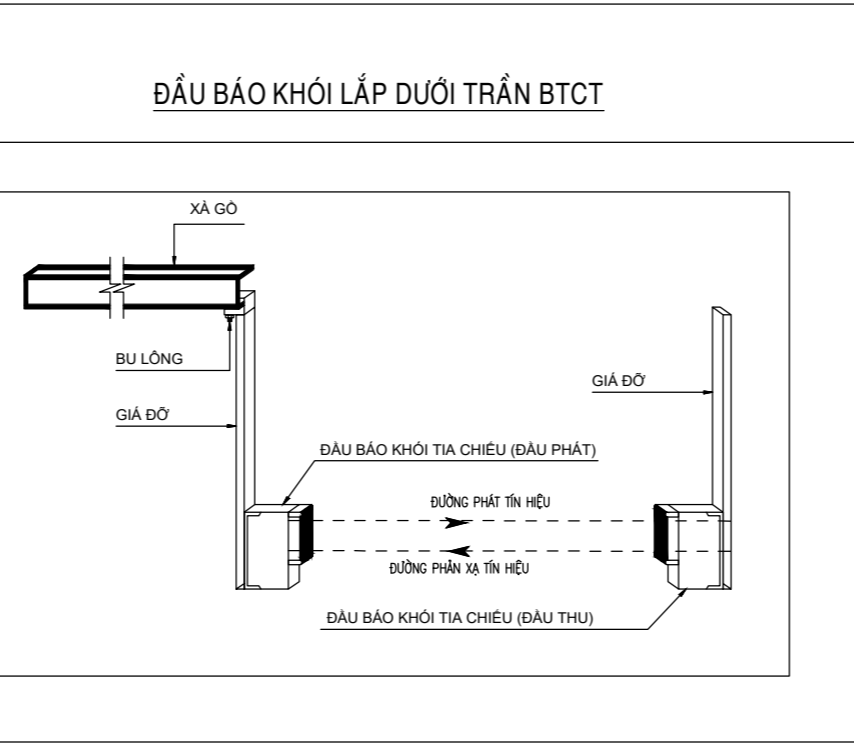
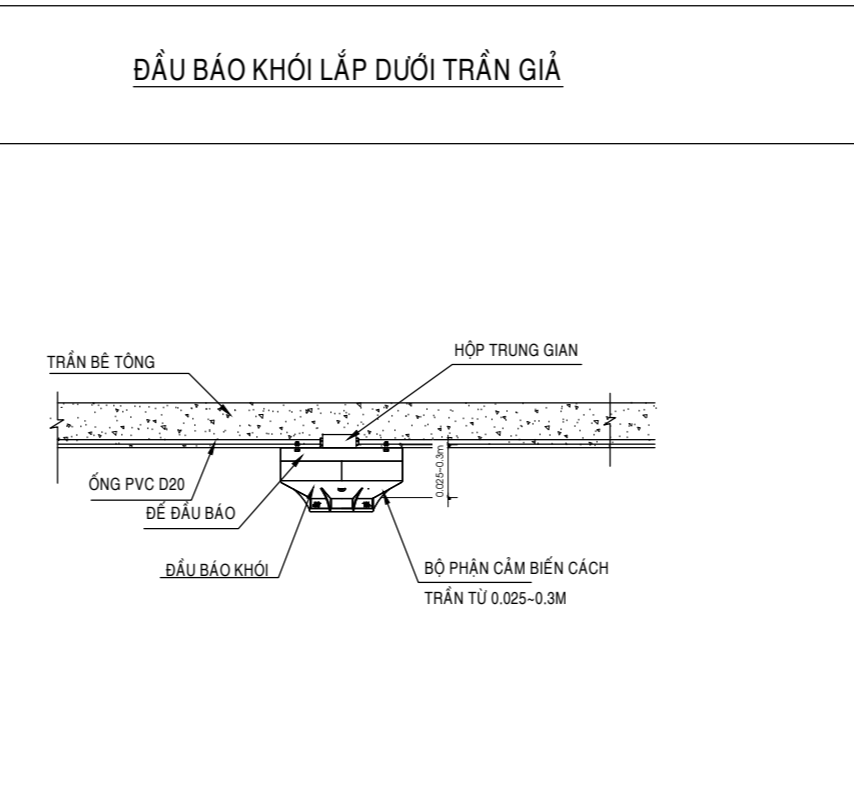
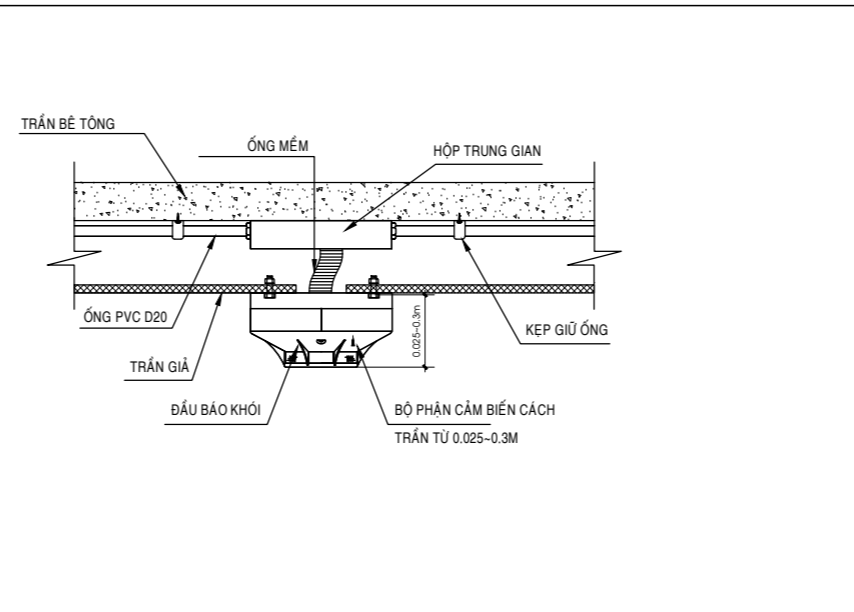
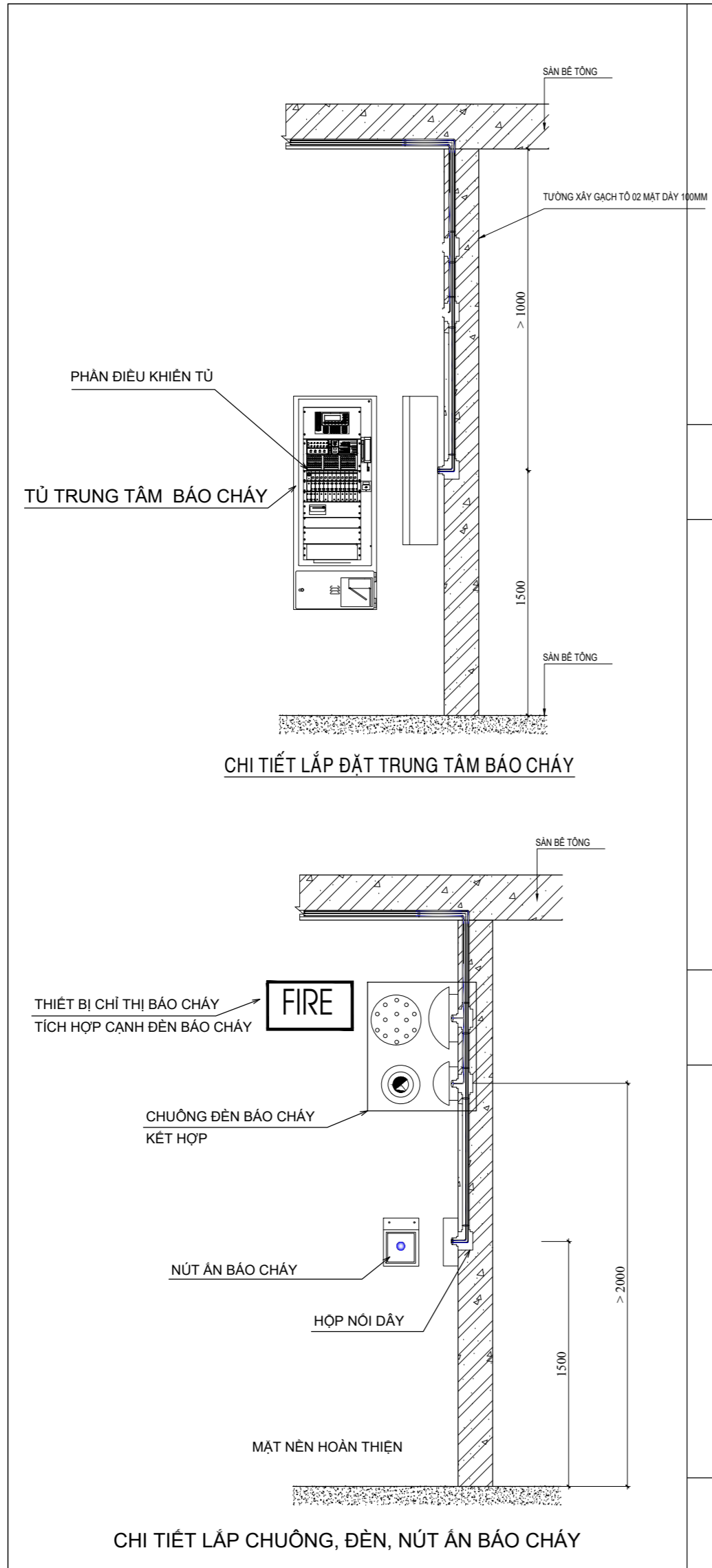

ĐƠN VỊ TƯ VẤN THIẾT KẾ  
**CÔNG TY CỔ PHẦN TƯ VẤN ĐẦU TƯ XÂY DỰNG VÀ THƯƠNG MẠI Á CHÂU**  
  
**ACC ., JSC**  
 SỐ 155 PHỐ AN TRẠCH, PHƯỜNG Ồ CHỢ ĐUÀ, THÀNH PHỐ HÀ NỘI  
 TEL: (0243) 9746471 FAX: (0243) 9746470  
 WEBSITE: ACC.VN

NHÀ THẦU PHỤ ĐẶC BIỆT THIẾT KẾ PHÒNG CHÁY CHỮA CHÁY  
**CÔNG TY CỔ PHẦN A-DESIGN VIỆT NAM**  
  
**A-DESIGN VIỆT NAM JSC.**  
 SỐ 15-07 NGÕ 11 ĐƯỜNG KHUẤT DUY TIẾN, PHƯỜNG THANH XUÂN, HÀ NỘI  
 TEL: 088.683.9333  
 WWW.ADESIGN.COM.VN

HIỆU CHỈNH/REVISIONS

△				
△				
△				
LẦN VER	NGÀY DATE	MÔ TẢ DESCRIPTION	KIỂM CHECKED	

CHỦ ĐẦU TƯ - CLIENT  
**BAN QUẢN LÝ DỰ ÁN ĐẦU TƯ XÂY DỰNG**

CÔNG TRÌNH - PROJECT - TITLE  
**TRUNG TÂM HUẤN LUYỆN THỂ THAO QUỐC GIA THÀNH PHỐ HỒ CHÍ MINH TẠI MŨI NÈ TỈNH BÌNH THUẬN (GIAI ĐOẠN 2)**

ĐỊA ĐIỂM - LOCATION: MŨI NÈ, TỈNH BÌNH THUẬN (NAY LÀ: PHƯỜNG PHÚ THỦY, TỈNH LÂM ĐỒNG)  
 GIÁM ĐỐC: KTS. NGUYỄN MINH CƯỜNG  
 DIRECTOR:

CN DỰ ÁN: KTS. NGUYỄN MINH CƯỜNG  
 HEAD OF SUBJECT:

CHỦ TRÌ TK PCCC: KS. PHẠM HOÀNG LÂM  
 PROJECT MANAGER:

THIẾT KẾ: KS. TRINH VĂN QUANG  
 DESIGNED BY:

KIỂM TRA: KS. PHẠM HOÀNG LÂM  
 CHECKED BY:

TÊN BẢN VẼ:  
**CHI TIẾT LẮP ĐẶT HỆ THỐNG BÁO CHÁY**

HÀNG MỤC DEPARTEMENT	<b>PCCC</b>
HỒ SƠ PERIOD	THIẾT KẾ BVTC
TỶ LỆ SCALE	
NGÀY DATE	
	PC-CT-2.01



**ACC JSC**

SỐ 155 PHỐ AN TRẠCH, PHƯỜNG Ô CHỢ DỪA, THÀNH PHỐ HÀ NỘI  
 TEL: (0243) 9746471 FAX: (0243) 9746470  
 WEBSITE: ACC.VN



**A-DESIGN VIỆT NAM JSC.**

SỐ 15-D7 NGÕ 11 ĐƯỜNG KHUẤT DUY TIẾN, PHƯỜNG THANH XUÂN, HÀ NỘI  
 TEL: 088.683.9333  
 WWW.ADESIGN.COM.VN



HIỆU CHỈNH/REVISIONS

LẦN VER	NGÀY DATE	MÔ TẢ DESCRIPTION	KIỂM CHECKED
△A			
△B			
△C			

CHỦ ĐẦU TƯ - CLIENT  
**BAN QUẢN LÝ DỰ ÁN  
 ĐẦU TƯ XÂY DỰNG**

CÔNG TRÌNH - PROJECT TITLE  
**TRUNG TÂM HUẤN LUYỆN THỂ THAO  
 QUỐC GIA THÀNH PHỐ HỒ CHÍ MINH TẠI MŨI NÉ  
 TỈNH BÌNH THUẬN (GIAI ĐOẠN 2)**

ĐỊA ĐIỂM - LOCATION: MŨI NÉ, TỈNH BÌNH THUẬN  
 (NAY LÀ: PHƯỜNG PHÚ THỦY, TỈNH LÂM ĐỒNG)

GIÁM ĐỐC KTS. NGUYỄN MINH CƯỜNG  
 DIRECTOR

CN DỰ ÁN KTS. NGUYỄN MINH CƯỜNG  
 HEAD OF SUBJECT

CHỦ TRÌ TK PCCC K.S. PHẠM HOÀNG LÂM  
 PROJECT MANAGER

THIẾT KẾ K.S. TRINH VĂN QUANG  
 DESIGNED BY

KIỂM TRA K.S. PHẠM HOÀNG LÂM  
 CHECKED BY

TÊN BẢN VẼ:  
**MẶT CẮT BỐ TRÍ ĐẦU BẢO CHÁY ĐIỂN HÌNH**

HÀNG MỤC DEPARTMENT	<b>PCCC</b>
HỒ SƠ PERIOD	THIẾT KẾ BVTG
TỶ LỆ SCALE	
NGÀY DATE	

PC-MC-2.01

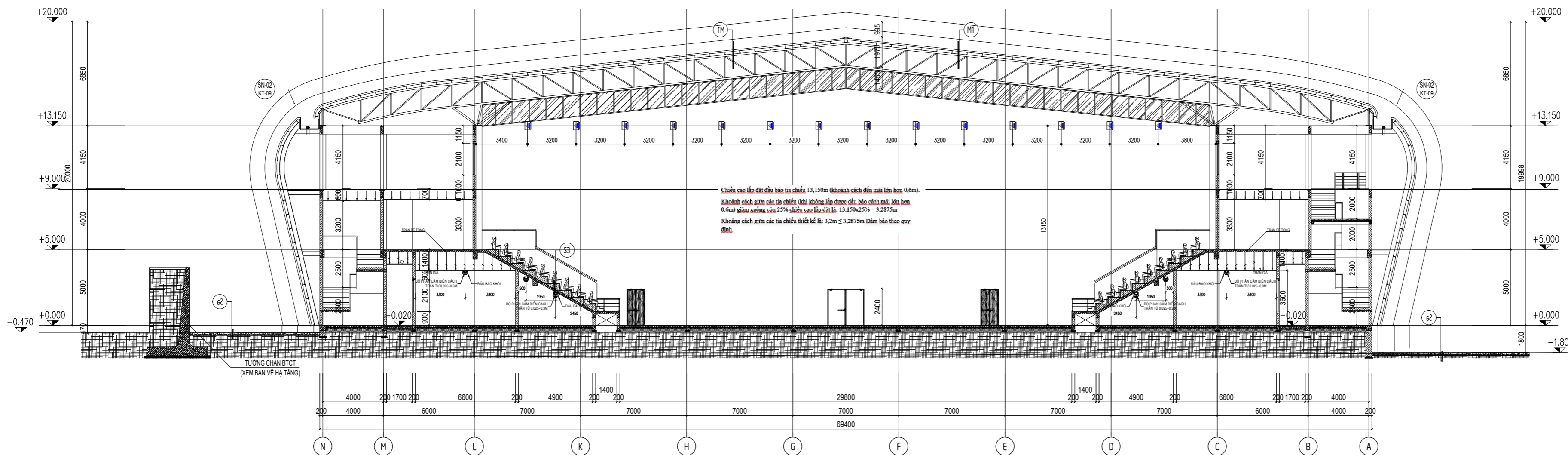

**MẶT CẮT BỐ TRÍ ĐẦU BẢO CHÁY ĐIỂN HÌNH**



HIỆU CHỈNH/REVISIONS			
△			
△			
△			
LẦN VER	NGÀY DATE	MÔ TẢ DESCRIPTION	KIỂM CHECKED

CHỦ ĐẦU TƯ - CLIENT  
**BAN QUẢN LÝ DỰ ÁN  
ĐẦU TƯ XÂY DỰNG**

CÔNG TRÌNH - PROJECT - TITLE  
**TRUNG TÂM HUẤN LUYỆN THỂ THAO  
QUỐC GIA THÀNH PHỐ HỒ CHÍ MINH TẠI MŨI NÉ  
TỈNH BÌNH THUẬN (GIAI ĐOẠN 2)**

ĐỊA ĐIỂM - LOCATION: MŨI NÉ, TỈNH BÌNH THUẬN  
(NAY LÀ: PHƯỜNG PHÚ THỦY, TỈNH LÂM ĐỒNG)

GIÁM ĐỐC DIRECTOR: KTS. NGUYỄN MINH CƯỜNG

CN DỰ ÁN HEAD OF SUBJECT: KTS. NGUYỄN MINH CƯỜNG

CHỦ TRÌ TK PCCC PROJECT MANAGER: KS. PHẠM HOÀNG LÂM

THIẾT KẾ DESIGNED BY: KS. TRINH VĂN QUANG

KIỂM TRA CHECKED BY: KS. PHẠM HOÀNG LÂM

TÊN BẢN VẼ:  
**SƠ ĐỒ NGUYÊN LÝ  
VÀ CHI TIẾT LẮP ĐẶT  
CHIẾU SÁNG SỰ CỐ**

HẠNG MỤC DEPARTEMENT	<b>PCCC</b>
HỒ SƠ PERIOD	THIẾT KẾ BVT/C
TỶ LỆ SCALE	
NGÀY DATE	
	PC-SD-301

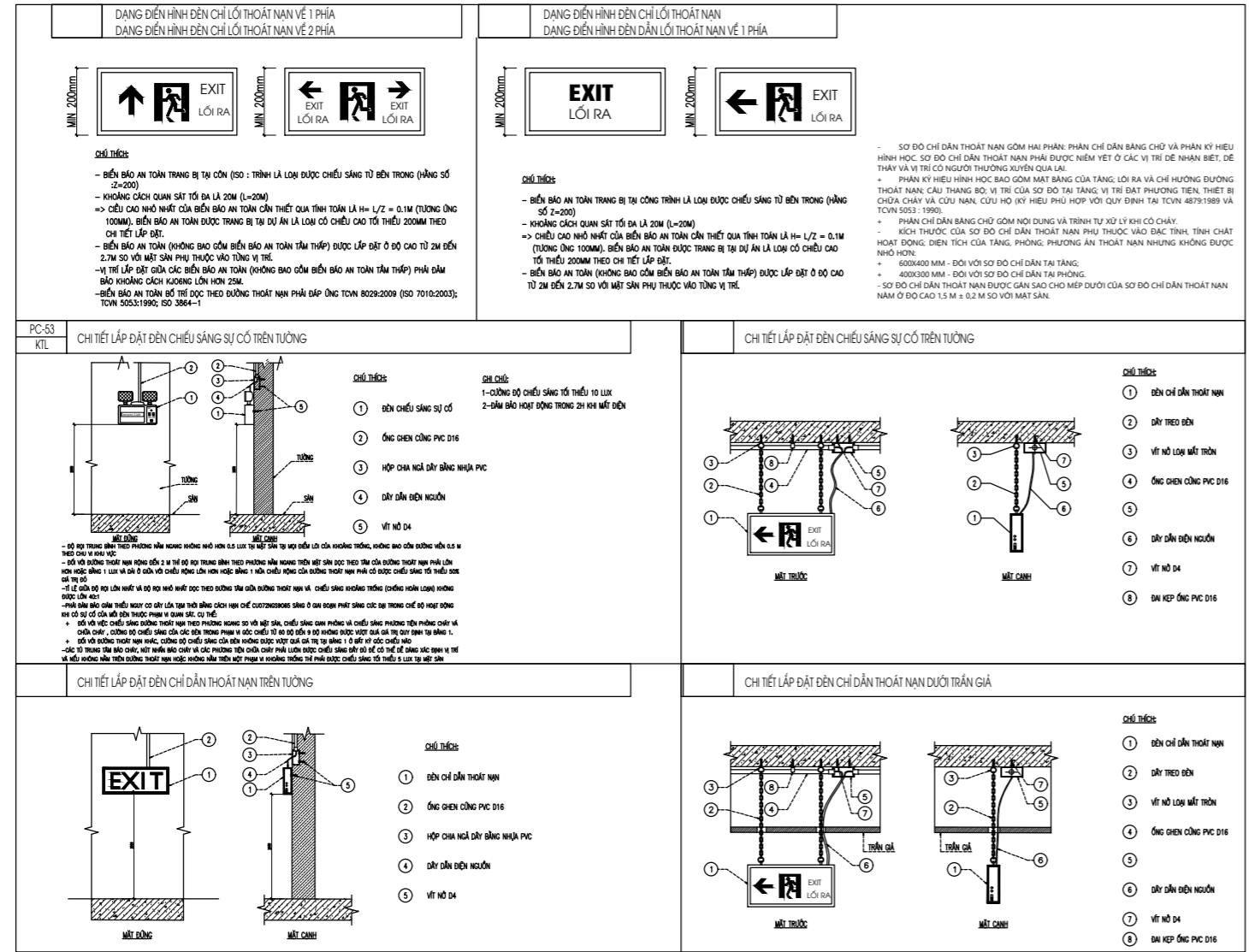

BỀN BẢO AN TOÀN PHẢI NÊN BẰNG CÁC CHỮ LỬA RA' HOẶC CHỮ EXIT. MÀU SẮC CỦA BỀN BẢO AN TOÀN MÀU NEN LÀ MÀU XANH LÁ CÂY. MÀU CHỮ VÀ KÝ HIỆU HÌNH HỌC LÀ MÀU TRẮNG

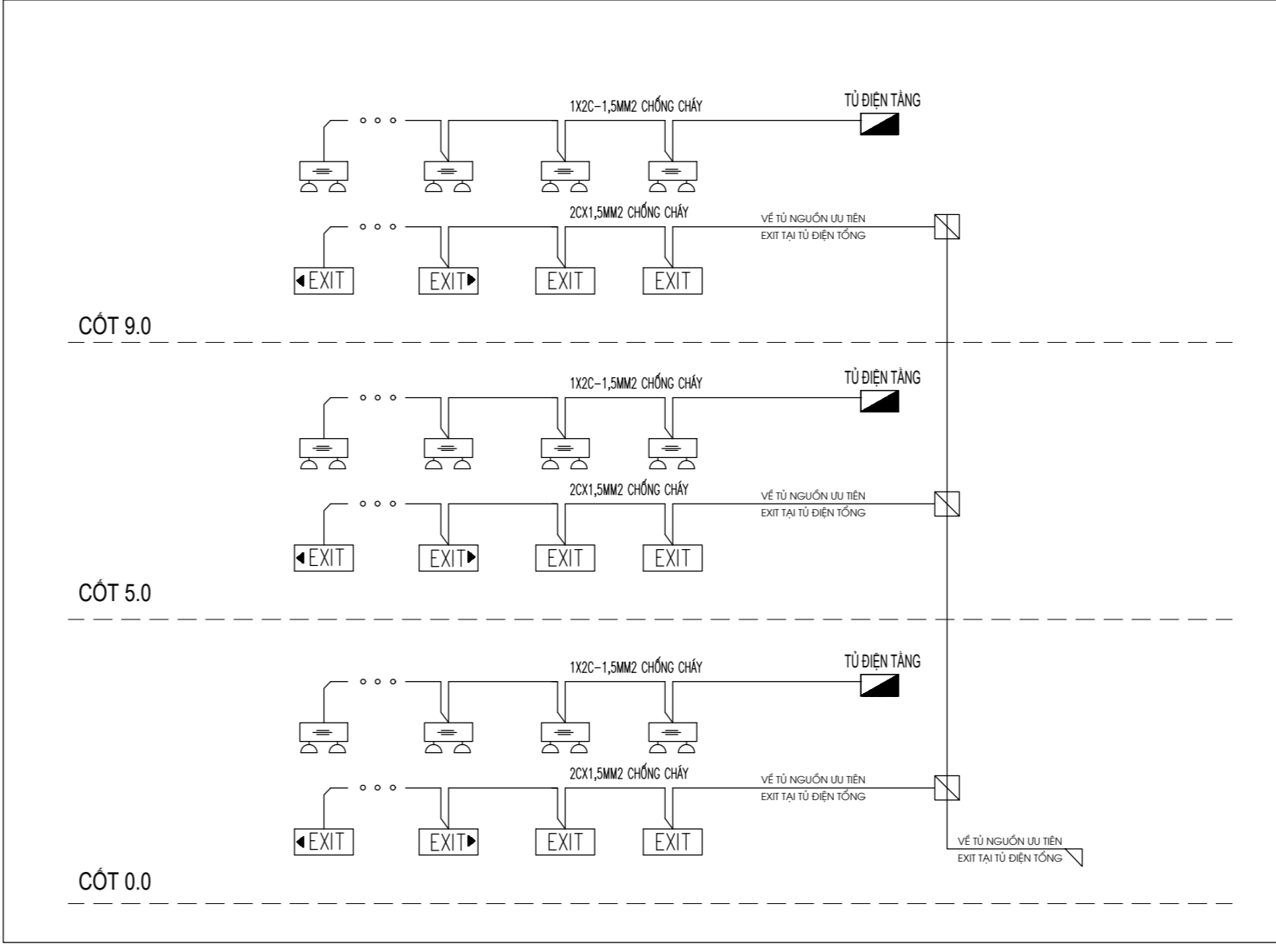
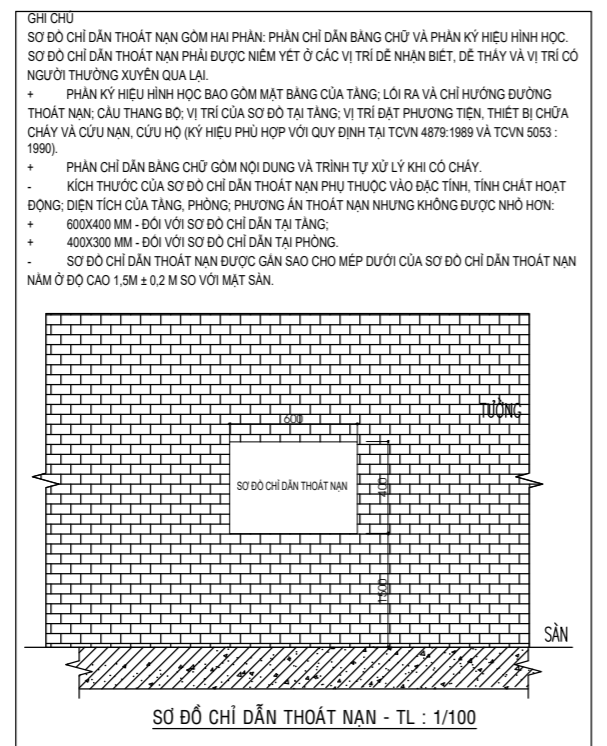

SƠ ĐỒ NGUYÊN LÝ HỆ THỐNG ĐÈN EXIT - SỰ CỐ

- GHỊ CHÚ VỀ ĐÈN CHIẾU SÁNG SỰ CỐ VÀ ĐÈN EXIT THOÁT NẠN PHẢI CÓ NGUỒN ĐIỆN DỰ PHÒNG ĐẢM BẢO HOẠT ĐỘNG TỐI THIỂU 2 GIỜ KHI CÓ CHÁY
- ĐÈN CHIẾU SÁNG SỰ CỐ VÀ ĐÈN EXIT THOÁT NẠN PHẢI CÓ NGUỒN ĐIỆN DỰ PHÒNG ĐẢM BẢO HOẠT ĐỘNG TỐI THIỂU 2 GIỜ KHI CÓ CHÁY
  - CÁC TỦ TRUNG TÂM BÁO CHÁY, NÚT ẮN BÁO CHÁY VÀ CÁC PHƯƠNG TIỆN CHỮA CHÁY LUÔN PHẢI ĐƯỢC CHIẾU SÁNG ĐẦY ĐỦ ĐỂ CÓ THỂ DỄ DÀNG XÁC ĐỊNH VỊ TRÍ. ĐỘ RỌI TRUNG BÌNH THEO PHƯƠNG NẴM NGANG KHÔNG ĐƯỢC NHỎ HƠN 0.5 LUX TẠI MẶT SÀN ĐỐI VỚI GIÀN PHÒNG.
  - ĐỐI VỚI ĐƯỜNG THOÁT NẠN CÓ CHIỀU RỘNG ĐẾN 2M, ĐỘ RỌI TRUNG BÌNH THEO PHƯƠNG NẴM NGANG TRÊN MẶT SÀN ĐỌC THEO TÂM CỦA ĐƯỜNG THOÁT NẠN PHẢI LỚN HƠN 1 LUX.
  - NHÀ THẦU THI CÔNG VÀ CHỦ ĐẦU TƯ LẮP ĐẶT BỔ SUNG VỚI NHỮNG KHU VỰC CHƯA ĐẢM BẢO



**ACC ., JSC**

SỐ 155 PHỐ AN TRẠCH, PHƯỜNG Ồ CHỢ DỪA, THÀNH PHỐ HÀ NỘI  
 TEL: (0243) 9746471 FAX: (0243) 9746470  
 WEBSITE: ACC.VN

NHÀ THẦU PHỤ ĐẶC BIỆT THIẾT KẾ PHÒNG CHÁY CHỮA CHÁY  
**CÔNG TY CỔ PHẦN A-DESIGN VIỆT NAM**



**A-DESIGN VIỆT NAM JSC.**

SỐ 15-07 NGÕ 11 ĐƯỜNG KHUẤT DUY TIẾN, PHƯỜNG THANH XUYÊN, HÀ NỘI  
 TEL: 088.683.9333  
 WWW.ADESIGN.COM.VN



HIỆU CHỈNH/REVISIONS

LẦN VER	NGÀY DATE	MÔ TẢ DESCRIPTION	KIỂM CHECKED

CHỦ ĐẦU TƯ - CLIENT  
**BAN QUẢN LÝ DỰ ÁN  
 ĐẦU TƯ XÂY DỰNG**

CÔNG TRÌNH - PROJECT . TITLE  
**TRUNG TÂM HUẤN LUYỆN THỂ THAO  
 QUỐC GIA THÀNH PHỐ HỒ CHÍ MINH TẠI MŨI NÈ  
 TỈNH BÌNH THUẬN (GIAI ĐOẠN 2)**

ĐỊA ĐIỂM - LOCATION: MŨI NÈ, TỈNH BÌNH THUẬN  
 (NAY LÀ: PHƯỜNG PHÚ THỦY, TỈNH LÂM ĐỒNG)

GIÁM ĐỐC KTS. NGUYỄN MINH CƯỜNG  
 DIRECTOR

CN DỰ ÁN KTS. NGUYỄN MINH CƯỜNG  
 HEAD OF SUBJECT

CHỦ TRÌ TK PCCC K.S. PHẠM HOÀNG LÂM  
 PROJECT MANAGER

THIẾT KẾ K.S. TRINH VĂN QUANG  
 DESIGNED BY

KIỂM TRA K.S. PHẠM HOÀNG LÂM  
 CHECKED BY

TÊN BẢN VẼ:  
**MẶT BẰNG CHIẾU SÁNG SỰ CỐ  
 CỘT 0.0**

HẠNG MỤC DEPARTMENT	<b>PCCC</b>
HỒ SƠ PERIOD	THIẾT KẾ BVT/C
TỶ LỆ SCALE	
NGÀY DATE	

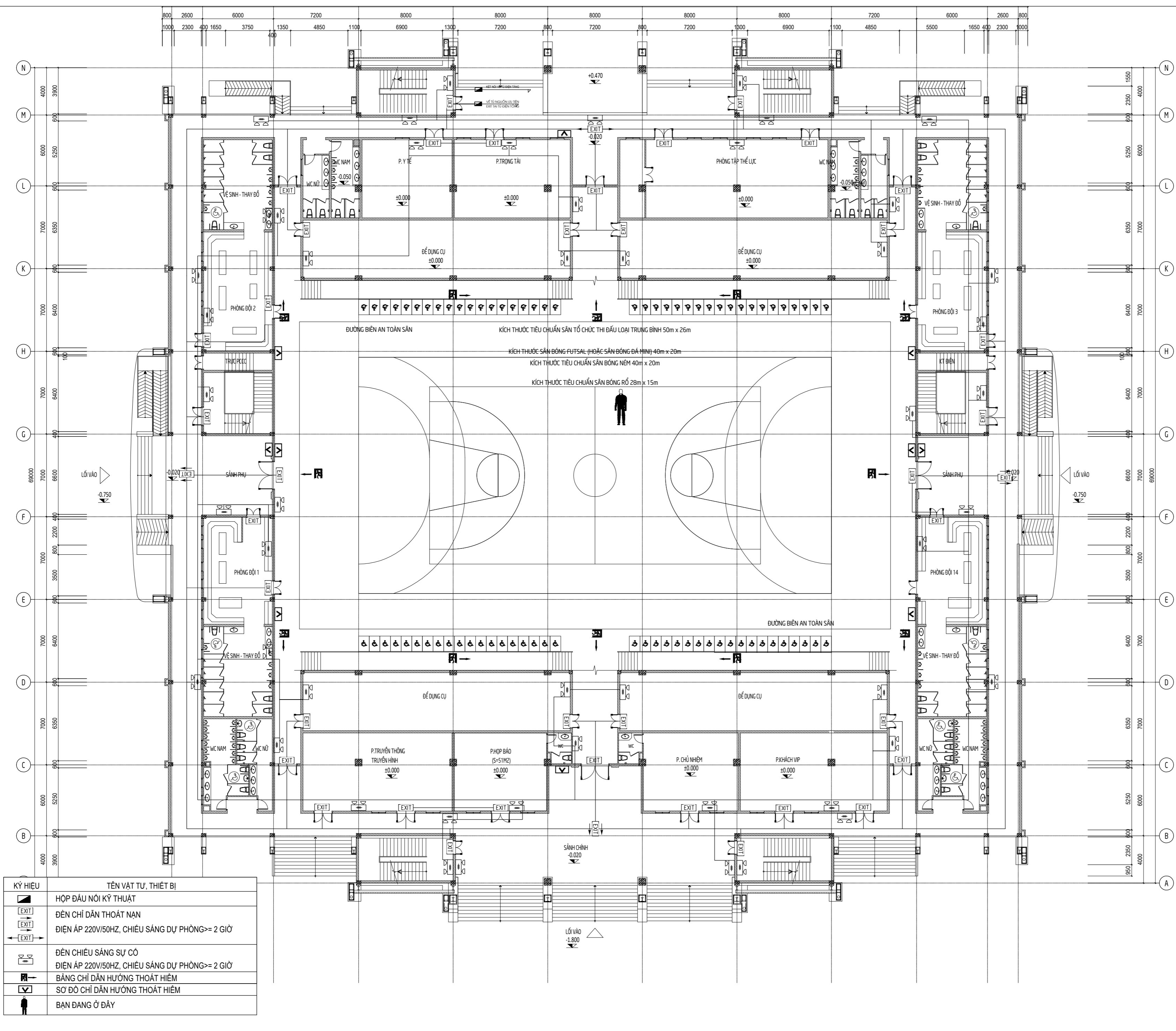

KÝ HIỆU	TÊN VẬT TƯ, THIẾT BỊ
	HỘP ĐẦU NỒI KỸ THUẬT
	ĐÈN CHỈ DẪN THOÁT NẠN
	ĐIỆN ÁP 220V/50HZ, CHIẾU SÁNG DỰ PHÒNG >= 2 GIỜ
	ĐÈN CHIẾU SÁNG SỰ CỐ
	ĐIỆN ÁP 220V/50HZ, CHIẾU SÁNG DỰ PHÒNG >= 2 GIỜ
	BẢNG CHỈ DẪN HƯỚNG THOÁT HIỂM
	SƠ ĐỒ CHỈ DẪN HƯỚNG THOÁT HIỂM
	BAN ĐANG Ở DÂY

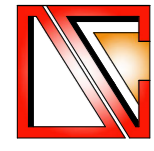

**ACC JSC**

SỐ 155 PHỐ AN TRẠCH, PHƯỜNG Ồ CHỢ DỪA, THÀNH PHỐ HÀ NỘI  
 TEL: (0243) 9746471 FAX: (0243) 9746470  
 WEBSITE: ACC.VN



**A-DESIGN VIỆT NAM JSC.**

SỐ 15-07 NGÕ 11 ĐƯỜNG KHUẤT DUY TIẾN, PHƯỜNG THANH XUÂN, HÀ NỘI  
 TEL: 088.683.9333  
 WWW.ADESIGN.COM.VN



HIỆU CHỈNH/REVISIONS

LẦN VER	NGÀY DATE	MÔ TẢ DESCRIPTION	KIỂM CHECKED

CHỦ ĐẦU TƯ - CLIENT  
**BAN QUẢN LÝ DỰ ÁN  
 ĐẦU TƯ XÂY DỰNG**

CÔNG TRÌNH - PROJECT TITLE  
**TRUNG TÂM HUẤN LUYỆN THỂ THAO  
 QUỐC GIA THÀNH PHỐ HỒ CHÍ MINH TẠI MŨI NÈ  
 TỈNH BÌNH THUẬN (GIAI ĐOẠN 2)**

ĐỊA ĐIỂM - LOCATION: MŨI NÈ, TỈNH BÌNH THUẬN  
 (NAY LÀ: PHƯỜNG PHÚ THỦY, TỈNH LÂM ĐỒNG)

GIÁM ĐỐC DIRECTOR  
 KTS. NGUYỄN MINH CƯỜNG

CN DỰ ÁN HEAD OF SUBJECT  
 KTS. NGUYỄN MINH CƯỜNG

CHỦ TRÌ TK PCCC PROJECT MANAGER  
 KS. PHẠM HOÀNG LÂM

THIẾT KẾ DESIGNED BY  
 KS. TRINH VĂN QUANG

KIỂM TRA CHECKED BY  
 KS. PHẠM HOÀNG LÂM

TÊN BẢN VẼ:  
**MẶT BẰNG CHIẾU SÁNG SỰ CỐ  
 CỘT 5.2**

HÀNG MỤC DEPARTMENT	<b>PCCC</b>
HỒ SƠ PERIOD	THIẾT KẾ BVTC
TỶ LỆ SCALE	
NGÀY DATE	

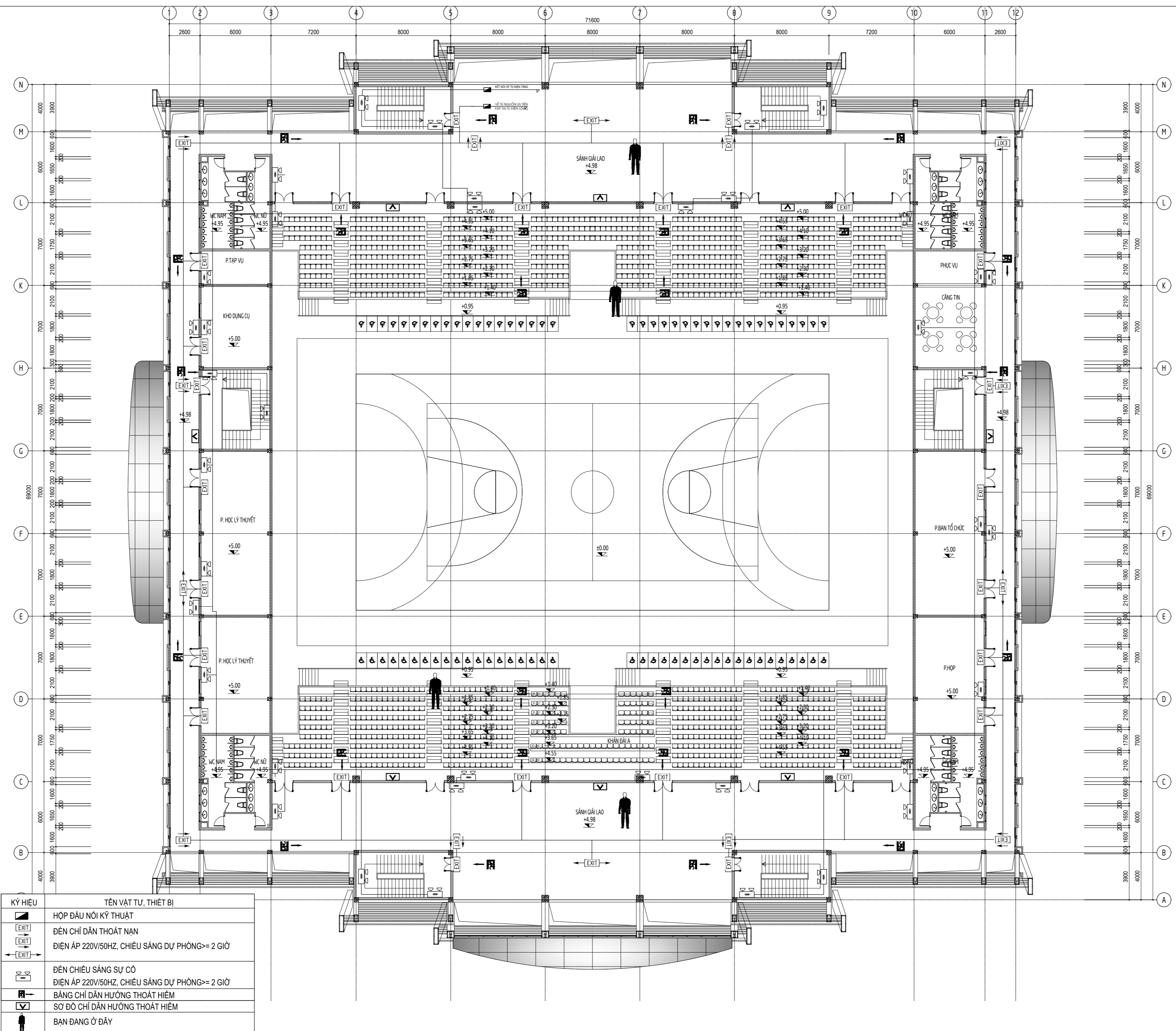

KÝ HIỆU	TÊN VẬT TƯ, THIẾT BỊ
	HỘP ĐẦU NỔI KỸ THUẬT
	ĐÈN CHỈ DẪN THOÁT NẠN
	ĐIỆN ÁP 220V/50HZ, CHIẾU SÁNG DỰ PHÒNG >= 2 GIỜ
	ĐÈN CHIẾU SÁNG SỰ CỐ
	ĐIỆN ÁP 220V/50HZ, CHIẾU SÁNG DỰ PHÒNG >= 2 GIỜ
	BẢNG CHỈ DẪN HƯỚNG THOÁT HIỂM
	SƠ ĐỒ CHỈ DẪN HƯỚNG THOÁT HIỂM
	BAN ĐANG Ở ĐÂY

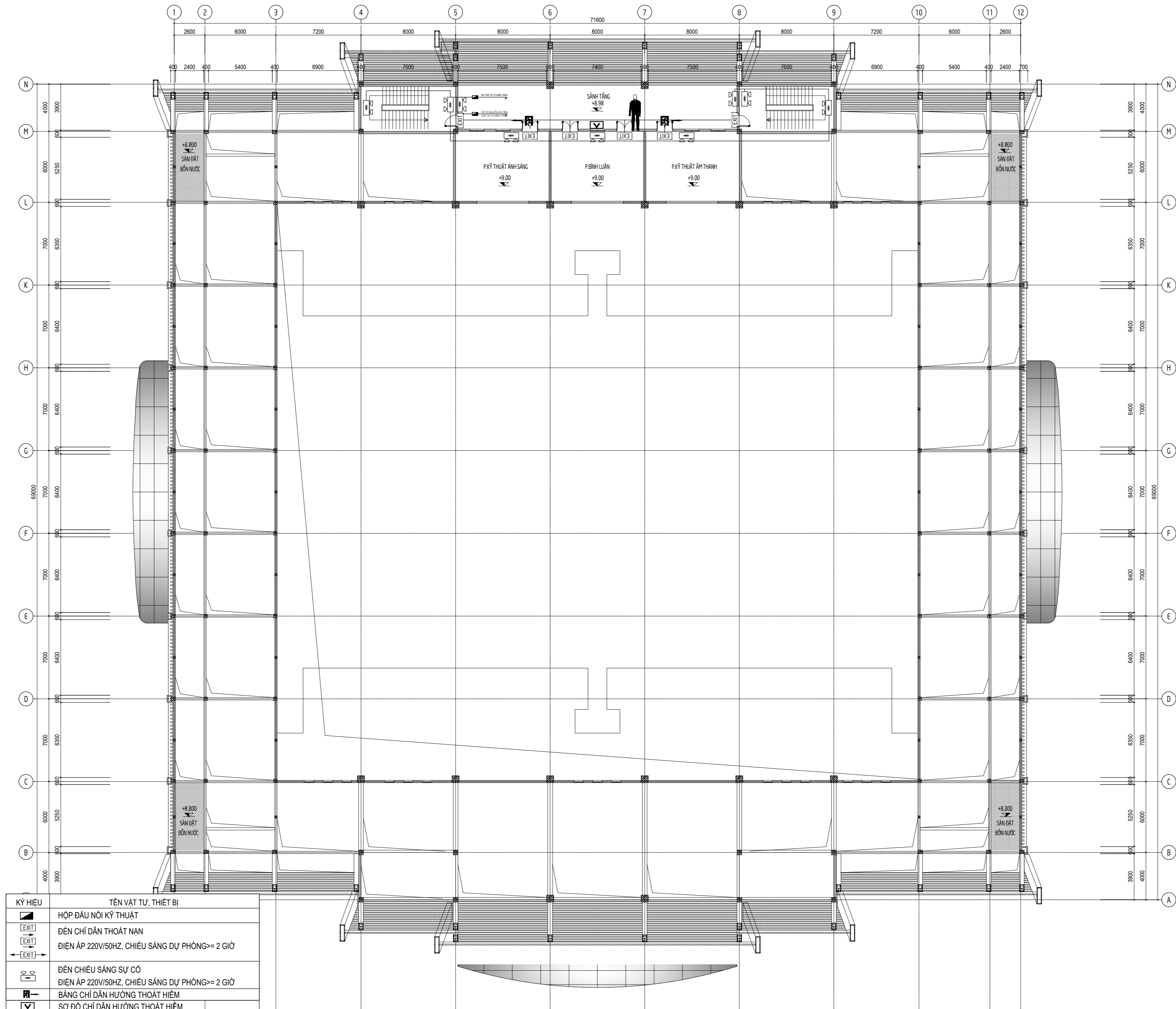

KÝ HIỆU	TÊN VẬT TƯ, THIẾT BỊ
	HỘP ĐẦU NỔI KỸ THUẬT
	ĐÈN CHỈ DẪN THOÁT NẠN
	ĐIỆN ÁP 220V/50HZ, CHIẾU SÁNG DỰ PHÒNG >= 2 GIỜ
	ĐÈN CHIẾU SÁNG SỰ CỐ
	ĐIỆN ÁP 220V/50HZ, CHIẾU SÁNG DỰ PHÒNG >= 2 GIỜ
	BẢNG CHỈ DẪN HƯỚNG THOÁT HIỂM
	SƠ ĐỒ CHỈ DẪN HƯỚNG THOÁT HIỂM

ĐƠN VỊ TƯ VẤN THIẾT KẾ  
**CÔNG TY CỔ PHẦN TƯ VẤN ĐẦU TƯ XÂY DỰNG VÀ THƯƠNG MẠI Á CHÂU**  
  
**ACC., JSC**  
 SỐ 155 PHỐ AN TRẠCH, PHƯỜNG Ồ CHỢ ĐUÀ, THÀNH PHỐ HÀ NỘI  
 TEL: (0243) 9746471 FAX: (0243) 9746470  
 WEBSITE: ACC.VN

NHÀ THẦU PHỤ ĐẶC BIỆT THIẾT KẾ PHÒNG CHÁY CHỮA CHÁY  
**CÔNG TY CỔ PHẦN A-DESIGN VIỆT NAM**  
  
**A-DESIGN VIỆT NAM JSC.**  
 SỐ 15-D7 NGÕ 11 ĐƯỜNG KHUẤT DUY TIẾN, PHƯỜNG THANH XUÂN, HÀ NỘI  
 TEL: 088.683.9333  
 WWW.ADESIGN.COM.VN

HIỆU CHỈNH/REVISIONS

LẦN VER	NGÀY DATE	MÔ TẢ DESCRIPTION	KIỂM CHECKED

CHỦ ĐẦU TƯ - CLIENT  
**BAN QUẢN LÝ DỰ ÁN ĐẦU TƯ XÂY DỰNG**

CÔNG TRÌNH - PROJECT - TITLE  
**TRUNG TÂM HUẤN LUYỆN THỂ THAO QUỐC GIA THÀNH PHỐ HỒ CHÍ MINH TẠI MŨI NÈ TỈNH BÌNH THUẬN (GIAI ĐOẠN 2)**  
 ĐỊA ĐIỂM - LOCATION: MŨI NÈ, TỈNH BÌNH THUẬN (NAY LÀ: PHƯỜNG PHÚ THỦY, TỈNH LÂM ĐỒNG)

GIÁM ĐỐC DIRECTOR: KTS. NGUYỄN MINH CƯỜNG

CN DỰ ÁN HEAD OF SUBJECT: KTS. NGUYỄN MINH CƯỜNG

CHỦ TRÌ TK PCCC PROJECT MANAGER: KS. PHẠM HOÀNG LÂM

THIẾT KẾ DESIGNED BY: KS. TRINH VĂN QUANG

KIỂM TRA CHECKED BY: KS. PHẠM HOÀNG LÂM

TÊN BẢN VẼ:  
**MẶT BẰNG CHIẾU SÁNG SỰ CỐ CỐT 8.8**

HÀNG MỤC DEPARTMENT	<b>PCCC</b>
HỒ SƠ PERIOD	THIẾT KẾ BVTG
TỶ LỆ SCALE	
NGÀY DATE	
PC-MB-3.03	