

Phần 2. YÊU CẦU VỀ KỸ THUẬT

Chương V. YÊU CẦU VỀ KỸ THUẬT

Mục 1. Yêu cầu về kỹ thuật

1.1. Giới thiệu chung về dự toán mua sắm, gói thầu

- 1.1. Chủ đầu tư: Lữ đoàn 429/BC Đặc công
- 1.2. Tư vấn lựa chọn nhà thầu: Công ty cổ phần Đầu tư Xây dựng và Đấu thầu Hà Nội.
- 1.3. Dự toán: Mua sắm Doanh cụ bảo đảm cho lực lượng CKB.
- 1.4. Tên gói thầu: Gói thầu MS-09: Mua sắm doanh cụ.
- 1.5. Nguồn vốn để thực hiện gói thầu: Ngân sách Quốc phòng thường xuyên năm 2025
- 1.6. Loại hợp đồng: Trọn gói.
- 1.7. Thời gian thực hiện hợp đồng: ≤ 45 ngày.
- 1.8. Hình thức, phương thức LCNT: Chào hàng cạnh tranh trong nước qua mạng, một giai đoạn một túi hồ sơ.
- 1.9. Thời gian lựa chọn nhà thầu: Quý IV năm 2025
- 1.10. Giá gói thầu đã bao gồm giá trị hàng hoá, chi phí thực hiện hợp đồng, các loại thuế, phí lệ phí theo quy định hiện hành của Nhà nước.

1.2. Yêu cầu về kỹ thuật

a) Yêu cầu về kỹ thuật bao gồm yêu cầu mang tính kỹ thuật thuần túy và các yêu cầu khác liên quan đến việc cung cấp hàng hóa (trừ giá). Yêu cầu về kỹ thuật phải được nêu đầy đủ, rõ ràng và cụ thể.

b) Nhà thầu có thể đề xuất các hàng hóa tương đương (có đặc tính kỹ thuật tương tự, có tính năng sử dụng và tiêu chuẩn công nghệ là tương đương). Nhà thầu phải có trách nhiệm vận chuyển và hướng dẫn sử dụng cho tất cả các loại hàng hóa nêu trên.

c) Hàng hóa cung cấp phải nêu rõ thời gian bảo hành.

d) Hàng hóa cung cấp phải đáp ứng đầy đủ các yêu cầu về kỹ thuật chung và yêu cầu cụ thể được yêu cầu tại **Bảng số 1**.

Yêu cầu về kỹ thuật chung là các yêu cầu về chủng loại, tiêu chuẩn hàng hóa (quốc gia và quốc tế được công nhận), các yêu cầu kiểm tra, thử nghiệm, đóng gói, vận chuyển, các điều kiện khí hậu tại nơi hàng hóa được sử dụng. Tùy thuộc vào sự phức tạp của hàng hóa, các yêu cầu kỹ thuật chung được nêu cho tất cả các hàng hóa hoặc cho từng loại hàng hóa riêng biệt. Cụ thể:

- Toàn bộ hàng hóa và phụ kiện cung cấp phải mới 100%, sản xuất từ tháng 01 năm 2025 trở lại đây, thỏa mãn với tiêu chuẩn Việt Nam và đăng ký chất lượng của nhà sản xuất.

- Tất cả hàng hóa và vật liệu, vật tư sử dụng để sản xuất hàng hóa doanh cụ phải mới, chưa qua sử dụng.

- Nhà thầu phải cung cấp các hồ sơ cần thiết với hàng hóa và dịch vụ cung cấp như: nguồn gốc xuất xứ rõ ràng (mã hiệu, hãng, nước, năm sản xuất...), giấy chứng nhận xuất xưởng, các thông số và đặc tính kỹ thuật...

- Thiết bị doanh cụ do nhà thầu cung cấp phải bảo đảm hợp pháp, không có tranh chấp hoặc khiếu kiện về bản quyền, kiểu dáng.

- Trường hợp trúng thầu, khi bàn giao hàng hóa: Đối với hàng hóa nhập khẩu nguyên chiếc nhà thầu phải cung cấp giấy chứng nhận theo quy định;

- Cụm từ "hoặc tương đương" sử dụng trong E-HSMT này được hiểu là hàng hóa doanh cụ cung cấp tương đương về chất liệu sản xuất, về đặc tính kỹ thuật, tính năng sử dụng, hiệu suất, chất lượng, tiêu chuẩn công nghệ.

Ghi chú: Trong E-HSMT đối với hàng hóa được sản xuất bằng gỗ tự nhiên nhà thầu bắt buộc phải nêu rõ tên gỗ, chủng loại gỗ sẽ sử dụng để sản xuất, chế tạo từng loại thiết bị, doanh cụ, nội thất (Hồ sơ mời thầu chỉ mời chung là gỗ nhóm 3, 4), căn cứ vào quy định về phân loại, nhóm gỗ tại Quyết định số 2198-CNR ngày 26/11/1977 của Bộ Lâm nghiệp ban hành bảng phân loại tạm thời các loại gỗ sử dụng thống nhất trong cả nước và Quyết định số 334/CNR ban hành ngày 10/05/1988 của Bộ Lâm Nghiệp về việc điều chỉnh phân loại xếp hạng một số chủng loại gỗ sử dụng, nhà thầu có trách nhiệm đề xuất cụ thể tên loại gỗ sẽ sử dụng cho từng sản phẩm, hàng hóa thuộc nhóm gỗ theo yêu cầu của E-HSMT. Trường hợp nhà thầu đề xuất chung chung, hoặc đề xuất tên loại gỗ không đúng nhóm gỗ được phân loại theo quy định vừa nêu, thì E-HSMT sẽ được đánh giá không đạt tại tiêu chí đặc tính, thông số kỹ thuật của hàng hóa quy định tại Chương III của E-HSMT.

Yêu cầu về kỹ thuật cụ thể như tính năng, thông số kỹ thuật, các bản vẽ, catalogue, các thông số bảo hành,... được nêu cho từng loại hàng hóa. Khi nêu yêu cầu, các thông số kỹ thuật có thể được mô tả dưới hình thức bảng biểu như dưới đây:

Bảng số 1

TT	Nội dung	Thông số kỹ thuật theo E-HSMT
1	Bàn làm việc trợ lý	<p>* Yêu cầu chung:</p> <ul style="list-style-type: none"> - Kích thước phủ bì: Dài 1,4m, rộng 0,75m; cao 0,75m - Các chi tiết chính: Khung, cột buồng, mặt bàn, ván hồi... của bàn bằng gỗ nhóm III. - Các chi tiết phụ: Thang buồng, ván đáy buồng, thanh đỡ mặt bàn, đáy, thanh ngăn kéo, thanh hãm được làm bằng gỗ nhóm IV.

TT	Nội dung	Thông số kỹ thuật theo E-HSMT
		<p>- Nhân sản phẩm bằng nhôm, kích thước (60x30x1)mm; nền sơn màu đỏ; chữ sơn màu vàng. Nội dung ghi: Cơ quan chủ trì, tên, ký hiệu sản phẩm, đơn vị sản xuất, năm sản xuất.</p> <p>* Yêu cầu kỹ thuật: Gỗ phải được xử lý qua ngâm, tẩm chống mối mọt, sấy kỹ theo quy định, đảm bảo không bị nứt, cong, vênh; Mặt bàn, hồi, hậu của buồng bàn được làm bằng gỗ liền hoặc gỗ ghép, trường hợp làm bằng gỗ ghép yêu cầu ghép không quá 2 tấm theo chiều dọc bằng keo, chốt ngang và ép thủy lực đồng nhất về màu sắc và chất lượng; liên kết các bộ phận bằng mộng, keo, vít; sơn hoàn thiện bằng sơn PU màu cánh dán sáng, Bên ngoài sơn 4 nước, bên trong sơn 2 nước.</p> <p>* Yêu cầu cụ thể:</p> <p>- Trên cơ sở bản vẽ đính kèm theo HSMT, nhà thầu có bản vẽ kỹ thuật (mặt bằng, mặt đứng, mặt cắt và các chi tiết thể hiện liên kết các bộ phận, thể hiện kích thước) đáp ứng theo yêu cầu chung, yêu cầu kỹ thuật</p>
2	Tủ áo gỗ 2 buồng	<p>* Yêu Cầu Chung:</p> <p>- Kích thước phủ bì: Rộng 1,2m, cao 2m; sâu 0,55m. - Các chi tiết chính: Khung, cánh, hồi tủ, bệ, đỉnh tủ bằng gỗ nhóm III. - Các chi tiết phụ: Ván ngăn đáy tủ, ván ngăn buồng và ngăn kéo, tấm bưng hậu tủ, thang hồi tủ, thang cánh tủ, thanh bắt ray trượt ngăn kéo, thanh ốp góc chân bệ, khung và đáy ngăn kéo bằng gỗ nhóm IV.</p> <p>- Nhân sản phẩm bằng nhôm, kích thước (60x30x1)mm; nền sơn màu đỏ; chữ sơn màu vàng. Nội dung ghi: Cơ quan chủ trì, tên, ký hiệu sản phẩm, đơn vị sản xuất, năm sản xuất.</p> <p>* Yêu cầu kỹ thuật: Gỗ phải được xử lý qua ngâm, tẩm chống mối mọt, sấy kỹ theo quy định, đảm bảo không bị nứt, cong, vênh; Cánh tủ, hồi tủ, pano huyền được làm liền tấm; liên kết các bộ phận bằng mộng, keo, vít, bản lề; sơn hoàn thiện bằng sơn PU màu cánh dán sáng, Bên ngoài sơn 4 nước, bên trong sơn 2 nước.</p> <p>* Yêu cầu cụ thể:</p> <p>- Trên cơ sở bản vẽ đính kèm theo HSMT, nhà thầu có bản vẽ kỹ thuật (mặt bằng, mặt đứng, mặt cắt và các chi tiết thể hiện liên kết các bộ phận, thể hiện kích thước) đáp ứng theo yêu cầu chung, yêu cầu kỹ thuật</p>
3	Bàn hội trường	<p>* Yêu Cầu Chung:</p> <p>- Kích thước phủ bì: Dài 1,8m, rộng 0,5m; cao 0,78m. - Các chi tiết chính: Khung, chân, mặt bàn, tấm huyền... được sản xuất bằng gỗ nhóm III. - Các chi tiết phụ: Tấm ngăn bàn, thanh đỡ mặt bàn, ngăn bàn được sản xuất bằng gỗ nhóm IV.</p> <p>- Nhân sản phẩm bằng nhôm, kích thước (60x30x1)mm; nền sơn màu đỏ; chữ sơn màu vàng. Nội dung ghi: Cơ quan chủ trì, tên, ký hiệu sản phẩm, đơn vị sản xuất, năm sản xuất.</p>

TT	Nội dung	Thông số kỹ thuật theo E-HSMT
		<p>* Yêu cầu kỹ thuật: Gỗ phải được xử lý qua ngâm, tẩm chống mối mọt, sấy kỹ theo quy định, đảm bảo không bị nứt, cong, vênh; Mặt bàn, ván, hồi, pano huỳnh được làm liền tẩm; liên kết các bộ phận bằng mộng, keo, vít; sơn hoàn thiện bằng sơn PU màu cánh dán sáng, Bên ngoài sơn 4 nước, bên trong sơn 2 nước.</p> <p>* Yêu cầu cụ thể:</p> <ul style="list-style-type: none"> - Trên cơ sở bản vẽ đính kèm theo HSMT, nhà thầu có bản vẽ kỹ thuật (mặt bằng, mặt đứng, mặt cắt và các chi tiết thể hiện liên kết các bộ phận, thể hiện kích thước) đáp ứng theo yêu cầu chung, yêu cầu kỹ thuật
4	Tủ tài liệu gỗ	<p>* Yêu Cầu Chung:</p> <ul style="list-style-type: none"> - Kích thước phủ bì: Cao 2m, rộng 1,2m; sâu 0,55m - Các chi tiết chính: Khung, cánh, hồi tủ, kệ, đỉnh tủ bằng gỗ nhóm III. - Các chi tiết phụ: Ván ngăn đáy tủ, ván ngăn buồng, tấm bung hậu tủ, thang hồi tủ, thang cánh tủ, thanh ốp góc chân kệ, khung và bằng gỗ nhóm IV; cánh tủ trên bằng kính cường lực trắng kích thước 110x40x8 mm. - Nhãn sản phẩm bằng nhôm, kích thước (60x30x1)mm; nền sơn màu đỏ; chữ sơn màu vàng. Nội dung ghi: Cơ quan chủ trì, tên, ký hiệu sản phẩm, đơn vị sản xuất, năm sản xuất. <p>*Yêu cầu kỹ thuật: Gỗ phải được xử lý qua ngâm, tẩm chống mối mọt, sấy kỹ theo quy định, đảm bảo không bị nứt, cong, vênh; Cánh tủ dưới, hồi tủ, pano huỳnh được làm liền tẩm; liên kết các bộ phận bằng mộng, keo, vít, bản lề; sơn hoàn thiện bằng sơn PU màu cánh dán sáng, Bên ngoài sơn 4 nước, bên trong sơn 2 nước.</p> <p>* Yêu cầu cụ thể:</p> <ul style="list-style-type: none"> - Trên cơ sở bản vẽ đính kèm theo HSMT, nhà thầu có bản vẽ kỹ thuật (mặt bằng, mặt đứng, mặt cắt và các chi tiết thể hiện liên kết các bộ phận, thể hiện kích thước) đáp ứng theo yêu cầu chung, yêu cầu kỹ thuật
5	Tủ áo gỗ 3 buồng	<p>* Yêu Cầu Chung:</p> <ul style="list-style-type: none"> - Kích thước phủ bì: Rộng 1,8m, cao 2m; sâu 0,55m. - Các chi tiết chính: Khung, cánh, hồi tủ, kệ, đỉnh tủ bằng gỗ nhóm III. - Các chi tiết phụ: Ván ngăn đáy tủ, ván ngăn buồng và ngăn kéo, tấm bung hậu tủ, thang hồi tủ, thang cánh tủ, thanh bắt ray trượt ngăn kéo, thanh ốp góc chân kệ, khung và đáy ngăn kéo bằng gỗ nhóm IV. - Nhãn sản phẩm bằng nhôm, kích thước (60x30x1)mm; nền sơn màu đỏ; chữ sơn màu vàng. Nội dung ghi: Cơ quan chủ trì, tên, ký hiệu sản phẩm, đơn vị sản xuất, năm sản xuất. <p>* Yêu cầu kỹ thuật: Gỗ phải được xử lý qua ngâm, tẩm chống mối mọt, sấy kỹ theo quy định, đảm bảo không bị nứt, cong, vênh; Cánh tủ, hồi tủ, pano huỳnh được làm liền tẩm; liên kết các bộ</p>

TT	Nội dung	Thông số kỹ thuật theo E-HSMT
		<p>phận bằng mộng, keo, vít, bản lề; sơn hoàn thiện bằng sơn PU màu cánh dán sáng, Bên ngoài sơn 4 nước, bên trong sơn 2 nước.</p> <p>* Yêu cầu cụ thể:</p> <ul style="list-style-type: none"> - Trên cơ sở bản vẽ đính kèm theo HSMT, nhà thầu có bản vẽ kỹ thuật (mặt bằng, mặt đứng, mặt cắt và các chi tiết thể hiện liên kết các bộ phận, thể hiện kích thước) đáp ứng theo yêu cầu chung, yêu cầu kỹ thuật
6	Giường gỗ 1,2m	<p>* Yêu Cầu Chung:</p> <ul style="list-style-type: none"> - Kích thước phủ bì: Dài 2m, rộng 1,2m; đầu giường cao 0,72m; đầu giường thấp cao 0,54m; mặt giường cao 0,42m. - Khung giường, vai giường, đầu giường cao, đầu giường thấp, pano huỳnh bằng gỗ nhóm III. - Thanh đỡ thang, thang, giát giường làm bằng gỗ nhóm IV - Cọc màn được làm bằng thép hộp CT3 vuông, kích thước 16x16x1,2mm sơn tĩnh điện màu trắng đục. - Nhân sản phẩm bằng nhôm, kích thước (60x30x1)mm; nền sơn màu đỏ; chữ sơn màu vàng. Nội dung ghi: Cơ quan chủ trì, tên, ký hiệu sản phẩm, đơn vị sản xuất, năm sản xuất. <p>* Yêu cầu kỹ thuật: Gỗ phải được xử lý qua ngâm, tẩm chống mối mọt, sấy kỹ theo quy định, đảm bảo không bị nứt, cong, vênh; Vai giường, pano huỳnh được làm liền tẩm; liên kết các bộ phận bằng mộng, keo, vít, bản lề, bu lông đai ốc; các mối hàn bảo đảm ngẫu, chắc, gọn, được làm sạch, mài nhẵn ba vĩa; sơn hoàn thiện bằng sơn PU màu cánh dán sáng.</p> <p>* Yêu cầu cụ thể:</p> <ul style="list-style-type: none"> - Trên cơ sở bản vẽ đính kèm theo HSMT, nhà thầu có bản vẽ kỹ thuật (mặt bằng, mặt đứng, mặt cắt và các chi tiết thể hiện liên kết các bộ phận, thể hiện kích thước) đáp ứng theo yêu cầu chung, yêu cầu kỹ thuật
7	Ghế trợ lý	<p>* Yêu Cầu Chung:</p> <ul style="list-style-type: none"> - Kích thước phủ bì: Cao tựa 1,08m, rộng mặt ghế 0,42m, cao mặt ghế 0,44m . - Toàn bộ các chi tiết cấu ghế được sản xuất bằng gỗ nhóm III. - Nhân sản phẩm bằng nhôm, kích thước (60x30x1)mm; nền sơn màu đỏ; chữ sơn màu vàng. Nội dung ghi: Cơ quan chủ trì, tên, ký hiệu sản phẩm, đơn vị sản xuất, năm sản xuất. <p>*Yêu cầu kỹ thuật: Gỗ phải được xử lý qua ngâm, tẩm chống mối mọt, sấy kỹ theo quy định, đảm bảo không bị nứt, cong, vênh;</p>

TT	Nội dung	Thông số kỹ thuật theo E-HSMT
		<p>Mặt ghế được làm liền tấm; liên kết các bộ phận bằng mộng, keo, vít; sơn hoàn thiện bằng sơn PU màu cánh dán sáng</p> <p>* Yêu cầu cụ thể:</p> <ul style="list-style-type: none"> - Trên cơ sở bản vẽ đính kèm theo HSMT, nhà thầu có bản vẽ kỹ thuật (mặt bằng, mặt đứng, mặt cắt và các chi tiết thể hiện liên kết các bộ phận, thể hiện kích thước) đáp ứng theo yêu cầu chung, yêu cầu kỹ thuật
8	Bàn ghế uống nước (1 bàn chính, 1 bàn trà, 1 ghế băng dài, 2 ghế ngắn)	<p>* Yêu Cầu Chung:</p> <ul style="list-style-type: none"> - Kích thước phù bì: + Bàn chính: 1,1x0,6x0,55m + Bàn trà: dài 0,5x0,5x0,55m + Ghế băng dài: 1,93x0,765x0,87m, cao mặt ghế 0,35m + Ghế đơn: dài 0,8x0,6x0,87m, cao mặt ghế 0,35m. - Các chi tiết được làm bằng gỗ nhóm III, mặt bàn bằng kính cường lực kích thước 110x60x1 cm. - Nhân sản phẩm bằng nhôm, kích thước (60x30x1)mm; nền sơn màu đỏ; chữ sơn màu vàng. Nội dung ghi: Cơ quan chủ trì, tên, ký hiệu sản phẩm, đơn vị sản xuất, năm sản xuất. <p>* Yêu cầu kỹ thuật: Gỗ phải được xử lý qua ngâm, tẩm chống mối mọt, sấy kỹ theo quy định, đảm bảo không bị nứt, cong, vênh; Mặt trước của ghế được làm bằng gỗ liền khối, ghế dài được ghép từ 3 tấm, khắc hoa tiết trang trí nổi, đường kính tay ghế 10cm; liên kết các bộ phận bằng mộng, keo, vít; sơn hoàn thiện bằng sơn PU màu cánh dán sáng, sơn 2 nước.</p> <p>* Yêu cầu cụ thể:</p> <ul style="list-style-type: none"> - Trên cơ sở bản vẽ đính kèm theo HSMT, nhà thầu có bản vẽ kỹ thuật (mặt bằng, mặt đứng, mặt cắt và các chi tiết thể hiện liên kết các bộ phận, thể hiện kích thước) đáp ứng theo yêu cầu chung, yêu cầu kỹ thuật
9	Tủ kệ để ti vi	<p>* Yêu Cầu Chung:</p> <ul style="list-style-type: none"> - Kích thước phù bì: Dài 2m, cao 0,7m; sâu 0,55m. - Các chi tiết chính: Khung, cánh, hồi tủ, bệ, đỉnh tủ bằng gỗ nhóm III. - Các chi tiết phụ: Ván ngăn đáy tủ, ván ngăn buồng và ngăn kéo, tấm bung hậu tủ, thang hồi tủ, thang cánh tủ, thanh bắt ray trượt ngăn kéo, thanh ốp góc chân bệ, khung và đáy ngăn kéo bằng gỗ nhóm IV.

TT	Nội dung	Thông số kỹ thuật theo E-HSMT
		<p>- Nhân sản phẩm bằng nhôm, kích thước (60x30x1)mm; nền sơn màu đỏ; chữ sơn màu vàng. Nội dung ghi: Cơ quan chủ trì, tên, ký hiệu sản phẩm, đơn vị sản xuất, năm sản xuất.</p> <p>* Yêu cầu kỹ thuật: Gỗ phải được xử lý qua ngâm, tẩm chống mối mọt, sấy kỹ theo quy định, đảm bảo không bị nứt, cong, vênh; Cánh tủ, hồi tủ, pano huỳnh được làm liền tằm; liên kết các bộ phận bằng mộng, keo, vít, bản lề; sơn hoàn thiện bằng sơn PU màu cánh dán sáng, Bên ngoài sơn 4 nước, bên trong sơn 2 nước.</p> <p>* Yêu cầu cụ thể:</p> <p>- Trên cơ sở bản vẽ đính kèm theo HSMT, nhà thầu có bản vẽ kỹ thuật (mặt bằng, mặt đứng, mặt cắt và các chi tiết thể hiện liên kết các bộ phận, thể hiện kích thước) đáp ứng theo yêu cầu chung, yêu cầu kỹ thuật</p>
10	Bục trưng bày	<p>* Yêu Cầu Chung:</p> <p>- Kích thước phủ bì: Cao 1,25m, rộng 0,8m; sâu 0,6m .</p> <p>- Các chi tiết chính: Thân bục, khung quây, thang đỡ mặt bục, họa tiết trang trí bằng gỗ nhóm III.</p> <p>- Các chi tiết phụ: Mặt bục, đáy bục làm bằng bằng gỗ nhóm IV.</p> <p>- Nhân sản phẩm bằng nhôm, kích thước (60x30x1)mm; nền sơn màu đỏ; chữ sơn màu vàng. Nội dung ghi: Cơ quan chủ trì, tên, ký hiệu sản phẩm, đơn vị sản xuất, năm sản xuất.</p> <p>* Yêu cầu kỹ thuật: Gỗ phải được xử lý qua ngâm, tẩm chống mối mọt, sấy kỹ theo quy định, đảm bảo không bị nứt, cong, vênh; thân bục được làm liền tằm; liên kết các bộ phận bằng mộng, keo, vít; sơn hoàn thiện bằng sơn PU màu cánh dán sáng, Bên ngoài sơn 4 nước, bên trong sơn 2 nước.</p> <p>* Yêu cầu cụ thể:</p> <p>- Trên cơ sở bản vẽ đính kèm theo HSMT, nhà thầu có bản vẽ kỹ thuật (mặt bằng, mặt đứng, mặt cắt và các chi tiết thể hiện liên kết các bộ phận, thể hiện kích thước) đáp ứng theo yêu cầu chung, yêu cầu kỹ thuật</p>

Mục 4. Bản vẽ: Có Bản vẽ đính kèm E-HSMT.

Mục 5. Kiểm tra và thử nghiệm

1. Kiểm tra

- Nhà thầu phải tự tiến hành kiểm tra hàng hóa phù hợp với yêu cầu kỹ thuật của E-HSMT và các quy chuẩn, tiêu chuẩn kỹ thuật qui định.

- Số hàng hóa cần kiểm tra phải được tiến hành theo hướng dẫn của nhà sản xuất mỗi khi được yêu cầu.

- Khi nhận, Chủ đầu tư kiểm tra sản phẩm ngay, nếu phát hiện sản phẩm không đúng quy cách, không đảm bảo yêu cầu kỹ thuật Chủ đầu tư sẽ thông báo tới nhà thầu. Nhà thầu có trách nhiệm giao bù sản phẩm phù hợp.

2. Thử nghiệm

- Chủ đầu tư có thể tiến hành một vài cuộc thử nghiệm bổ sung mà theo ý kiến của riêng mình là cần thiết.

- “Biên bản nghiệm thu và bàn giao” chỉ được thông qua nếu như chủ đầu tư đánh giá chấp nhận hàng hóa phù hợp với các yêu cầu kỹ thuật của E-HSMT và các quy chuẩn, tiêu chuẩn kỹ thuật qui định./.

BẢN LÀM VIỆC 1400X750X750MM

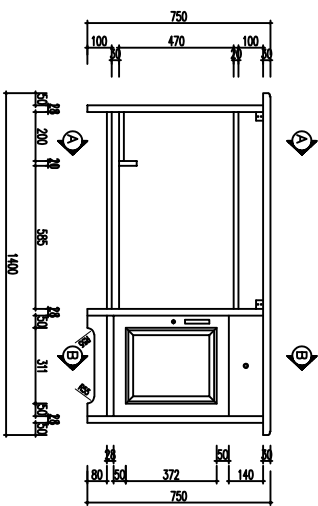

MẶT TRƯỚC

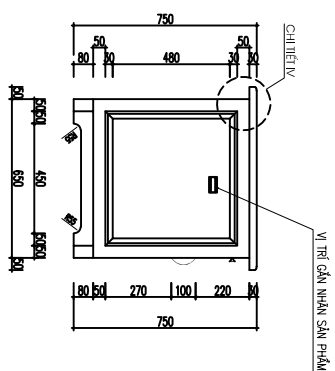

MẶT BÊN

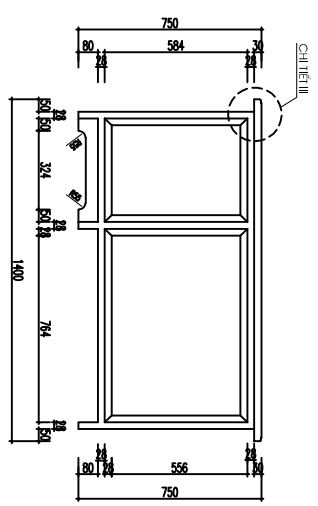

MẶT SAU

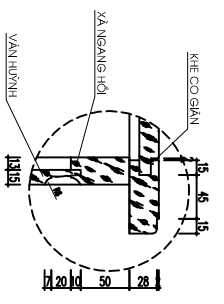

CHI TIẾT I

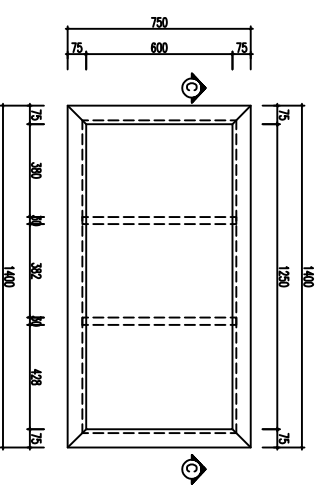

MẶT BÀN

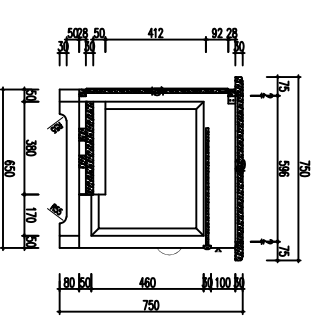

MẶT CẮT A - A

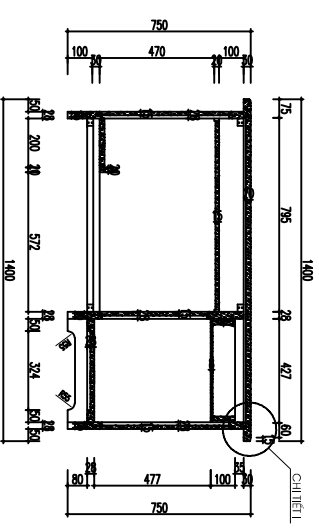

MẶT CẮT C-C

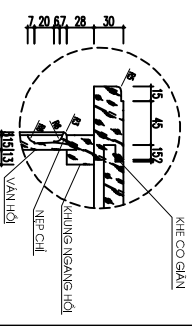

CHI TIẾT II

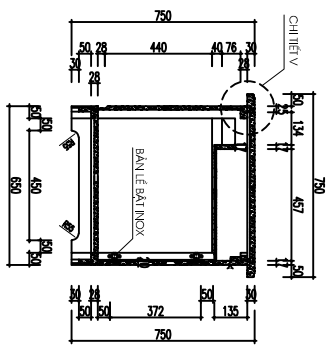

MẶT CẮT B - B

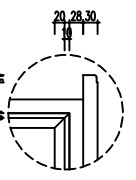

CHI TIẾT III

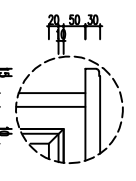

CHI TIẾT IV

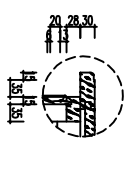

CHI TIẾT V

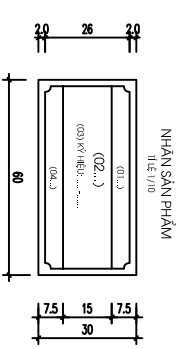

NHÀN SẢN PHẨM

- GHI CHÚ: NHÀ THẦU THAM DỰ PHẢI HOÀN THIÊN CÁC NỘI DUNG NHÀN SẢN PHẨM THEO CÁC MỨC SẴN:
- (1) NỘI DUNG GHI: CỐ ĐỊNH CHỈ TÌ (CHỈ DẪU TỰ)
 - (2) TÊN SẢN PHẨM, VỊ DỤ, BẢNG GHI TÊN KHÁCH THÌ GHI LÀ BỘ BẢNG GHI TÊN KHÁCH
 - (3) KÝ HIỆU SẢN PHẨM, ... NĂM SẢN XUẤT
 - (4) ĐƠN VỊ SẢN XUẤT

TỦ QUẢN ÁO 2 NGĂN 1200X2000X550 GỖ

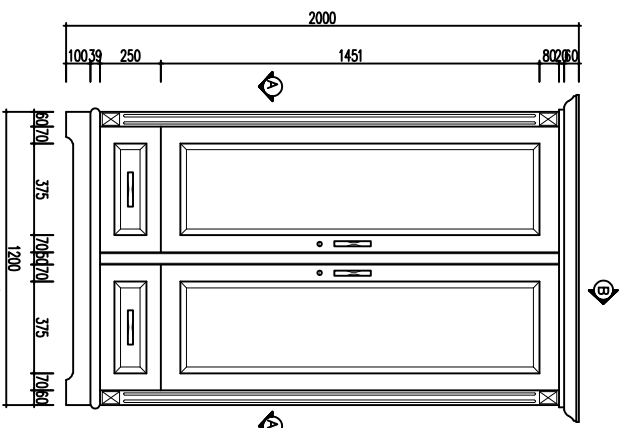

MẶT ĐŨNG TỦ GA

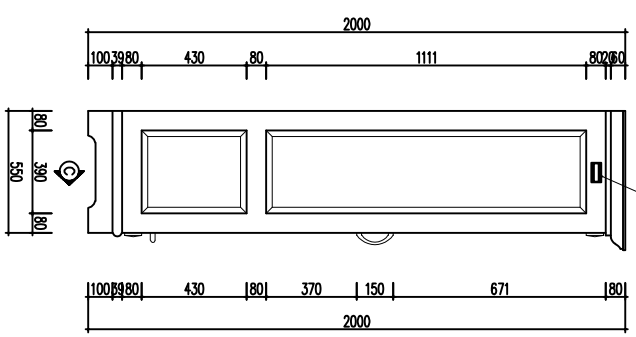

MẶT BÊN TỦ

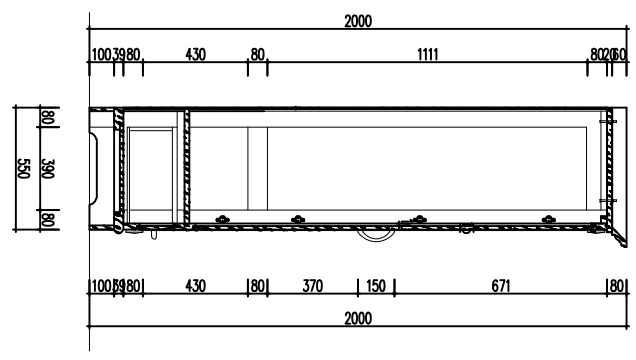

MẶT CẮT B-B

VỊ TRÍ GÁN NHÃN SẢN PHẨM

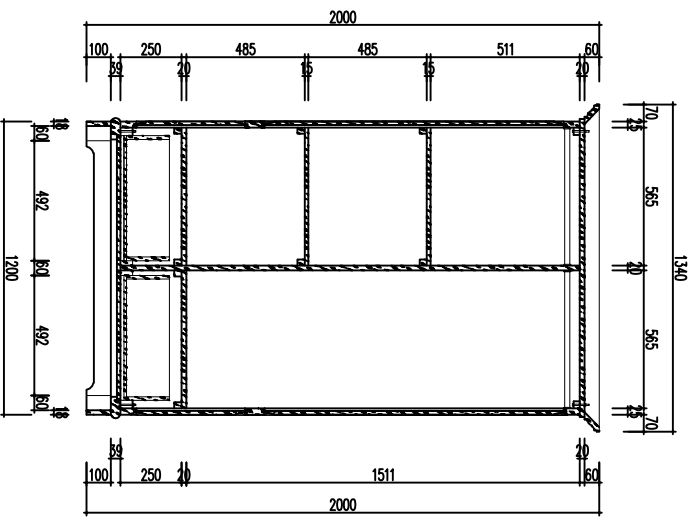

MẶT CẮT C-C

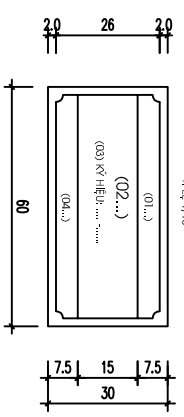

NHÃN SẢN PHẨM
TỶ LỆ 1/10

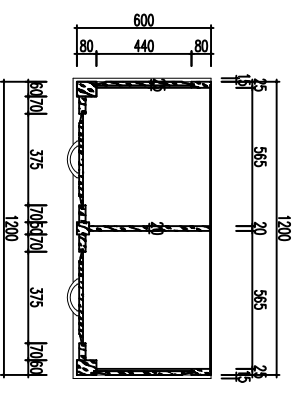

MẶT CẮT A-A

GHI CHÚ: NHÀ THẦU THAM DỰ THẦU PHẢI HOÀN THIỆN CÁC NỘI DUNG NHÃN SẢN PHẨM THEO CÁC MỨC SẴN:
 (1) NỘI DUNG GHI: CƠ QUAN CHỦ TRÌ (CHỦ ĐẦU TƯ)
 (2) TÊN SẢN PHẨM, VỊ DỤ: BÀN GHIẾP KHÁCH THÌ GHI LÀ BỘ BÀN GHIẾP TIẾP KHÁCH
 (3) KÝ HIỆU SẢN PHẨM... NĂM SẢN XUẤT
 (4) ĐƠN VỊ SẢN XUẤT

BẢN GỖ HỘI TRƯỜNG KT 1800X500X780MM

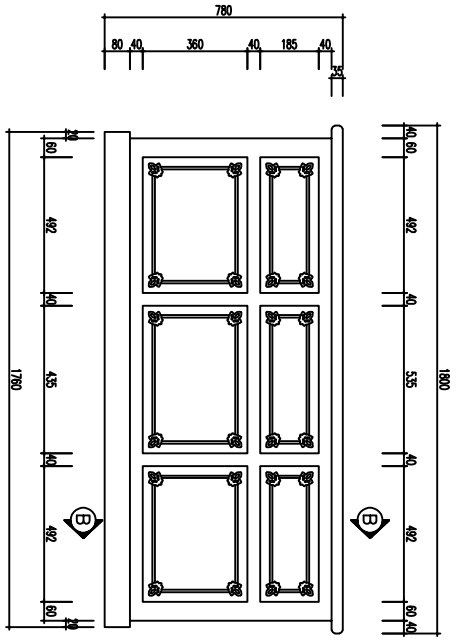

MẶT ĐŨNG BÀN

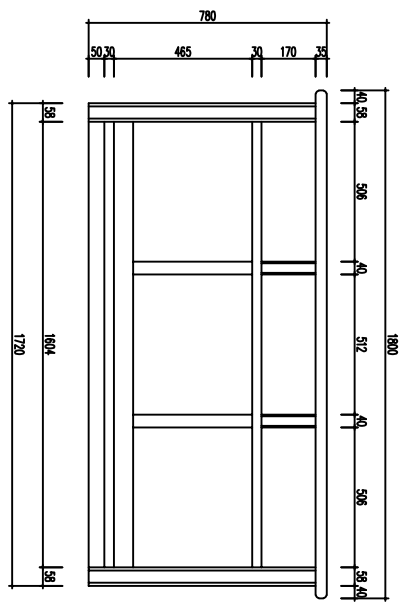

MẶT ĐŨNG PHÍA SÁU

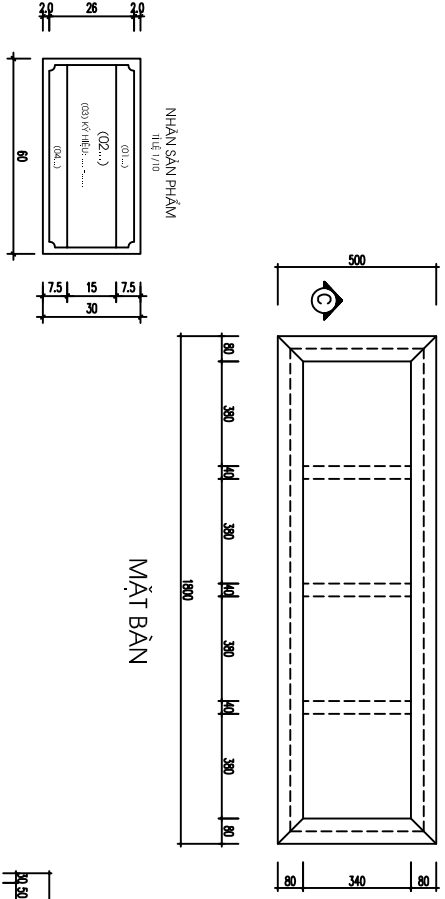

MẶT BÀN

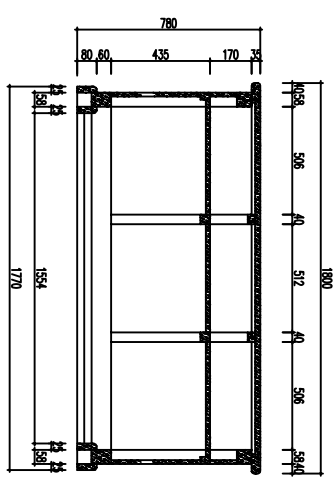

MẶT CẮT C-C

GHI CHÚ: NHÀ THẦU THAY ĐỔI THẦU PHẢI HOÀN THIỆN CÁC NỘI DUNG NHƯN SẢN PHẨM THEO CÁC MỤC SÁU:
 (1) NỘI DUNG GHI CƠ QUAN CHỦ TRÌ (CHỦ ĐẦU TƯ)
 (2) TÊN SẢN PHẨM, VỊ DỤ: BÀN GỖ TÈN KHÁCH THỜ GIẢI A BỜ BÀN GỖ TÈP KHÁCH
 (3) XẾ HỮU SẢN PHẨM... MÀN SÀN XUẤT
 (4) ĐƠN VỊ SẢN XUẤT

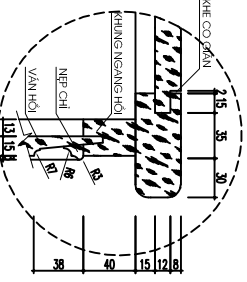

CHI TIẾT C

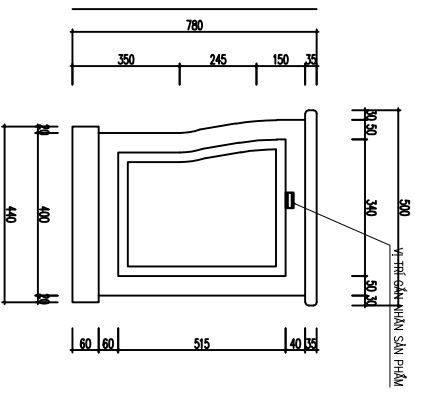

MẶT BÊN

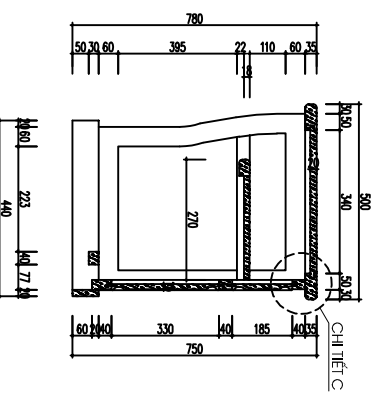

MẶT CẮT B - B

TỦ TÀI LIỆU GỖ KT 2000X1200X550MM

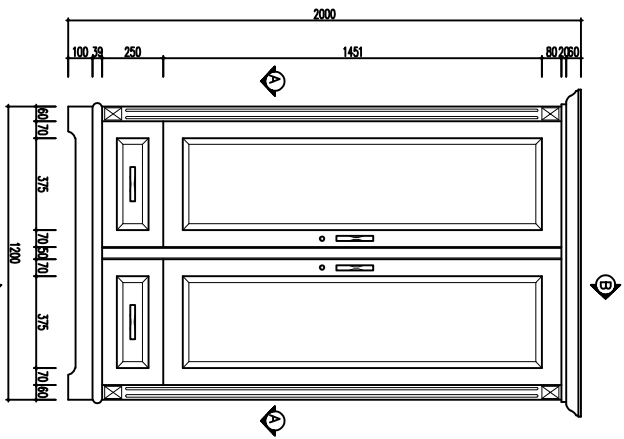

MẶT ĐÚNG TỦ

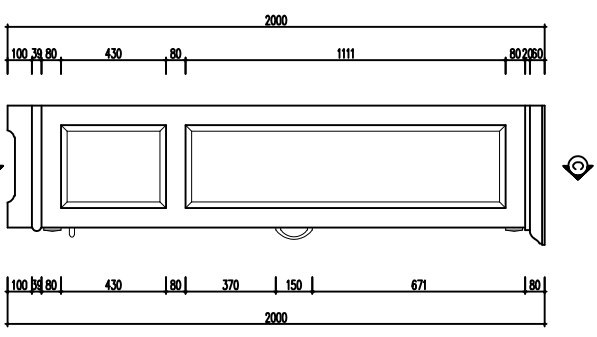

MẶT BÊN TỦ

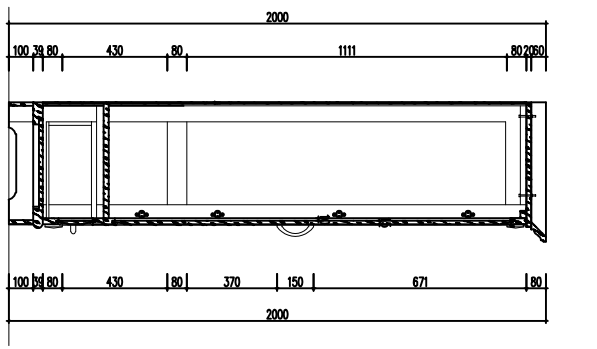

MẶT CẮT B-B

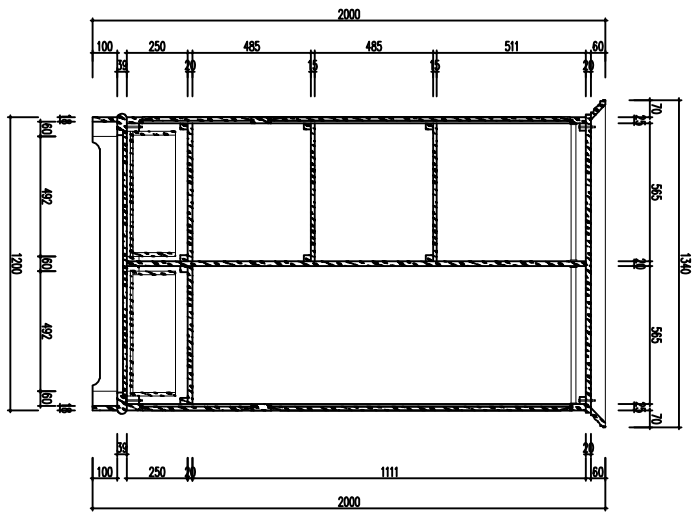

MẶT CẮT C-C

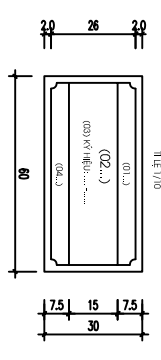

NHÃN SẢN PHẨM

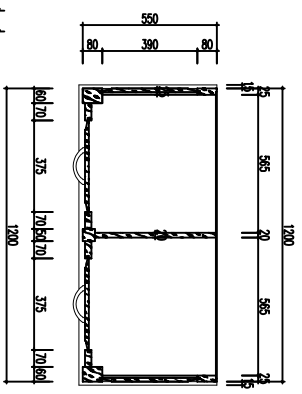

MẶT CẮT A-A

- GHI CHÚ: NHÀ THẦU THAM DỰ THẦU PHẢI HOÀN THIỆN CÁC NỘI DUNG NHÃN SẢN PHẨM THEO CÁC MỤC SAU:
- (1) NỘI DUNG GHI CÔNG QUAN CHỈ TÊN (CHỈ DẪU TỬ)
 - (2) TÊN SẢN PHẨM, VỊ DƯ, BÀN GHI TIẾP KHÁCH THÌ GHI LÀ BỘ BÀN GHI TIẾP KHÁCH
 - (3) KÝ HIỆU SẢN PHẨM, NĂM SẢN XUẤT
 - (4) SƠN VÀ SƠN XUẤT

TỦ QUẦN ÁO 3 NGĂN 1800X2000X550 GỖ

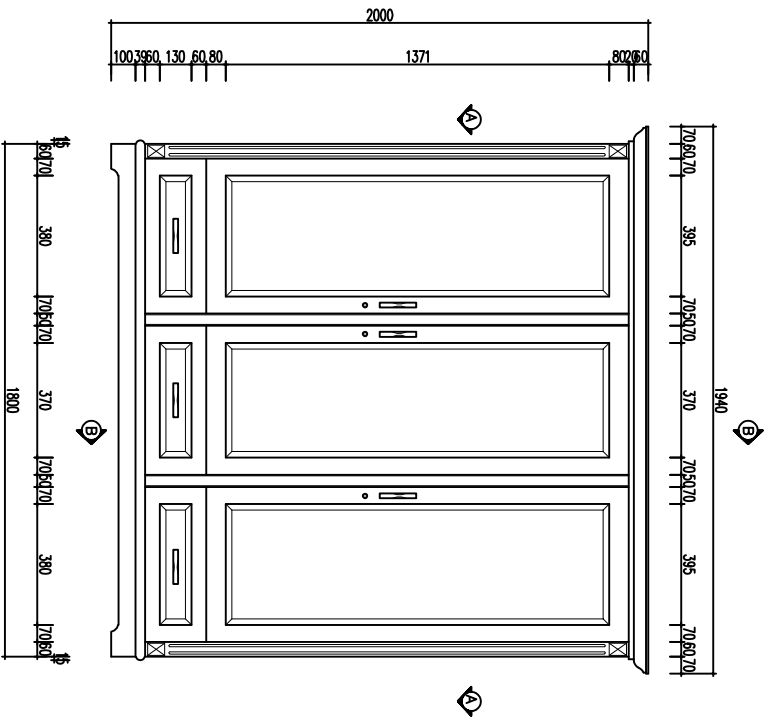

MẶT ĐÚNG TỦ LOẠI 6

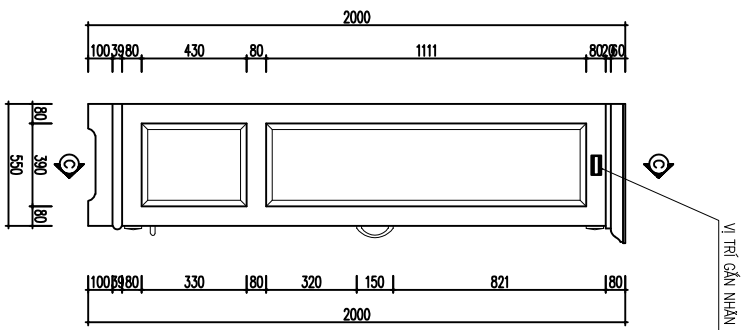

MẶT BÊN TỦ LOẠI 6

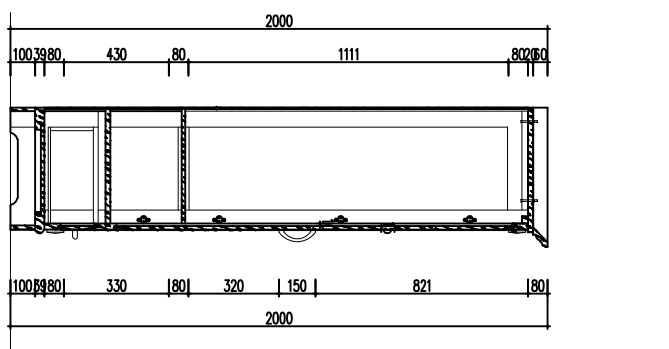

MẶT CẮT B-B

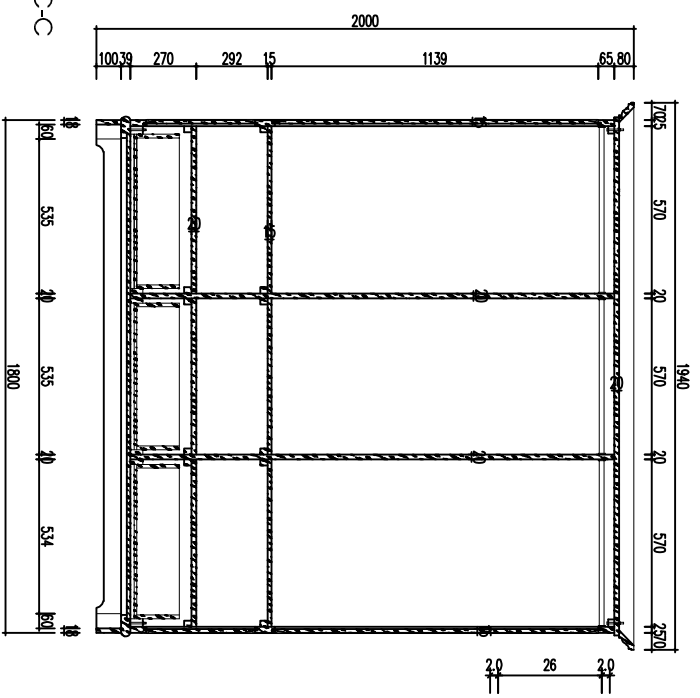

MẶT CẮT C-C

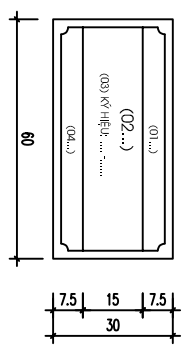

NHÂN SẢN PHẨM

- GHI CHÚ: NHÀ THẦU THAM DỰ THẦU PHẢI HOÀN THIÊN CÁC NỘI DUNG NHÂN SẢN PHẨM THEO CÁC MỨC SAU:
- (1) NỘI DUNG GHI: CƠ QUAN CHỦ TRÌ (CHỦ ĐẦU TƯ)
 - (2) TÊN SẢN PHẨM, VD DỤ: BÀN GHE TIẾP KHÁCH THÌ GHI LÀ BỘ BÀN GHE TIẾP KHÁCH
 - (3) KÝ HIỆU SẢN PHẨM: - NĂM SẢN XUẤT
 - (4) ĐƠN VỊ SẢN XUẤT

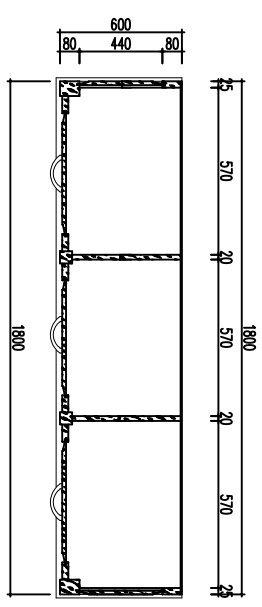

MẶT CẮT A-A

VỊ TRÍ GÁN NHÂN SẢN PHẨM

GIƯỜNG GỖ ĐƠN 1,2 M

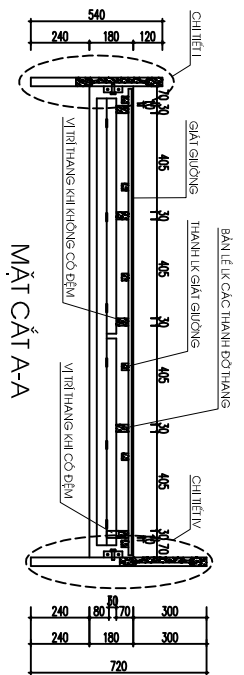

MẶT CẮT A-A

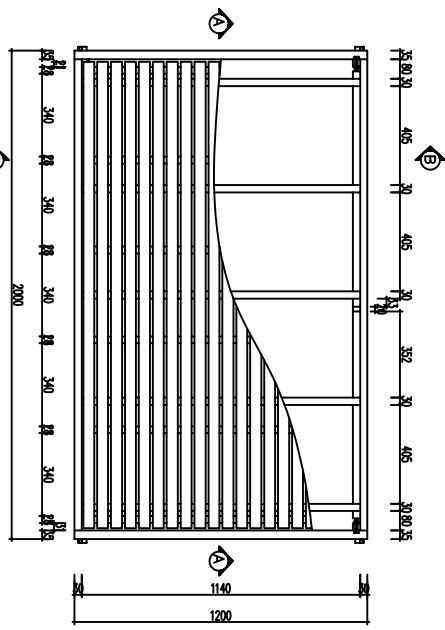

MẶT BẰNG GIƯỜNG

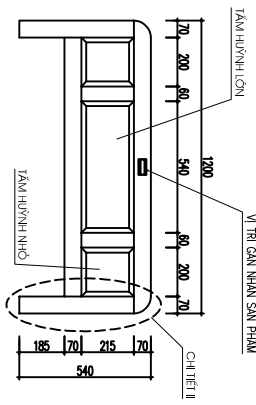

ĐẦU THẤP GIƯỜNG
(PHẦN MẶT VÁN HỖNH)

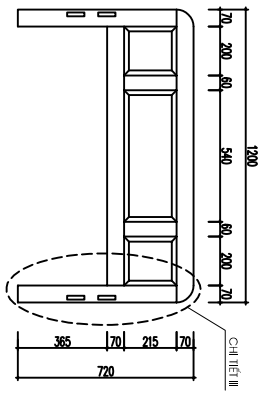

ĐẦU CAO GIƯỜNG
(PHẦN MẶT VÁN HỖNH)

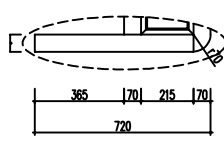

CHI TIẾT 3

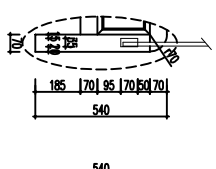

CHI TIẾT 2

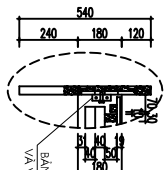

CHI TIẾT 1

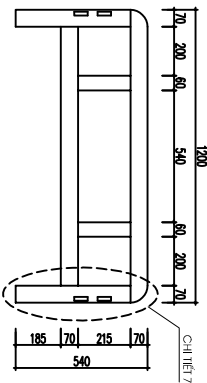

ĐẦU THẤP GIƯỜNG
(PHẦN MẶT VÁN KHÔNG HỖNH)

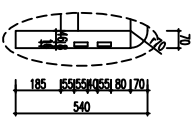

CHI TIẾT 7

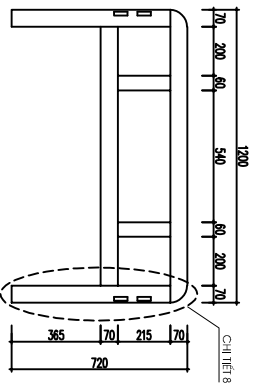

ĐẦU CAO GIƯỜNG
(PHẦN MẶT VÁN KHÔNG HỖNH)

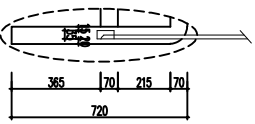

CHI TIẾT 8

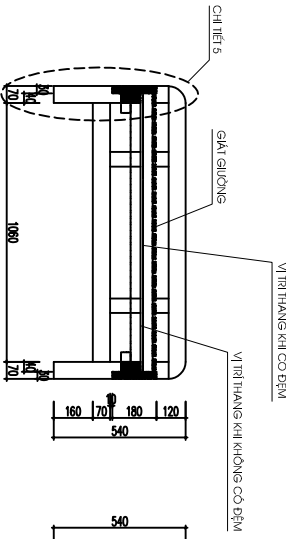

MẶT CẮT B-B

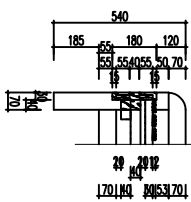

CHI TIẾT 5

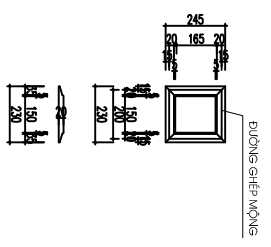

TÂM HUYỀN NHỎ

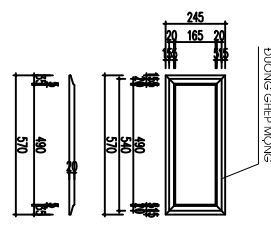

TÂM HUYỀN LỚN

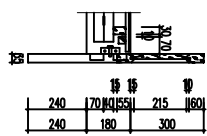

CHI TIẾT 4

GHI CHÚ:

- Pano đầu cao, đầu thấp giường huyền nhỏ, chiều dày tấm gỗ huyền hoàn thiện dài 2 cm, chiều sâu ghép mộng xung quanh pano dài 1,5 cm
- Mốp lưng bao xung quanh tấm pano có 2 mặt đầu được cắt chỉ 6,6 mm
- Xung quanh phần huyền của các tấm pano đầu được sơn chỉ 0,5 mm.



VAI GIƯỜNG

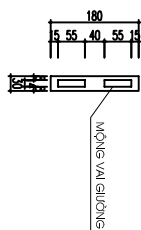

CHI TIẾT 6

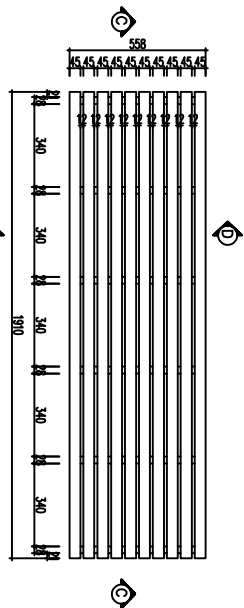

GIÁT GIƯỜNG
(SỐ LƯỢNG 02 CHIẾC/ GIƯỜNG)

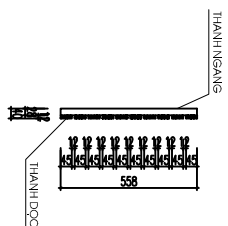

MẶT CẮT D-D

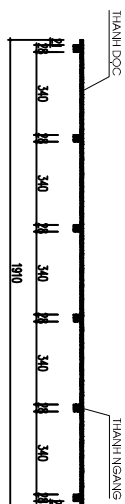

MẶT CẮT C-C

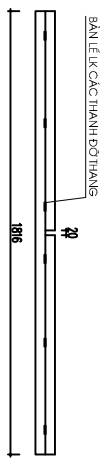

THANH DỠ THANG GIƯỜNG



THANG GIƯỜNG

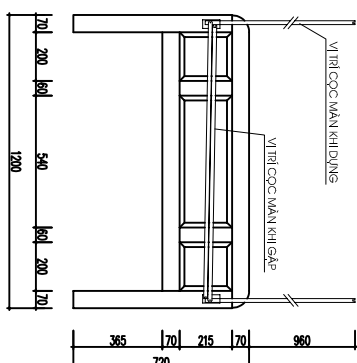

BỖ TRÌ CỘC MÀN ĐẦU CAO

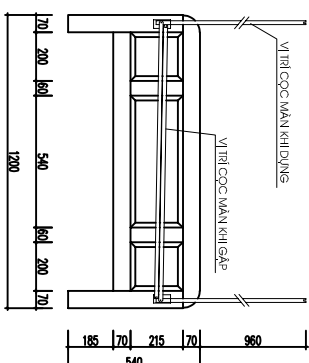

BỖ TRÌ CỘC MÀN ĐẦU THẤP

GHI CHÚ:

GHI CHÚ:

- Giát giường cao hơn 2 tấc giát nhỏ để thuận tiện khi thao tác, vận chuyển; khi lắp đặt giường được ghép lại với nhau, yêu cầu giát giường phải bao nhôm có độ dày
- Thanh dọc giát kích thước: 18x11x4,5x1,2mm; thanh ngang giát kích thước: 18x11x4,5x1,2mm

GHI CHÚ:

- Cọc màn làm bằng thép vuông 16x16x1,2 mm
- Sơn tĩnh điện màu trắng được liên kết chặt với độ chắn
- Cọc màn để ghép lại lại không nước màn
- Ốp chân cọc màn làm bằng thép 16 độ dày 2,0 mm không
- Là liên kết vào đầu giường bằng vít sắt, nơi hàn bảo đảm ngủ
- chắc gọn, được làm sạch, nhìn nhận các bu vít.
- Chân cọc màn và chân tuột rộng 4 mm, để cọc tuột lại hoặc xuống
- khi gấp hoặc dựng cọc.
- Đầu cọc và chân rộng 4 mm, độ 6 mm để nước chảy màn

NHÂN SẴN PHẨM

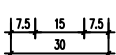
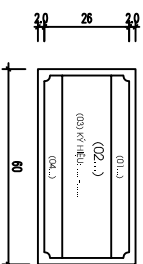

- GHI CHÚ: NHÀ THẦU THAM DỰ ĐẦU PHẢI HOÀN TIỆN CÁC NỘI DUNG NHẬN SẢN PHẨM THEO CÁC MỤC SAU:
- (1) NỘI DUNG GHI CÔNG QUẢN CHỨ THỜI (CHỨ ĐẦU TƯ)
 - (2) TÊN SẢN PHẨM, VI DỤ: BÀN GIẾ TIẾP KHÁCH HIỆNG LÀ BỘ BÀN GIẾ TIẾP KHÁCH
 - (3) XY HIỆU SẢN PHẨM, ... NĂM SẢN XUẤT
 - (4) ĐƠN VỊ SẢN XUẤT

GHẾ GỖ ĐƠN 0,42X0,44X1,08MM

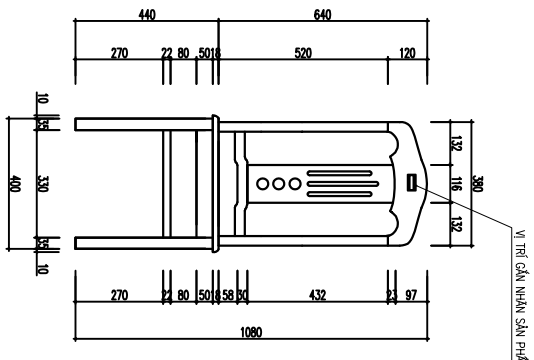

MẶT ĐƯƠNG

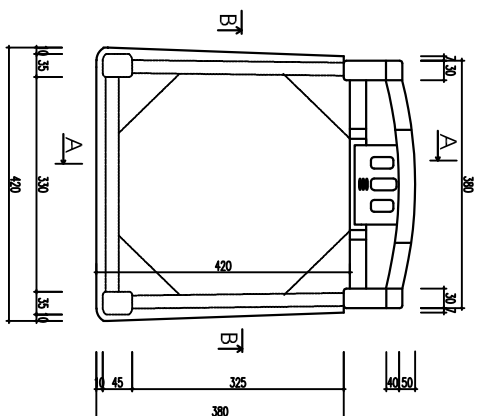

MẶT BẰNG

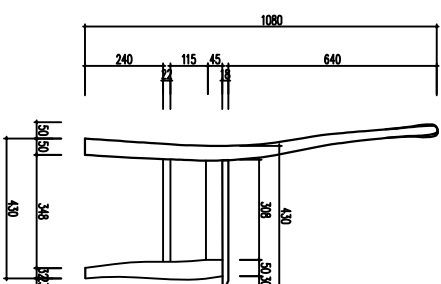

MẶT BÊN

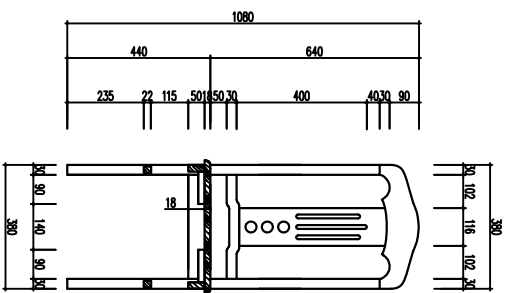

MẶT CẮT B - B

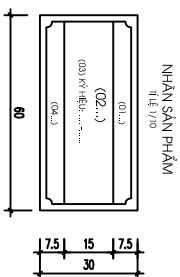

NHÂN SẢN PHẨM

THIẾT KẾ 1/20

- GHI CHÚ: VỊ TRÍ THAM DỤ THƯỜNG PHẢI QUAN TÂM THEO CÁC NỘI DUNG NHẬN SẢN PHẨM THEO CÁC MỨC SAU:
- (1) NỘI DUNG GHI CỐ QUAN CHỈ TRỊ CHỈ DẪU (D)
 - (2) TÊN SẢN PHẨM, VỊ TRÍ BÀN GHE TIẾP KHÁCH THÌ GHI LÀ BỘ BÀN GHE TIẾP KHÁCH
 - (3) XÝ HIỆU SẢN PHẨM, VỊ TRÍ SẢN XUẤT
 - (4) ĐƠN VỊ SẢN XUẤT

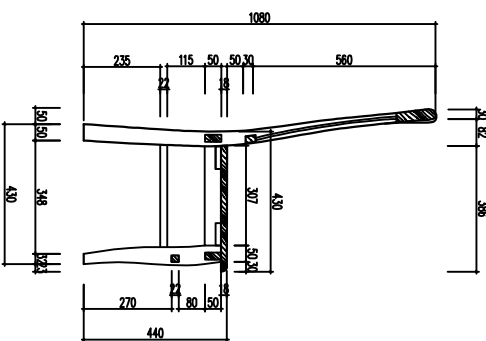

MẶT CẮT A - A

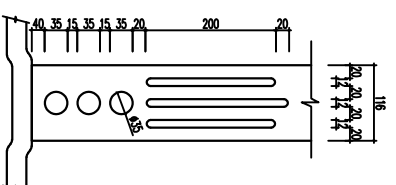

CHI TIẾT THANH TỰA GIỮA

BỘ BẢN GHẾ UỶ BAN QUỐC

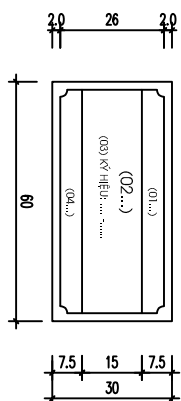

NHÃN SẢN PHẨM

TỈ LỆ 1/10

- GHI CHÚ: NHÀ THẦU THAM DỰ THẦU PHẢI HOÀN THIỆN CÁC NỘI DUNG NHÃN SẢN PHẨM THEO CÁC MỤC SAU:
- (1) NỘI DUNG GHI CƠ QUAN CHỦ TRÌ (CHỦ ĐẦU TƯ)
 - (2) TÊN SẢN PHẨM, VÍ DỤ: BÀN GHIẾP TIẾP KHÁCH THÌ GHI LÀ ĐỘ BÀN GHIẾP TIẾP KHÁCH
 - (3) KÝ HIỆU SẢN PHẨM... - NĂM SẢN XUẤT
 - (4) ĐƠN VỊ SẢN XUẤT

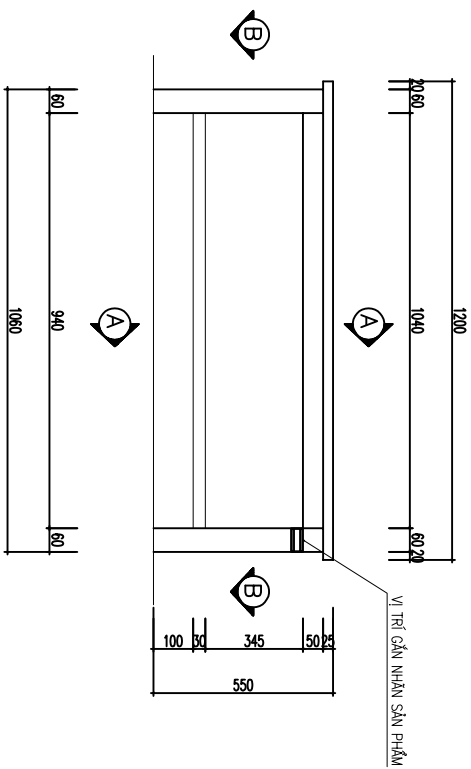

MẶT ĐŨNG BÀN

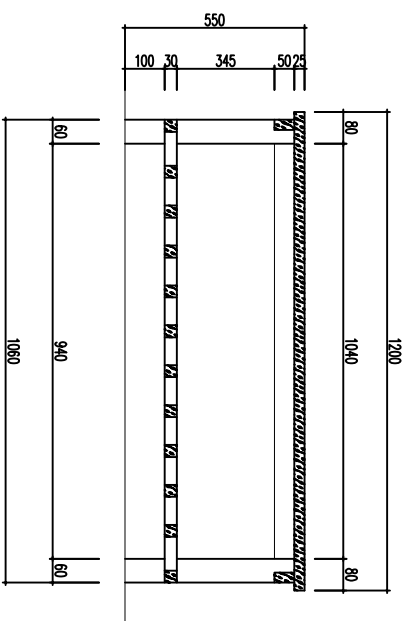

MẶT CẮT C-C

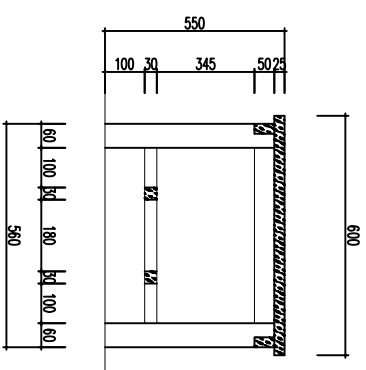

MẶT CẮT A-A

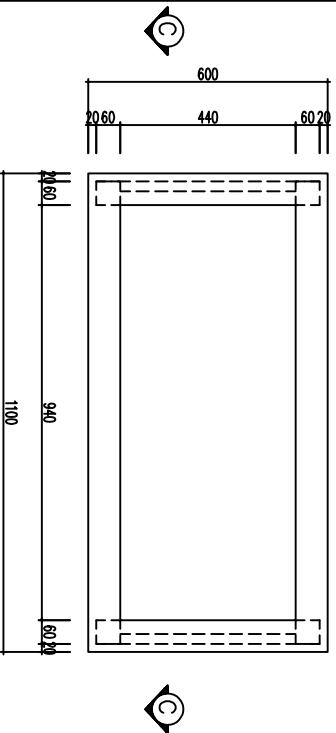

MẶT BÀN

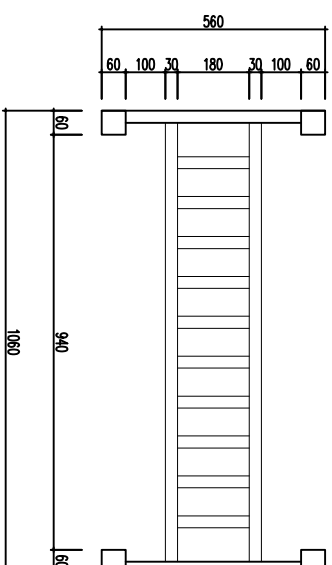

MẶT CẮT B-B

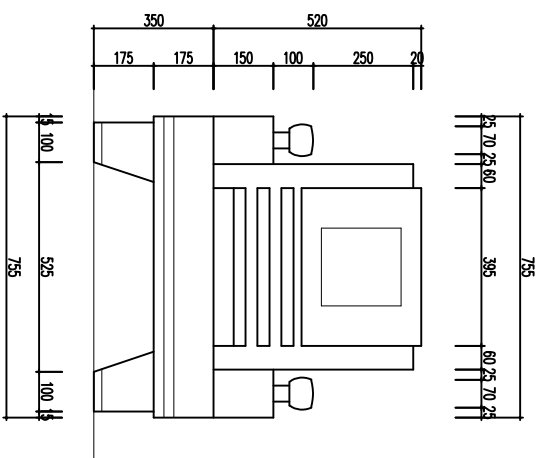

MẶT ĐUNG GHẾ ĐƠN

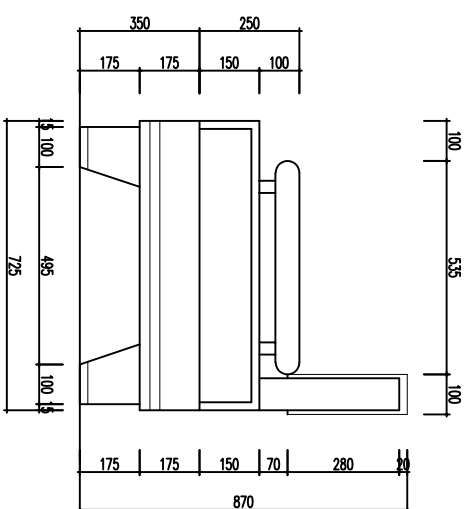

MẶT BÊN GHẾ ĐƠN

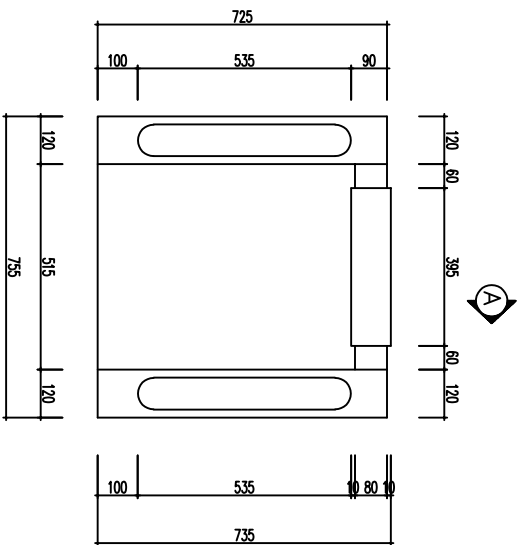

MẶT BÀNNG GHẾ ĐƠN

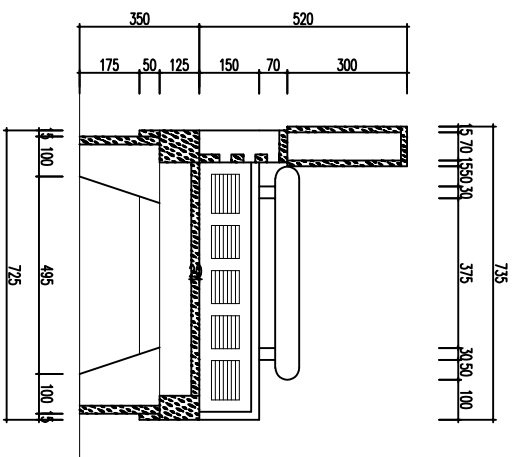

MẶT CẮT A-A

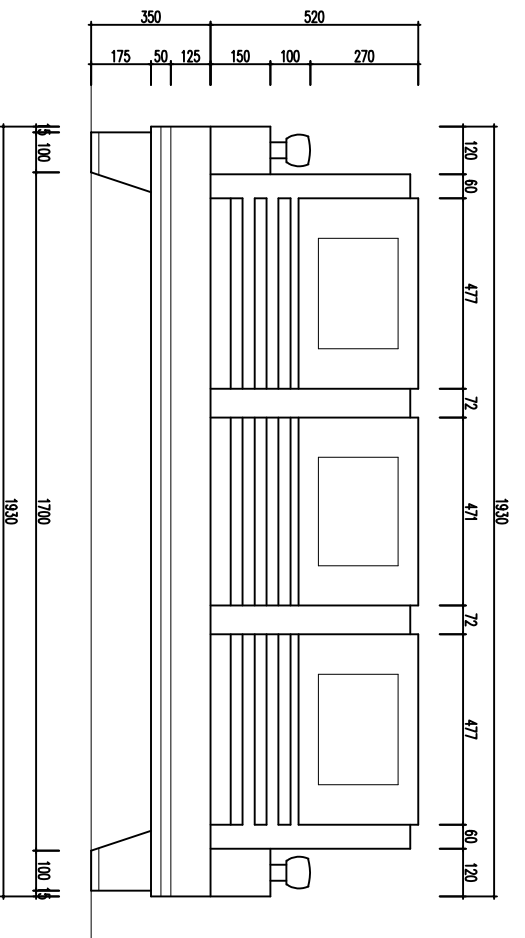

MẶT ĐÚNG GHẾ BÀN

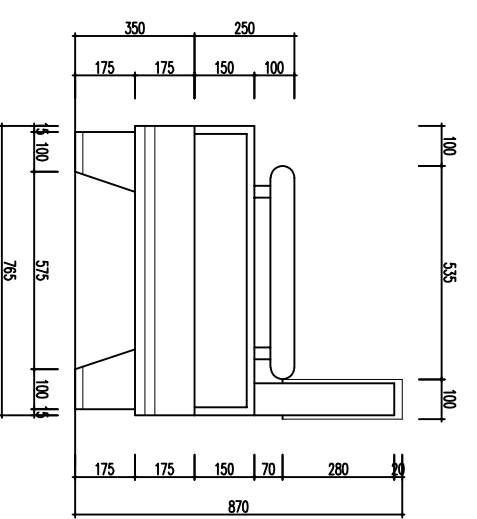

MẶT BÊN GHẾ BÀN

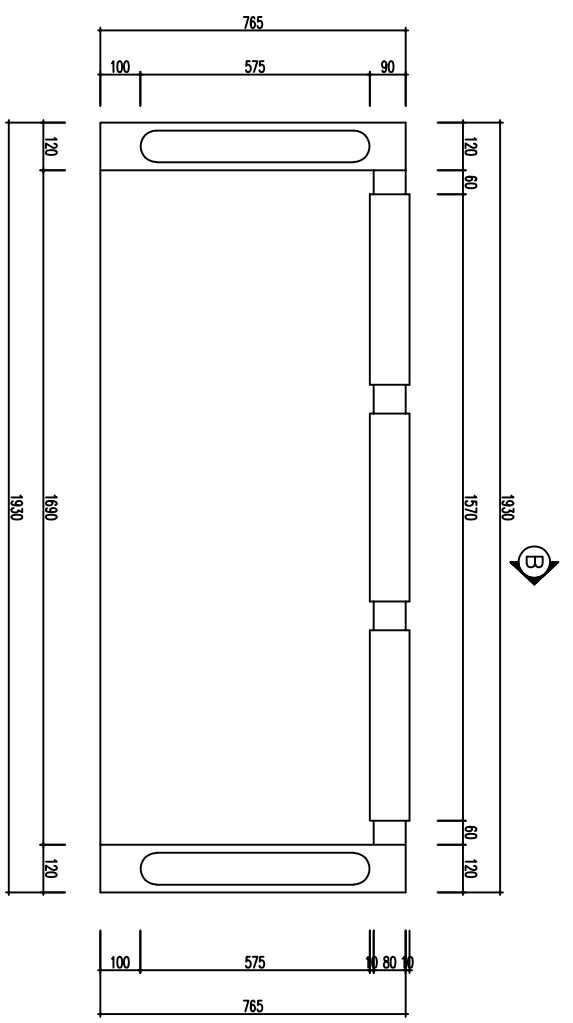

MẶT BÀN GHẾ BÀN

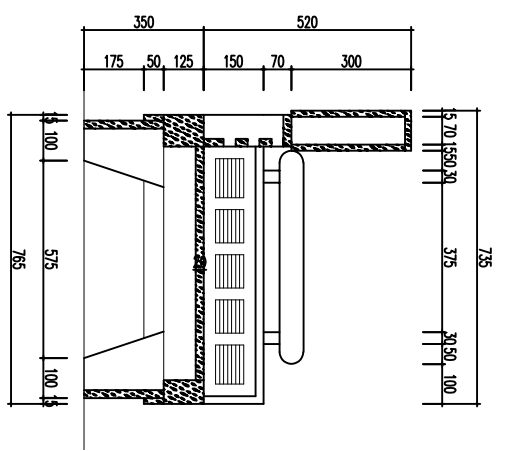

MẶT CẮT B-B

MẶT BÀN

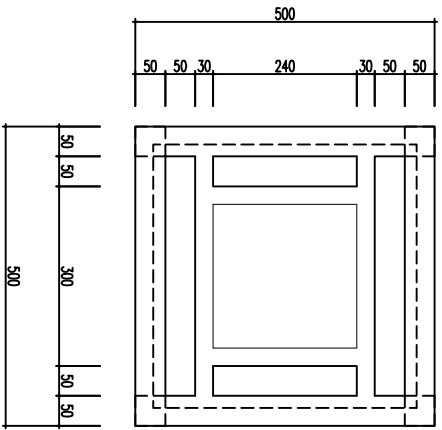

MẶT DỰNG ĐỒN

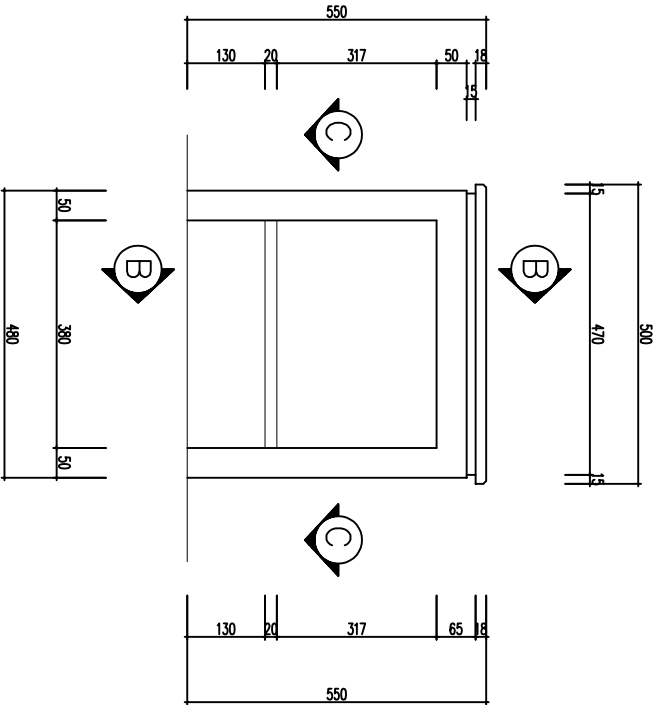

MẶT CẮT B-B

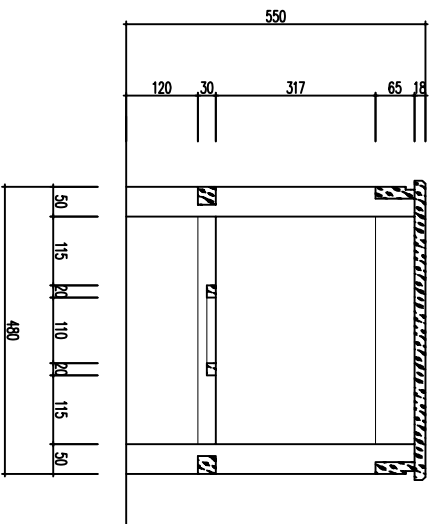

MẶT CẮT C-C

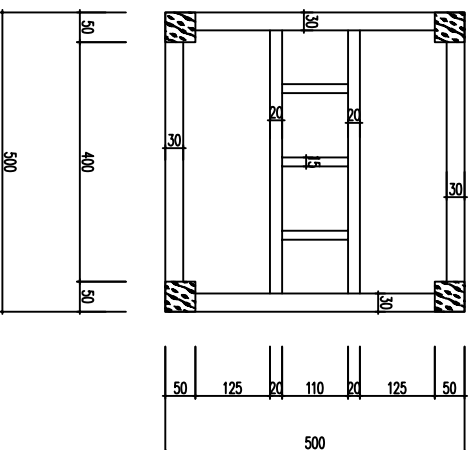

TỦ ĐỀ KỆ TI VI



VỊ TRÍ GẮN NHÃN SẢN PHẨM

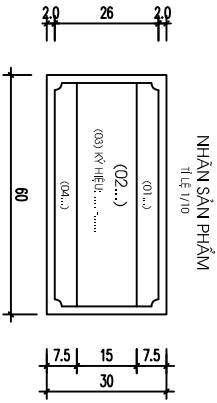

GHI CHÚ: NHÀ THẦU THAM DỰ THẦU PHẢI HOÀN THIỆN CÁC NỘI DUNG NHÃN SẢN PHẨM THEO CÁC MỨC SAU:

- (1) NỘI DUNG GHI: CƠ QUAN CHỦ TRÌ (CHỦ ĐẦU TƯ)
- (2) TÊN SẢN PHẨM, VỊ TRÍ: BÀN GHIẾP KHÁCH THÌ GHI LÀ BỘ BÀN GHIẾP TIẾP KHÁCH
- (3) KÝ HIỆU SẢN PHẨM... NĂM SẢN XUẤT
- (4) ĐƠN VỊ SẢN XUẤT

TỦ ĐỀ KỆ TI VI

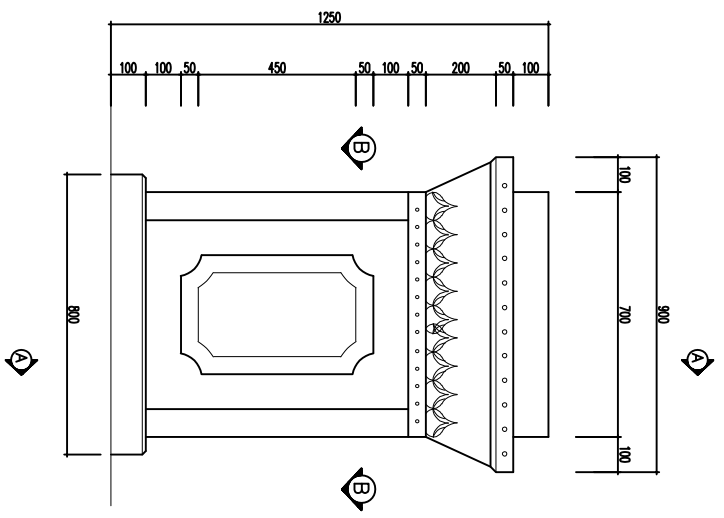

MẶT ĐÚNG BỤC ĐỂ TƯỢNG BẠC HỒ

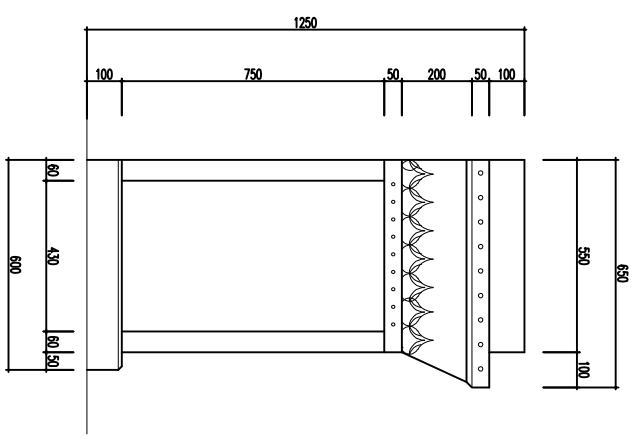

MẶT BÊN BỤC ĐỂ TƯỢNG BẠC HỒ

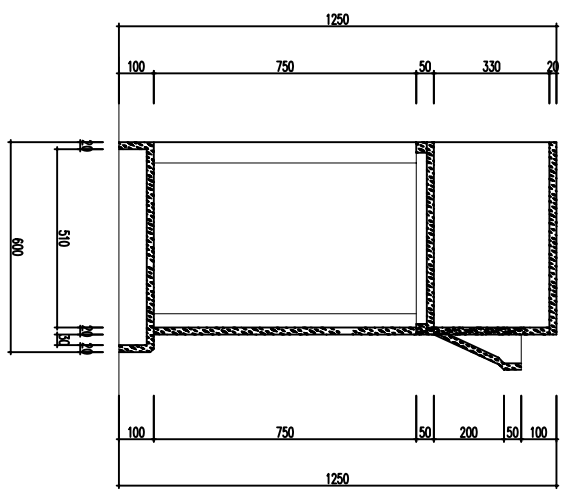

MẶT CẮT A-A

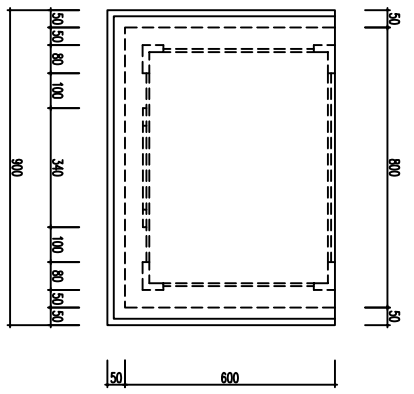

MẶT BÀNNG BỤC ĐỂ TƯỢNG BẠC HỒ

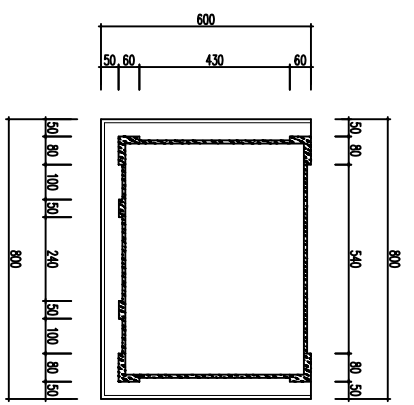

MẶT CẮT B-B

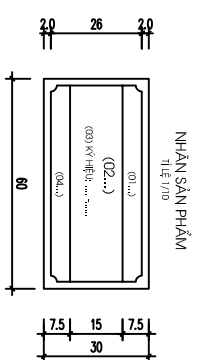

NHÃN SẢN PHẨM

- GHI CHÚ: NHÀ THẦU THAM DỰ THẦU PHẢI HOÀN THIỆN CÁC NỘI DUNG NHÃN SẢN PHẨM THEO CÁC MỨC SAU:
- (1) NỘI DUNG GHI: CƠ QUAN CHỦ TRÌ (CHỦ ĐẦU TƯ)
 - (2) TÊN SẢN PHẨM, MẪU: BÀN GHE TIẾP KHÁCH THÌ (GHI LÀ BỢ BÀN GHE TIẾP KHÁCH THÌ)
 - (3) X: HIỆU SẢN PHẨM... - NĂM SẢN XUẤT
 - (4) ĐƠN VỊ SẢN XUẤT