

**Phần 2. YÊU CẦU VỀ KỸ THUẬT**  
**Chương V. YÊU CẦU VỀ KỸ THUẬT**

**I. Giới thiệu về gói thầu**

1. Phạm vi công việc của gói thầu.

Gói thầu số 3: Xây lắp lưới điện MDMC Hương Sơn Dự án: Nâng cao độ tin cậy cung cấp điện của lưới điện trung áp khu vực huyện Hương Sơn – tỉnh Hà Tĩnh năm 2025 theo phương pháp đa chia – đa nối (MDMC).

**\* Quy mô dự án:**

Triển khai MDMC tại 04 lộ trung áp 22kV, 35kV sau các TBA 110kV bao gồm các lộ 471E18.7, 472E18.7, 373E18.7, 377E18.7 với quy mô chính như sau:

+ XDM 01 bộ cầu dao phụ tải có điều khiển LBS 22kV-630A;

+ XDM 02 bộ Recloser 22kV;

+ XDM 01 bộ Recloser 35kV;

+ Lắp mới 04 Modern IP3G/4G/Router kết nối với Recloser, LBS kèm phụ kiện; Xây dựng kênh truyền 3G/4G/APN để kết nối các Recloser, LBS lắp đặt mới về TTĐK và từ TTĐK về Trung tâm giám sát dữ liệu NPC.

\* Thu hồi nhập kho Công ty Điện lực Hà Tĩnh.

2. Thời hạn hoàn thành gói thầu: 90 ngày kể từ ngày hợp đồng có hiệu lực.

**II. Yêu cầu về tiến độ thực hiện**

Nêu yêu cầu về thời gian từ khi khởi công đến khi hoàn thành hợp đồng: 90 ngày. Yêu cầu thời hạn hoàn thành cho từng hạng mục công trình:

STT	Hạng mục công trình	Ngày bắt đầu	Ngày hoàn thành
1	Khởi công xây lắp công trình	≤ 05 ngày kể từ ngày ký hợp đồng	
2	Nghiệm thu hoàn thành	≥ 10 ngày trước ngày hết hạn hợp đồng	≥ 07 ngày trước ngày hết hạn hợp đồng
3	Nghiệm thu bàn giao công trình đưa vào sử dụng	≥ 05 ngày trước ngày hết hạn hợp đồng	≥ 03 ngày trước ngày hết hạn hợp đồng

**III. Yêu cầu về kỹ thuật/chỉ dẫn kỹ thuật**

**III.1. Yêu cầu về kỹ thuật chung**

Yêu cầu về kỹ thuật chung là các yêu cầu về chủng loại, tiêu chuẩn hàng hóa (quốc gia và quốc tế được công nhận), các yêu cầu về kiểm tra, thử nghiệm, đóng gói, vận chuyển, các điều kiện khí hậu tại nơi hàng hóa được sử dụng. Tùy thuộc vào sự phức tạp của hàng hóa, các yêu cầu kỹ thuật chung được nêu cho tất cả các hàng hóa hoặc cho từng loại hàng hóa riêng biệt.

**III.2 Quy trình, quy phạm áp dụng cho việc thi công, nghiệm thu công trình:**

1. Quy chuẩn kỹ thuật quốc gia QCVN 07:2023/BXD về Hệ thống công trình hạ tầng kỹ thuật, Quy chuẩn kỹ thuật quốc gia QCVN 25: 2025/BCT về An toàn điện)

2. Quy định kỹ thuật điện nông thôn của Bộ Công nghiệp QĐKT.ĐNT-2006;

3. Tiêu chuẩn Quốc gia TCVN 5574-2018 về Thiết kế kết cấu bê tông và bê tông cốt thép; Quy chuẩn kỹ thuật Quốc gia QCVN 7:2019/BKHCN về Thép làm cốt bê tông.
4. Tiêu chuẩn quốc gia TCVN 8828:2011 về Bê tông - Yêu cầu bảo dưỡng ẩm tự nhiên
5. Kết cấu bê tông và bê tông cốt thép lắp ghép – thi công và nghiệm thu TCVN 9115-2019;
6. Nước cho bê tông và vữa– yêu cầu kỹ thuật TCVN 4506-2012;
7. TCVN 7571-15:2019 Tiêu chuẩn Thép hình Cán nóng
8. TCVN 5575 : 2024 Thiết kế Kết cấu thép
9. TCVN 7570:2006 - Cốt liệu cho bê tông và vữa
10. Nghiệm thu các công trình xây dựng theo nghị định 06/2021/NNĐ-CP
11. Quy chuẩn kỹ thuật quốc gia về An toàn trong thi công xây dựng QCVN 18:2021/BXD.
12. Tiêu chuẩn quốc gia TCVN 4447:2012 về Công tác đất - Thi công và nghiệm thu
13. TCVN 1916:1995 về Bulông, vít, vít cấy và đai ốc - Yêu cầu kỹ thuật
14. Quy phạm trang bị điện:
 

Phần I - Quy định chung	(11 TCN-18-84)
Phần II - Hệ thống đường dân điện	(11 TCN-19-84)
Phần III - Bảo vệ và tự động	(11 TCN-20-84)
Phần IV - Thiết bị phân phối và TBA	(11 TCN-21-84)
15. Tiêu chuẩn về mạ kẽm nhúng nóng: TCVN 5408:2007
16. Nghị định của Chính phủ về Quy định chi tiết thi hành luật Điện lực về an toàn điện Số 62/2025/NĐ-CP ngày 04/03/2025 của Chính phủ về việc quy định chi tiết thi hành Luật Điện lực về bảo vệ công trình Điện lực và an toàn trong lĩnh vực Điện lực;
17. Quy trình an toàn áp dụng trong Tổng Công ty Điện lực miền Bắc ban hành kèm theo quyết định số: 1356/QĐ-EVNNPC ngày 28/06/2025 của Tổng công ty Điện lực miền Bắc;
18. Bộ tiêu chuẩn kỹ thuật lựa chọn thiết bị của Tổng công ty Điện lực miền Bắc Số 318/QĐ/EVN NPC ngày 03/12/2016;
19. Tiêu chuẩn cột bê tông cốt thép TCVN 5847:2016;
20. Quyết định số 789/QĐ-EVN ngày 10/06/2025 về việc ban hành Quy định về công tác Đầu tư xây dựng trong Tập đoàn Điện lực Việt Nam;
21. Quyết định số 1470/QĐ-EVNNPC ngày 17/6/2021 của Tổng công ty điện lực miền Bắc Về việc thông qua đề án “Thiết kế định hướng phát triển lưới điện trung hạ áp giai đoạn 2021-2025.
22. Văn bản 1940/EVNNPC-ĐT ngày 02/5/2024 của Tổng công ty Điện lực miền Bắc về việc thực hiện định hướng thiết kế lưới điện trung hạ áp của EVNNPC.
23. Và các tiêu chuẩn, quy phạm khác có liên quan.

### **III.3 Yêu cầu về tổ chức kỹ thuật thi công, giám sát:**

- Công trình thi công trong hành lang an toàn lưới điện trung, hạ áp đang vận hành. Trước khi thi công (kể cả việc thực hiện công việc đào, đúc móng, đào đắp, lắp đặt tiếp địa chân cột) đơn vị thi công phải tiến hành khảo sát cùng các đơn vị Quản lý vận hành có liên quan để lập Phương án tổ chức thi công đảm bảo an toàn trình Công ty Điện lực Hà Tĩnh – chi nhánh Tổng Công ty Điện lực miền Bắc Phê duyệt theo quy định. Đơn vị thi công phải đăng ký kế hoạch công tác với đơn vị quản lý vận hành theo quy định.

- Nhà thầu phải sử dụng công nghệ thi công Hotline khi thi công kéo dài dây dẫn giao chéo và đấu nối với các đường dây trung áp (nếu có).

- Nhà thầu phải có các giải pháp tổ chức thi công để giảm thiểu vùng ảnh hưởng mất điện

và thời gian cắt điện phục vụ thi công như sử dụng phương tiện cơ giới để thi công dựng cột, lắp xà, kéo dài dây lầy độ võng; Huy động tối đa nhân lực, phương tiện thi công....

- Kết thúc mỗi ngày thi công, tuyến đường dây sau khi cải tạo phải được kiểm tra nghiệm thu đảm bảo đủ điều kiện vận hành để đóng điện đưa vào vận hành ngay.

- Công tác cốt pha móng cột: Yêu cầu nhà thầu sử dụng cốt phe thép.

- Công tác bê tông móng cột: Yêu cầu nhà thầu sử dụng bê tông thương phẩm hoặc bê tông trộn tại chỗ bằng máy trộn.

- Quá trình thi công phải tuân thủ nghiêm ngặt các quy định về an toàn.

- Thiết bị, vật tư tháo hạ thu hồi phải được bảo quản, vận chuyển, nhập kho Công ty Điện lực Hà Tĩnh – chi nhánh Tổng Công ty Điện lực miền Bắc.

- Chỉ huy trưởng công trường và Giám sát kỹ thuật thi công phải thường xuyên có mặt tại hiện trường công trình để tổ chức thi công và giám sát kỹ thuật thi công công trình đảm bảo tiến độ và chất lượng công trình.

- Chủ đầu tư thực hiện giám sát A của Chủ đầu tư.

- Vật tư A cấp được giao tại kho của Chủ đầu tư.

- Quản lý chất lượng thi công xây dựng công trình theo Nghị định 06/2021/NĐ-CP và các quy định, hướng dẫn của EVN, NPC về quản lý chất lượng công trình.

### **III.4 Yêu cầu về chủng loại, chất lượng vật tư, máy móc, thiết bị (kèm theo các tiêu chuẩn về phương pháp thử):**

#### **III.4.1 Yêu cầu chung:**

*Với các VTTB chính do B cung cấp yêu cầu phải có các tài liệu sau đây như đã nêu trong chương V về Yêu cầu kỹ thuật/Chỉ dẫn kỹ thuật:*

#### **- Thông số kỹ thuật:**

+ Tài liệu kỹ thuật như: Catalogue, bản vẽ ... của hàng hóa chào thầu đáp ứng yêu cầu của HSMT.

+ Bảng cam kết đặc tính, thông số kỹ thuật của hàng hóa đáp ứng yêu cầu của của HSMT.

+ Các vật liệu sử dụng phải phù hợp về quy cách và chủng loại với hồ sơ thiết kế và các tiêu chuẩn hiện hành. Đối với chủng loại vật tư, thiết bị chính do Nhà thầu cung cấp, Nhà thầu phải đệ trình, khẳng định trong E-HSĐT về nguồn gốc xuất xứ vật tư (theo bảng kê mẫu dưới đây), đồng thời cung cấp kèm theo các cam kết cung cấp vật tư/ hợp đồng nguyên tắc của nhà sản xuất/đại lý cấp hàng; Bảng thông tin về vật tư vật liệu, thiết bị cho xây dựng, lắp đặt công trình:

**BẢNG YÊU CẦU KỸ THUẬT CHO  
CÁC LOẠI VẬT TƯ CHÍNH DO NHÀ THẦU CUNG CẤP**

<b>TT</b>	<b>Tên vật tư, thiết bị</b>	<b>Yêu cầu</b>	<b>Xuất xứ (Nhà sản xuất/Nước xuất xứ)</b>
1	Sắt, thép mạ kẽm các loại	Do các nhà SX có chứng nhận hợp chuẩn chất lượng Quốc gia	
2	Cột điện bê tông ly tâm các loại	Do các nhà SX có chứng nhận hợp chuẩn chất lượng Quốc gia	
3	Thiết bị đóng cắt, thiết bị bảo vệ các loại	Do các nhà SX có chứng nhận hợp chuẩn chất lượng Quốc gia	
4	Cách điện các loại	Do các nhà SX có chứng nhận hợp chuẩn chất lượng Quốc gia	

TT	Tên vật tư, thiết bị	Yêu cầu	Xuất xứ (Nhà sản xuất/Nước xuất xứ)
5	Vật liệu điện các loại	Do các nhà SX có chứng nhận hợp chuẩn chất lượng Quốc gia	
6	Dây dẫn các loại	Do các nhà SX có chứng nhận hợp chuẩn chất lượng Quốc gia	

- Cung cấp bảng đặc tính kỹ thuật, tài liệu kỹ thuật liên quan đến thiết bị, vật liệu chính.
- Toàn bộ vật tư cung cấp cho công trình phải do các nhà sản xuất có chứng chỉ hợp chuẩn chất lượng quốc gia hoặc quốc tế sản xuất, thử nghiệm và công bố đăng ký nhãn hiệu;
- Nhà thầu phải trình biện pháp tổ chức vận chuyển đến công trường của từng loại vật liệu cho Bên A xem xét và quyết định trước khi thực hiện.
- Các vật tư trước khi đưa vào sử dụng cho công trình phải tuân thủ theo quy trình sau:
  - + Xuất trình các giấy tờ liên quan đến xuất xứ của vật tư.
  - + Xuất trình các biên bản thí nghiệm.
  - + Kiểm tra, lập biên bản cùng giám sát A của chủ đầu tư.
- Khi phát hiện có sự thay đổi về chủng loại, nguồn gốc vật liệu,... Bên A có quyền ngừng thi công để kiểm tra, nếu không đạt yêu cầu, Nhà Thầu có trách nhiệm chuyển toàn bộ số vật liệu sai khác đó ra khỏi công trình và chịu mọi phí tổn có liên quan.

### III.4.2 Quy định về quy cách và tiêu chuẩn đối với các vật liệu sử dụng cho công trình như sau:

#### \* Về quy cách thông số kỹ thuật:

Các loại vật liệu dùng cho công trình đều phải tuân thủ theo Hồ sơ PAKT đã phê duyệt, các tiêu chuẩn kỹ thuật được ban hành của Tập đoàn Điện lực Việt Nam, Tổng công ty Điện lực miền Bắc và các Qui định hiện hành của IEC, TCVN hoặc các tiêu chuẩn tương đương và được thí nghiệm theo quy định, cụ thể một số yêu kỹ thuật cho một số VTTB chính:

- Quyết định số 318/QĐ-EVNNPC ngày 03/2/2016 của Tổng công ty Điện lực miền Bắc về việc Ban hành tạm thời Bộ tiêu chuẩn kỹ thuật lựa chọn thiết bị thống nhất trong NPC và các Qui định hiện hành của IEC, TCVN, EVN, NPC, để lập các thông số kỹ thuật của hàng hóa mời thầu.

- Công văn số 3003 /EVNNPC-KT ngày 16/6/2020 về việc ban hành tạm thời một số tiêu chuẩn kỹ thuật thiết bị vận hành trên lưới.

- TCCS 05:2019/EVN - Tiêu chuẩn kỹ thuật dao cách ly 35kV, 110kV và 220kV trong Tập đoàn Điện lực quốc gia Việt Nam, ban hành kèm theo Quyết định số 271/QĐ-EVN ngày 24/7/2019 của Tập đoàn Điện lực Việt Nam.

- TCCS 09:2021/EVN - Tiêu chuẩn kỹ thuật FCO, LBFCO và dây chì 22kV, 35kV áp dụng trong Tập đoàn Điện lực Quốc gia Việt Nam, ban hành kèm theo Quyết định số 106/QĐ-HĐTV ngày 21/9/2021 của Tập đoàn Điện lực Việt Nam.

- TCCS 13:2021/EVN - Tiêu chuẩn kỹ thuật chống sét van 22, 35 và 110kV áp dụng trong Tập đoàn Điện lực Quốc gia Việt Nam, ban hành kèm theo Quyết định số 110/QĐ-HĐTV ngày 21/9/2021 của Tập đoàn Điện lực Việt Nam.143

- TCCS 15:2021/EVN - Tiêu chuẩn kỹ thuật cách điện đường dây điện áp 22, 35 và 110kV áp dụng trong Tập đoàn Điện lực Quốc gia Việt Nam, ban hành kèm theo Quyết định số 112/QĐ-HĐTV ngày 21/9/2021 của Tập đoàn Điện lực Việt Nam.

- TCCS 02:2023/EVN - Tiêu chuẩn kỹ thuật Recloser điện áp 22 kV và 35 kV áp dụng trong Tập đoàn Điện lực Quốc gia Việt Nam, ban hành kèm theo Quyết định số 97/QĐ-HĐTV ngày 05/9/2023 của Tập đoàn Điện lực Việt Nam.

- TCCS 03:2023/EVN - Tiêu chuẩn kỹ thuật dao cắt có tải điện áp 22kV và 35kV đến áp dụng trong Tập đoàn Điện lực Quốc gia Việt Nam, ban hành kèm theo Quyết định số 98/QĐ-HĐTV ngày 05/9/2023 của Tập đoàn Điện lực Việt Nam.

- TCVN 5935-1:2013: Cáp điện có cách điện dạng đùn và phụ kiện cáp điện dùng cho điện áp danh định từ 1kV ( $U_m=1,2kV$ ) đến 30kV ( $U_m=36kV$ ) – phần 1: Cáp dùng cho điện áp danh định từ 1kV ( $U_m=1,2kV$ ) đến 3kV ( $U_m=3,6kV$ ).

- TCVN 8090:2009: Dây trần dùng cho đường dây tải điện trên không – dây trần có sợi định hình xoắn thành các lớp đồng tâm.

- TCVN 6483:1999: Dây trần có sợi tròn xoắn thành các lớp đồng tâm dùng cho đường dây tải điện trên không.

- Các văn bản số 1424/EVNNPC-VT+KT ngày 17/4/2018 về việc tăng cường quản lý chất lượng vật tư thiết bị và văn bản số 4048/EVNNPC ngày 16/9/2019 về việc quy định lấy mẫu thử nghiệm xác suất, kiểm soát chất lượng mua sắm tập trung vật tư thiết bị.

- Văn bản số 7461/EVNNPC-KT ngày 30 tháng 12 năm 2021 về việc hướng dẫn áp dụng các tiêu chuẩn cơ sở trong công tác mua sắm vật tư thiết bị.

- Văn bản số 1409/EVNNPC-KT ngày 29 tháng 3 năm 2022 về việc hướng dẫn áp dụng chiều dài đường rò cách điện thay thế văn bản 741/EVNNPC-KT ngày 18 tháng 02 năm 2022.

- Văn bản số 3029/EVNNPC-KT ngày 09 tháng 6 năm 2021 về việc quy định bổ sung về kiểm soát chất lượng VTTB trước khi lắp đặt.

- Văn bản số 4429/EVNNPC-KT ngày 26 tháng 9 năm 2023 về việc kiểm soát chất lượng đối với FCO, LBFCO và dây chì.

- Văn bản số 1113/EVNNPC-KT ngày 21 tháng 3 năm 2023 về việc kiểm soát chất lượng CSV.

- Văn bản số 2353/EVNNPC-KT+VTCNTT ngày 23 tháng 5 năm 2025 về việc Kiểm soát chất lượng thiết bị Router/Modem, switch công nghiệp và tủ điều khiển RE/LBS trên lưới điện.

- Văn bản số 5838/EVNNPC-KT ngày 25 tháng 11 năm 2024 về việc áp dụng tiêu chuẩn thiết bị ở độ cao trên 1000m và ở khu vực có điện áp cao.

- Văn bản số 4489/EVNNPC-KT ngày 29/9/2023 về việc hướng dẫn áp dụng tiêu chuẩn kỹ thuật

- Cột bê tông:

+ Cột điện cốt thép ly tâm theo TCVN 5847 – 2016.

- Và các tiêu chuẩn IEC, TCVN hiện hành hoặc các tiêu chuẩn tương đương.

## **1. Xi măng**

- Xi măng được sử dụng phải là loại xi măng lò quay được đóng bao theo tiêu chuẩn quy định. Nhà thầu phải xuất trình chứng chỉ của nhà máy sản xuất cho mỗi lô xi măng, chứng chỉ này được chấp nhận như là kết quả thí nghiệm đợt 1. Tổ chức giám sát công trình có quyền yêu cầu nhà thầu tiến hành thử nghiệm bất kỳ chỉ tiêu nào của xi măng tỏ ra đáng ngờ hoặc có khả năng ảnh hưởng tới chất lượng công trình. Chi phí này nhà thầu chịu.

- Mặc dù các thí nghiệm đã được tiến hành Tổ chức giám sát công trình vẫn có quyền yêu cầu không được sử dụng những bao xi măng bị hư hỏng và chuyển các bao này ra khỏi công trường, nhà thầu phải có biện pháp bảo quản xi măng, đảm bảo chất lượng trong suốt quá trình thi công.

- Dùng xi măng do các nhà máy xi măng trong nước sản xuất và phải đáp ứng tiêu chuẩn tương ứng trong Phụ lục.

- Loại xi măng được sản xuất theo TCVN và được Bên A chấp thuận cho sử dụng vào công trình.

- Nhà thầu không được tự ý thay đổi chủng loại xi măng nếu không được chuẩn duyệt trước của Bên A.

- Xi măng phải được bảo quản trong kho kín, đảm bảo không để đóng cục hay ẩm ướt trong suốt quá trình vận chuyển và lưu kho.

- Khi xi măng giao dưới dạng bao thì phải còn nguyên niêm và nhãn trên bao. Số lượng xi măng phải có đủ tại công trường để đảm bảo quá trình thi công liên tục.

- Việc kiểm tra xi măng tại hiện trường phải được tiến hành trong các trường hợp sau:

+ Khi có sự nghi ngờ về chất lượng của xi măng

+ Xi măng đã được bảo quản trên 3 tháng kể từ ngày sản xuất

## **2. Cát**

- Cát phải được lấy từ nơi có khả năng cung cấp cát có phẩm chất đều đặn và đủ khối lượng theo tiến độ trong suốt quá trình thi công công trình.

- Cát để ở sân bãi hoặc trong khi vận chuyển không để đất, rác hoặc các tạp chất khác lẫn vào.

- Cát phải phù hợp với các quy định trong TCVN 7570-2006

## **3. Đá dăm, sỏi dăm**

- Đá dăm, sỏi dăm phải được lấy từ nơi có khả năng cung cấp có phẩm chất đều đặn, đủ khối lượng theo tiến độ trong suốt quá trình thi công công trình.

- Đối với kết cấu bê tông cốt thép, kích thước hạt đá dăm, sỏi dăm lớn nhất không được vượt quá khoảng cách thông thủy nhỏ nhất giữa các thanh cốt thép.

- Đá, sỏi phải được rửa sạch, phân loại phù hợp với các quy định trong TCVN 7570-2006.

## **4. Nước**

- Tất cả nước dùng để trộn bê tông phải là nước sạch, không ăn mòn đối với bê tông, không có dầu, axit, chất kiềm và những chất hữu cơ gây hại đến quá trình đông kết. Nước để trộn bê tông và bảo dưỡng bê tông phải thỏa mãn các yêu cầu TCVN 4506-2012.

- Nhà thầu phải chịu mọi chi phí về việc đảm bảo cung cấp nước (kể cả các bể chứa) để phục vụ thi công.

## **5. Cốt thép, thép hình, thép mạ các loại**

- Trước khi sử dụng, Nhà thầu phải trình chứng nhận nguồn gốc, các chứng chỉ chất lượng và các kết quả thử nghiệm theo TCVN 1651-2:2018, TCVN 5709:1993, TCVN 197-1:2014, TCVN 198-2008, TCVN 5408: 2007 của cốt thép sẽ được sử dụng cho Bên A xem xét . Được Bên A chấp nhận mới đưa vào sử dụng.

- Cấm Nhà thầu tự ý thay đổi loại cốt thép sử dụng cho công trình nếu không có thỏa thuận bằng văn bản của Bên A.

- Cốt thép đưa vào sử dụng phải đảm bảo bề mặt sạch, không bị rỉ sét, vảy cán, không dính bùn đất, dầu mỡ, hay bất kỳ vật liệu khác ảnh hưởng đến độ bám dính của bê tông vào cốt thép

hay làm phân rã bê tông. Nghiêm cấm việc sử dụng cốt thép xử lý nguội thay thế cốt thép cán nóng.

- Cốt thép sẽ được phân loại để bảo quản, vận chuyển theo kích cỡ, loại và chiều dài, cách ly khỏi mặt đất bằng các miếng kê hoặc được chứa trên những bề mặt được tráng nhựa hay nền láng xi-măng.

- Bên A có quyền yêu cầu thí nghiệm thêm nếu xét thấy có nghi ngờ về chất lượng và chủng loại vật liệu. Các mẫu thử thêm được lấy tại công trường và mang đi thí nghiệm tại một phòng thí nghiệm do Bên A chỉ định với chi phí do Nhà thầu chịu.

- Các thông số cần kiểm tra là :

+ Hình dạng.

+ Trọng lượng riêng.

+ Diện tích tiết diện ngang tính toán.

+ Thành phần hóa học

+ Ứng suất tại giới hạn chảy, giới hạn bền

+ Độ giãn dài tương đối.

+ Cường độ uốn (khi cần có thể bỏ qua thông số này nếu được Bên A chấp thuận).

- Kết quả kiểm tra sẽ được trình cho Bên A không chậm hơn 14 ngày sau ngày lấy mẫu.

Nếu kết quả kiểm tra trên không đạt thì góì thép đó sẽ bị loại ra khỏi công trường.

## **6. Cột bê tông các loại**

Cột điện ly tâm: Chiều cao 8,5-16m, đường kính ngọn cột 190mm, có lỗ xuyên tâm, chế tạo và thử nghiệm theo TCVN 5847:2016.

\* Kiểm tra và thử nghiệm đối với cột điện các loại

Trước 07 ngày kể từ ngày dự kiến giao hàng, bên bán phải thông báo cho bên mua đến cơ sở sản xuất cột điện bê tông ly tâm để chứng kiến thử nghiệm các lô sản phẩm chuẩn bị giao cho bên mua, nếu kết quả thử nghiệm đạt yêu cầu thì bên mua chấp nhận hàng hóa đủ điều kiện xuất xưởng. Quy định về chứng kiến thử nghiệm xuất xưởng như sau:

6.1. Kiểm tra các lô cột:

- Các lô cột khi mời chứng kiến thử nghiệm, bê tông cột phải đủ ngày đạt cường độ theo thiết kế.

- Lô cột cho đợt thử nghiệm của hợp đồng phải được sắp xếp riêng.

6.2. Phân lô: Số lượng cột điện bê tông được sản xuất liên tục theo cùng một thiết kế, vật liệu và quy trình công nghệ được qui định khi lấy mẫu thử đối với các chỉ tiêu kỹ thuật khác nhau.

6.3. Lấy mẫu thử nghiệm:

Mẫu thử được lấy theo lô, cỡ lô kiểm tra là 100 sản phẩm. Nếu số lượng của lô sản xuất lớn hơn 100 sản phẩm thì sẽ chia thành các lô nhỏ không quá 100 sản phẩm. Nếu số lượng không đủ 100 sản phẩm cũng được tính là một lô.

Kiểm tra các chỉ tiêu về ngoại quan, hình dạng và kích thước được thực hiện cho từng lô. Từ lô kiểm tra lấy ngẫu nhiên không ít hơn 5 % sản phẩm đại diện cho lô để thử. Với lô nhỏ dưới 100 sản phẩm, lấy ngẫu nhiên không ít hơn 5 % sản phẩm nhưng không ít hơn 3 sản phẩm để thử.

Xác định khả năng chịu tải được thực hiện cho từng lô. Từ mỗi lô kiểm tra lấy ngẫu nhiên không ít hơn 2 sản phẩm đã đạt yêu cầu về ngoại quan, hình dạng kích thước và cường độ bê tông để thử. Trường hợp lô nhỏ hơn 50 sản phẩm, lấy ngẫu nhiên không ít hơn 1 sản phẩm để thử. Các sản phẩm sau khi thử uốn nứt tại tải trọng thiết kế hoặc mô men uốn thiết kế, sẽ thử tiếp uốn gãy tới tải trọng gãy tới hạn hoặc mô men uốn gãy tới hạn nếu có yêu cầu.

#### 6.4. Thử nghiệm xác định khả năng chịu tải:

##### a. Nguyên tắc:

Khả năng chịu tải của cột điện bê tông ly tâm được xác định bằng phương pháp kéo ngang tại đầu cột theo qui trình qui định. Thử uốn nứt ở tải trọng thiết kế Thử uốn gãy ở tải trọng gãy tới hạn.

##### b. Kiểm tra khả năng chịu tải:

- Thử uốn nứt.

+ Đặt cột nằm ngang lên các gối di động một cách chắc chắn, ổn định theo sơ đồ tại hình

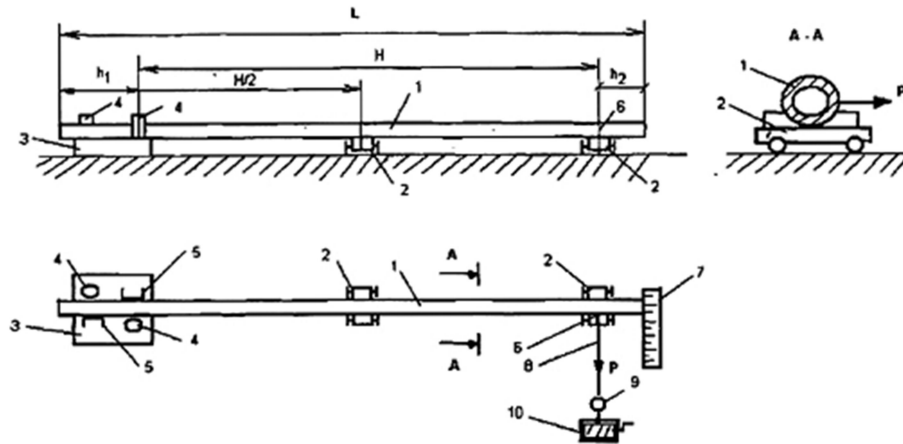

CHÚ  
DẪN: 1 - cột thử; 2 - gối tựa di động; 3 - bệ ngàm bê tông; 4 - cữ chặn (định vị tại điểm đỡ uốn); 5 - chốt định vị; 6 - điểm đặt lực thử; 7 - thước đo; 8 - dây cáp; 9 - lực kế; 10 - tời

L - chiều dài cột;

$h_1$  - chiều sâu chôn đất;

$h_2$  - khoảng cách từ điểm đặt lực đến đầu cột bằng 0,25 m;

H - chiều cao điểm chất tải,  $H = L - (h_1 + h_2)$ .

+ Định vị phần chân cột lên bệ ngàm bê tông.

+ Kiểm tra độ ổn định của toàn bộ hệ thống và các gối tựa di động.

+ Tác dụng lực lên điểm đặt lực theo phương ngang bằng tời kéo, tải trọng kéo ngang theo qui định của TCVN 5847-2016.

+ Lần đầu đặt 25% tải trọng, các lần tiếp theo mỗi lần tăng thêm 25% cho tới khi đạt tải trọng thiết kế. Sau mỗi lần tăng tải dừng lại 5 phút để kiểm tra tình trạng cột. Tổng thời gian thử tải là 20 phút. Sau mỗi lần dừng tải phải ghi lại tình trạng biến dạng của Cột, sự phát triển các vết nứt sẵn có và vết nứt mới phát sinh.

- Thử uốn gãy.

Sau khi hoàn thành bước thử uốn nứt, tiếp tục cấp tải cho đến khi đạt giá trị tải trọng gãy tới hạn (gấp k lần tải trọng thiết kế ( $k \geq 2$ )). Quan sát và ghi lại tình trạng cột.

c. Đánh giá kết quả.

- Thử uốn nứt:

Khi thử ở tải trọng thiết kế sản phẩm thử được coi là đạt yêu cầu chất lượng nếu thỏa mãn các yêu cầu của TCVN 5847-2016. Nếu cả 2 sản phẩm lấy ra thử đều đạt yêu cầu thì lô đó đạt yêu cầu. Nếu có 1 sản phẩm không đạt thì lấy tiếp 2 sản phẩm khác cùng lô để thử lần hai. Nếu toàn bộ số sản phẩm thử lại đều đạt thì lô đó đạt yêu cầu, trừ sản phẩm không đạt trong lần 1. Nếu lại có một sản phẩm không đạt yêu cầu chất lượng thì lô sản phẩm đó không đạt yêu cầu về khả năng chịu tải và phải tiến hành phân loại lại.

- Thử uốn gãy.

Khi thử uốn gãy, nếu sản phẩm thử bị gãy ở tải trọng bằng hoặc lớn hơn giá trị tải trọng gãy tới hạn thì lô sản phẩm đạt yêu cầu. Nếu sản phẩm thử bị gãy ở tải trọng nhỏ hơn giá trị tải trọng gãy tới hạn thì lô sản phẩm không đạt yêu cầu.

Lực ở các mức thử tải tham khảo theo phụ lục 2.

Chú thích: Cột điện bê tông được coi là bị gãy khi mất khả năng chịu lực (có sự sụt giảm của lực chỉ thị trên lực kế trong quá trình thử).

6.5. Dán tem lên cột sau khi thử nghiệm đạt:

- Sau khi thử nghiệm xuất xưởng đạt yêu cầu, đơn vị kiểm tra thực hiện dán tem lên tất cả các cột thuộc lô sản phẩm đã được thử nghiệm xuất xưởng.

6.7. Lập biên bản kiểm tra, thử nghiệm cột bê tông ly tâm.

1	Biên bản thử nghiệm điển hình, thử nghiệm thông thường.		Đầy đủ	
---	---	--	--------	--

## 7. Recloser điện áp 22 kV :

### 7.1. Yêu cầu kỹ thuật Recloser dùng cho lưới điện 22 kV:

#### A. Các điều kiện chung

a. Điều kiện môi trường làm việc của thiết bị

Nhiệt độ môi trường lớn nhất	45°C
Nhiệt độ môi trường nhỏ nhất	0°C
Khí hậu	Nhiệt đới, nóng ẩm
Độ ẩm tương đối cao nhất	100%
Độ cao lắp đặt thiết bị so với mực nước biển	Đến 1.000 m
Vận tốc gió lớn nhất	160 km/h

b. Điều kiện vận hành của hệ thống điện

Điện áp danh định của hệ thống điện (kV)	22
Sơ đồ	3 pha
Chế độ nối đất trung tính	Trung tính nối đất trực tiếp
Điện áp cao nhất của thiết bị (kV)	24
Tần số (Hz)	50

c. Điều kiện về quản lý chất lượng của nhà sản xuất

Nhà sản xuất phải có chứng chỉ về hệ thống quản lý chất lượng (ISO-9001 hoặc tương đương) được áp dụng vào ngành nghề sản xuất thiết bị. Nhà sản xuất phải có phòng thử nghiệm xuất xưởng với các trang thiết bị phục vụ thử nghiệm được kiểm chuẩn bởi cơ quan quản lý chất lượng.

#### B. Yêu cầu chung

1. Recloser phải là loại 3 pha, lắp trên cột điện ngoài trời, tự động đóng ngắt lưới điện với buồng cắt chân không, có tích hợp sẵn biến dòng điện (hoặc cảm biến dòng điện) trên cả 3 pha và biến điện áp (hoặc cảm biến điện áp) trên cả 3 pha về cả hai phía hoặc một phía (tùy thuộc vào thiết kế tại vị trí lắp đặt), cách điện bằng nhựa đúc cycloaliphatic epoxy hoặc cao su silicon (silicone

rubber) phù hợp vận hành trong các điều kiện ô nhiễm như khu vực ven biển, ô nhiễm công nghiệp, bức xạ tia cực tím v.v. cũng như khí hậu nhiệt đới ẩm.

2. Recloser phải bao gồm tủ điều khiển được trang bị các chức năng bảo vệ, điều khiển và đo lường tại chỗ hoặc vận hành từ xa thông qua cổng giao tiếp với hệ thống SCADA.

3. Công kết nối trên Recloser, trên tủ điều khiển và cáp kết nối (giữa Recloser và tủ điều khiển) được thiết kế dạng phích cắm (Plug-in), đảm bảo kín nước, chống được hơi ẩm và côn trùng xâm nhập.

4. Ngoài ra, để có thể truy cập từ xa, tủ điều khiển phải dự phòng sẵn không gian và các công kết nối, cáp nguồn v.v. đảm bảo cho việc lắp đặt Modem để thực hiện điều khiển và giám sát từ xa Recloser. Modem được kết nối với tủ điều khiển thông qua cổng RJ45. Yêu cầu tủ điều khiển phải có tối thiểu 01 cổng RJ45 (Ethernet). Danh sách dữ liệu (Datalist) kết nối với hệ thống SCADA phải đáp ứng theo yêu cầu vận hành lưới điện do Đơn vị mua sắm quy định.

### **C. Các yêu cầu về thử nghiệm**

#### **1. Thử nghiệm xuất xưởng (Routine test)**

Thử nghiệm xuất xưởng được thực hiện bởi Nhà sản xuất trên mỗi sản phẩm sản xuất ra tại Nhà sản xuất. Việc thử nghiệm xuất xưởng được thực hiện theo tiêu chuẩn IEC 62271-111: 2012/IEEE C37.60: 2012 hoặc các phiên bản cập nhật mới hơn hoặc các tiêu chuẩn tương đương, bao gồm những hạng mục thử nghiệm sau đây:

- a. Thử nghiệm cách điện, điện áp tần số công nghiệp khô trong 1 phút (Dielectric Withstand Test, One Minute Dry Power-Frequency).
- b. Thử nghiệm kiểm tra bộ điều khiển, đấu nối dây nhị thứ, và các phụ kiện đi kèm (Control, Secondary Wiring and Accessory Devices Check Tests).
- c. Đo điện trở mạch chính (Measurement of the resistance of main circuits).
- d. Chính định chức năng tự đóng lại và cắt quá dòng (Reclosing and Overcurrent Calibration).
- e. Thử phóng điện cục bộ (Partial discharge test).
- f. Thử nghiệm vận hành cơ khí (No load mechanical operations test).

#### **2. Thử nghiệm điển hình (Type test).**

Thử nghiệm điển hình phải được thực hiện và chứng nhận bởi Đơn vị thử nghiệm được cấp chứng nhận đáp ứng tiêu chuẩn IEC/ISO 17025 trên mẫu sản phẩm tương tự. Việc thử nghiệm điển hình được thực hiện theo tiêu chuẩn tiêu chuẩn IEC 62271-111: 2012/IEEE C37.60: 2012 hoặc các phiên bản cập nhật mới hơn hoặc các tiêu chuẩn tương đương, bao gồm những hạng mục thử nghiệm sau đây:

- a. Thử nghiệm điện môi (Dielectric tests on main circuit).
- b. Thử phóng điện cục bộ (Partial discharge test).
- c. Đo điện trở mạch chính (Measurement of the resistance of main circuits).
- d. Thử nghiệm độ tăng nhiệt (Temperature rise tests).
- e. Thử nghiệm ổn định nhiệt và ổn định dòng (Short time withstand current and peak withstand current tests).
- f. Thử nghiệm cắt dòng điện dung đường dây và cáp ngầm (Line charging and cable charging current tests).
- g. Thử nghiệm khả năng đóng ngắt mạch (Making current tests).
- h. Thử nghiệm khả năng cắt ngắt mạch đối xứng (Rated symmetrical interruption test).
- i. Thử nghiệm cấp độ bảo vệ (IP) của vỏ (Tests to verify the degrees of protection of enclosures).
- j. Thử nghiệm dòng cắt tối thiểu (Minimum Tripping current tests).

k. Thử nghiệm đặc tuyến Thời gian-Dòng điện (Time-current tests).

l. Thử nghiệm vận hành cơ khí (Mechanical Operation tests).

m. Thử nghiệm khả năng chịu đựng xung dòng điện của tủ điều khiển (Control Electronic Elements Surge Withstand Capability test).

Đối với các hạng mục thử nghiệm điển hình nêu tại điểm e, f, g, h: Đơn vị thử nghiệm hoặc đơn vị chứng kiến thử nghiệm phải là thành viên của Hiệp hội liên kết thử nghiệm ngắn mạch (STL).

3. Thử nghiệm giao thức kết nối SCADA của tủ điều khiển Recloser

Thử nghiệm giao thức kết nối SCADA phải được thực hiện và xác nhận bởi đơn vị độc lập trên đúng mẫu tủ điều khiển Recloser để chứng minh khả năng kết nối SCADA của tủ điều khiển đảm bảo phù hợp với giao thức đang vận hành của hệ thống SCADA được Đơn vị mua sắm quy định.

4. Thử nghiệm nghiệm thu để minh chứng đáp ứng điều kiện vận hành môi trường:

4.1. Tiêu chuẩn áp dụng:

+ Thử nghiệm môi trường khô, nóng (Dry heat test): IEC 60068-2-2 hoặc tiêu chuẩn TCVN tương đương

+ Thử nghiệm môi trường nóng, ẩm (Damp heat test): IEC 60068-2-30 hoặc các tiêu chuẩn TCVN tương đương

4.2 Quy định về số lượng mẫu thử:

i) Yêu cầu chung:

- Chỉ được tiến hành lấy mẫu thử nghiệm xác suất khi nhà thầu đã tập kết đầy đủ 100% hàng hóa. Trường hợp khác cần chia tách thành nhiều đợt giao hàng, các bên cần phải thống nhất trước trong thỏa thuận hợp đồng, hoặc có văn bản chỉ đạo riêng của cấp có thẩm quyền. Khi chia tách vẫn phải đảm bảo từng đợt được lấy mẫu thử nghiệm đúng quy định.

- Đơn vị mua hàng theo dõi hợp đồng bắt buộc phải có mặt, tham gia cùng Đơn vị thí nghiệm lấy mẫu thử nghiệm để đảm bảo tính xác suất khách quan. Nghiêm cấm việc giao hàng trước khi lấy mẫu xác suất bất kể lý do gì, trường hợp đặc biệt phải có sự đồng ý bằng văn bản của EVNNPC.

- Sau khi có kết quả thử nghiệm cuối cùng, Đơn vị thí nghiệm ra văn bản thông báo kết quả thí nghiệm đối với từng hợp đồng gửi cho các bên liên quan. Trong thông báo nêu rõ số hợp đồng, danh mục hàng hóa theo hợp đồng, số lượng lấy mẫu thử nghiệm, số lượng và mã số tem niêm phong, các hạng mục và kết quả thử nghiệm chung. Đơn vị mua hàng chỉ được nghiệm thu và thanh quyết toán hợp đồng khi nhận được thông báo kết quả thử nghiệm đạt yêu cầu.

- Đơn vị thử nghiệm có trách nhiệm nghiên cứu kỹ các yêu cầu kỹ thuật của hợp đồng, các hồ sơ kỹ thuật đính kèm (nếu có), để kiểm tra kỹ thuật trực quan tổng thể hàng hóa và được đánh giá trong báo cáo kết quả thí nghiệm.

- Đơn vị nhận hàng có trách nhiệm kiểm tra tính nguyên vẹn và đối chiếu kỹ mã hiệu niêm phong theo đúng văn bản thông báo của Đơn vị thí nghiệm. Biên bản giao nhận hàng hóa phải có đánh giá nội dung đối chiếu này. Trường hợp phát hiện bất thường phải báo cáo ngay cấp có thẩm quyền để giải quyết, cương quyết không nhận hàng hóa có dấu hiệu can thiệp hoặc làm sai lệch các niêm phong

ii) Hạng mục thử nghiệm và số lượng lấy mẫu tủ điều khiển RE:

\*) Số lượng mẫu tủ điều khiển RE:

- Lấy tối thiểu 01 mẫu RE/hãng/model/hợp đồng để thực hiện thí nghiệm nghiệm thu, trong trường hợp mẫu thí nghiệm không đạt, tiếp tục lấy bổ sung thêm 01 mẫu để thử nghiệm, nếu tiếp tục thử nghiệm không đạt thì hàng hóa được đánh giá là không đạt tiêu chuẩn.

- Cho phép áp dụng mẫu thử nghiệm tủ điều khiển RE cùng một hãng và cùng một model tủ điều khiển, cùng chủng loại role điều khiển bảo vệ đã được Công ty Điện lực trực thuộc EVNNPC lấy mẫu, thí nghiệm, nghiệm thu tốt trước đó trong vòng 12 tháng tính đến ngày lấy mẫu thiết bị để làm căn cứ để nghiệm thu. (Tổng công ty sẽ chủ động rà soát các gói thầu để quyết định thử

thử nghiệm xác xuất 01 mẫu thiết bị của nhà thầu, trong trường hợp phát hiện ra mẫu không đạt, sẽ yêu cầu nhà thầu phải thực hiện thử nghiệm mẫu bổ sung cho gói thầu đó)

\*) Yêu cầu về hạng mục thử nghiệm

- Thử nghiệm môi trường khô, nóng (Dry heat test): IEC 60068-2-2 hoặc tiêu chuẩn TCVN tương đương với giá trị thử nghiệm tối thiểu: 700C trong thời gian 16h

- Thử nghiệm môi trường nóng, ẩm (Damp heat test): IEC 60068-2-30 hoặc các tiêu chuẩn TCVN tương đương với giá trị thử nghiệm tối thiểu: 450C, độ ẩm 90%, số chu kỳ: 1 (12h+12h)

- Sau khi kết thúc hạng mục thử nghiệm điều kiện môi trường: Yêu cầu kiểm tra, thử nghiệm tất cả các tính năng của tủ điều khiển RE/LBS để khẳng định thiết bị vẫn hoạt động bình thường

Lưu ý:

- Nếu trong hợp đồng ký kết mua sắm RE chào một hãng, LBS chào một hãng khác: Phải lấy mẫu riêng cho RE và mẫu riêng cho LBS để thí nghiệm, nếu mẫu nào không đạt thì không nghiệm thu phần thiết bị đó.

- Nếu trong hợp đồng ký kết mua sắm RE và LBS cùng một hãng, cùng một model tủ điều khiển và phải cùng chủng loại role điều khiển bảo vệ: Cho phép lấy 01 mẫu để thử nghiệm

#### **D. Phần mềm kèm theo thiết bị**

1. Phần mềm cài đặt, cấu hình vận hành Recloser:

Nhà sản xuất (Đơn vị cấp hàng) phải cung cấp gói phần mềm bản quyền của Nhà sản xuất (không giới hạn thời gian và số người sử dụng) có thể cài đặt trên máy tính xách tay chạy trên môi trường Windows. Phần mềm cho phép cấu hình offline/online, giám sát và điều khiển Recloser.

2. Phần mềm thử nghiệm SCADA:

Nhà sản xuất (hoặc Đơn vị cấp hàng) phải cung cấp gói phần mềm bản quyền của Nhà sản xuất (không giới hạn thời gian và số lượng người dùng), có thể cài đặt trên máy tính xách tay chạy trên môi trường Window. Phần mềm này có thể thực hiện mô phỏng Dòng điện - Điện áp để phục vụ cho việc thử nghiệm Test “End to End”.

#### **E. Phụ kiện kèm theo thiết bị**

Mỗi Recloser, tủ điều khiển Recloser cung cấp phải theo kèm các thành phần, phụ kiện hoàn chỉnh sau:

1. Recloser:

a. Biên bản thử nghiệm xuất xưởng Recloser.

b. Sáu (6) kẹp cực phù hợp đấu nối Recloser với dây đồng hoặc dây nhôm tới tiết diện tới 240 mm<sup>2</sup>.

c. Móc thao tác cắt Recloser bằng tay tại chỗ để thao tác từ mặt đất thông qua sào thao tác.

d. Một (01) bộ chỉ thị trạng thái “Đóng”/“Cắt” của Recloser, có thể nhìn thấy được từ mặt đất.

e. Giá lắp Recloser đi kèm bu lông, đai ốc, vòng đệm v.v. Tất cả được làm từ thép không gỉ hoặc thép mạ kẽm nhúng nóng.

f. Giá lắp chống sét van (áp dụng đối với loại Recloser có lắp tích hợp chống sét van).

g. Bộ tài liệu, bản vẽ hướng dẫn lắp đặt, vận hành, bảo dưỡng Recloser (bằng Tiếng Việt).

2. Tủ điều khiển Recloser:

a. Một (01) tủ điều khiển.

b. Giá lắp tủ điều khiển đi kèm bu lông, đai ốc, vòng đệm v.v. Tất cả được làm từ thép không gỉ hoặc thép mạ kẽm nhúng nóng.

c. Cáp kết nối, điều khiển kiểu phích cắm (Plug-in) dài tối thiểu 10 m.

d. Phần mềm cài đặt, cấu hình, thử nghiệm kết nối.

e. Tài liệu, bản vẽ hướng dẫn lắp đặt, cấu hình, kết nối tủ điều khiển Recloser (bằng Tiếng Việt).

f. Tài liệu hướng dẫn thử nghiệm Test “End to End”.

**F. Các tài liệu kỹ thuật, bản vẽ kèm theo**

1. Catalogue thể hiện các thông số kỹ thuật Recloser, tủ điều khiển.

2. Tài liệu hướng dẫn lắp đặt, vận hành và bảo dưỡng thiết bị.

3. Giấy chứng nhận quản lý chất lượng ISO.

4. Cung cấp Biên bản thử nghiệm giao thức kết nối SCADA của tủ điều khiển Recloser/LBS được quy định tại khoản 3 Điều 5 của Quyết định số 98, 97/QĐ-HĐTV và văn bản hướng dẫn số 4489/EVNNPC-KT.

5. Cung cấp tài liệu minh chứng: Catalogue, biên bản thử nghiệm hoặc cam kết của nhà sản xuất ...vvv để chứng minh tính đáp ứng của hàng hóa với điều kiện môi trường vận hành.

**G. Yêu cầu khác**

1. Thiết bị cung cấp phải mới nguyên 100%, không có khiếm khuyết, có chứng nhận nguồn gốc xuất xứ hàng hóa rõ ràng, hợp pháp và có chứng nhận chất lượng hàng hóa, kèm theo các tài liệu liên quan để chứng minh hàng hoá được cung cấp phù hợp với yêu cầu của thiết kế và quy định trong hợp đồng đã ký kết.

2. Thiết bị phải đáp ứng được độ bền đối với các điều kiện về khí hậu và môi trường tại Việt Nam: được nhiệt đới hóa, phù hợp với điều kiện môi trường lắp đặt vận hành.

3. Nhà sản xuất (hoặc Đơn vị cấp hàng) phải thực hiện việc đào tạo, hướng dẫn cho cán bộ kỹ thuật của Đơn vị mua sắm về lắp đặt, vận hành và bảo trì thiết bị.

**H. Bảng yêu cầu đặc tính kỹ thuật Recloser**

TT	Hạng mục	Đơn vị	Yêu cầu
1	Nhà sản xuất		Nêu cụ thể
2	Nước sản xuất/Năm sản xuất		Nêu cụ thể
3	Mã hiệu		Nêu cụ thể
4	Tiêu chuẩn áp dụng		IEC 62271-111:2012/ IEEE C37.60-2012 hoặc các phiên bản cập nhật mới hơn hoặc tiêu chuẩn tương đương
5	Loại thiết bị		Recloser là loại 3 pha, lắp trên cột điện ngoài trời, tự động đóng ngắt lưới điện với buồng cắt chân không, có tích hợp sẵn biến dòng điện (hoặc cảm biến dòng điện) trên cả 3 pha và biến điện áp (hoặc cảm biến điện áp) trên cả 3 pha về cả hai phía hoặc một phía (tùy thuộc vào thiết kế tại vị trí lắp đặt), cách điện bằng nhựa đúc cycloaliphatic epoxy hoặc cao su silicon (silicone rubber) phù hợp vận hành trong các điều kiện ô nhiễm như khu vực ven biển, ô nhiễm công nghiệp, bức xạ tia cực tím v.v. cũng như khí hậu nhiệt đới ẩm.
6	Điện áp định mức làm việc lớn nhất	kV	$\geq 24$

TT	Hạng mục	Đơn vị	Yêu cầu
7	Dòng điện định mức	A	$\geq 630$
8	Tần số định mức	Hz	50
9	Khả năng cắt dòng điện ngắn mạch định mức	kArms	$\geq 12,5$
10	Khả năng chịu dòng điện ngắn mạch định mức	kArms	$\geq 12,5$
11	Thời gian chịu đựng ngắn mạch	giây	$\geq 01$
12	Điện áp chịu đựng xung sét (1,2/50 $\mu$ s) (BIL)	kVp	$\geq 125$
13	Điện áp tần số công nghiệp, 1 phút, 50 Hz	kVrms	$\geq 50$
14	Khả năng cắt dòng dung cấp ngầm	A	$\geq 25$
15	Khả năng cắt dòng dung đường dây	A	$\geq 5$
16	Phần trăm dòng cắt định mức tại điện áp định mức:		
	15 – 20% dòng cắt định mức (X/R $\geq 4$ )	Lần	$\geq 44$
	45 – 55% dòng cắt định mức (X/R $\geq 8$ )	Lần	$\geq 56$
	90 – 100% dòng cắt định mức (X/R $\geq 14$ )	Lần	$\geq 16$
17	Số lần vận hành cơ khí không cần bảo trì	Lần	$\geq 10.000$
18	Cơ cấu truyền động, đóng cắt		- Cuộn solenoid/từ trường - Đóng/cắt đồng thời cả 03 pha
19	Các đầu cực (bushings)		Bằng vật liệu tổng hợp (nhựa đúc cycloaliphatic epoxy hoặc cao su silicon (silicone rubber)) chịu được tia cực tím
20	Biến dòng đo lường		Biến dòng (hoặc cảm biến dòng) tích hợp bên trong cho cả 3 pha
21	Biến điện áp đo lường		Biến điện áp (hoặc cảm biến điện áp) tích hợp cho cả 3 pha về cả hai phía hoặc một phía (tùy thuộc vào thiết kế tại vị trí lắp đặt)
22	Vật liệu chế tạo vỏ Recloser		Hợp kim không gỉ, được xử lý bề mặt chống ăn mòn
23	Chiều dài đường rò định mức cách điện	mm/kV	$\geq 25$
24	Phụ kiện theo kèm thiết bị		Theo yêu cầu tại <b>khoản 1 mục E</b>
25	Kiểm tra, thử nghiệm:		
25.1	Thử nghiệm xuất xưởng		Theo yêu cầu tại <b>khoản 1 mục C</b>

TT	Hạng mục	Đơn vị	Yêu cầu
25.2	Thử nghiệm điển hình		Theo yêu cầu tại <b>khoản 2 mục C</b>
26	Bản vẽ và tài liệu kỹ thuật		Theo yêu cầu tại mục F

**7.2. Bảng yêu cầu đặc tính kỹ thuật tủ điều khiển Recloser:**

TT	Hạng mục	Đơn vị	Yêu cầu
1	Nhà sản xuất		Nêu cụ thể
2	Nước sản xuất/Năm sản xuất		Nêu cụ thể
3	Mã hiệu tủ		Nêu cụ thể
4	Thiết kế tủ điều khiển		Tủ điều khiển được làm bằng vật liệu chống ăn mòn và chịu thời tiết, tích hợp đầy đủ bộ điều khiển vi xử lý, cung cấp chức năng bảo vệ, đo lường, ghi nhận dữ liệu và khả năng kết nối với hệ thống SCADA.
5	Chức năng bảo vệ		<ul style="list-style-type: none"> <li>- Quá dòng pha cắt nhanh và có thời gian (50P/51P).</li> <li>- Quá dòng chạm đất cắt nhanh và có thời gian (50N/51N).</li> <li>- Quá dòng có hướng pha/đất (67P/67N).</li> <li>- Quá dòng thứ tự nghịch (46NPS).</li> <li>- Tần số cao/tần số thấp (81).</li> <li>- Điện áp thấp/cao (27/59).</li> <li>- Chạm đất nhạy (SEF-64).</li> <li>- Khởi động tải nguội (Cold Load Pickup).</li> <li>- Mất pha (46BC).</li> <li>- Tự đóng lại (79).</li> <li>- Khóa đóng khi dòng lớn (High current lockout).</li> <li>- Hòa đồng bộ (25) - Áp dụng đối với Recloser trang bị tích hợp biến điện áp (hoặc cảm biến điện áp) trên cả 3 pha về cả hai phía).</li> <li>- Định vị sự cố (Fault Locator).</li> </ul>
5.1	Đặc tuyến Thời gian -Dòng điện (TCC)		<ul style="list-style-type: none"> <li>- Độ dốc tiêu chuẩn (Standard inverse).</li> <li>- Rất dốc (Very inverse).</li> <li>- Cực dốc (Extremely inverse).</li> </ul>
5.2	Chức năng cắt và khóa		Chức năng cắt quá dòng sự cố và chức năng khóa (có thể lựa chọn giữa 1 và 4 lần)
5.3	Thời gian đóng lặp lại:		
	- Lần 1	giây	0,5 - 180
	- Lần 2	giây	02 - 180
	- Lần 3	giây	02 - 180

TT	Hạng mục	Đơn vị	Yêu cầu
	- Thời gian trở về (reset time)	giây	5 - 180
	- Độ phân giải thời gian	giây	0,1
5.4	Chức năng phối hợp trình tự đóng cắt		Có
5.5	Nhóm bảo vệ		≥ 02 nhóm
6	Chức năng đo lường:		<ul style="list-style-type: none"> <li>- Giá trị dòng điện pha/đất.</li> <li>- Điện áp pha/đất.</li> <li>- Hệ số công suất trên mỗi pha.</li> <li>- Công suất hữu công, công suất vô công.</li> <li>- Giá trị đo lường được lưu lại sau mỗi khoảng thời gian có thể lập trình được.</li> </ul>
6.1	Dữ liệu đồ thị phụ tải		Các giá trị dòng điện phụ tải pha - đất mỗi khoảng thời gian 60 phút có thể được ghi lại trong bộ nhớ ít nhất 02 tháng.
6.2	Hiển thị màn hình		Các thông số đo lường dòng điện phụ tải pha - đất v.v. có thể xem được trên màn hình LCD của tủ điều khiển hoặc xem qua phần mềm được cài đặt trên máy tính.
7	Ghi nhận sự kiện theo thời gian		Dòng điện sự cố pha - đất
8	Khả năng ghi nhận sự kiện		50 sự kiện gần nhất
9	Cài đặt chương trình		Bảng phím bấm trên mặt trước tủ điều khiển hoặc máy tính cá nhân thông qua cổng RS232 hoặc RS485 hoặc USB ...
10	Cổng giao tiếp máy tính (sử dụng cho việc cấu hình tại chỗ)		Cổng RS232 hoặc RS485 hoặc USB ... được sử dụng kết nối với máy tính cá nhân để cài đặt, cập nhật và tải dữ liệu sự kiện.
11	Kết nối với hệ thống SCADA phục vụ điều khiển và giám sát từ xa		<p>Có</p> <ul style="list-style-type: none"> <li>- Đáp ứng yêu cầu tại <b>Mục B – Yêu cầu chung.</b></li> <li>- Danh sách dữ liệu (Datalist): Đáp ứng theo yêu cầu vận hành do Đơn vị mua sắm quy định.</li> </ul>
12	Giao thức kết nối SCADA		IEC 60870-5-104
13	Phần mềm cài đặt, cấu hình vận hành Recloser		Theo yêu cầu tại <b>khảo 1 mục D</b>
14	Phần mềm thử nghiệm chức năng SCADA		Theo yêu cầu tại <b>khảo 2 mục D</b>

TT	Hạng mục	Đơn vị	Yêu cầu
15	Vật liệu chế tạo vỏ tủ điều khiển		- Hợp kim không gỉ, được xử lý bề mặt chống ăn mòn. - Vỏ tủ được thiết kế với cửa 02 lớp. - Cấp bảo vệ: Tối thiểu IP 54
16	Khóa bảo vệ tủ		Có
17	Điện áp làm việc của tủ điều khiển được cấp từ biến điện áp cấp nguồn (PT) hoặc nguồn hạ áp tại chỗ	VAC	$220 \pm 10\%$
18	Điện áp chịu đựng tần số công nghiệp, 1 phút	kVrms	$\geq 02$
19	Điện áp chịu đựng xung sét 1,2/50 $\mu$ s (BIL)	kVp	$\geq 05$
20	Nguồn một chiều (DC) cung cấp cho bo mạch điều khiển: Tủ điều khiển phải trang bị ắc quy và bộ nạp lắp sẵn bên trong.		Nêu cụ thể Nguồn ắc quy có điện áp phù hợp: 6/12/24 VDC, nguồn ắc quy phải đảm bảo duy trì vận hành (bao gồm cung cấp nguồn cho mạch điều khiển và đóng, cắt ít nhất 10 lần) trong trường hợp mất nguồn cấp tối thiểu 24 giờ
21	Phụ kiện kèm theo tủ điều khiển		Theo yêu cầu tại <b>khoản 2 mục E</b>
22	Thử nghiệm đáp ứng giao thức kết nối SCADA		Theo yêu cầu tại <b>khoản 3 mục C</b>
23	Bản vẽ và tài liệu kỹ thuật		Theo yêu cầu <b>tại mục F</b>

**7.3. Bảng yêu cầu đặc tính kỹ thuật Biến điện áp cấp nguồn (PT) cho tủ điều khiển Recloser dùng cho lưới điện 22kV:**

TT	Hạng mục	Đơn vị	Yêu cầu
1	Nhà sản xuất		Nêu cụ thể
2	Nước sản xuất/Năm sản xuất		Nêu cụ thể/ Yêu cầu $\geq$ năm 2024
3	Mã hiệu		Nêu cụ thể
4	Điều kiện vận hành, lắp đặt		Ngoài trời, treo trên cột điện
5	Chủng loại		- Biến điện áp cấp nguồn loại 2 pha 2 sứ, cách điện bằng gốm sứ, cuộn dây ngâm trong dầu, chống được bức xạ tia UV, phóng điện bề mặt, ăn mòn, lão hoá; có độ bền cơ và đặc tính điện môi phù hợp để sử dụng tốt ở vùng khí hậu nhiệt đới ẩm ướt, ô nhiễm nặng như muối biển, sương muối, ô nhiễm công nghiệp v.v. - Thiết bị dùng để cấp nguồn vận hành tủ điều khiển Recloser.
6	Điện áp danh định hệ thống	kV	22

TT	Hạng mục	Đơn vị	Yêu cầu
7	Điện áp định mức phía sơ cấp (pha – đất)/(pha – pha)	kV	12,7/22
8	Điện áp làm việc lớn nhất của thiết bị (pha – pha)	kV	24
9	Điện áp định mức phía thứ cấp	kV	0,22
10	Dung sai điện áp phía thứ cấp		± 10% điện áp thứ cấp định mức
11	Tần số làm việc	Hz	50
12	Công suất định mức	kVA	≥ 1,0
13	Hệ số quá áp định mức:		
13.1	+ Liên tục		1,2
13.2	+ Trong 30 s		1,5
14	Điện áp chịu đựng xung sét (1,2/50 μs) phía sơ cấp	kVp	≥ 125
15	Điện áp thử tần số công nghiệp 50 Hz trên cuộn sơ cấp trong 1 phút	kVrms	≥ 50
16	Điện áp thử tần số công nghiệp 50 Hz trên cuộn thứ cấp trong 1 phút	kVrms	≥ 3
17	Chiều dài đường rò cách điện	mm/kV	≥ 25
18	Phụ kiện đi kèm thiết bị		<ul style="list-style-type: none"> <li>- Đầu cực và kẹp cực đầu nối phía trung thế phải làm bằng đồng mạ thiếc để đầu nối dây đồng hoặc dây nhôm với tiết diện phù hợp.</li> <li>- Hộp đấu dây thứ cấp làm bằng nhôm hoặc thép không gỉ hoặc thép mạ kẽm nhúng nóng.</li> <li>- Các chi tiết đế làm bằng thép mạ kẽm nhúng nóng, thép không gỉ hoặc nhôm.</li> <li>- Bulông phải làm bằng thép mạ kẽm nhúng nóng hoặc thép không gỉ.</li> </ul>
19	Bản vẽ và tài liệu kỹ thuật		<ul style="list-style-type: none"> <li>- Bản vẽ sơ đồ nguyên lý và lắp đặt, đầu nối thiết bị.</li> <li>- Hướng dẫn lắp đặt, vận hành và bảo dưỡng thiết bị.</li> </ul>
20	Tiêu chuẩn quản lý chất lượng sản phẩm		ISO 9001 hoặc tương đương

## 8. Recloser điện áp 35 kV :

### 8.1. Yêu cầu kỹ thuật Recloser dùng cho lưới điện 35 kV:

#### A. Các điều kiện chung

##### a. Điều kiện môi trường làm việc của thiết bị

Nhiệt độ môi trường lớn nhất	45°C
Nhiệt độ môi trường nhỏ nhất	0°C
Khí hậu	Nhiệt đới, nóng ẩm

Độ ẩm tương đối cao nhất	100%
Độ cao lắp đặt thiết bị so với mực nước biển	Đến 1.000 m
Vận tốc gió lớn nhất	160 km/h

b. Điều kiện vận hành của hệ thống điện

Điện áp danh định của hệ thống điện (kV)	35
Sơ đồ	3 pha
Chế độ nối đất trung tính	Trung tính cách ly hoặc nối đất qua trở kháng
Điện áp cao nhất của thiết bị (kV)	38,5 hoặc 40,5
Tần số (Hz)	50

c. Điều kiện về quản lý chất lượng của nhà sản xuất

Nhà sản xuất phải có chứng chỉ về hệ thống quản lý chất lượng (ISO-9001 hoặc tương đương) được áp dụng vào ngành nghề sản xuất thiết bị. Nhà sản xuất phải có phòng thử nghiệm xuất xưởng với các trang thiết bị phục vụ thử nghiệm được kiểm chuẩn bởi cơ quan quản lý chất lượng.

**B. Yêu cầu chung**

1. Recloser phải là loại 3 pha, lắp trên cột điện ngoài trời, tự động đóng ngắt lưới điện với buồng cắt chân không, có tích hợp sẵn biến dòng điện (hoặc cảm biến dòng điện) trên cả 3 pha và biến điện áp (hoặc cảm biến điện áp) trên cả 3 pha về cả hai phía hoặc một phía (tùy thuộc vào thiết kế tại vị trí lắp đặt), cách điện bằng nhựa đúc cycloaliphatic epoxy hoặc cao su silicon (silicone rubber) phù hợp vận hành trong các điều kiện ô nhiễm như khu vực ven biển, ô nhiễm công nghiệp, bức xạ tia cực tím v.v. cũng như khí hậu nhiệt đới ẩm.

2. Recloser phải bao gồm tủ điều khiển được trang bị các chức năng bảo vệ, điều khiển và đo lường tại chỗ hoặc vận hành từ xa thông qua cổng giao tiếp với hệ thống SCADA.

3. Công kết nối trên Recloser, trên tủ điều khiển và cáp kết nối (giữa Recloser và tủ điều khiển) được thiết kế dạng phích cắm (Plug-in), đảm bảo kín nước, chống được hơi ẩm và côn trùng xâm nhập.

4. Ngoài ra, để có thể truy cập từ xa, tủ điều khiển phải dự phòng sẵn không gian và các công kết nối, cáp nguồn v.v. đảm bảo cho việc lắp đặt Modem để thực hiện điều khiển và giám sát từ xa Recloser. Modem được kết nối với tủ điều khiển thông qua cổng RJ45. Yêu cầu tủ điều khiển phải có tối thiểu 01 cổng RJ45 (Ethernet). Danh sách dữ liệu (Datalist) kết nối với hệ thống SCADA phải đáp ứng theo yêu cầu vận hành lưới điện do Đơn vị mua sắm quy định.

**C. Các yêu cầu về thử nghiệm**

1. Thử nghiệm xuất xưởng (Routine test)

Thử nghiệm xuất xưởng được thực hiện bởi Nhà sản xuất trên mỗi sản phẩm sản xuất ra tại Nhà sản xuất. Việc thử nghiệm xuất xưởng được thực hiện theo tiêu chuẩn IEC 62271-111: 2012/IEEE C37.60: 2012 hoặc các phiên bản cập nhật mới hơn hoặc các tiêu chuẩn tương đương, bao gồm những hạng mục thử nghiệm sau đây:

a. Thử nghiệm cách điện, điện áp tần số công nghiệp khô trong 1 phút (Dielectric Withstand Test, One Minute Dry Power-Frequency).

b. Thử nghiệm kiểm tra bộ điều khiển, đầu nối dây nhị thứ, và các phụ kiện đi kèm (Control, Secondary Wiring and Accessory Devices Check Tests).

c. Đo điện trở mạch chính (Measurement of the resistance of main circuits).

d. Chỉnh định chức năng tự đóng lại và cắt quá dòng (Reclosing and Overcurrent Calibration).

e. Thử phóng điện cục bộ (Partial discharge test).

f. Thử nghiệm vận hành cơ khí (No load mechanical operations test).

## 2. Thử nghiệm điển hình (Type test).

Thử nghiệm điển hình phải được thực hiện và chứng nhận bởi Đơn vị thử nghiệm được cấp chứng nhận đáp ứng tiêu chuẩn IEC/ISO 17025 trên mẫu sản phẩm tương tự. Việc thử nghiệm điển hình được thực hiện theo tiêu chuẩn tiêu chuẩn IEC 62271-111: 2012/IEEE C37.60: 2012 hoặc các phiên bản cập nhật mới hơn hoặc các tiêu chuẩn tương đương, bao gồm những hạng mục thử nghiệm sau đây:

- a. Thử nghiệm điện môi (Dielectric tests on main circuit).
- b. Thử phóng điện cục bộ (Partial discharge test).
- c. Đo điện trở mạch chính (Measurement of the resistance of main circuits).
- d. Thử nghiệm độ tăng nhiệt (Temperature rise tests).
- e. Thử nghiệm ổn định nhiệt và ổn định động (Short time withstand current and peak withstand current tests).
- f. Thử nghiệm cắt dòng điện dung đường dây và cáp ngầm (Line charging and cable charging current tests).
- g. Thử nghiệm khả năng đóng ngắt mạch (Making current tests).
- h. Thử nghiệm khả năng cắt ngắt mạch đối xứng (Rated symmetrical interruption test).
- i. Thử nghiệm cấp độ bảo vệ (IP) của vỏ (Tests to verify the degrees of protection of enclosures).
- j. Thử nghiệm dòng cắt tối thiểu (Minimum Tripping current tests).
- k. Thử nghiệm đặc tuyến Thời gian-Dòng điện (Time-current tests).
- l. Thử nghiệm vận hành cơ khí (Mechanical Operation tests).
- m. Thử nghiệm khả năng chịu đựng xung dòng điện của tủ điều khiển (Control Electronic Elements Surge Withstand Capability test).

Đối với các hạng mục thử nghiệm điển hình nêu tại điểm e, f, g, h: Đơn vị thử nghiệm hoặc đơn vị chứng kiến thử nghiệm phải là thành viên của Hiệp hội liên kết thử nghiệm ngắt mạch (STL).

## 3. Thử nghiệm giao thức kết nối SCADA của tủ điều khiển Recloser

Thử nghiệm giao thức kết nối SCADA phải được thực hiện và xác nhận bởi đơn vị độc lập trên đúng mẫu tủ điều khiển Recloser để chứng minh khả năng kết nối SCADA của tủ điều khiển đảm bảo phù hợp với giao thức đang vận hành của hệ thống SCADA được Đơn vị mua sắm quy định.

## 4. Thử nghiệm nghiệm thu để minh chứng đáp ứng điều kiện vận hành môi trường:

### 4.1. Tiêu chuẩn áp dụng:

+ Thử nghiệm môi trường khô, nóng (Dry heat test): IEC 60068-2-2 hoặc tiêu chuẩn TCVN tương đương

+ Thử nghiệm môi trường nóng, ẩm (Damp heat test): IEC 60068-2-30 hoặc các tiêu chuẩn TCVN tương đương

### 4.2 Quy định về số lượng mẫu thử:

#### i) Yêu cầu chung:

- Chỉ được tiến hành lấy mẫu thử nghiệm xác suất khi nhà thầu đã tập kết đầy đủ 100% hàng hóa. Trường hợp khác cần chia tách thành nhiều đợt giao hàng, các bên cần phải thống nhất trước trong thỏa thuận hợp đồng, hoặc có văn bản chỉ đạo riêng của cấp có thẩm quyền. Khi chia tách vẫn phải đảm bảo từng đợt được lấy mẫu thử nghiệm đúng quy định.

- Đơn vị mua hàng theo dõi hợp đồng bắt buộc phải có mặt, tham gia cùng Đơn vị thí nghiệm lấy mẫu thử nghiệm để đảm bảo tính xác suất khách quan. Nghiêm cấm việc giao hàng trước khi lấy mẫu xác suất bất kể lý do gì, trường hợp đặc biệt phải có sự đồng ý bằng văn bản của EVNNPC.

- Sau khi có kết quả thử nghiệm cuối cùng, Đơn vị thí nghiệm ra văn bản thông báo kết quả thí nghiệm đối với từng hợp đồng gửi cho các bên liên quan. Trong thông báo nêu rõ số hợp đồng, danh mục hàng hóa theo hợp đồng, số lượng lấy mẫu thử nghiệm, số lượng và mã số tem niêm

phong, các hạng mục và kết quả thử nghiệm chung. Đơn vị mua hàng chỉ được nghiệm thu và thanh quyết toán hợp đồng khi nhận được thông báo kết quả thử nghiệm đạt yêu cầu.

- Đơn vị thử nghiệm có trách nhiệm nghiên cứu kỹ các yêu cầu kỹ thuật của hợp đồng, các hồ sơ kỹ thuật đính kèm (nếu có), để kiểm tra kỹ thuật trực quan tổng thể hàng hóa và được đánh giá trong báo cáo kết quả thí nghiệm.

- Đơn vị nhận hàng có trách nhiệm kiểm tra tính nguyên vẹn và đối chiếu kỹ mã hiệu niêm phong theo đúng văn bản thông báo của Đơn vị thí nghiệm. Biên bản giao nhận hàng hóa phải có đánh giá nội dung đối chiếu này. Trường hợp phát hiện bất thường phải báo cáo ngay cấp có thẩm quyền để giải quyết, cương quyết không nhận hàng hóa có dấu hiệu can thiệp hoặc làm sai lệch các niêm phong

ii) Hạng mục thử nghiệm và số lượng lấy mẫu tử điều khiển RE:

\*) Số lượng mẫu tử điều khiển RE:

- Lấy tối thiểu 01 mẫu RE, LBS/hãng/model/hợp đồng để thực hiện thí nghiệm nghiệm thu, trong trường hợp mẫu thí nghiệm không đạt, tiếp tục lấy bổ sung thêm 01 mẫu để thử nghiệm, nếu tiếp tục thử nghiệm không đạt thì hàng hóa được đánh giá là không đạt tiêu chuẩn.

- Cho phép áp dụng mẫu thử nghiệm tử điều khiển RE/LBS cùng một hãng và cùng một model tử điều khiển, cùng chủng loại role điều khiển bảo vệ đã được Công ty Điện lực trực thuộc EVNNPC lấy mẫu, thí nghiệm, nghiệm thu tốt trước đó trong vòng 12 tháng tính đến ngày lấy mẫu thiết bị để làm căn cứ để nghiệm thu. (Tổng công ty sẽ chủ động rà soát các gói thầu để quyết định thử nghiệm xác xuất 01 mẫu thiết bị của nhà thầu, trong trường hợp phát hiện ra mẫu không đạt, sẽ yêu cầu nhà thầu phải thực hiện thử nghiệm mẫu bổ sung cho gói thầu đó)

\*) Yêu cầu về hạng mục thử nghiệm

- Thử nghiệm môi trường khô, nóng (Dry heat test): IEC 60068-2-2 hoặc tiêu chuẩn TCVN tương đương với giá trị thử nghiệm tối thiểu: 700C trong thời gian 16h

- Thử nghiệm môi trường nóng, ẩm (Damp heat test): IEC 60068-2-30 hoặc các tiêu chuẩn TCVN tương đương với giá trị thử nghiệm tối thiểu: 450C, độ ẩm 90%, số chu kỳ: 1 (12h+12h)

- Sau khi kết thúc hạng mục thử nghiệm điều kiện môi trường: Yêu cầu kiểm tra, thử nghiệm tất cả các tính năng của tử điều khiển RE để khẳng định thiết bị vẫn hoạt động bình thường

Lưu ý:

- Nếu trong hợp đồng ký kết mua sắm RE chào một hãng, LBS chào một hãng khác: Phải lấy mẫu riêng cho RE và mẫu riêng cho LBS để thí nghiệm, nếu mẫu nào không đạt thì không nghiệm thu phần thiết bị đó.

- Nếu trong hợp đồng ký kết mua sắm RE và LBS cùng một hãng, cùng một model tử điều khiển và phải cùng chủng loại role điều khiển bảo vệ: Cho phép lấy 01 mẫu để thử nghiệm

#### **D. Phần mềm kèm theo thiết bị**

1. Phần mềm cài đặt, cấu hình vận hành Recloser:

Nhà sản xuất (Đơn vị cấp hàng) phải cung cấp gói phần mềm bản quyền của Nhà sản xuất (không giới hạn thời gian và số người sử dụng) có thể cài đặt trên máy tính xách tay chạy trên môi trường Windows. Phần mềm cho phép cấu hình offline/online, giám sát và điều khiển Recloser.

2. Phần mềm thử nghiệm SCADA:

Nhà sản xuất (hoặc Đơn vị cấp hàng) phải cung cấp gói phần mềm bản quyền của Nhà sản xuất (không giới hạn thời gian và số lượng người dùng), có thể cài đặt trên máy tính xách tay chạy trên môi trường Window. Phần mềm này có thể thực hiện mô phỏng Dòng điện - Điện áp để phục vụ cho việc thử nghiệm Test “End to End”.

#### **E. Phụ kiện kèm theo thiết bị**

Mỗi Recloser, tử điều khiển Recloser cung cấp phải theo kèm các thành phần, phụ kiện hoàn chỉnh sau:

1. Recloser:

a. Biên bản thử nghiệm xuất xưởng Recloser.

- b. Sáu (6) kẹp cực phù hợp đấu nối Recloser với dây đồng hoặc dây nhôm tới tiết diện tới 240 mm<sup>2</sup>.
- c. Móc thao tác cắt Recloser bằng tay tại chỗ để thao tác từ mặt đất thông qua sào thao tác.
- d. Một (01) bộ chỉ thị trạng thái “Đóng”/“Cắt” của Recloser, có thể nhìn thấy được từ mặt đất.
- e. Giá lắp Recloser đi kèm bu lông, đai ốc, vòng đệm v.v. Tất cả được làm từ thép không gỉ hoặc thép mạ kẽm nhúng nóng.
- f. Giá lắp chống sét van (áp dụng đối với loại Recloser có lắp tích hợp chống sét van).
- g. Bộ tài liệu, bản vẽ hướng dẫn lắp đặt, vận hành, bảo dưỡng Recloser (bằng Tiếng Việt).

2. Tủ điều khiển Recloser:

- a. Một (01) tủ điều khiển.
- b. Giá lắp tủ điều khiển đi kèm bu lông, đai ốc, vòng đệm v.v. Tất cả được làm từ thép không gỉ hoặc thép mạ kẽm nhúng nóng.
- c. Cáp kết nối, điều khiển kiểu phích cắm (Plug-in) dài tối thiểu 10 m.
- d. Phần mềm cài đặt, cấu hình, thử nghiệm kết nối.
- e. Tài liệu, bản vẽ hướng dẫn lắp đặt, cấu hình, kết nối tủ điều khiển Recloser (bằng Tiếng Việt).
- f. Tài liệu hướng dẫn thử nghiệm Test “End to End”.

**F. Các tài liệu kỹ thuật, bản vẽ kèm theo**

- 1. Catalogue thể hiện các thông số kỹ thuật Recloser, tủ điều khiển.
- 2. Tài liệu hướng dẫn lắp đặt, vận hành và bảo dưỡng thiết bị.
- 3. Giấy chứng nhận quản lý chất lượng ISO.
- 4. Cung cấp Biên bản thử nghiệm giao thức kết nối SCADA của tủ điều khiển Recloser/LBS được quy định tại khoản 3 Điều 5 của Quyết định số 98, 97/QĐ-HĐTV và văn bản hướng dẫn số 4489/EVNNPC-KT.
- 5. Cung cấp tài liệu minh chứng: Catalogue, biên bản thử nghiệm hoặc cam kết của nhà sản xuất ...vvv để chứng minh tính đáp ứng của hàng hóa với điều kiện môi trường vận hành.

**G. Yêu cầu khác**

- 1. Thiết bị cung cấp phải mới nguyên 100%, không có khiếm khuyết, có chứng nhận nguồn gốc xuất xứ hàng hóa rõ ràng, hợp pháp và có chứng nhận chất lượng hàng hóa, kèm theo các tài liệu liên quan để chứng minh hàng hoá được cung cấp phù hợp với yêu cầu của thiết kế và quy định trong hợp đồng đã ký kết.
- 2. Thiết bị phải đáp ứng được độ bền đối với các điều kiện về khí hậu và môi trường tại Việt Nam: được nhiệt đới hóa, phù hợp với điều kiện môi trường lắp đặt vận hành.
- 3. Nhà sản xuất (hoặc Đơn vị cấp hàng) phải thực hiện việc đào tạo, hướng dẫn cho cán bộ kỹ thuật của Đơn vị mua sắm về lắp đặt, vận hành và bảo trì thiết bị.

**H. Bảng yêu cầu đặc tính kỹ thuật Recloser**

TT	Hạng mục	Đơn vị	Yêu cầu
1	Nhà sản xuất		Nêu cụ thể
2	Nước sản xuất/Năm sản xuất		Nêu cụ thể/ Yêu cầu $\geq$ năm 2024
3	Mã hiệu		Nêu cụ thể
4	Tiêu chuẩn áp dụng		IEC 62271-111:2012/ IEEE C37.60-2012 hoặc các phiên bản cập nhật mới hơn hoặc tiêu chuẩn tương đương

TT	Hạng mục	Đơn vị	Yêu cầu
5	Loại thiết bị		Recloser là loại 3 pha, lắp trên cột điện ngoài trời, tự động đóng ngắt lưới điện với buồng cắt chân không, có tích hợp sẵn biến dòng điện (hoặc cảm biến dòng điện) trên cả 3 pha và biến điện áp (hoặc cảm biến điện áp) trên cả 3 pha về cả hai phía hoặc một phía (tùy thuộc vào thiết kế tại vị trí lắp đặt), cách điện bằng nhựa đúc cycloaliphatic epoxy hoặc cao su silicon (silicone rubber) phù hợp vận hành trong các điều kiện ô nhiễm như khu vực ven biển, ô nhiễm công nghiệp, bức xạ tia cực tím v.v. cũng như khí hậu nhiệt đới ẩm.
6	Điện áp định mức làm việc lớn nhất	kV	$\geq 38$
7	Dòng điện định mức	A	$\geq 630$
8	Tần số định mức	Hz	50
9	Khả năng cắt dòng điện ngắn mạch định mức	kArms	$\geq 12,5$
10	Khả năng chịu dòng điện ngắn mạch định mức	kArms	$\geq 12,5$
11	Thời gian chịu đựng ngắn mạch	giây	$\geq 01$
12	Điện áp chịu đựng xung sét (1,2/50 $\mu$ s) (BIL)	kVp	$\geq 170$
13	Điện áp tần số công nghiệp, 1 phút, 50 Hz	kVrms	$\geq 70$
14	Khả năng cắt dòng dung cấp ngầm	A	$\geq 40$
15	Khả năng cắt dòng dung đường dây	A	$\geq 5$
16	Phần trăm dòng cắt định mức tại điện áp định mức:		
	15 – 20% dòng cắt định mức (X/R $\geq 4$ )	Lần	$\geq 44$
	45 – 55% dòng cắt định mức (X/R $\geq 8$ )	Lần	$\geq 56$
	90 – 100% dòng cắt định mức (X/R $\geq 14$ )	Lần	$\geq 16$
17	Số lần vận hành cơ khí không cần bảo trì	Lần	$\geq 10.000$
18	Cơ cấu truyền động, đóng cắt		- Cuộn solenoid/từ trường - Đóng/cắt đồng thời cả 03 pha
19	Các đầu cực (bushings)		Bằng vật liệu tổng hợp (nhựa đúc)

TT	Hạng mục	Đơn vị	Yêu cầu
			cycloaliphatic epoxy hoặc cao su silicon (silicone rubber)) chịu được tia cực tím
20	Biến dòng đo lường		Biến dòng (hoặc cảm biến dòng) tích hợp bên trong cho cả 3 pha
21	Biến điện áp đo lường		Biến điện áp (hoặc cảm biến điện áp) tích hợp cho cả 3 pha về cả hai phía hoặc một phía (tùy thuộc vào thiết kế tại vị trí lắp đặt)
22	Vật liệu chế tạo vỏ Recloser		Hộp kim không gỉ, được xử lý bề mặt chống ăn mòn
23	Chiều dài đường rò định mức cách điện	mm/kV	$\geq 25$
24	Phụ kiện theo kèm thiết bị		Theo yêu cầu tại <b>khoản 1 mục E</b>
25	Kiểm tra, thử nghiệm:		
25.1	Thử nghiệm xuất xưởng		Theo yêu cầu tại <b>khoản 1 mục C</b>
25.2	Thử nghiệm điển hình		Theo yêu cầu tại <b>khoản 2 mục C</b>
26	Bản vẽ và tài liệu kỹ thuật		Theo yêu cầu tại mục F

## 8.2. Bảng yêu cầu đặc tính kỹ thuật tủ điều khiển Recloser:

TT	Hạng mục	Đơn vị	Yêu cầu
1	Nhà sản xuất		Nêu cụ thể
2	Nước sản xuất/Năm sản xuất		Nêu cụ thể/ Yêu cầu $\geq$ năm 2024
3	Mã hiệu tủ		Nêu cụ thể
4	Thiết kế tủ điều khiển		Tủ điều khiển được làm bằng vật liệu chống ăn mòn và chịu thời tiết, tích hợp đầy đủ bộ điều khiển vi xử lý, cung cấp chức năng bảo vệ, đo lường, ghi nhận dữ liệu và khả năng kết nối với hệ thống SCADA.
5	Chức năng bảo vệ		<ul style="list-style-type: none"> <li>- Quá dòng pha cắt nhanh và có thời gian (50P/51P).</li> <li>- Quá dòng chạm đất cắt nhanh và có thời gian (50N/51N).</li> <li>- Quá dòng có hướng pha/đất (67P/67N).</li> <li>- Quá dòng thứ tự nghịch (46NPS).</li> <li>- Tần số cao/tần số thấp (81).</li> <li>- Điện áp thấp/cao (27/59).</li> <li>- Chạm đất nhạy (SEF-64).</li> <li>- Khởi động tải nguội (Cold Load Pickup).</li> <li>- Mất pha (46BC).</li> <li>- Tự đóng lại (79).</li> <li>- Khóa đóng khi dòng lớn (High current lockout).</li> <li>- Hòa đồng bộ (25) - Áp dụng đối với</li> </ul>

TT	Hạng mục	Đơn vị	Yêu cầu
			Recloser trang bị tích hợp biến điện áp (hoặc cảm biến điện áp) trên cả 3 pha về cả hai phía). - Định vị sự cố (Fault Locator).
5.1	Đặc tuyến Thời gian -Dòng điện (TCC)		- Độ dốc tiêu chuẩn (Standard inverse). - Rất dốc (Very inverse). - Cực dốc (Extremely inverse).
5.2	Chức năng cắt và khóa		Chức năng cắt quá dòng sự cố và chức năng khóa (có thể lựa chọn giữa 1 và 4 lần)
5.3	Thời gian đóng lặp lại:		
	- Lần 1	giây	0,5 - 180
	- Lần 2	giây	02 - 180
	- Lần 3	giây	02 - 180
	- Thời gian trở về (reset time)	giây	5 - 180
	- Độ phân giải thời gian	giây	0,1
5.4	Chức năng phối hợp trình tự đóng cắt		Có
5.5	Nhóm bảo vệ		≥ 02 nhóm
6	Chức năng đo lường:		- Giá trị dòng điện pha/đất. - Điện áp pha/đất. - Hệ số công suất trên mỗi pha. - Công suất hữu công, công suất vô công. - Giá trị đo lường được lưu lại sau mỗi khoảng thời gian có thể lập trình được.
6.1	Dữ liệu đồ thị phụ tải		Các giá trị dòng điện phụ tải pha - đất mỗi khoảng thời gian 60 phút có thể được ghi lại trong bộ nhớ ít nhất 02 tháng.
6.2	Hiển thị màn hình		Các thông số đo lường dòng điện phụ tải pha - đất v.v. có thể xem được trên màn hình LCD của tủ điều khiển hoặc xem qua phần mềm được cài đặt trên máy tính.
7	Ghi nhận sự kiện theo thời gian		Dòng điện sự cố pha - đất
8	Khả năng ghi nhận sự kiện		50 sự kiện gần nhất
9	Cài đặt chương trình		Bằng phím bấm trên mặt trước tủ điều khiển hoặc máy tính cá nhân thông qua cổng RS232 hoặc RS485 hoặc USB ...

TT	Hạng mục	Đơn vị	Yêu cầu
10	Cổng giao tiếp máy tính (sử dụng cho việc cấu hình tại chỗ)		Cổng RS232 hoặc RS485 hoặc USB ... được sử dụng kết nối với máy tính cá nhân để cài đặt, cập nhật và tải dữ liệu sự kiện.
11	Kết nối với hệ thống SCADA phục vụ điều khiển và giám sát từ xa		Có - Đáp ứng yêu cầu tại <b>Mục B – Yêu cầu chung.</b> - Danh sách dữ liệu (Datalist): Đáp ứng theo yêu cầu vận hành do Đơn vị mua sắm quy định.
12	Giao thức kết nối SCADA		IEC 60870-5-104
13	Phần mềm cài đặt, cấu hình vận hành Recloser		Theo yêu cầu tại <b>khoản 1 mục D</b>
14	Phần mềm thử nghiệm chức năng SCADA		Theo yêu cầu tại <b>khoản 2 mục D</b>
15	Vật liệu chế tạo vỏ tủ điều khiển		- Hộp kim không gỉ, được xử lý bề mặt chống ăn mòn. - Vỏ tủ được thiết kế với cửa 02 lớp. - Cấp bảo vệ: Tối thiểu IP 54
16	Khóa bảo vệ tủ		Có
17	Điện áp làm việc của tủ điều khiển được cấp từ biến điện áp cấp nguồn (PT) hoặc nguồn hạ áp tại chỗ	VAC	$220 \pm 10\%$
18	Điện áp chịu đựng tần số công nghiệp, 1 phút	kVrms	$\geq 02$
19	Điện áp chịu đựng xung sét 1,2/50 $\mu$ s (BIL)	kVp	$\geq 05$
20	Nguồn một chiều (DC) cung cấp cho bo mạch điều khiển: Tủ điều khiển phải trang bị ắc quy và bộ nạp lắp sẵn bên trong.		Nêu cụ thể Nguồn ắc quy có điện áp phù hợp: 6/12/24 VDC, nguồn ắc quy phải đảm bảo duy trì vận hành (bao gồm cung cấp nguồn cho mạch điều khiển và đóng, cắt ít nhất 10 lần) trong trường hợp mất nguồn cấp tối thiểu 24 giờ
21	Phụ kiện kèm theo tủ điều khiển		Theo yêu cầu tại <b>khoản 2 mục E</b>
22	Thử nghiệm đáp ứng giao thức kết nối SCADA		Theo yêu cầu tại <b>khoản 3 mục C</b>
23	Bản vẽ và tài liệu kỹ thuật		Theo yêu cầu <b>tại mục F</b>

**8.3. Bảng yêu cầu đặc tính kỹ thuật Biên điện áp cấp nguồn (PT) cho tủ điều khiển Recloser dùng cho lưới điện 35kV:**

TT	Hạng mục	Đơn vị	Yêu cầu
1	Nhà sản xuất		Nêu cụ thể

TT	Hạng mục	Đơn vị	Yêu cầu
2	Nước sản xuất/Năm sản xuất		Nêu cụ thể/ Yêu cầu $\geq$ năm 2024
3	Mã hiệu		Nêu cụ thể
4	Điều kiện vận hành, lắp đặt		Ngoài trời, treo trên cột điện
5	Chủng loại		- Biến điện áp cấp nguồn 2 pha 2 sứ, cách điện gốm sứ, cuộn dây ngâm trong dầu, chống được bức xạ tia UV, phóng điện bề mặt, ăn mòn, lão hoá; có độ bền cơ và đặc tính điện môi phù hợp để sử dụng tốt ở vùng khí hậu nhiệt đới ẩm ướt, ô nhiễm nặng như muối biển, sương muối, ô nhiễm công nghiệp v.v. - Thiết bị dùng để cấp nguồn vận hành tủ điều khiển Recloser.
6	Điện áp danh định hệ thống	kV	35
7	Điện áp định mức phía sơ cấp (pha – pha)	kV	35
8	Điện áp làm việc cao nhất của thiết bị (pha – pha)	kV	38,5
9	Điện áp định mức phía thứ cấp	kV	0,22
10	Dung sai điện áp phía thứ cấp		$\pm 10\%$ điện áp thứ cấp định mức
11	Tần số làm việc	Hz	50
12	Công suất định mức	kVA	$\geq 1,0$
13	Hệ số quá áp định mức:		
13.1	+ Liên tục		1,2
13.2	+Trong 30 s:		1,9 (Áp dụng cho lưới điện trung tính nối đất qua trở kháng)
13.3	+ Trong 8 h:		1,9 (Áp dụng cho lưới điện trung tính cách ly)
14	Điện áp chịu đựng xung sét (1,2/50 $\mu$ s) định mức	kVp	$\geq 180$
15	Điện áp thử tần số công nghiệp 50 Hz trên cuộn sơ cấp trong 1 phút	kVrms	$\geq 75$
16	Điện áp thử tần số công nghiệp 50 Hz trên cuộn thứ cấp trong 1 phút	kVrms	$\geq 3$
17	Chiều dài đường rò cách điện	mm/kV	$\geq 25$
18	Phụ kiện đi kèm thiết bị		- Đầu cực và kẹp cực đầu nối phía trung thế phải làm bằng đồng mạ thiếc để đầu nối dây đồng hoặc dây nhôm với tiết diện phù hợp.

TT	Hạng mục	Đơn vị	Yêu cầu
			<ul style="list-style-type: none"> <li>- Hộp đấu dây thứ cấp làm bằng nhôm hoặc thép không gỉ hoặc thép mạ kẽm nhúng nóng.</li> <li>- Các chi tiết đế làm bằng thép mạ kẽm nhúng nóng, thép không gỉ hoặc nhôm.</li> <li>- Bulông phải làm bằng thép mạ kẽm nhúng nóng hoặc thép không gỉ.</li> </ul>
19	Bản vẽ và tài liệu kỹ thuật		<ul style="list-style-type: none"> <li>- Bản vẽ sơ đồ nguyên lý và lắp đặt, đấu nối thiết bị.</li> <li>- Hướng dẫn lắp đặt, vận hành và bảo dưỡng thiết bị.</li> </ul>
20	Tiêu chuẩn quản lý chất lượng sản phẩm		ISO 9001 hoặc tương đương

## 9. Cầu dao loại khí SF6 dùng cho lưới điện 22 kV:

### 9.1. Cầu dao loại khí SF6 dùng cho lưới điện 22 kV:

#### A. Các điều kiện chung

##### a. Điều kiện môi trường làm việc của thiết bị

Nhiệt độ môi trường lớn nhất	45°C
Nhiệt độ môi trường nhỏ nhất	0°C
Khí hậu	Nhiệt đới, nóng ẩm
Độ ẩm tương đối cao nhất	100%
Độ cao lắp đặt thiết bị so với mực nước biển	Đến 1.000 m
Vận tốc gió lớn nhất	160 km/h

##### b. Điều kiện vận hành của hệ thống điện

Điện áp danh định của hệ thống điện (kV)	22
Sơ đồ	3 pha
Chế độ nối đất trung tính	Trung tính nối đất trực tiếp
Điện áp cao nhất của thiết bị (kV)	24
Tần số (Hz)	50

##### c. Điều kiện về quản lý chất lượng của nhà sản xuất

Nhà sản xuất phải có chứng chỉ về hệ thống quản lý chất lượng (ISO-9001 hoặc tương đương) được áp dụng vào ngành nghề sản xuất thiết bị. Nhà sản xuất phải có phòng thử nghiệm xuất xưởng với các trang thiết bị phục vụ thử nghiệm được kiểm chuẩn bởi cơ quan quản lý chất lượng.

#### B. Yêu cầu chung

a. LBS phải là loại 3 pha, lắp trên cột điện ngoài trời, dập hồ quang bằng chân không hoặc khí SF<sub>6</sub>, vận hành bằng động cơ, có tích hợp biến dòng điện (hoặc cảm biến dòng điện) trên cả 3 pha và biến điện áp (hoặc cảm biến điện áp) trên cả 03 pha về cả hai phía hoặc một phía (tùy thuộc vào thiết kế tại vị trí lắp đặt). Thiết bị có khả năng truyền nhận tín hiệu để điều khiển xa từ hệ thống SCADA hoặc điều khiển tại chỗ. Nguồn điện cấp cho động cơ là 24 VDC với cấp nguồn để đấu nối tủ điều khiển và LBS.

b. LBS phải bao gồm tủ điều khiển có chứa các thiết bị SCADA như: mạch điều khiển, các ngõ tín hiệu vào/ra, khóa chọn chế độ từ xa/tại chỗ, thiết bị viễn thông v.v. Tủ điều khiển được lắp trên thân cột điện bê tông ly tâm gắn mặt đất và được kết nối với LBS bằng cáp tín hiệu điều

hiển. Nguồn 24 VDC cấp cho tủ điều khiển được lấy từ ắc quy và bộ nạp được cấp nguồn từ biến điện áp cấp nguồn (PT) hoặc nguồn hạ áp tại chỗ. Ắc quy 24 VDC, bộ nạp phải được lắp đặt sẵn trong tủ điều khiển.

c. Vỏ tủ điều khiển phải làm bằng thép không gỉ, dày tối thiểu 1 mm, cấp bảo vệ IP 54, được thiết kế thông gió và cách nhiệt để hoạt động tốt trong điều kiện làm việc dưới ánh nắng mặt trời. Cổng kết nối trên LBS, trên tủ điều khiển và cáp kết nối (giữa LBS và tủ điều khiển) được thiết kế dạng phích cắm (Plug-in), đảm bảo kín nước, chống được hơi ẩm và côn trùng xâm nhập.

d. Ngoài ra, để có thể truy cập từ xa, tủ điều khiển phải dự phòng sẵn không gian và các cổng kết nối, cấp nguồn v.v. đảm bảo cho việc lắp đặt Modem để thực hiện điều khiển và giám sát từ xa LBS. Modem được kết nối với tủ điều khiển thông qua cổng RJ45. Yêu cầu tủ điều khiển phải có tối thiểu 01 cổng RJ45 (Ethernet). Danh sách dữ liệu (Datalist) kết nối với hệ thống SCADA phải đáp ứng theo yêu cầu vận hành lưới điện do Đơn vị mua sắm quy định.

e. LBS hoàn chỉnh phải bao gồm đầy đủ các bộ phận và phụ kiện kèm theo bao gồm: cách điện, kẹp cực đầu nối dây, nhãn thiết bị, giá lắp, bu lông, đai ốc, vòng đệm, tủ điều khiển, cáp kết nối v.v.

### **C. Các yêu cầu về thử nghiệm**

#### **1. Thử nghiệm xuất xưởng (Routine test)**

Thử nghiệm xuất xưởng được thực hiện bởi Nhà sản xuất trên mỗi sản phẩm sản xuất ra tại Nhà sản xuất. Việc thử nghiệm xuất xưởng được thực hiện theo tiêu chuẩn IEC 62271-103:2011 hoặc các phiên bản cập nhật mới hơn hoặc các tiêu chuẩn tương đương, bao gồm những hạng mục thử nghiệm sau đây:

- a) Thử nghiệm độ bền điện môi cho mạch chính (Dielectric test on the main circuit).
- b) Thử nghiệm trên mạch phụ và mạch điều khiển (Tests on auxiliary and control circuit).
- c) Đo điện trở mạch chính (Measurement of the resistance of the main circuits).
- d) Thử nghiệm độ kín (Tightness test) – áp dụng đối với LBS dập hồ quang bằng khí SF<sub>6</sub>.

- e) Thử nghiệm vận hành cơ khí (Mechanical operation test).

#### **2. Thử nghiệm điển hình (Type test)**

Thử nghiệm điển hình phải được thực hiện và chứng nhận bởi Đơn vị thử nghiệm được cấp chứng nhận đáp ứng tiêu chuẩn IEC/ISO 17025 trên mẫu sản phẩm tương tự. Việc thử nghiệm điển hình được thực hiện theo tiêu chuẩn tiêu chuẩn IEC 62271-103: 2011 hoặc các phiên bản cập nhật mới hơn hoặc các tiêu chuẩn tương đương, bao gồm những hạng mục thử nghiệm sau đây:

- a) Thử nghiệm điện môi (Dielectric tests).
- b) Đo điện trở mạch chính (Measurement of the resistance of the main circuits).
- c) Thử nghiệm độ tăng nhiệt (Temperature rise tests) hoặc Thử nghiệm dòng làm việc liên tục (Continuous current tests).
- d) Thử nghiệm ổn định nhiệt và ổn định động (Short time withstand current and peak withstand current tests).
- e) Thử nghiệm khả năng đóng và cắt tải (Making and breaking tests).
- f) Thử nghiệm cấp độ bảo vệ (IP) của vỏ (Verification of the protection).
- g) Thử nghiệm độ kín (Tightness test) – áp dụng đối với LBS dập hồ quang bằng khí SF<sub>6</sub>.

h) Thử nghiệm trên mạch phụ và mạch điều khiển (Additional tests on auxiliary and control circuit).

- i) Thử nghiệm thao tác cơ khí và môi trường (Mechanical and environmental tests).

Đối với các hạng mục thử nghiệm điển hình nêu tại điểm d và điểm e: Đơn vị thử nghiệm hoặc đơn vị chứng kiến thử nghiệm phải là thành viên của Hiệp hội liên kết thử nghiệm ngắn mạch (STL).

### 3. Thử nghiệm giao thức kết nối SCADA của tủ điều khiển LBS

Thử nghiệm giao thức kết nối SCADA phải được thực hiện và xác nhận bởi đơn vị độc lập trên đúng mẫu tủ điều khiển LBS để chứng minh khả năng kết nối SCADA của tủ điều khiển đảm bảo phù hợp với giao thức đang vận hành của hệ thống SCADA được Đơn vị mua sắm quy định.

### 4. Thử nghiệm nghiệm thu để minh chứng đáp ứng điều kiện vận hành môi trường:

#### 4.1. Tiêu chuẩn áp dụng:

+ Thử nghiệm môi trường khô, nóng (Dry heat test): IEC 60068-2-2 hoặc tiêu chuẩn TCVN tương đương

+ Thử nghiệm môi trường nóng, ẩm (Damp heat test): IEC 60068-2-30 hoặc các tiêu chuẩn TCVN tương đương

#### 4.2 Quy định về số lượng mẫu thử:

##### i) Yêu cầu chung:

- Khi xây dựng HSMT, phần điều kiện hợp đồng, các đơn vị phải quy định rõ ràng cụ thể về số lượng và cách thức lấy mẫu thử nghiệm xác suất và chế tài xử lý (khi thí nghiệm không đạt).

- Chỉ được tiến hành lấy mẫu thử nghiệm xác suất khi nhà thầu đã tập kết đầy đủ 100% hàng hóa. Trường hợp khác cần chia tách thành nhiều đợt giao hàng, các bên cần phải thống nhất trước trong thỏa thuận hợp đồng, hoặc có văn bản chỉ đạo riêng của cấp có thẩm quyền. Khi chia tách vẫn phải đảm bảo từng đợt được lấy mẫu thử nghiệm đúng quy định.

- Đơn vị mua hàng theo dõi hợp đồng bắt buộc phải có mặt, tham gia cùng Đơn vị thí nghiệm lấy mẫu thử nghiệm để đảm bảo tính xác suất khách quan. Nghiêm cấm việc giao hàng trước khi lấy mẫu xác suất bất kể lý do gì, trường hợp đặc biệt phải có sự đồng ý bằng văn bản của EVNNPC.

- Sau khi có kết quả thử nghiệm cuối cùng, Đơn vị thí nghiệm ra văn bản thông báo kết quả thí nghiệm đối với từng hợp đồng gửi cho các bên liên quan. Trong thông báo nêu rõ số hợp đồng, danh mục hàng hóa theo hợp đồng, số lượng lấy mẫu thử nghiệm, số lượng và mã số tem niêm phong, các hạng mục và kết quả thử nghiệm chung. Đơn vị mua hàng chỉ được nghiệm thu và thanh quyết toán hợp đồng khi nhận được thông báo kết quả thử nghiệm đạt yêu cầu.

- Đơn vị thử nghiệm có trách nhiệm nghiên cứu kỹ các yêu cầu kỹ thuật của hợp đồng, các hồ sơ kỹ thuật đính kèm (nếu có), để kiểm tra kỹ thuật trực quan tổng thể hàng hóa và được đánh giá trong báo cáo kết quả thí nghiệm.

- Đơn vị nhận hàng có trách nhiệm kiểm tra tính nguyên vẹn và đối chiếu kỹ mã hiệu niêm phong theo đúng văn bản thông báo của Đơn vị thí nghiệm. Biên bản giao nhận hàng hóa phải có đánh giá nội dung đối chiếu này. Trường hợp phát hiện bất thường phải báo cáo ngay cấp có thẩm quyền để giải quyết, cương quyết không nhận hàng hóa có dấu hiệu can thiệp hoặc làm sai lệch các niêm phong

##### ii) Hạng mục thử nghiệm và số lượng lấy mẫu tủ điều khiển LBS:

###### \*) Số lượng mẫu tủ điều khiển LBS:

- Lấy tối thiểu 01 mẫu LBS/hãng/model/hợp đồng để thực hiện thí nghiệm nghiệm thu, trong trường hợp mẫu thí nghiệm không đạt, tiếp tục lấy bổ sung thêm 01 mẫu để thử nghiệm, nếu tiếp tục thử nghiệm không đạt thì hàng hóa được đánh giá là không đạt tiêu chuẩn.

- Cho phép áp dụng mẫu thử nghiệm tủ điều khiển LBS cùng một hãng và cùng một model tủ điều khiển, cùng chủng loại role điều khiển bảo vệ đã được Công ty Điện lực trực thuộc EVNNPC lấy mẫu, thí nghiệm, nghiệm thu tốt trước đó trong vòng 12 tháng tính đến ngày lấy mẫu thiết bị để làm căn cứ để nghiệm thu. (Tổng công ty sẽ chủ động rà soát các gói thầu để quyết định thử nghiệm xác suất 01 mẫu thiết bị của nhà thầu, trong trường hợp phát hiện ra mẫu không đạt, sẽ yêu cầu nhà thầu phải thực hiện thử nghiệm mẫu bổ sung cho gói thầu đó)

\*) Yêu cầu về hạng mục thử nghiệm

- Thử nghiệm môi trường khô, nóng (Dry heat test): IEC 60068-2-2 hoặc tiêu chuẩn TCVN tương đương với giá trị thử nghiệm tối thiểu: 700C trong thời gian 16h

- Thử nghiệm môi trường nóng, ẩm (Damp heat test): IEC 60068-2-30 hoặc các tiêu chuẩn TCVN tương đương với giá trị thử nghiệm tối thiểu: 450C, độ ẩm 90%, số chu kỳ: 1 (12h+12h)

- Sau khi kết thúc hạng mục thử nghiệm điều kiện môi trường: Yêu cầu kiểm tra, thử nghiệm tất cả các tính năng của tủ điều khiển RE/LBS để khẳng định thiết bị vẫn hoạt động bình thường

Lưu ý:

- Nếu trong hợp đồng ký kết mua sắm RE chào một hãng, LBS chào một hãng khác: Phải lấy mẫu riêng cho RE và mẫu riêng cho LBS để thí nghiệm, nếu mẫu nào không đạt thì không nghiệm thu phần thiết bị đó.

- Nếu trong hợp đồng ký kết mua sắm RE và LBS cùng một hãng, cùng một model tủ điều khiển và phải cùng chủng loại role điều khiển bảo vệ: Cho phép lấy 01 mẫu để thử nghiệm

#### **D. Phần mềm kèm theo thiết bị**

1. Phần mềm cài đặt, cấu hình vận hành LBS:

Nhà sản xuất (Đơn vị cấp hàng) phải cung cấp gói phần mềm bản quyền của Nhà sản xuất (không giới hạn thời gian và số người sử dụng) có thể cài đặt trên máy tính xách tay chạy trên môi trường Windows. Phần mềm cho phép cấu hình offline/online, giám sát và điều khiển LBS.

2. Phần mềm thử nghiệm SCADA:

Nhà sản xuất (hoặc Đơn vị cấp hàng) phải cung cấp gói phần mềm bản quyền của Nhà sản xuất (không giới hạn thời gian và số lượng người dùng), có thể cài đặt trên máy tính xách tay chạy trên môi trường Window. Phần mềm này có thể thực hiện mô phỏng Dòng điện- Điện áp để phục vụ cho việc thử nghiệm Test “End to End”.

#### **E. Phụ kiện kèm theo thiết bị**

Mỗi LBS, tủ điều khiển LBS cung cấp phải theo kèm các thành phần, phụ kiện hoàn chỉnh sau:

##### **1. LBS:**

a. Biên bản thử nghiệm xuất xưởng LBS.

b. Sáu (06) kẹp cực phù hợp đấu nối LBS với dây đồng hoặc dây nhôm tới tiết diện tới 240 mm<sup>2</sup>.

c. Móc thao tác đóng/cắt LBS bằng tay tại chỗ để thao tác từ mặt đất thông qua sào thao tác.

d. Một (01) bộ chỉ thị trạng thái “Đóng”/“Cắt” của LBS, có thể nhìn thấy được từ mặt đất.

e. Cơ cấu khóa thao tác khi áp suất khí thấp với bộ chỉ thị cảnh báo áp suất khí thấp nhìn thấy được, hoặc có đồng hồ đo áp suất khí với chỉ thị cảnh báo áp suất thấp (áp dụng đối với LBS dập hồ quang bằng khí SF<sub>6</sub>).

f. Giá lắp LBS đi kèm bu lông, đai ốc, vòng đệm v.v. Tất cả được làm từ thép không gỉ hoặc thép mạ kẽm nhúng nóng.

g. Bộ tài liệu, bản vẽ hướng dẫn lắp đặt, vận hành, bảo dưỡng LBS (bằng Tiếng Việt).

##### **2. Tủ điều khiển LBS:**

a. Một (01) tủ điều khiển.

b. Giá lắp tủ điều khiển đi kèm bu lông, đai ốc, vòng đệm v.v. Tất cả được làm từ thép không gỉ hoặc thép mạ kẽm nhúng nóng.

c. Cáp kết nối, điều khiển kiểu phích cắm (Plug-in) dài tối thiểu 10m.

d. Phần mềm cài đặt, cấu hình, thử nghiệm kết nối.

e. Tài liệu, bản vẽ hướng dẫn lắp đặt, cấu hình, kết nối tủ điều khiển LBS (bằng Tiếng Việt).

f. Tài liệu hướng dẫn thử nghiệm Test “End to End”.

#### **F. Các tài liệu kỹ thuật, bản vẽ kèm theo**

- Catalogue thể hiện các thông số kỹ thuật LBS, tủ điều khiển.
- Tài liệu hướng dẫn lắp đặt, vận hành và bảo dưỡng thiết bị.
- Giấy chứng nhận quản lý chất lượng ISO.
- Cung cấp Biên bản thử nghiệm giao thức kết nối SCADA của tủ điều khiển Recloser/LBS được quy định tại khoản 3 Điều 5 của Quyết định số 98, 97/QĐ-HĐTV và văn bản hướng dẫn số 4489/EVNNPC-KT.
- Cung cấp tài liệu minh chứng: Catalogue, biên bản thử nghiệm hoặc cam kết của nhà sản xuất ...vvv để chứng minh tính đáp ứng của hàng hóa với điều kiện môi trường vận hành.

#### G. Yêu cầu khác

- Thiết bị cung cấp phải mới nguyên 100%, không có khiếm khuyết, có chứng nhận nguồn gốc xuất xứ hàng hóa rõ ràng, hợp pháp và có chứng nhận chất lượng hàng hóa, kèm theo các tài liệu liên quan để chứng minh hàng hoá được cung cấp phù hợp với yêu cầu của thiết kế và quy định trong hợp đồng đã ký kết.
- Thiết bị phải đáp ứng được độ bền đối với các điều kiện về khí hậu và môi trường tại Việt Nam: được nhiệt đới hóa, phù hợp với điều kiện môi trường lắp đặt vận hành.
- Nhà sản xuất (hoặc Đơn vị cấp hàng) phải thực hiện việc đào tạo, hướng dẫn cho cán bộ kỹ thuật của Đơn vị mua sắm về lắp đặt, vận hành và bảo trì thiết bị.

#### H. Bảng yêu cầu đặc tính kỹ thuật LBS:

TT	Hạng mục	Đơn vị	Yêu cầu
1	Nhà sản xuất		Nêu cụ thể
2	Nước sản xuất/Năm sản xuất		Nêu cụ thể/ Yêu cầu $\geq$ năm thứ n-1
3	Mã hiệu		Nêu cụ thể
4	Tiêu chuẩn áp dụng		IEC 62271-103:2011 hoặc các phiên bản cập nhật mới hơn hoặc tiêu chuẩn tương đương
5	Loại thiết bị		LBS là loại 3 pha, lắp đặt trên cột điện ngoài trời, có động cơ, dập hồ quang bằng chân không hoặc khí SF <sub>6</sub> , tích hợp biến dòng điện (hoặc cảm biến dòng điện) trên cả 3 pha và biến điện áp (hoặc cảm biến điện áp) trên cả 03 pha về cả hai phía hoặc một phía (tùy thuộc vào thiết kế tại vị trí lắp đặt), lắp đặt sẵn động cơ vận hành 24 VDC và truyền nhận tín hiệu để điều khiển xa từ hệ thống SCADA hoặc điều khiển tại chỗ. Thiết bị phù hợp vận hành trong các điều kiện ô nhiễm như khu vực ven biển, ô nhiễm công nghiệp, bức xạ tia cực tím v.v. cũng như khí hậu nhiệt đới ẩm.
6	Điện áp định mức	kV	$\geq 24$
7	Dòng điện định mức	A	$\geq 630$
8	Tần số định mức	Hz	50
9	Khả năng chịu dòng điện ngắn mạch định mức	kArms	$\geq 12,5$

TT	Hạng mục	Đơn vị	Yêu cầu
10	Thời gian chịu đựng ngắn mạch	giây	$\geq 01$
11	Điện áp chịu đựng xung sét (1,2/50 $\mu$ s) (BIL)	kVp	$\geq 125$
12	Điện áp tần số công nghiệp, 1 phút, 50 Hz	kVrms	$\geq 50$
13	Khả năng cắt dòng dung cấp ngắn	A	$\geq 16$
14	Khả năng cắt dòng dung đường dây	A	$\geq 1,5$
15	Biến dòng điện đo lường		Biến dòng điện (hoặc cảm biến dòng điện) tích hợp bên trong cho cả 3 pha
16	Biến điện áp đo lường		Biến điện áp (hoặc cảm biến điện áp) tích hợp cho cả 3 pha về cả hai phía hoặc một phía (tùy thuộc vào thiết kế tại vị trí lắp đặt)
17	Cơ cấu đóng/cắt		- Móc đóng cắt bằng tay trên thân LBS thông qua sào thao tác. - Đóng cắt bằng tay tại tủ điều khiển. - Và thao tác từ xa thông qua hệ thống SCADA.
18	Độ bền tiếp điểm chính	Lần	$\geq 100$ lần đóng cắt ở tải định mức mà không cần bảo trì $\geq 1.000$ lần thao tác cơ khí (class M1)
19	Các đầu cực (bushings)		Bằng vật liệu tổng hợp (cao su Silicon hoặc hỗn hợp silicon hoặc nhựa đúc cycloaliphatic epoxy) chịu được tia cực tím
20	Vật liệu chế tạo vỏ LBS		Hợp kim không gỉ, được xử lý bề mặt chống ăn mòn
21	Chiều dài đường rò định mức cách điện	mm/kV	$\geq 25$
22	Phụ kiện theo kèm thiết bị		Theo yêu cầu tại <b>khoản 1 mục E</b>
23	Kiểm tra, thử nghiệm		
23.1	Thử nghiệm xuất xưởng		Theo yêu cầu tại <b>khoản 1 mục C</b>
23.2	Thử nghiệm điển hình		Theo yêu cầu tại <b>khoản 2 mục C</b>
24	Bản vẽ và tài liệu kỹ thuật		Theo yêu cầu <b>tại mục F</b>

## 9.2. Bảng yêu cầu đặc tính kỹ thuật tủ điều khiển LBS:

TT	Hạng mục	Đơn vị	Yêu cầu
1	Nhà sản xuất		Nêu cụ thể
2	Nước sản xuất/Năm sản xuất		Nêu cụ thể/ Yêu cầu $\geq$ năm 2024
3	Mã hiệu tủ		Nêu cụ thể

TT	Hạng mục	Đơn vị	Yêu cầu
4	Thiết kế tủ điều khiển		Tủ điều khiển được làm bằng vật liệu chống ăn mòn và chịu thời tiết, tích hợp đầy đủ bộ điều khiển vi xử lý, cung cấp chức năng giám sát đo lường, ghi nhận dữ liệu và khả năng kết nối với hệ thống SCADA.
5	Cài đặt chương trình		Bảng phím bấm trên mặt trước tủ điều khiển hoặc máy tính cá nhân thông qua cổng RS232 hoặc RS485 hoặc USB v.v.
6	Cổng giao tiếp máy tính (sử dụng cho việc cấu hình tại chỗ)		Cổng RS232 hoặc RS485 hoặc USB v.v. được sử dụng kết nối với máy tính cá nhân để cài đặt, cập nhật và tải dữ liệu sự kiện.
7	Kết nối với hệ thống SCADA phục vụ điều khiển và giám sát từ xa		Có - Đáp ứng yêu cầu tại <b>Mục B – Yêu cầu chung.</b> - Danh sách dữ liệu (Datalist): Đáp ứng theo yêu cầu vận hành do Đơn vị mua sắm quy định.
8	Giao thức kết nối SCADA		IEC 60870-5-104
9	Phần mềm cài đặt, cấu hình vận hành LBS		Theo yêu cầu tại <b>khoản 1 mục D</b>
10	Phần mềm thử nghiệm chức năng SCADA		Theo yêu cầu tại <b>khoản 2 mục D</b>
11	Vật liệu chế tạo vỏ tủ điều khiển		- Hộp kim không gỉ, được xử lý bề mặt chống ăn mòn. - Vỏ tủ được thiết kế với cửa 02 lớp. - Cấp bảo vệ: Tối thiểu IP 54
12	Khóa bảo vệ tủ		Có
13	Điện áp làm việc của tủ điều khiển được cấp từ biến điện áp cấp nguồn (PT) hoặc nguồn hạ áp tại chỗ	VAC	220 ± 10%
14	Nguồn DC cung cấp cho bo mạch điều khiển: Tủ điều khiển phải trang bị ắc quy và bộ nạp lắp sẵn bên trong		Nêu cụ thể (Nguồn ắc quy có điện áp phù hợp: 6/12/24 VDC v.v. Nguồn ắc quy phải đảm bảo duy trì vận hành (bao gồm cung cấp nguồn cho mạch điều khiển và đóng, cắt ít nhất 10 lần) trong trường hợp mất nguồn cấp tối thiểu 24 giờ)
15	Phụ kiện kèm theo tủ điều khiển		Theo yêu cầu tại <b>khoản 2 mục E</b>
16	Thử nghiệm đáp ứng giao thức kết nối SCADA		Theo yêu cầu tại <b>khoản 3 mục C</b>

TT	Hạng mục	Đơn vị	Yêu cầu
17	Bản vẽ và tài liệu kỹ thuật		Theo yêu cầu tại mục F

**9.3. Bảng yêu cầu đặc tính kỹ thuật Biến điện áp cấp nguồn (PT) cho tủ điều khiển LBS:**

TT	Hạng mục	Đơn vị	Yêu cầu
1	Nhà sản xuất		Nêu cụ thể
2	Nước sản xuất/năm sản xuất		Nêu cụ thể/ Yêu cầu $\geq$ năm thứ n-1
3	Mã hiệu		Nêu cụ thể
4	Điều kiện vận hành, lắp đặt		Ngoài trời, treo trên cột điện
5	Chủng loại		- Biến điện áp cấp nguồn loại 2 pha 2 sứ, cách điện bằng gốm sứ, cuộn dây ngâm trong dầu, chống được bức xạ tia UV, phóng điện bề mặt, ăn mòn, lão hoá; có độ bền cơ và đặc tính điện môi phù hợp để sử dụng tốt ở vùng khí hậu nhiệt đới ẩm ướt, ô nhiễm nặng như muối biển, sương muối, ô nhiễm công nghiệp v.v. - Thiết bị dùng để cấp nguồn vận hành tủ điều khiển LBS.
6	Điện áp danh định hệ thống	kV	22
7	Điện áp định mức phía sơ cấp (pha – đất)/(pha – pha)	kV	12,7/22
8	Điện áp làm việc lớn nhất của thiết bị (pha – pha)	kV	24
9	Điện áp định mức phía thứ cấp	kV	0,22
10	Dung sai điện áp phía thứ cấp		$\pm 10\%$ điện áp thứ cấp định mức
11	Tần số làm việc	Hz	50
12	Công suất định mức	kVA	$\geq 1,0$
13	Hệ số quá áp định mức:		
13.1	+ Liên tục		1,2
13.2	+ Trong 30 s		1,5
14	Điện áp chịu đựng xung sét (1,2/50 $\mu$ s) phía sơ cấp	kVp	$\geq 125$
15	Điện áp thử tần số công nghiệp 50 Hz trên cuộn sơ cấp trong 1 phút	kVrms	$\geq 50$
16	Điện áp thử tần số công nghiệp 50 Hz trên cuộn thứ cấp trong 1 phút	kVrms	$\geq 3$
17	Chiều dài đường rò cách điện	mm/kV	$\geq 25$

TT	Hạng mục	Đơn vị	Yêu cầu
18	Phụ kiện đi kèm thiết bị		<ul style="list-style-type: none"> <li>- Đầu cực và kẹp cực đầu nối phía trung thế phải làm bằng đồng mạ thiếc để đầu nối dây đồng hoặc dây nhôm với tiết diện phù hợp.</li> <li>- Hộp đấu dây thứ cấp làm bằng nhôm hoặc thép không gỉ hoặc thép mạ kẽm nhúng nóng.</li> <li>- Các chi tiết để làm bằng thép mạ kẽm nhúng nóng, thép không gỉ hoặc nhôm.</li> <li>- Bulông phải làm bằng thép mạ kẽm nhúng nóng hoặc thép không gỉ.</li> </ul>
19	Bản vẽ và tài liệu kỹ thuật		<ul style="list-style-type: none"> <li>- Bản vẽ sơ đồ nguyên lý và lắp đặt, đầu nối thiết bị;</li> <li>- Hướng dẫn lắp đặt, vận hành và bảo dưỡng thiết bị</li> </ul>
20	Tiêu chuẩn quản lý chất lượng sản phẩm		ISO 9001 hoặc tương đương

#### 10. Modem/Router 4G/APN

a. Đối tới thiết bị Router/Modem, Switch công nghiệp: Cung cấp tài liệu minh chứng: Catalogue, biên bản thử nghiệm hoặc cam kết của nhà sản xuất ...vvv để chứng minh tính đáp ứng của hàng hóa với điều kiện môi trường vận hành.

b. Tiêu chuẩn áp dụng:

Hạng mục thử nghiệm và số lượng lấy mẫu thiết bị Router/Modem, Switch công nghiệp.

\*) Số lượng mẫu

- Lấy tối thiểu 01 mẫu Router/Modem, Switch công nghiệp/hãng/model/hợp đồng để thực hiện thí nghiệm nghiệm thu, trong trường hợp mẫu thí nghiệm không đạt, tiếp tục lấy bổ sung thêm 01 mẫu để thử nghiệm, nếu tiếp tục thử nghiệm không đạt thì hàng hóa được đánh giá là không đạt tiêu chuẩn.

- Cho phép áp dụng mẫu thử nghiệm cùng một hãng và cùng một model đã được Công ty Điện lực trực thuộc EVNNPC lấy mẫu, thí nghiệm, nghiệm thu tốt trước đó trong vòng 12 tháng tính đến ngày lấy mẫu thiết bị để làm căn cứ để nghiệm thu.

\*) Yêu cầu về hạng mục thử nghiệm

- Thử nghiệm môi trường khô, nóng (Dry heat test): IEC 60068-2-2 hoặc tiêu chuẩn TCVN tương đương với giá trị thử nghiệm tối thiểu: 70<sup>0</sup>C trong thời gian 16h.

- Thử nghiệm môi trường nóng, ẩm (Damp heat test): IEC 60068-2-30 hoặc các tiêu chuẩn TCVN tương đương với giá trị thử nghiệm tối thiểu: 45<sup>0</sup>C, độ ẩm 90%, số chu kỳ: 1 (12h+12h)

- Sau khi kết thúc hạng mục thử nghiệm điều kiện môi trường: Yêu cầu kiểm tra, thử nghiệm tất cả các tính năng của thiết bị Router/Modem, Switch công nghiệp để khẳng định thiết bị vẫn hoạt động bình thường

STT	Mô tả kỹ thuật	Yêu cầu kỹ thuật
1	Chứng chỉ ISO và các tiêu chuẩn áp dụng	Tiêu chuẩn quản lý chất lượng ISO 9001

		Tiêu chuẩn an toàn, bảo mật thông tin ISO 62443-4-1 (hoặc tương đương).
2		SIM hỗ trợ mạng HSPA+4G/LTE ( $\geq 01$ khe sim).
		Tương thích với các mạng di động tại Việt Nam: Viettel, Vinaphone, Mobiphone...
3	Giao diện kết nối	Có cổng điện RJ45 10/100 ( $\geq 01$ cổng)
4	Chức năng bảo mật	Có tính năng firewall
		Có tính năng kiểm soát truy cập
		IKE Proposal: AES128, AES256...
		Login lockout: sử dụng tên và mật khẩu đăng nhập.
		Bảo mật người dùng TACACS + hoặc tương đương.
5	Chức năng VPN và Bridge	L2 Ipsec VPN hoặc L3 Ipsec VPN.
6	Định tuyến và Tái tạo	Định tuyến tĩnh Static Routing, OSPFv2, BGP, IPv4, NAT...
7	Dịch vụ hỗ trợ	Cổng điều khiển: Cài đặt tất cả các chức năng bằng giao diện đồ họa hoặc giao diện WEB
		Hỗ trợ cập nhật phần mềm, restore, sao lưu cấu hình từ xa hoặc tại chỗ.
		Đèn LED hiển thị đầy đủ trạng thái hoạt động, tình trạng cấp nguồn, tình trạng kết nối.
8	Đồng bộ thời gian; chuẩn đoán, báo cáo, điều khiển	SNTP hoặc NTP; Local time setting; Bộ đếm giao diện; Syslog; Đèn LED...
9	Điện áp hoạt động	Phù hợp sử dụng nguồn DC tại các thiết bị Relcloser/LBS.
10	Tiêu chuẩn môi trường áp dụng	IEC 60068-2-2 và IEC 60068-2-30 hoặc tương đương
11	Thích ứng với môi trường	Nhiệt độ lưu trữ: -40 to 80°C
		Nhiệt độ làm việc: 0 to 70°C

		Độ ẩm: Lên đến 90%
		Được thiết kế lắp đặt trong tủ điều khiển của Recloser/LBS; ứng dụng trong môi trường công nghiệp phù hợp với khí hậu nhiệt đới.
12	Phụ kiện đi kèm	Có đầy đủ ăng ten, cáp kết nối (ăng ten, dây kết nối từ thiết bị Router sang Recloser/LBS, dây kết nối cổng Com-Ethernet), để gắn DIN-rail.
13	Có chức năng quản trị từ xa	Có.
14	Chức năng hỗ trợ vận hành - Router có chức năng kiểm tra tình trạng kết nối mạng hoặc tương đương. - Router có chức năng tự khởi động lại khi phát hiện thấy tình huống sự cố mất kết nối hoặc lỗi.	Có
15	Có Giấy chứng nhận hợp quy hoặc công bố hợp quy còn hiệu lực theo đúng quy định hiện hành.	Có

## 11. Chống sét van 22 kV:

### A. Yêu cầu chung:

#### a. Chống sét van:

- Để đảm bảo chống sét van sử dụng cho trạm biến áp/thiết bị đóng cắt phân phối có thể bảo vệ cả quá điện áp do sóng sét, quá điện áp thao tác thì yêu cầu phải sử dụng loại chống sét van không khe hở

- CSV có vỏ làm bằng vật liệu sứ (Porcelain) hoặc Polymer (silicone rubber), bên trong có các điện trở MO phi tuyến sử dụng loại ZnO. MO có trị số điện trở nhỏ khi quá điện áp và có trị số lớn ở điện áp vận hành định mức của hệ thống điện. Nếu vỏ bằng Polymer thì trong lõi phải có cấu tạo đảm bảo độ bền về cơ học (như thanh sợi thủy tinh, thanh cách điện chịu lực v.v.) chống uốn cong, xoắn, có khả năng kháng nấm, không bị tổn thương khi xé hoặc va chạm, không bị rạn, nứt, thoái hóa bởi môi trường và điện trường.

- Có phần tự giải thoát áp lực trong các điều kiện vận hành quá tải đối với chống sét van vỏ sứ.

#### b. Bố trí lắp đặt

- CSV phải được trang bị đầy đủ các phụ kiện để đấu nối vào dây pha/trung tính và hệ thống nối đất, bộ phụ kiện cách điện để lắp trên hệ thống giá đỡ kim loại.

- CSV phải được thiết kế phù hợp cho việc gắn trực tiếp trên giá đỡ bằng thép.

#### c. Các yêu cầu về thí nghiệm

Chống sét van phải được thí nghiệm xuất xưởng theo tiêu chuẩn IEC 60099- 4 hoặc tiêu chuẩn tương đương

+ Biên bản thí nghiệm xuất xưởng (routine test): Gồm có các hạng mục thí nghiệm theo yêu cầu của tiêu chuẩn IEC 60099-4, gồm tối thiểu các hạng mục:

- Đo điện áp quy chuẩn Uref (Reference Voltage).

- Đo điện áp dư (residual voltage).

- Đo phóng điện cục bộ (internal partial discharge test).

- Thí nghiệm điện áp tần số công nghiệp (Power- frequency voltage test)

+ Thí nghiệm điển hình (Type test):

Trong trường hợp thử nghiệm điển hình chỉ được thực hiện bởi phòng thí nghiệm thử nghiệm của chính nhà sản xuất, kết quả thử nghiệm có thể được chấp nhận với điều kiện thử nghiệm được

chứng kiến hoặc chứng nhận bởi một đại diện được ủy quyền từ các cơ quan kiểm tra quốc tế độc lập (ví dụ như KEMA, CESI, SGS, vv...) hoặc phòng thử nghiệm của nhà sản xuất đã được công nhận hợp lệ, bởi một cơ quan công nhận quốc tế, để thực hiện theo tiêu chuẩn ISO/IEC 17025 tiêu chuẩn (Yêu cầu chung về năng lực của các phòng thử nghiệm và hiệu chuẩn).

\* Biên bản thí nghiệm điền hình cho CSV trạm phân phối/thiết bị đóng cắt gồm các hạng mục chính sau:

- Kiểm tra cách điện vô chống sét van (insulation withstand test on the arrester housing).
- Điện áp dư (Residual voltage).
- Đặc tính điện áp tần số công nghiệp với thời gian (Power frequency voltage versus time - TOV).
- Kiểm tra chịu đựng vận hành (Operation duty test).

**d. Phụ kiện:**

- Các kẹp cực để đấu nối.
- Các kẹp bu-lông sử dụng cho nối đất tương thích dây đồng.
- Các bu-lông, đai ốc kèm theo tương ứng.
- Disconnector (áp dụng cho chống sét van trạm biến áp/thiết bị đóng cắt phân phối)

**e. Tài liệu kỹ thuật và bản vẽ mô tả Thiết bị phải được cung cấp bản vẽ và tài liệu kỹ thuật sau:**

- Bản vẽ mô tả cấu trúc chung của thiết bị.
- Bản vẽ hướng dẫn lắp đặt.
- Tài liệu hướng dẫn lắp đặt, vận hành, sửa chữa và bảo dưỡng thiết bị, phụ kiện.
- Các tài liệu khuyến cáo về kiểm tra, bảo dưỡng, đại tu, cách xử lý các trục trặc hư hỏng thường gặp.
- Các biên bản thí nghiệm và giấy chứng nhận quản lý chất lượng.

**f. Yêu cầu khác:**

- Thiết bị mới nguyên 100%, không có khiếm khuyết, có chứng nhận nguồn gốc xuất xứ hàng hóa (CO) rõ ràng, hợp pháp và có chứng nhận chất lượng hàng hóa (CQ), kèm theo các tài liệu liên quan để chứng minh hàng hoá được cung cấp phù hợp với yêu cầu của thiết kế và quy định trong hợp đồng đã ký kết.
- Chống sét van phải đáp ứng được độ bền đối với các điều kiện về khí hậu và môi trường tại Việt Nam: được nhiệt đới hóa, phù hợp với điều kiện môi trường lắp đặt vận hành.
- Trụ đỡ, xà, giá đỡ, tiếp địa, bu lông, đai ốc và các chi tiết bằng thép được mạ kẽm nhúng nóng với bề dày lớp mạ tuân thủ Quyết định số 82/QĐ-EVN-QLXD-TĐ ngày 07/01/2003.
- Bu lông chế tạo theo tiêu chuẩn TCVN 5571-1991, TCVN 1916-1995; đai ốc- vòng đệm theo tiêu chuẩn TCVN 1905-76.
- Khi vận chuyển cho phép tháo và đóng gói từng bộ phận riêng và phải có bảng liệt kê số lượng vật tư trong từng kiện đóng gói

**B. Quy định kiểm soát chất lượng và lấy mẫu thử nghiệm đối với chống sét van (CSV):**

**a. Quy định số lượng lấy mẫu:**

- Quy định số lượng lấy mẫu như sau:  
+ 10% số lượng mua sắm đối với các loại chống sét lắp đặt trên đường dây trung áp và TBA phân phối. Tối thiểu phải chọn 01 đơn vị (quả, cái) cho mỗi chủng loại chống sét.
- Hạng mục bắt buộc: Thử nghiệm xung sét và đo điện áp dư.

**b. Quy định về thử nghiệm lặp lại và xử lý khi thử nghiệm không đạt:**

- Trong quá trình thử nghiệm mẫu điển hình một số chủng loại VTTB, khi gặp trường hợp có duy nhất một hạng mục thử nghiệm không đạt (trên một mẫu duy nhất), cho phép chủ đầu tư và đơn vị thử nghiệm lựa chọn xác suất thêm 02 mẫu khác cùng lô hàng đã tập kết ban đầu, để tiến hành lại hạng mục thử nghiệm không đạt đó. (1) Trường hợp vẫn có mẫu không đạt hạng mục này thì lập biên bản thử nghiệm kết luận hạng mục thử nghiệm VTTB này không đạt tiêu chuẩn; (2) Trường hợp cả hai mẫu thử nghiệm lặp lại đều đạt thì có thể kết luận hạng mục thử nghiệm này

đạt tiêu chuẩn, tuy nhiên vẫn phải đổi trả sản phẩm có hạng mục không đạt ban đầu. Sản phẩm đổi trả phải được thử nghiệm đầy đủ các hạng mục theo quy định.

(Chi tiết áp dụng quy ước thử nghiệm lặp lại xem tại điểm c dưới đây)

- Trường hợp một mẫu VTTB lựa chọn xác suất có hơn một hạng mục thử nghiệm không đạt, hoặc có từ hai mẫu trở lên đều có hạng mục không đạt, thì không được áp dụng quy ước này mà phải kết luận không đạt tiêu chuẩn.

c. Chủng loại VTTB áp dụng thử nghiệm lặp lại và định hướng xử lý khi có kết quả

STT	Chủng loại VTTB	Hạng mục thử nghiệm	Thử nghiệm lặp lại	Xử lý khi kết quả cuối cùng không đạt	Thử nghiệm VTTB thay thế
(1)	(2)	(3)	(4)	(5)	(6)
1	Chống sét	Xung sét, điện áp dư	Không áp dụng	Trả lại chủng loại sản phẩm có mẫu thử không đạt	Lấy mẫu xác suất thí nghiệm lại chủng loại thay thế

Lưu ý: Khi có kết quả thử nghiệm mẫu VTTB không đạt, chỉ cho phép nhà thầu cung cấp đổi trả lại một lần. Mọi chi phí thử nghiệm VTTB cấp lại (như cột 6 tại bảng trên) và các phát sinh khác do nhà thầu chịu trách nhiệm. Trường hợp lô VTTB cấp lại vẫn có hạng mục thử nghiệm không đạt sẽ không được áp dụng bước thử nghiệm lặp lại, đồng thời tiến hành các thủ tục hủy bỏ hợp đồng theo quy định.

### C. Điều kiện chung:

a. Điều kiện môi trường làm việc của thiết bị

Nhiệt độ môi trường lớn nhất	45°C
Nhiệt độ môi trường nhỏ nhất	0°C
Khí hậu	Nhiệt đới, nóng ẩm
Độ ẩm cực đại	100%
Độ cao lắp đặt thiết bị so với mực nước biển	≤ 1000m
Vận tốc gió lớn nhất	160 km/h

b. Điều kiện vận hành của hệ thống điện.

Điện áp danh định của hệ thống (kV)	22
Sơ đồ nối	3 pha/1pha
Chế độ nối đất trung tính	Trung tính nối đất trực tiếp
Điện áp làm việc lớn nhất của thiết bị (kV)	≥ 24
Điện áp chịu đựng xung sét (BIL) (kV)	≥ 125
Tần số (Hz)	50

**D. Bảng yêu cầu về đặc tính kỹ thuật chống sét van 22 kV lắp đặt tại TBA/thiết bị đóng cắt phân phối:**

TT	Hạng mục	Đơn vị	Yêu cầu
<b>I</b>	<b>Thông tin chung nhà sản xuất</b>		
1	Hãng sản xuất		Nêu cụ thể
2	Nước sản xuất		Nêu cụ thể
3	Năm sản xuất		Yêu cầu ≥ năm thứ n-1
4	Mã hiệu		Nêu cụ thể
5	Tiêu chuẩn áp dụng		IEC 60099-4

<b>II Thông tin về chế độ lưới điện</b>			
1	Điện áp làm việc lớn nhất	kV	24
2	Tần số định mức	Hz	50
3	Chế độ làm việc của lưới điện		Trung tính trực tiếp nối đất
4	Hệ số quá điện áp cho phép khi chạm đất một pha đối với lưới 3 pha 3 dây		1,4
5	Chế độ đấu nối chống sét van		Pha – đất
<b>III Thông số kỹ thuật của chống sét</b>			
1	Chủng loại		ZnO, không khe hở, lắp ngoài trời, đáp ứng tiêu chuẩn sử dụng CSV trong trạm biến áp theo tiêu chuẩn IEC
2	Cấp chống sét van		DH
3	Điện áp định mức Ur	kV	$\geq 18$
4	Điện áp làm việc liên tục COV	kVrms	$\geq 13,97$
5	Điện áp quá áp tạm thời kèm theo đường cong đặc tính TOV	kVrms	Nhà SX chào đáp ứng cấu hình lưới điện
6	Dòng điện phóng định mức	kA	$\geq 10$
7	Dòng điện phóng đỉnh	kApeak	$\geq 100$
8	Năng lượng nhiệt định mức Wth	C	$\geq 1,1$
9	Khả năng phóng lặp lại - Qrs	C	$\geq 0,4$
10	Hệ số phối hợp cách điện		$\geq 1,4$
<b>IV Thông số kỹ thuật của vỏ chống sét van</b>			
1	Vật liệu vỏ		Vật liệu tổng hợp loại Silicon rubber (SR) hoặc sứ đúc nguyên khối
2	Điện áp chịu đựng xung sét của cách điện (1,2/50 $\mu$ s) - Bil	kV	$\geq 125$
3	Điện áp chịu đựng tần số nguồn của cách điện (50Hz/1 phút)	kV	$\geq 50$
4	Chiều dài đường rò của cách điện	mm/kV	$\geq 25$
5	Khả năng chịu lực tĩnh	kA	Nêu rõ
6	Khả năng chịu lực động	kN	Nêu rõ
<b>V Các phụ kiện lắp đặt kèm theo</b>			
	Các phụ kiện lắp đặt kèm theo		Dây và đầu nối đất cùng với đai ốc và kẹp dùng cho dây dẫn nhôm/đồng phù hợp
<b>VI</b>	<b>Tài liệu kỹ thuật thể hiện rõ các thông số chào thầu, bản vẽ kích thước, hướng dẫn lắp đặt, vận hành và bảo dưỡng, và biên bản thí nghiệm xuất xưởng, điển hình</b>		Có

## 12. Chống sét van 35 kV:

### A. Yêu cầu chung:

#### a. Chống sét van:

- Để đảm bảo chống sét van sử dụng cho trạm biến áp/thiết bị đóng cắt phân phối có thể bảo vệ cả quá điện áp do sóng sét, quá điện áp thao tác thì yêu cầu phải sử dụng loại chống sét van không khe hở

- CSV có vỏ làm bằng vật liệu sứ (Porcelain) hoặc Polymer (silicone rubber), bên trong có các điện trở MO phi tuyến sử dụng loại ZnO. MO có trị số điện trở nhỏ khi quá điện áp và có trị số lớn ở điện áp vận hành định mức của hệ thống điện. Nếu vỏ bằng Polymer thì trong lõi phải có cấu tạo đảm bảo độ bền về cơ học (như thanh sợi thủy tinh, thanh cách điện chịu lực v.v.) chống uốn cong, xoắn, có khả năng kháng nấm, không bị tổn thương khi xé hoặc va chạm, không bị rạn, nứt, thoái hóa bởi môi trường và điện trường.

- Có phần tự giải thoát áp lực trong các điều kiện vận hành quá tải đối với chống sét van vỏ sứ.

#### **b. Bố trí lắp đặt**

- CSV phải được trang bị đầy đủ các phụ kiện để đấu nối vào dây pha/trung tính và hệ thống nối đất, bộ phụ kiện cách điện để lắp trên hệ thống giá đỡ kim loại.

- CSV phải được thiết kế phù hợp cho việc gắn trực tiếp trên giá đỡ bằng thép.

#### **c. Các yêu cầu về thí nghiệm**

Chống sét van phải được thí nghiệm xuất xưởng theo tiêu chuẩn IEC 60099- 4 hoặc tiêu chuẩn tương đương

+ Biên bản thí nghiệm xuất xưởng (routine test): Gồm có các hạng mục thí nghiệm theo yêu cầu của tiêu chuẩn IEC 60099-4, gồm tối thiểu các hạng mục:

- Đo điện áp quy chuẩn Uref (Reference Voltage).

- Đo điện áp dư (residual voltage).

- Đo phóng điện cục bộ (internal partial discharge test).

- Thí nghiệm điện áp tần số công nghiệp (Power- frequency voltage test)

+ Thí nghiệm điển hình (Type test):

Trong trường hợp thử nghiệm điển hình chỉ được thực hiện bởi phòng thí nghiệm thử nghiệm của chính nhà sản xuất, kết quả thử nghiệm có thể được chấp nhận với điều kiện thử nghiệm được chứng kiến hoặc chứng nhận bởi một đại diện được ủy quyền từ các cơ quan kiểm tra quốc tế độc lập (ví dụ như KEMA, CESI, SGS, vv...) hoặc phòng thử nghiệm của nhà sản xuất đã được công nhận hợp lệ, bởi một cơ quan công nhận quốc tế, để thực hiện theo tiêu chuẩn ISO/IEC 17025 tiêu chuẩn (Yêu cầu chung về năng lực của các phòng thử nghiệm và hiệu chuẩn).

\* Biên bản thí nghiệm điển hình cho CSV trạm phân phối/thiết bị đóng cắt gồm các hạng mục chính sau:

- Kiểm tra cách điện vỏ chống sét van (insulation withstand test on the arrester housing).

- Điện áp dư (Residual voltage).

- Đặc tính điện áp tần số công nghiệp với thời gian (Power frequency voltage versus time - TOV).

- Kiểm tra chịu đựng vận hành (Operation duty test).

#### **d. Phụ kiện:**

- Các kẹp cực để đấu nối.

- Các kẹp bu-lông sử dụng cho nối đất tương thích dây đồng.

- Các bu-lông, đai ốc kèm theo tương ứng.

- Disconnector (áp dụng cho chống sét van trạm biến áp/thiết bị đóng cắt phân phối)

#### **e. Tài liệu kỹ thuật và bản vẽ mô tả Thiết bị phải được cung cấp bản vẽ và tài liệu kỹ thuật sau:**

- Bản vẽ mô tả cấu trúc chung của thiết bị.

- Bản vẽ hướng dẫn lắp đặt.

- Tài liệu hướng dẫn lắp đặt, vận hành, sửa chữa và bảo dưỡng thiết bị, phụ kiện.

- Các tài liệu khuyến cáo về kiểm tra, bảo dưỡng, đại tu, cách xử lý các trục trặc hư hỏng thường gặp.

- Các biên bản thí nghiệm và giấy chứng nhận quản lý chất lượng.

#### **f. Yêu cầu khác:**

- Thiết bị mới nguyên 100%, không có khiếm khuyết, có chứng nhận nguồn gốc xuất xứ hàng hóa (CO) rõ ràng, hợp pháp và có chứng nhận chất lượng hàng hóa (CQ), kèm theo các tài liệu liên quan để chứng minh hàng hoá được cung cấp phù hợp với yêu cầu của thiết kế và quy định trong hợp đồng đã ký kết.
- Chống sét van phải đáp ứng được độ bền đối với các điều kiện về khí hậu và môi trường tại Việt Nam: được nhiệt đới hóa, phù hợp với điều kiện môi trường lắp đặt vận hành.
- Trụ đỡ, xà, giá đỡ, tiếp địa, bu lông, đai ốc và các chi tiết bằng thép được mạ kẽm nhúng nóng với bề dày lớp mạ tuân thủ Quyết định số 82/QĐ-EVN-QLXD-TĐ ngày 07/01/2003.
- Bu lông chế tạo theo tiêu chuẩn TCVN 5571-1991, TCVN 1916-1995; đai ốc- vòng đệm theo tiêu chuẩn TCVN 1905-76.
- Khi vận chuyển cho phép tháo và đóng gói từng bộ phận riêng và phải có bảng liệt kê số lượng vật tư trong từng kiện đóng gói

#### **B. Quy định kiểm soát chất lượng và lấy mẫu thử nghiệm đối với chống sét van (CSV):**

##### **a. Quy định số lượng lấy mẫu:**

- Quy định số lượng lấy mẫu như sau:
  - + 10% số lượng mua sắm đối với các loại chống sét lắp đặt trên đường dây trung áp và TBA phân phối. Tối thiểu phải chọn 01 đơn vị (quả, cái) cho mỗi chủng loại chống sét.
- Hạng mục bắt buộc: Thử nghiệm xung sét và đo điện áp dư.

##### **b. Quy định về thử nghiệm lặp lại và xử lý khi thử nghiệm không đạt:**

- Trong quá trình thử nghiệm mẫu điển hình một số chủng loại VTTB, khi gặp trường hợp có duy nhất một hạng mục thử nghiệm không đạt (trên một mẫu duy nhất), cho phép chủ đầu tư và đơn vị thử nghiệm lựa chọn xác suất thêm 02 mẫu khác cùng lô hàng đã tập kết ban đầu, để tiến hành lại hạng mục thử nghiệm không đạt đó. (1) Trường hợp vẫn có mẫu không đạt hạng mục này thì lập biên bản thử nghiệm kết luận hạng mục thử nghiệm VTTB này không đạt tiêu chuẩn; (2) Trường hợp cả hai mẫu thử nghiệm lặp lại đều đạt thì có thể kết luận hạng mục thử nghiệm này đạt tiêu chuẩn, tuy nhiên vẫn phải đổi trả sản phẩm có hạng mục không đạt ban đầu. Sản phẩm đổi trả phải được thử nghiệm đầy đủ các hạng mục theo quy định.

(Chi tiết áp dụng quy ước thử nghiệm lặp lại xem tại điểm c dưới đây)

- Trường hợp một mẫu VTTB lựa chọn xác suất có hơn một hạng mục thử nghiệm không đạt, hoặc có từ hai mẫu trở lên đều có hạng mục không đạt, thì không được áp dụng quy ước này mà phải kết luận không đạt tiêu chuẩn.

##### **c. Chủng loại VTTB áp dụng thử nghiệm lặp lại và định hướng xử lý khi có kết quả**

STT	Chủng loại VTTB	Hạng mục thử nghiệm	Thử nghiệm lặp lại	Xử lý khi kết quả cuối cùng không đạt	Thử nghiệm VTTB thay thế
(1)	(2)	(3)	(4)	(5)	(6)
1	Chống sét	Xung sét, điện áp dư	Không áp dụng	Trả lại chủng loại sản phẩm có mẫu thử không đạt	Lấy mẫu xác suất thí nghiệm lại chủng loại thay thế

Lưu ý: Khi có kết quả thử nghiệm mẫu VTTB không đạt, chỉ cho phép nhà thầu cung cấp đổi trả lại một lần. Mọi chi phí thử nghiệm VTTB cấp lại (như cột 6 tại bảng trên) và các phát sinh khác do nhà thầu chịu trách nhiệm. Trường hợp lô VTTB cấp lại vẫn có hạng mục thử

nghiệm không đạt sẽ không được áp dụng bước thử nghiệm lặp lại, đồng thời tiến hành các thủ tục hủy bỏ hợp đồng theo quy định.

### C. Điều kiện chung:

a. Điều kiện môi trường làm việc của thiết bị

Nhiệt độ môi trường lớn nhất	45°C
Nhiệt độ môi trường nhỏ nhất	0°C
Khí hậu	Nhiệt đới, nóng ẩm
Độ ẩm cực đại	100%
Độ cao lắp đặt thiết bị so với mực nước biển	≤ 1000m
Vận tốc gió lớn nhất	160 km/h

b. Điều kiện vận hành của hệ thống điện.

Điện áp danh định của hệ thống (kV)	35
Sơ đồ nối	3 pha/1pha
Chế độ nối đất trung tính	Trung tính cách ly hoặc nối đất qua trở kháng
Điện áp làm việc lớn nhất của thiết bị (kV)	≥ 38,5
Điện áp chịu đựng xung sét (BIL) (kV)	≥ 180
Tần số (Hz)	50

**D. Bảng yêu cầu về đặc tính kỹ thuật chống sét van 35 kV lắp đặt tại TBA/thiết bị đóng cắt phân phối:**

TT	Hạng mục	Đơn vị	Yêu cầu
<b>I</b>	<b>Thông tin chung nhà sản xuất</b>		
1	Hãng sản xuất		Nêu cụ thể
2	Nước sản xuất/Năm sản xuất		Nêu cụ thể/ Yêu cầu ≥ năm thứ n-1
3	Mã hiệu		Nêu cụ thể
4	Tiêu chuẩn áp dụng		IEC 60099-4
<b>II</b>	<b>Thông tin về chế độ lưới điện</b>		
1	Điện áp làm việc lớn nhất	kV	38,5
2	Tần số định mức	Hz	50
3	Chế độ làm việc của lưới điện		Trung tính cách ly với đất
4	Hệ số quá điện áp cho phép khi chạm đất một pha		1,73
5	Thời gian duy trì quá độ điện áp lớn nhất	s	7200
6	Chế độ đấu nối chống sét van		Pha – đất
<b>III</b>	<b>Thông số kỹ thuật của chống sét</b>		
1	Chủng loại		ZnO, không khe hở, lắp ngoài trời, đáp ứng tiêu chuẩn sử dụng CSV trong trạm biến áp theo tiêu chuẩn IEC
2	Cấp chống sét van		DH hoặc class 1
3	Điện áp định mức Ur	kV	≥ 48
4	Điện áp làm việc liên tục COV	kVrms	≥ 38
5	Điện áp quá áp tạm thời kèm theo đường cong đặc tính TOV	kVrms	Nêu cụ thể

6	Dòng điện phóng định mức	kA	$\geq 10$
7	Dòng điện phóng đỉnh	kA <sub>peak</sub>	$\geq 100$
8	Hệ số phối hợp cách điện		$\geq 1,3$
<b>IV</b>	<b>Thông số kỹ thuật của vỏ chống sét van</b>		
1	Vật liệu vỏ		Vật liệu tổng hợp loại Silicon rubber (SR) hoặc sứ đúc nguyên khối
2	Điện áp chịu đựng xung sét của cách điện (1,2/50 $\mu$ s)	kV <sub>peak</sub>	$\geq 180$
3	Điện áp chịu đựng tần số nguồn của cách điện (50Hz/1 phút)	kV <sub>rms</sub>	$\geq 75$
4	Chiều dài đường rò của cách điện	mm/kV	$\geq 25$
5	Khả năng chịu lực tĩnh	kN	Nêu rõ
6	Khả năng chịu lực động	kN	Nêu rõ
V	Các phụ kiện lắp đặt kèm theo		Dây và đầu nối đất cùng với đai ốc và kẹp dùng cho dây dẫn nhôm/đồng phù hợp
5	Tài liệu kỹ thuật thể hiện rõ các thông số chào thầu, bản vẽ kích thước, hướng dẫn lắp đặt, vận hành và bảo dưỡng, và biên bản thí nghiệm xuất xưởng, điển hình		Có

### 13. Cầu dao có khe hở cách ly 22kV-630A (kèm theo bộ truyền động, giá bắt tay thao tác cầu dao).

#### A. Điều kiện chung:

##### a. Điều kiện môi trường làm việc của thiết bị

Nhiệt độ môi trường lớn nhất	45°C
Nhiệt độ môi trường nhỏ nhất	0°C
Khí hậu	Nhiệt đới, nóng ẩm
Độ ẩm cực đại	100%
Độ cao lắp đặt thiết bị so với mực nước biển	$\leq 1000$ m
Vận tốc gió lớn nhất	160 km/h

##### b. Điều kiện vận hành của hệ thống điện.

Điện áp danh định của hệ thống (kV)	22
Sơ đồ nối	3 pha
Chế độ nối đất trung tính	Trung tính nối đất trực tiếp
Điện áp làm việc lớn nhất của thiết bị (kV)	24
Tần số (Hz)	50

#### B. Yêu cầu kỹ thuật chung:

- Dao cách ly chế tạo phải phù hợp theo tiêu chuẩn IEC62271-102.
- Dao cách ly được thiết kế phải phù hợp với bảng mô tả đặc tính kỹ thuật.
- DCL được chế tạo để lắp đặt ngoài trời, 3 pha của dao được đặt trên giá đỡ bằng kim loại. Trụ dao bằng sứ hoặc cách điện rắn để cách điện và giá các lưỡi dao.
- DCL có kiểu quay ngang. Lưỡi dao cách ly các pha được liên động cơ khí với nhau thành bộ dao cách ly 3 pha nhờ các thanh truyền động.

- Các trụ cực được truyền động bằng cơ cấu dẫn động liên kết 3 pha với nhau và với cơ cấu các khớp quay chuyên hướng.
- Các tiếp điểm phụ thường đóng hoặc thường mở phải đủ để thực hiện theo yêu cầu riêng của hệ thống.

**C. Các yêu cầu về thử nghiệm:**

- Biên bản thử nghiệm thông thường (Routine test) phải được tiến hành phù hợp với tiêu chuẩn IEC 62271-102 .

- Biên bản thử nghiệm điển hình (Type test) được chứng nhận bởi phòng thí nghiệm độc lập phù hợp với yêu cầu của tiêu chuẩn IEC 62271-102.

**D. Bảng thông số kỹ thuật chính của dao cách ly ngoài trời lưới 22kV:**

TT	Hạng mục	Đơn vị	Yêu cầu	Ghi chú
1	Hãng sản xuất/Năm sản xuất		Nêu rõ/ Yêu cầu $\geq$ năm 2024	
2	Nước sản xuất		Nêu rõ	
3	Mã hiệu		Nêu rõ	
4	Tiêu chuẩn áp dụng		IEC 62271-102 hoặc tương đương	
5	Biên bản thí nghiệm (Type test) do đơn vị thử nghiệm độc lập cấp		Đáp ứng	
6	Chủng loại		3 pha kiểu quay ngang	
	Điện áp làm việc định mức	kV	24	
	Điều kiện lắp đặt		Ngoài trời	
	Tần số định mức	Hz	50	
	Điện áp chịu đựng tần số nguồn, 1 phút	kVrms	50	
	Điện áp chịu đựng xung sét 1,2/50 $\mu$ s (BIL)	kVpeak	$\geq$ 125	
	Dòng điện định mức	A	$\geq$ 630	
	Dòng điện ngắn mạch định mức (3s)	kArms	25	
	Dòng đóng, cắt MBA không tải	A	2.5	
	Dòng đóng, cắt đường dây không tải	A	10	
	Vật liệu cách điện		Sứ gốm	
	Chiều dài đường rò bề mặt cách điện	mm/kV	$\geq$ 25	
	Số lần đóng cắt cơ khí không phải bảo dưỡng	Lần	10.000	
	Cơ cấu truyền động		Bằng tay	
	Phụ kiện đi kèm			
	- Giá đỡ dao cách ly		Bằng thép hình mạ kẽm nhúng nóng, đảm bảo khả năng chịu lực trong các chế độ vận hành, đảm bảo không bị rung.	
	- Cần thao tác bằng tay		Có	
	- Vật liệu		Phù hợp cấp đầu nối	
	- Kích thước		Phù hợp cấp đầu nối	
	- Bulông kẹp cực		Bằng thép không rỉ	

	- Ống truyền động		Bảng thép mạ kẽm	
	Tài liệu kỹ thuật, bản vẽ kích thước, hướng dẫn lắp đặt, vận hành và bảo dưỡng		Có	
	Biên bản thí nghiệm điển hình được chứng thực cơ quan nhà nước có thẩm quyền (Type test) và thí nghiệm xuất xưởng (Routine test)		Có	

#### 14. Cầu dao có khe hở cách ly 35kV-630A (kèm theo bộ truyền động, giá bắt tay thao tác cầu dao).

##### A. Điều kiện chung:

###### a. Điều kiện môi trường làm việc của thiết bị

Nhiệt độ môi trường lớn nhất	45°C
Nhiệt độ môi trường nhỏ nhất	0°C
Khí hậu	Nhiệt đới, nóng ẩm
Độ ẩm cực đại	100%
Độ cao lắp đặt thiết bị so với mực nước biển	≤ 1000m
Vận tốc gió lớn nhất	160 km/h

###### b. Điều kiện vận hành của hệ thống điện.

Điện áp danh định của hệ thống (kV)	35
Sơ đồ nối	3 pha
Chế độ nối đất trung tính	Trung tính cách ly
Điện áp làm việc lớn nhất của thiết bị (kV)	38,5
Tần số (Hz)	50

##### B. Yêu cầu chung:

a. Dao cách ly yêu cầu là loại 3 pha, lắp đặt ngoài trời, loại cắt giữa tâm 2 trụ quay và tuân thủ chung với yêu cầu của tiêu chuẩn IEC 62271-102. DCL là loại mở ngang, có thể vận hành bằng cần thao tác/tay quay và/hoặc bằng động cơ điện. Cơ cấu cơ khí của DCL phải được thiết kế sao cho dao cách ly không thể tự đóng hoặc tự mở bởi những xung lực bên ngoài.

###### b. Bố trí lắp đặt

+) DCL phải được thiết kế phù hợp cho việc gắn trực tiếp trên giá đỡ bằng thép hoặc trên cột điện.

+) Thiết bị phải được trang bị các chi tiết, vị trí nối đất tại tất cả các phần có kết cấu bằng thép không mang điện... để đấu nối vào hệ thống nối đất chung.

###### c. Các yêu cầu về thí nghiệm

+) Biên bản thí nghiệm xuất xưởng:

Dao cách ly phải được thí nghiệm xuất xưởng theo tiêu chuẩn IEC 62271-102 hoặc tiêu chuẩn tương đương gồm các hạng mục chính sau:

- Kiểm tra thiết kế và kiểm tra bên ngoài (Design and visual checks).
- Thí nghiệm điện môi trên mạch chính (Dielectric test on the main circuit).
- Đo điện trở mạch chính (Measurement of the resistance of the main circuit).
- Thí nghiệm truyền động cơ khí (Mechanical operating tests).

+) Thí nghiệm điển hình (Type test):

Biên bản thí nghiệm điển hình: Biên bản thí nghiệm điển hình của Dao cách ly phải do đơn vị thí nghiệm độc lập, gồm các hạng mục chính sau:

- Thí nghiệm điện môi (Dielectric tests).

- Đo lường điện trở của mạch chính (Measurement of the resistance of the main).
- Thí nghiệm dòng làm việc liên tục (Continuous current test).
- Thí nghiệm khả năng chịu đựng dòng điện ngắn mạch và dòng điện đỉnh (Short time withstand current and peak current withstand tests).
- Thí nghiệm truyền động cơ khí (Mechanical endurance test).

**d. Phụ kiện**

- +) Các kẹp cực để đấu nối.
- +) Các kẹp bu-lông sử dụng cho nối đất tương thích dây đồng.
- +) Các bu-lông, đai ốc kèm theo tương ứng.
- +) Các hệ thống trụ và giá đỡ dao cách ly.
- +) Các bình mỡ tiếp xúc, bôi trơn và giấy chuyên dụng để vệ sinh bề mặt tiếp xúc.
- +) Tay quay/cần thao tác để đóng mở DCL bằng tay.

**e. Tài liệu kỹ thuật và bản vẽ mô tả**

Thiết bị phải được cung cấp bản vẽ và tài liệu kỹ thuật sau:

- +) Bản vẽ mô tả cấu trúc chung của thiết bị.
- +) Bản vẽ hướng dẫn lắp đặt.
- +) Bản vẽ nguyên lý và đấu nối nội bộ tủ điều khiển.
- +) Tài liệu hướng dẫn lắp đặt, vận hành, sửa chữa và bảo dưỡng thiết bị, phụ kiện.
- +) Các tài liệu khuyến cáo về kiểm tra, bảo dưỡng, đại tu, cách xử lý các trục trặc hư hỏng thường gặp.
- +) Các biên bản thí nghiệm và giấy chứng nhận quản lý chất lượng.

**f. Yêu cầu khác**

- +) Thiết bị mới nguyên 100%, không có khiếm khuyết, có chứng nhận nguồn gốc xuất xứ hàng hóa (CO) rõ ràng, hợp pháp và có chứng nhận chất lượng hàng hóa, kèm theo các tài liệu liên quan để chứng minh hàng hoá được cung cấp phù hợp với yêu cầu của thiết kế và quy định trong hợp đồng đã ký kết.
- +) Dao cách ly phải đáp ứng được độ bền đối với các điều kiện về khí hậu và môi trường tại Việt Nam: được nhiệt đới hóa, phù hợp với điều kiện môi trường lắp đặt vận hành.
- +) Các chi tiết bằng thép (trụ đỡ, xà, giá đỡ, tiếp địa, các bulông, đai ốc ...) phải được mạ kẽm nhúng nóng theo tiêu chuẩn TCVN 5408:2007 và các tiêu chuẩn tương đương điện hành về mạ kẽm nhúng.
- +) Khi vận chuyển cho phép tháo và đóng gói từng bộ phận riêng và phải có bảng liệt kê số lượng vật tư trong từng kiện đóng gói.

**C. Bảng thông số kỹ thuật chính của dao cách ly ngoài trời lưới 35kV:**

TT	Hạng mục	Đơn vị đo	Yêu cầu
1	Nhà sản xuất/năm sản xuất		Nêu cụ thể/ Yêu cầu $\geq$ năm 2024
2	Nước sản xuất		Nêu cụ thể
3	Mã hiệu		Nêu cụ thể
4	Tiêu chuẩn áp dụng		IEC 62271-102
5	Chủng loại		- 3 pha, lắp đặt ngoài trời
6	Kiểu truyền động		Theo thiết kế
7	Vật liệu chính làm tiếp điểm chính		Hợp kim đồng hoặc hợp

TT	Hạng mục	Đơn vị đo	Yêu cầu
			kim nhôm mạ bạc/niken
8	Bộ truyền động		cần thao tác bằng tay
9	Điện áp danh định	kV	35
10	Điện áp làm việc làm việc lớn nhất của thiết bị	kV	$\geq 38,5$
11	Dòng điện định mức	A	$\geq 630$
12	Tần số định mức	Hz	50
13	Khả năng chịu dòng ngắn mạch định mức đối với DCL	kArms	$\geq 25$
14	Khả năng chịu dòng đỉnh định mức	kApeak	$\geq 62,5$
15	Thời gian chịu đựng ngắn mạch định mức	giây	$\geq 01$
16	Điện áp chịu đựng xung sét (1,2/50 $\mu$ s)	kVpeak	
16.1	Pha - đất	kVpeak	$\geq 185$
16.2	Khoảng cách cách ly (DCL ở vị trí mở)	kVpeak	$\geq 185$
17	Điện áp chịu đựng tần số công nghiệp (50Hz/1 phút)	kVrms	
17.1	Pha - đất	kVrms	$\geq 80$
17.2	Khoảng cách cách ly (dao ở vị trí mở)	kVrms	$\geq 80$
18	Điện trở tiếp xúc của mạch chính	$\mu\Omega$	Nêu cụ thể
19	Trụ đỡ cách điện DCL (Support Insulator)		
19.1	Tiêu chuẩn áp dụng		IEC 60273 hoặc tương đương
19.2	Vật liệu		Sứ gốm
19.3	Chiều dài đường rò nhỏ nhất qua bề mặt cách điện	mm/kV	$\geq 25$
19.4	Tổng chiều dài đường rò	mm	Nêu cụ thể
19.5	Khả năng chịu tải của đầu cực DCL	kN	Nêu cụ thể
19.6	Khoảng cách không khí: - Pha - đất - Khoảng cách giữa hai cực trong cùng một pha (ở trạng thái cắt)	mm	$\geq 400$
20	Cần thao tác để đóng/mở DCL		Có
21	Số lần đóng cắt cơ khí không phải bảo dưỡng	Lần	10.000
22	Tổng trọng lượng	kg	Nêu cụ thể
23	Giá đỡ dao cách ly		
23.1	Nhà sản xuất		Nêu cụ thể
23.2	Nước sản xuất		Nêu cụ thể

TT	Hạng mục	Đơn vị đo	Yêu cầu
23.3	Vật liệu		Thép mạ kẽm nhúng nóng
24	Kẹp cực đầu nối dao cách ly với dây dẫn		
24.1	Vật liệu		Hợp kim nhôm/đồng
24.2	Kích thước		Phù hợp với dây dẫn
24.3	Bu-lông kẹp cực		Bằng thép không gỉ
24.4	Ống truyền động		Bằng thép mạ kẽm
25	Tài liệu kỹ thuật, bản vẽ kích thước, hướng dẫn lắp đặt, vận hành và bảo dưỡng		Có
26	Biên bản thí nghiệm điển hình được chứng thực cơ quan nhà nước có thẩm quyền (Type test) và thí nghiệm xuất xưởng (Routine test)		Có
27	Tài liệu kỹ thuật đi kèm		Tiếng Việt/ tiếng Anh

## 15. Cầu dao phụ tải 35kV-630A (kèm theo bộ truyền động, giá bắt tay thao tác cầu dao)

### A. Các điều kiện chung

#### a. Điều kiện môi trường làm việc của thiết bị

Nhiệt độ môi trường lớn nhất	45°C
Nhiệt độ môi trường nhỏ nhất	0°C
Khí hậu	Nhiệt đới, nóng ẩm
Độ ẩm tương đối cao nhất	100%
Độ cao lắp đặt thiết bị so với mực nước biển	Đến 1.000 m
Vận tốc gió lớn nhất	160 km/h

#### b. Điều kiện vận hành của hệ thống điện

Điện áp danh định của hệ thống điện (kV)	35
Sơ đồ	3 pha
Chế độ nối đất trung tính	Trung tính cách ly hoặc nối đất

	qua trở kháng
Điện áp cao nhất của thiết bị (kV)	38,5
Tần số (Hz)	50

c. Điều kiện về quản lý chất lượng của nhà sản xuất

Nhà sản xuất phải có chứng chỉ về hệ thống quản lý chất lượng (ISO-9001 hoặc tương đương) được áp dụng vào ngành nghề sản xuất thiết bị. Nhà sản xuất phải có phòng thử nghiệm xuất xưởng với các trang thiết bị phục vụ thử nghiệm được kiểm chuẩn bởi cơ quan quản lý chất lượng.

**B. Yêu cầu chung**

- a. LBS phải là loại 3 pha, lắp trên cột điện ngoài trời hoặc lắp trên tường trong nhà, dập hồ quang bằng dầu, thao tác đóng cắt bằng tay bằng sào thao tác chuyên dụng.
- b. LBS hoàn chỉnh phải bao gồm đầy đủ các bộ phận và phụ kiện kèm theo bao gồm: cách điện, kẹp cực đầu nối dây, nhãn thiết bị, giá lắp, bu lông, đai ốc, vòng đệm v.v.

**C. Các yêu cầu về thử nghiệm**

a. Thử nghiệm xuất xưởng (Routine test)

Thử nghiệm xuất xưởng được thực hiện bởi Nhà sản xuất trên mỗi sản phẩm sản xuất ra tại Nhà sản xuất. Việc thử nghiệm xuất xưởng được thực hiện theo tiêu chuẩn IEC 62271-103:2011 hoặc các phiên bản cập nhật mới hơn hoặc các tiêu chuẩn tương đương, bao gồm những hạng mục thử nghiệm sau đây:

- + Thử nghiệm độ bền điện môi cho mạch chính (Dielectric test on the main circuit).
- + Đo điện trở mạch chính (Measurement of the resistance of circuits).
- + Thử nghiệm vận hành cơ khí (Mechanical operation test).

b. Thử nghiệm điển hình (Type test)

Thử nghiệm điển hình phải được thực hiện và chứng nhận bởi Đơn vị thử nghiệm được cấp chứng nhận đáp ứng tiêu chuẩn IEC/ISO 17025 trên mẫu sản phẩm tương tự. Việc thử nghiệm điển hình được thực hiện theo tiêu chuẩn tiêu chuẩn

IEC 62271-103:2011 hoặc các phiên bản cập nhật mới hơn hoặc các tiêu chuẩn tương đương, bao gồm những hạng mục thử nghiệm sau đây:

- + Thử nghiệm điện môi (Dielectric tests).
- + Đo điện trở mạch chính (Measurement of the resistance of main circuits).
- + Thử nghiệm độ tăng nhiệt (Temperature rise tests) hoặc Thử nghiệm dòng làm việc liên tục (Continuous current tests).
- + Thử nghiệm ổn định nhiệt và ổn định động (Short time withstand current and peak withstand current tests).
- + Thử nghiệm khả năng đóng và cắt tải (Making and breaking tests).
- + Thử nghiệm thao tác cơ khí và môi trường (Mechanical and environmental tests).

#### **D. Phụ kiện kèm theo thiết bị**

Mỗi LBS cung cấp phải theo kèm các thành phần, phụ kiện hoàn chỉnh sau:

- + Biên bản thử nghiệm xuất xưởng LBS.
- + Sáu (06) kẹp cực phù hợp đầu nối LBS với dây đồng hoặc dây nhôm tới tiết diện tới 240 mm<sup>2</sup>.
- + Giá lắp LBS đi kèm bu lông, đai ốc, vòng đệm v.v. Tất cả được làm từ thép không gỉ hoặc thép mạ kẽm nhúng nóng;
- + Bộ tài liệu, bản vẽ hướng dẫn lắp đặt, vận hành, bảo dưỡng LBS (bằng Tiếng Việt).

#### **E. Các tài liệu kỹ thuật, bản vẽ kèm theo**

- + Catalogue thể hiện các thông số kỹ thuật LBS.
- + Tài liệu, bản vẽ hướng dẫn lắp đặt, vận hành và bảo dưỡng thiết bị.
- + Giấy chứng nhận quản lý chất lượng ISO.

#### **F. Yêu cầu khác**

- + Thiết bị cung cấp phải mới nguyên 100%, không có khiếm khuyết, có chứng nhận nguồn gốc xuất xứ hàng hóa rõ ràng, hợp pháp và có chứng nhận chất lượng hàng

hóa, kèm theo các tài liệu liên quan để chứng minh hàng hoá được cung cấp phù hợp với yêu cầu của thiết kế và quy định trong hợp đồng đã ký kết.

+ ) Thiết bị phải đáp ứng được độ bền đối với các điều kiện về khí hậu và môi trường tại Việt Nam: được nhiệt đới hóa, phù hợp với điều kiện môi trường lắp đặt vận hành.

+ ) Nhà sản xuất (hoặc Đơn vị cấp hàng) phải thực hiện việc đào tạo, hướng dẫn cho cán bộ kỹ thuật của Đơn vị mua sắm về lắp đặt, vận hành và bảo trì thiết bị.

### **G. Bảng yêu cầu đặc tính kỹ thuật LBS loại dầu dùng cho lưới điện 35 kV**

<b>TT</b>	<b>Hạng mục</b>	<b>Đơn vị</b>	<b>Yêu cầu</b>
1	Nhà sản xuất		Nêu cụ thể
2	Nước sản xuất/Năm sản xuất		Nêu cụ thể/ Yêu cầu $\geq$ năm 2024
3	Mã hiệu		Nêu cụ thể
4	Tiêu chuẩn áp dụng		IEC 62271-103:2011 hoặc các phiên bản cập nhật mới hơn hoặc tiêu chuẩn tương đương
5	Điện áp định mức	kV	$\geq 36$
6	Buồng dập hồ quang		Dầu (không chứa PCBs)
7	Chế độ làm việc		Ngoài trời và trong nhà
8	Số pha		3
9	Tần số định mức	Hz	50
10	Chiều di chuyển của dao		Thẳng đứng
11	Lắp đặt		Nằm ngang
12	Thao tác bằng tay và có sào thao tác chuyên dụng		Có
13	Phụ kiện đi kèm để đáp ứng việc lắp đặt, vận hành thiết		Đáp ứng theo yêu cầu tại

<b>TT</b>	<b>Hạng mục</b>	<b>Đơn vị</b>	<b>Yêu cầu</b>
	bị hoàn chỉnh		<b>Mục D</b>
14	Vật liệu cách điện		Sứ gốm hay composite
15	Dòng điện làm việc và dòng điện cắt tải định mức (tuỳ theo giá trị dòng điện tại vị trí lắp đặt thiết bị):	A	$\geq 630$
16	Điện áp chịu đựng xung sét:		
16.1	Giữa các pha với nhau và với đất	kV	$\geq 170$
16.2	Giữa hàm tĩnh và hàm động khi dao mở	kV	$\geq 195$
17	Điện áp tần số công nghiệp:		
17.1	Giữa các pha với nhau và với đất	kV	$\geq 70$
17.2	Giữa hàm tĩnh và hàm động khi dao mở	kV	$\geq 80$
18	Khả năng chịu dòng điện ngắn mạch định mức	kArms	$\geq 12,5$
19	Thời gian chịu đựng ngắn mạch	giây	$\geq 01$
20	Chiều dài đường rò định mức cách điện	mm/kV	$\geq 25$
21	Khoảng cách pha-pha và pha-đất	mm	$\geq 400$
22	Số lần thao tác cơ khí	Lần	$\geq 1\ 000$
23	Số lần đóng cắt ở tải định	Lần	$\geq 10$

TT	Hạng mục	Đơn vị	Yêu cầu
	mức mà không cần bảo trì		
24	Khả năng cắt dòng dung cáp ngầm	A	$\geq 20$
25	Khả năng cắt dòng dung đường dây	A	$\geq 2,0$
26	Tài liệu kỹ thuật và bản vẽ kèm theo thiết bị		Theo yêu cầu tại <b>mục E</b>
27	Thử nghiệm		
27.1	Thử nghiệm xuất xưởng		Theo yêu cầu tại <b>khoản a mục C</b>
27.2	Thử nghiệm điển hình		Theo yêu cầu tại <b>khoản b mục C</b>

## 16. Cầu chì tự rơi (FCO) 22 kV – cách điện gồm:

### A. Điều kiện chung:

#### a. Điều kiện môi trường làm việc của thiết bị

Nhiệt độ môi trường lớn nhất	45°C
Nhiệt độ môi trường nhỏ nhất	0°C
Khí hậu	Nhiệt đới, nóng ẩm
Độ ẩm cực đại	100%
Độ cao lắp đặt thiết bị so với mực nước biển	$\leq 1000\text{m}$
Vận tốc gió lớn nhất	160 km/h

#### b. Điều kiện vận hành của hệ thống điện.

Điện áp danh định của hệ thống (kV)	22
Sơ đồ nối	3 pha
Chế độ nối đất trung tính	Trung tính nối đất trực tiếp
Điện áp làm việc lớn nhất của thiết bị (kV)	24
Tần số (Hz)	50

#### c. Chứng chỉ chất lượng:

Nhà sản xuất phải có chứng chỉ về hệ thống quản lý chất lượng (ISO-9001 hoặc tương đương) được áp dụng vào ngành nghề sản xuất thiết bị. Nhà sản xuất phải có phòng thử nghiệm xuất xưởng với các trang thiết bị phục vụ thử nghiệm được kiểm chuẩn bởi cơ quan quản lý chất lượng.

Nhà sản xuất phải tuân thủ các quy định của Nhà nước về an toàn cháy nổ, môi trường, sở hữu trí tuệ, nhãn mác v.v.

### B. Yêu cầu chung:

a. Cầu chì tự rơi (FCO) là loại 1 pha, lắp đặt ngoài trời, trên cột điện. Thiết kế FCO bao gồm các bộ phận: Cách điện, cần cầu chì, dây chì (với dòng điện định mức phù hợp) và bộ giá đỡ lắp trên xà, bu lông, đai ốc, vòng đệm v.v. Cách điện phải là loại gốm sứ trắng men có khả năng làm việc ở điều kiện ô nhiễm nặng như khu vực ven biển, sương muối, ô nhiễm công nghiệp, bức xạ tia cực tím v.v. cũng như khí hậu nhiệt đới ẩm.

b. Thiết bị được chế tạo, thử nghiệm theo tiêu chuẩn IEC 60282-2, ANSI C37.41, ANSI C37.42 hoặc các tiêu chuẩn tương đương.

c. Các yêu cầu về thử nghiệm:

+) Thử nghiệm xuất xưởng (Routine test): Thử nghiệm xuất xưởng được thực hiện bởi Nhà sản xuất trên mỗi sản phẩm sản xuất ra tại Nhà sản xuất. Việc thử nghiệm xuất xưởng được thực hiện theo tiêu chuẩn sản xuất tương ứng, bao gồm các hạng mục sau đây:

- Kiểm tra ngoại quan (Visual inspection).
- Thử nghiệm chịu đựng điện áp tần số công nghiệp 50 Hz, 1 phút (Power-frequency withstand voltage test).
- Thử nghiệm thao tác cơ khí (Mechanical operation test).

+) Thử nghiệm điển hình (Design/type test):

Thử nghiệm điển hình phải được thực hiện và chứng nhận bởi phòng thử nghiệm độc lập (đạt chứng chỉ ISO/IEC 17025) trên mẫu sản phẩm tương tự. Việc thử nghiệm điển hình được thực hiện theo tiêu chuẩn IEC 60282-2, ANSI C37.41, ANSI C37.42 hoặc các tiêu chuẩn tương đương, bao gồm những hạng mục thử nghiệm sau đây:

- Thử nghiệm điện môi (Dielectric test).
- Thử nghiệm khả năng cắt (Interrupting/Breaking tests).
- Thử nghiệm độ tăng nhiệt (Temperature rise tests).
- Thử nghiệm ảnh hưởng tần số radio (Radio-influence tests).
- Thử áp suất tĩnh (Expandable cap static relief pressure tests).
- Thử nghiệm độ bền cơ khí (Mechanical tests).

+) Thử nghiệm nghiệm thu sự phù hợp (Conformance test): Trường hợp cần thiết, trong quá trình giao hàng, Đơn vị có thể yêu cầu nhà sản xuất (hoặc đơn vị cấp hàng) thực hiện lấy mẫu ngẫu nhiên FCO từ lô hàng để thực hiện thí nghiệm, kiểm tra chất lượng hàng hóa so với cam kết trong Hợp đồng. Việc thử nghiệm nghiệm thu được thực hiện bởi Phòng thử nghiệm độc lập (đạt chứng chỉ ISO/IEC 17025) với các hạng mục sau:

- Thử nghiệm chịu đựng điện áp tần số công nghiệp - khô (Power-frequency dry-withstand voltage test).
- Thử nghiệm độ bền cơ khí (Mechanical tests).

d. Bản vẽ và tài liệu kỹ thuật:

Thiết bị phải được cung cấp bản vẽ và tài liệu kỹ thuật sau:

- +) Bản vẽ tổng thể bao gồm kích thước và khối lượng.
- +) Tài liệu hướng dẫn lắp đặt, vận hành, sửa chữa và bảo dưỡng thiết bị, phụ kiện.
- +) Các biên bản thử nghiệm và giấy chứng nhận quản lý chất lượng ISO.

e. Yêu cầu khác:

+ Thiết bị mới nguyên 100%, không có khiếm khuyết, có chứng nhận nguồn gốc xuất xứ hàng hóa rõ ràng, hợp pháp và có chứng nhận chất lượng hàng hóa, kèm theo các

tài liệu liên quan để chứng minh hàng hoá được cung cấp phù hợp với yêu cầu của thiết kế và quy định trong hợp đồng đã ký kết.

+ Thiết bị phải đáp ứng được độ bền đối với các điều kiện về khí hậu và môi trường tại Việt Nam: được nhiệt đới hóa, phù hợp với điều kiện môi trường lắp đặt vận hành.

+ Các chi tiết bằng thép (giá đỡ, các bulông, đai ốc v.v.) phải được mạ kẽm nhúng nóng theo tiêu chuẩn TCVN 5408:2007 và các tiêu chuẩn tương đương hiện hành về mạ kẽm nhúng nóng.

### **C. Quy định lấy mẫu FCO:**

#### **a. Quy định về số lượng lấy mẫu xác suất và các hạng mục thử nghiệm kiểm soát chất lượng:**

##### **a. Áp dụng đối với mỗi chủng loại FCO trong từng đợt giao hàng**

STT	Hạng mục	Từ 1÷6 cái	Từ 7÷18 cái	Từ 19÷60 cái	>60 cái
1	Kiểm tra ngoại dạng, các kích thước	1	2	3	4
2	Thao tác cơ khí	1	2	3	4
3	Chiều dày lớp mạ	1	2	3	4
4	Điện áp tăng cao tần số công nghiệp (khô và ướt)	1	2	3	4
5	Độ tăng nhiệt	1	2	3	4
6	Xung sét		1	2	3
	Số lượng lấy mẫu tối thiểu	1	2	3	4

Ghi chú:

+ Mỗi cái bao gồm: [Thân/bộ đỡ ống chì + Cản cầu chì + Lõi đồng làm ngắn hồ quang] của 1 pha.

+ Có thể lấy mẫu nhiều hơn số lượng trên để thử nghiệm đồng thời các hạng mục trên các mẫu khác nhau, nhằm giảm thời gian thử nghiệm (nếu cần).

+ Các mẫu FCO sau khi thử nghiệm đạt yêu cầu được trả lại đơn vị mua hàng để đối chứng với cả lô hàng khi giao nhận và tiếp tục lắp đặt sử dụng. Trường hợp thử nghiệm không đạt phải lưu lại tại đơn vị thử nghiệm đến khi giải quyết xong các thủ tục đổi trả hàng hóa hoặc hủy hợp đồng theo quy định.

##### **b. Đánh giá khi có hạng mục thử nghiệm không đạt:**

+ Đối với FCO Khi có bất kỳ hạng mục thử nghiệm nào không đạt, toàn bộ lô hàng chủng loại FCO đó được đánh giá không đạt.

+ Khi có chủng loại FCO nào được đánh giá không đạt thì Nhà cung cấp được thay thế toàn bộ chủng loại đó để lấy mẫu thử nghiệm lại từ đầu và chịu mọi chi phí phát sinh. Tuy nhiên Nhà cung cấp chỉ được thay thế hàng hóa một lần, nếu vẫn không đạt phải tiến hành xử lý theo quy định.

### **D. Bảng yêu cầu đặc tính kỹ thuật FCO 22 kV:**

TT	Hạng mục	Đơn vị	Yêu cầu
1	Nhà sản xuất		Nêu cụ thể
2	Nước sản xuất/Năm SX		Nêu cụ thể/ $\geq$ năm 2024

<b>TT</b>	<b>Hạng mục</b>	<b>Đơn vị</b>	<b>Yêu cầu</b>
3	Mã hiệu		Nêu cụ thể
4	Tiêu chuẩn áp dụng		IEC 60282-2, IEC 61109, ANSI C37.41, ANSI C37. 42 hoặc các tiêu chuẩn tương đương
5	Chủng loại		FCO loại 01 pha, lắp đặt ngoài trời, trên cột điện, có bộ phận ngắt hồ quang cho phép đóng cắt có tải. Cách điện là loại gốm sứ tráng men có khả năng làm việc ở điều kiện ô nhiễm nặng như khu vực ven biển, sương muối, ô nhiễm công nghiệp, bức xạ tia cực tím v.v. cũng như khí hậu nhiệt đới ẩm
6	Điện áp định mức làm việc của thiết bị (pha - pha)	kV	$\geq 24$
7	Tần số định mức	Hz	50
8	Dòng điện làm việc liên tục định mức	A	$\geq 100$
9	Định mức dòng cắt không đối xứng	kArms	$\geq 12$
10	Định mức dòng cắt đối xứng	kArms	$\geq 8,0$
11	Mức chịu đựng điện áp xung (1,2/50 $\mu$ s)	kVp	$\geq 125$
12	Mức chịu đựng điện áp tần số công nghiệp 50Hz trong 1 phút	kVrms	$\geq 50$
13	Phụ kiện đi kèm FCO		
13.1	Cách điện		- Loại gốm sứ tráng men
	- Nhà sản xuất		Nêu cụ thể
	- Nước sản xuất		Nêu cụ thể
	- Chiều dài đường rò tối thiểu qua bề mặt cách điện	mm/kV	$\geq 20$
13.2	Cần cầu chì (Fuseholder)		- Được làm bằng vật liệu sợi thủy tinh (fiber glass) chịu lực cao và chịu được tia cực tím - Có lõi đồng làm ngắn hồ quang tương thích với các dây chì thông dụng
13.3	Đầu cực đấu nối		Loại kẹp 2 rãnh song song (PG clamp type) bằng đồng mạ thiếc (tin-plated bronze) có thể đấu nối với dây đồng hoặc dây nhôm

TT	Hạng mục	Đơn vị	Yêu cầu
13.4	Giá đỡ lắp trên xà, bu lông, đai ốc, vòng đệm...		Làm thép không gỉ hoặc làm bằng thép mạ kẽm nhúng nóng với bề dày lớp mạ > 80 µm
14	Nhãn thiết bị		Theo tiêu chuẩn ANSI C37.42 hoặc tương đương
15	Nhận dạng nhà sản xuất		Tên hoặc logo nhà sản xuất phải được đúc nổi hoặc đúc chìm trên phần cách điện hoặc được đúc nổi trên phần ngâm đỡ cần cầu chì.
16	Yêu cầu về thử nghiệm		Theo yêu cầu tại <b>Khoản c mục B</b>
17	Bản vẽ và tài liệu kỹ thuật		Theo yêu cầu tại <b>Khoản d mục B</b>

### 17. Cầu chì tự rơi FCO 35 kV – cách điện gồm:

#### A. Điều kiện chung:

##### a. Điều kiện môi trường làm việc của thiết bị

Nhiệt độ môi trường lớn nhất	45°C
Nhiệt độ môi trường nhỏ nhất	0°C
Khí hậu	Nhiệt đới, nóng ẩm
Độ ẩm cực đại	100%
Độ cao lắp đặt thiết bị so với mực nước biển	≤ 1000m
Vận tốc gió lớn nhất	160 km/h

##### b. Điều kiện vận hành của hệ thống điện.

Điện áp danh định của hệ thống (kV)	35
Sơ đồ nối	3 pha
Chế độ nối đất trung tính	Trung tính cách ly hoặc nối đất qua trở kháng
Điện áp làm việc lớn nhất của thiết bị (kV)	38,5
Tần số (Hz)	50

##### c. Chứng chỉ chất lượng:

Nhà sản xuất phải có chứng chỉ về hệ thống quản lý chất lượng (ISO-9001 hoặc tương đương) được áp dụng vào ngành nghề sản xuất thiết bị. Nhà sản xuất phải có phòng thử nghiệm xuất xưởng với các trang thiết bị phục vụ thử nghiệm được kiểm chuẩn bởi cơ quan quản lý chất lượng.

Nhà sản xuất phải tuân thủ các quy định của Nhà nước về an toàn cháy nổ, môi trường, sở hữu trí tuệ, nhãn mác v.v.

#### B. Yêu cầu chung:

a. 1. Cầu chì tự rơi (FCO) là loại 1 pha, lắp đặt ngoài trời, trên cột điện. Thiết kế FCO bao gồm các bộ phận: Cách điện, cần cầu chì, dây chì (với dòng điện định mức phù hợp) và bộ giá đỡ lắp trên xà, bu lông, đai ốc, vòng đệm v.v. Cách điện phải là loại gốm sứ tráng men có khả năng làm việc ở điều kiện ô nhiễm nặng như khu vực ven biển, sương muối, ô nhiễm công nghiệp, bức xạ tia cực tím v.v. cũng như khí hậu nhiệt đới ẩm.

b. Thiết bị được chế tạo, thử nghiệm theo tiêu chuẩn IEC 60282-2, ANSI C37.41, ANSI C37.42 hoặc các tiêu chuẩn tương đương.

c. Các yêu cầu về thử nghiệm:

+) Thử nghiệm xuất xưởng (Routine test): Thử nghiệm xuất xưởng được thực hiện bởi Nhà sản xuất trên mỗi sản phẩm sản xuất ra tại Nhà sản xuất. Việc thử nghiệm xuất xưởng được thực hiện theo tiêu chuẩn sản xuất tương ứng, bao gồm các hạng mục sau đây:

- Kiểm tra ngoại quan (Visual inspection).
- Thử nghiệm chịu đựng điện áp tần số công nghiệp 50 Hz, 1 phút (Power-frequency withstand voltage test).
- Thử nghiệm thao tác cơ khí (Mechanical operation test).

+) Thử nghiệm điển hình (Design/type test):

Thử nghiệm điển hình phải được thực hiện và chứng nhận bởi phòng thử nghiệm độc lập (đạt chứng chỉ ISO/IEC 17025) trên mẫu sản phẩm tương tự. Việc thử nghiệm điển hình được thực hiện theo tiêu chuẩn IEC 60282-2, ANSI C37.41, ANSI C37.42 hoặc các tiêu chuẩn tương đương, bao gồm những hạng mục thử nghiệm sau đây:

- Thử nghiệm điện môi (Dielectric test).
- Thử nghiệm khả năng cắt (Interrupting/Breaking tests).
- Thử nghiệm độ tăng nhiệt (Temperature rise tests).
- Thử nghiệm ảnh hưởng tần số radio (Radio-influence tests).
- Thử áp suất tĩnh (Expandable cap static relief pressure tests).
- Thử nghiệm độ bền cơ khí (Mechanical tests).

+) Thử nghiệm nghiệm thu sự phù hợp (Conformance test): Trường hợp cần thiết, trong quá trình giao hàng, Đơn vị có thể yêu cầu nhà sản xuất (hoặc đơn vị cấp hàng) thực hiện lấy mẫu ngẫu nhiên FCO từ lô hàng để thực hiện thí nghiệm, kiểm tra chất lượng hàng hóa so với cam kết trong Hợp đồng. Việc thử nghiệm nghiệm thu được thực hiện bởi Phòng thử nghiệm độc lập (đạt chứng chỉ ISO/IEC 17025) với các hạng mục sau:

- Thử nghiệm chịu đựng điện áp tần số công nghiệp - khô (Power-frequency dry-withstand voltage test).
- Thử nghiệm độ bền cơ khí (Mechanical tests).

d. Bản vẽ và tài liệu kỹ thuật:

Thiết bị phải được cung cấp bản vẽ và tài liệu kỹ thuật sau:

- +) Bản vẽ tổng thể bao gồm kích thước và khối lượng.
- +) Tài liệu hướng dẫn lắp đặt, vận hành, sửa chữa và bảo dưỡng thiết bị, phụ kiện.
- +) Các biên bản thử nghiệm và giấy chứng nhận quản lý chất lượng ISO.

e. Yêu cầu khác:

+ Thiết bị mới nguyên 100%, không có khiếm khuyết, có chứng nhận nguồn gốc xuất xứ hàng hóa rõ ràng, hợp pháp và có chứng nhận chất lượng hàng hóa, kèm theo các tài liệu liên quan để chứng minh hàng hoá được cung cấp phù hợp với yêu cầu của thiết kế và quy định trong hợp đồng đã ký kết.

+ Thiết bị phải đáp ứng được độ bền đối với các điều kiện về khí hậu và môi trường tại Việt Nam: được nhiệt đới hóa, phù hợp với điều kiện môi trường lắp đặt vận hành.

+ Các chi tiết bằng thép (giá đỡ, các bulông, đai ốc v.v.) phải được mạ kẽm nhúng nóng theo tiêu chuẩn TCVN 5408:2007 và các tiêu chuẩn tương đương hiện hành về mạ kẽm nhúng nóng.

### C. Quy định lấy mẫu FCO:

#### a. Quy định về số lượng lấy mẫu xác suất và các hạng mục thử nghiệm kiểm soát chất lượng:

a. Áp dụng đối với mỗi chủng loại FCO trong từng đợt giao hàng

STT	Hạng mục	Từ 1÷6 cái	Từ 7÷18 cái	Từ 19÷60 cái	>60 cái
1	Kiểm tra ngoại dạng, các kích thước	1	2	3	4
2	Thao tác cơ khí	1	2	3	4
3	Chiều dày lớp mạ	1	2	3	4
4	Điện áp tăng cao tần số công nghiệp (khô và ướt)	1	2	3	4
5	Độ tăng nhiệt	1	2	3	4
6	Xung sét		1	2	3
	Số lượng lấy mẫu tối thiểu	1	2	3	4

Ghi chú:

+ Mỗi cái bao gồm: [Thân/bộ đỡ ống chì + Cần cầu chì + Lõi đồng làm ngắn hồ quang] của 1 pha.

+ Có thể lấy mẫu nhiều hơn số lượng trên để thử nghiệm đồng thời các hạng mục trên các mẫu khác nhau, nhằm giảm thời gian thử nghiệm (nếu cần).

+ Các mẫu FCO sau khi thử nghiệm đạt yêu cầu được trả lại đơn vị mua hàng để đối chứng với cả lô hàng khi giao nhận và tiếp tục lắp đặt sử dụng. Trường hợp thử nghiệm không đạt phải lưu lại tại đơn vị thử nghiệm đến khi giải quyết xong các thủ tục đổi trả hàng hóa hoặc hủy hợp đồng theo quy định.

#### b. Đánh giá khi có hạng mục thử nghiệm không đạt:

+ Đối với FCO Khi có bất kỳ hạng mục thử nghiệm nào không đạt, toàn bộ lô hàng chủng loại FCO đó được đánh giá không đạt.

+ Khi có chủng loại FCO nào được đánh giá không đạt thì Nhà cung cấp được thay thế toàn bộ chủng loại đó để lấy mẫu thử nghiệm lại từ đầu và chịu mọi chi phí phát sinh. Tuy nhiên Nhà cung cấp chỉ được thay thế hàng hóa một lần, nếu vẫn không đạt phải tiến hành xử lý theo quy định.

#### D. Bảng yêu cầu đặc tính kỹ thuật FCO 35 kV:

TT	Hạng mục	Đơn vị	Yêu cầu
1	Nhà sản xuất		Nêu cụ thể
2	Nước sản xuất		Nêu cụ thể
3	Mã hiệu		Nêu cụ thể
4	Tiêu chuẩn áp dụng		IEC 60282-2, IEC 61109, ANSI C37.41, ANSI C37. 42 hoặc các tiêu chuẩn tương đương
5	Chủng loại		FCO loại 01 pha, lắp đặt ngoài trời, trên cột điện, cách điện là loại gốm sứ tráng men có khả năng làm việc ở điều kiện ô nhiễm nặng như khu vực ven biển, sương

			muối, ô nhiễm công nghiệp, bức xạ tia cực tím v.v. cũng như khí hậu nhiệt đới ẩm
6	Điện áp định mức làm việc của thiết bị (pha-pha)	kV	$\geq 35$
7	Tần số định mức	Hz	50
8	Dòng điện làm việc liên tục định mức	A	$\geq 100$
9	Định mức dòng cắt không đối xứng	kArms	$\geq 10$
10	Định mức dòng cắt đối xứng	kArms	$\geq 5,0$
11	Mức chịu đựng điện áp xung (1,2/50 $\mu$ s)	kVp	$\geq 170$
12	Mức chịu đựng điện áp tần số công nghiệp 50Hz trong 1 phút	kVrms	$\geq 70$
13	Phụ kiện đi kèm FCO		
13.1	Cách điện		Loại gốm sứ tráng men
	- Nhà sản xuất		Nêu cụ thể
	- Nước sản xuất		Nêu cụ thể
	- Chiều dài đường rò tối thiểu qua bề mặt cách điện	mm/kV	$\geq 20$
13.2	Cần cầu chì (Fuseholder)		- Được làm bằng vật liệu sợi thủy tinh (fiber glass) chịu lực cao và chịu được tia cực tím - Có lõi đồng làm ngắn hồ quang tương thích với các dây chì thông dụng.
13.3	Đầu cực đấu nối		Loại kẹp 2 rãnh song song (PG clamp type) bằng đồng mạ thiếc (tin-plated bronze) có thể đấu nối với dây đồng hoặc dây nhôm
13.4	Giá đỡ lắp trên xà, bu lông, đai ốc, vòng đệm...		Làm thép không gỉ hoặc làm bằng thép mạ kẽm nhúng nóng với bề dày lớp mạ $\geq 80 \mu$ m
10	Nhãn thiết bị		Theo Theo tiêu chuẩn ANSI C37.42 hoặc tương đương
11	Nhận dạng nhà sản xuất		Tên hoặc logo nhà sản xuất phải được đúc nổi hoặc đúc chìm trên phần cách điện hoặc được đúc nổi trên phần ngàm đỡ cần cầu chì.
12	Yêu cầu về thử nghiệm		Theo yêu cầu tại <b>Khoản c mục B</b>

13	Bản vẽ và tài liệu kỹ thuật		Theo yêu cầu tại <b>Khoản d mục B</b>
----	-----------------------------	--	---------------------------------------

## **18. Dây chảy cầu chì sử dụng cho FCO:**

### **A. Yêu cầu chung:**

a. Dây chì (Fuse link) thuộc loại K (cắt nhanh), được chế tạo để lắp đặt phù hợp trên FCO sử dụng trên lưới điện trung áp 22kV và 35kV.

b. Dây chì được chế tạo, thử nghiệm theo tiêu chuẩn ANSI C37.41, ANSI C37.42 hoặc các tiêu chuẩn tương đương.

c. Các yêu cầu về thử nghiệm:

+ Thử nghiệm xuất xưởng (Routine test):

Thử nghiệm xuất xưởng được thực hiện bởi Nhà sản xuất trên mỗi sản phẩm sản xuất ra tại Nhà sản xuất. Việc thử nghiệm xuất xưởng được thực hiện theo tiêu chuẩn sản xuất tương ứng.

+ Thử nghiệm điển hình (Design/type test):

Thử nghiệm điển hình phải được thực hiện và chứng nhận bởi phòng thử nghiệm độc lập (đạt chứng chỉ ISO/IEC 17025) trên mẫu sản phẩm tương tự. Việc thử nghiệm điển hình được thực hiện theo tiêu chuẩn ANSI C37.41, ANSI C37.42 hoặc các tiêu chuẩn tương đương bao gồm những hạng mục thử nghiệm sau đây:

- Thử nghiệm độ tăng nhiệt (Temperature rise tests)

- Thử nghiệm đường cong đặc tuyến thời gian cắt theo dòng sự cố (TimeCurrent tests).

- Thử nghiệm độ bền cơ khí dây chì (Mechanical tests of fuse-links).

- Thử nghiệm khả năng chịu kéo (Tensile withstand strength).

+ Thử nghiệm nghiệm thu (Sample test):

Trường hợp cần thiết, trong quá trình giao hàng, Đơn vị có thể yêu cầu nhà sản xuất (hoặc đơn vị cấp hàng) thực hiện lấy mẫu ngẫu nhiên dây chì từ lô hàng để thực hiện thí nghiệm, kiểm tra chất lượng hàng hóa. Việc thử nghiệm nghiệm thu

được thực hiện bởi Phòng thử nghiệm độc lập (đạt chứng chỉ ISO/IEC 17025) với hạng mục sau:

- Thử nghiệm độ bền cơ khí dây chì (Mechanical tests of fuse-links).

d. Bản vẽ và tài liệu kỹ thuật:

Thiết bị phải được cung cấp bản vẽ và tài liệu kỹ thuật sau:

- + ) Bản vẽ tổng thể bao gồm kích thước và khối lượng.
- + ) Tài liệu hướng dẫn lắp đặt, vận hành thiết bị. 30/33
- + ) Bảng đặc tuyến thời gian cắt theo dòng sự cố (Time - Current characteristics) tương ứng dòng định mức dây chì công bố của nhà sản xuất đúng với loại dây chì được cung cấp.
- + ) Các biên bản thử nghiệm và giấy chứng nhận quản lý chất lượng ISO.

e. Yêu cầu khác:

- + ) Thiết bị mới nguyên 100%, không có khiếm khuyết, có chứng nhận nguồn gốc xuất xứ hàng hóa rõ ràng, hợp pháp và có chứng nhận chất lượng hàng hóa, kèm theo các tài liệu liên quan để chứng minh hàng hoá được cung cấp phù hợp với yêu cầu của thiết kế và quy định trong hợp đồng đã ký kết.
- + ) Thiết bị phải đáp ứng được độ bền đối với các điều kiện về khí hậu và môi trường tại Việt Nam: được nhiệt đới hóa, phù hợp với điều kiện môi trường lắp đặt vận hành.

## **B. Quy định lấy mẫu Dây chì:**

### **a. Quy định về số lượng lấy mẫu xác suất và các hạng mục thử nghiệm kiểm soát chất lượng:**

a. Áp dụng với mỗi chủng loại theo dòng điện định mức dây chì trong từng đợt giao hàng:

STT	Hạng mục	<1000 cái	Từ 1000÷2000 cái	>2000 cái
1	Kiểm tra ngoại dạng và các kích thước	5	10	15
2	Thử nghiệm cơ khí dây chì (tĩnh và động)	5	10	15

3	Thử nghiệm đặc tính thời gian – dòng điện (*)	18	36	54
	Số lượng lấy mẫu tối thiểu	25	45	65

Ghi chú:

+ (\*) Giai đoạn trước mắt chưa đủ điều kiện thực hiện đầy đủ hạng mục Thử nghiệm đặc tính thời gian – dòng điện, có thể thực hiện thử nghiệm hạng mục này ở bước thử trước hồ quang theo tiêu chuẩn.

+ Các mẫu dây chì được lưu tại đơn vị thử nghiệm.

**b. Đánh giá khi có hạng mục thử nghiệm không đạt:**

+ Nếu trong cùng 1 loại Iđm không đạt từ 2 sợi trở lên ở bước thử bất kỳ, toàn bộ chủng loại dây chì ở Iđm đó được đánh giá là không đạt.

- Trường hợp trong số sợi mẫu của cùng một loại Iđm chỉ có 01 sợi không đạt ở 01 bước thử, cho phép thử lặp lại thêm 03 sợi cùng loại ở cùng bước thử đó. Nếu đạt cả 3 sợi ở bước lặp lại, vẫn được đánh giá đạt ở bước thử này. Trường hợp thử lặp lại vẫn có 1 sợi không đạt trở lên, toàn bộ chủng loại dây chì ở Iđm đó sẽ được đánh giá là không đạt.

+ Khi có chủng loại dây chì nào được đánh giá không đạt thì Nhà cung cấp được thay thế toàn bộ chủng loại đó để lấy mẫu thử nghiệm lại từ đầu và chịu mọi chi phí phát sinh. Tuy nhiên Nhà cung cấp chỉ được thay thế hàng hóa một lần, nếu vẫn không đạt phải tiến hành xử lý theo quy định.

**C. Bảng yêu cầu đặc tính kỹ thuật dây chì (fuse link)**

TT	Hạng mục	Đơn vị	Yêu cầu
1	Nhà sản xuất		Nêu cụ thể
2	Nước sản xuất/Năm sản xuất		Nêu cụ thể/ Yêu cầu $\geq$ năm 2024
3	Mã hiệu		Nêu cụ thể
4	Tiêu chuẩn áp dụng		ANSI C37.41, ANSI C37.42 hoặc các tiêu chuẩn tương đương
5	Chủng loại		Chì loại K (cắt nhanh), được chế tạo để lắp đặt phù hợp trên FCO sử dụng trên lưới điện trung áp 22kV và 35kV
6	Chiều dài tổng thể		$\geq$ 32 inch (tương đương 812 mm)
7	Tần số định mức	Hz	50

8	Cỡ chì/dòng điện định mức của dây chì		Đảm phù hợp với dòng định mức dung lượng máy biến áp phân phối
9	Đầu chì		- Đầu chì là loại tháo rời được,  - Được làm bằng đồng mạ bạc, lớp mạ phải trắng đều, không bị hoen ố, không bị bong tróc.
10	Ống giấy bảo vệ chì		- Vật liệu: giấy đã lưu hóa, dạng quần sớ, có chức năng dập hồ quang và ngăn lửa tiếp xúc với ống fuseholder.  - Ống giấy có độ cứng chắc chắn, không biến dạng, méo mó.  - Đầu ống giấy phải được gắn chắc chắn vào đầu tiếp xúc của chì (các loại chì có đường kính nhỏ cần tăng cường thêm vòng kẹp) đảm bảo ống không tuột xuống trong quá trình vận hành đóng cắt chì hoặc ngắn mạch.
11	Dây chì		phần dây chì (sau khi tháo rời phần đầu) phải có ren ngoài M6x1 để kết nối chắc chắn với lõi đồng làm ngắn hồ quang
11	Nhãn thiết bị		Theo tiêu chuẩn ANSI C37.42 hoặc tương đương. Các thông tin dưới dây phải được in hoặc khắc trên đầu dây chì: - Tên nhà sản xuất (thương hiệu). - Dòng điện định mức. - Dấu hiệu dây chì loại K

			theo sau dòngđiện.
12	Yêu cầu về thử nghiệm		Theo yêu cầu tại Khoản c – Mục A
13	Bản vẽ và tài liệu kỹ thuật		Theo yêu cầu tại Khoản d – Mục A

### 19. Sứ đứng 22 kV:

#### A. Mô tả chung:

- a. Cách điện đỡ là loại LinePost không có ty ngâm trong lòng cách điện.
- b. Chất lượng bề mặt sứ cách điện (Theo TCVN 7998-1, IEC60383-1):
  - Bề mặt cách điện trừ những chỗ để gắn chân kim loại phải được phủ một lớp men đều, mặt men phải láng bóng, không có vết gợn rõ rệt, vết men không được nứt, nhăn.
  - Sứ cách điện không được có vết rạn nứt, sứt, rỗ và có hiện tượng nung sống.
  - Các khuyết tật được phép có trên bề mặt sứ cách điện phải phù hợp với các quy định sau:

+ Khuyết tật trên lớp men là các điểm không có men, vết nứt, kể cả trong lớp men, vết lõm.

+ Tổng diện tích của khiếm khuyết trên mỗi cách điện không được vượt quá:  $100+(DxF)/2000$  mm<sup>2</sup>. Diện tích của mỗi khiếm khuyết không được vượt quá:  $50+(DxF)/20000$ mm<sup>2</sup>. Trong đó: D là đường kính lớn nhất của cách điện(mm), F là chiều dài dòng rò(mm).

+ Không được có khiếm khuyết trên lớp tráng men của lõi loại cách điện dạng thanh dài lõi đặc.

+ Các dạng cách điện khác thì diện tích khiếm khuyết trên lõi không có lớp tráng men không được vượt quá 25mm<sup>2</sup>, những khiếm khuyết do vật lọt vào lớp men thì tổng diện tích không vượt quá 25 mm<sup>2</sup> và nhô ra bề mặt không quá 2mm. Tổng diện tích của các khiếm khuyết loại này được tính vào tổng diện tích khiếm khuyết trên lớp men của cách điện.

+ Những vết lõm rất nhỏ trên bề mặt cách điện có đường kính nhỏ hơn 1mm (ví dụ những hạt bụi nhỏ trong quá trình tráng men) thì không tính vào tổng diện tích khiếm khuyết trên lớp men của cách điện. Tuy nhiên, trên diện tích 50mm x 10 mm bất kỳ không được có quá 15 vết. Ngoài ra, tổng số vết lõm trên cách điện không được vượt quá:  $50+(DxF)/1500$ . Trong đó: D, F được xác định như trên.

c. Cách điện phải có các ký hiệu: Nhà sản xuất, năm sản xuất, lực phá hủy, mã hiệu cách điện trên bề mặt và không bị mờ trong quá trình sử dụng.

d. Mỗi quả sứ cách điện phải được cung cấp đầy đủ phụ kiện đi kèm như ty sứ, 02 đai ốc, 01 vòng đệm vênh, 01 vòng đệm phẳng.v.v.

e. Ty sứ là loại có thể tháo rời và được thiết kế phù hợp để lắp đặt trên cánh xà thép hình, lắp trên cột bê tông ly tâm hoặc cột sắt. Chiều dài phần chân ty sứ (phần cắm vào giá đỡ, xà thép v.v.) phải đảm bảo tính toán thiết kế. Các phụ kiện độ Cách điện đứng phải đảm bảo khả năng chịu lực tương đương hoặc lớn hơn lực phá hủy của cách điện được quy định ở bảng thông số kỹ thuật.

f. Sứ đứng phải được thiết kế với chiều cao thích hợp sao cho sau khi lắp đặt hoàn thiện khoảng cách pha - đất trong điều kiện quá điện áp khí quyển tiêu chuẩn với các cấp điện áp được quy định trong các Quy chuẩn kỹ thuật điện hiện hành.

**B. Tiêu chuẩn chế tạo:** Cách điện đỡ được chế tạo theo tiêu chuẩn TCVN 7998-1, IEC 60383-1 hoặc các tiêu chuẩn tương đương.

#### C. Yêu cầu về thử nghiệm:

a. Yêu cầu về thí nghiệm xuất xưởng (Routine test): Biên bản thí nghiệm xuất xưởng được thực hiện bởi nhà sản xuất hoặc đơn vị thử nghiệm độc lập trên mỗi sản phẩm sản xuất ra tại nhà sản xuất để chứng minh khả năng đáp ứng các yêu cầu kỹ thuật, bao gồm các hạng mục chính sau:

- Kiểm tra ngoại quan (Routine visual inspection).
- Thí nghiệm độ bền cơ (Routine mechanical test).
- Thí nghiệm điện (Routine electrical test) (only on class B insulators of ceramic material or annealed glass).

b. Yêu cầu về thí nghiệm điển hình (Type test): Biên bản thí nghiệm điển hình được thực hiện bởi đơn vị thử nghiệm độc lập đạt chứng chỉ ISO/IEC 17025 để chứng minh khả năng đáp ứng các yêu cầu kỹ thuật, bao gồm các hạng mục chính sau:

- Kiểm tra kích thước của cách điện (Verification of the dimensions).
- Thí nghiệm lực phá hủy cơ học khi uốn (Mechanical failing load test).
- Thí nghiệm tính năng nhiệt - cơ (Thermal-mechanical performance test) theo TCVN 7998-1.
- Thí nghiệm điện áp chịu đựng xung sét (Lightning impulse voltage tests).
- Thí nghiệm chịu đựng điện áp ở tần số nguồn ở trạng thái ướt (Wet power-frequency voltage tests).

c. Yêu cầu về thí nghiệm mẫu (Sample test): Các mẫu thử sẽ được bên mua lựa chọn ngẫu nhiên với số lượng mẫu thử quy định tại mục E và được thí nghiệm tại một Đơn vị thử nghiệm độc lập đạt chứng chỉ ISO/IEC 17025 dưới sự chấp thuận của bên mua để chứng minh hàng hóa đáp ứng các yêu cầu của hợp đồng. Các thử nghiệm mẫu được thực hiện theo tiêu chuẩn IEC 60383-1 hoặc tiêu chuẩn tương đương, gồm các hạng mục chính sau:

- Kiểm tra kích thước của cách điện (Verification of the dimensions) (E2).
- Thí nghiệm lực chịu đựng cơ học khi uốn (Mechanical failing load test) (E1).
- Thí nghiệm chu kỳ nhiệt (Temperature cycle test) (E1+E2).
- Đo chiều dày lớp mạ kẽm phân kim loại (Galvanizing test) (E2).
- Thử nghiệm sốc nhiệt (Thermal shock test) (E2) cho cách điện Toughened glass.
- Kiểm tra độ rỗng cách điện gốm (Porosity test) (E1) cho cách điện Ceramic material.

#### **D. Yêu cầu chung:**

a. Thiết bị phải được cung cấp bản vẽ và tài liệu kỹ thuật sau:

- Bản vẽ mô tả cấu trúc chung của thiết bị.
- Bản vẽ hướng dẫn lắp đặt.
- Tài liệu hướng dẫn lắp đặt, vận hành, sửa chữa và thí nghiệm.
- Các biên bản thí nghiệm và giấy chứng nhận quản lý chất lượng.

b. Yêu cầu khác:

- Thiết bị mới nguyên 100%, không có khiếm khuyết, có chứng nhận nguồn gốc xuất xứ hàng hóa (CO) rõ ràng, hợp pháp và có chứng nhận chất lượng hàng hóa, kèm theo các tài liệu liên quan để chứng minh hàng hóa được cung cấp phù hợp với yêu cầu của thiết kế và quy định trong hợp đồng đã ký kết.

- Cách điện đường dây phải đáp ứng được độ bền đối với các điều kiện về khí hậu và môi trường tại Việt Nam: được nhiệt đới hóa, phù hợp với điều kiện môi trường lắp đặt vận hành.

- Các chi tiết bằng thép (ty sứ, các bulông, ...) phải được mạ kẽm nhúng nóng theo tiêu chuẩn TCVN 5408: 2007 và các tiêu chuẩn tương đương hiện hành về mạ kẽm nhúng nóng với bề dày tối thiểu là 85µm.

- Ghi nhãn cách điện: Mỗi cách điện phải ghi rõ nhãn hiệu hoặc thương hiệu của nhà sản xuất, năm sản xuất và lực phá hủy. Việc ghi nhãn phải dễ đọc, bền và không tẩy xóa được.

- Đóng gói cách điện: Cách điện phải được xếp cẩn thận trong thùng gỗ, carton v.v. đảm bảo cách điện không bị hư hỏng trong quá trình vận chuyển

### E. Quy định mẫu thử cho cách điện:

a. Quy định số lượng lấy mẫu:

- Quy định số lượng lấy mẫu như sau:

Số lượng mỗi chủng loại cách điện	Đơn vị tính	Số lượng lấy mẫu	Ghi chú
Dưới 100	Không yêu cầu lấy mẫu		
Từ trên 100 đến 300	Cái	3	
Từ trên 300 đến 2000	Cái	7	
Từ trên 2000 đến 5000	Cái	12	
Từ trên 5000 đến 10000	Cái	18	
Trên 10000	Cái	24	

- Các mẫu thử nghiệm đạt tiêu chuẩn sẽ chỉ lưu mỗi chủng loại 01 mẫu duy nhất. Số còn lại hoàn trả cho đơn vị mua sắm sau khi dán tem thử nghiệm để tiếp tục sử dụng cho dự án, hoặc để lưu trữ, đối chiếu với sản phẩm lắp đặt thực tế trên lưới. Các nội dung quy định khác không thay đổi.

b. Quy định về thử nghiệm lặp lại và xử lý khi thử nghiệm không đạt:

- Trong quá trình thử nghiệm mẫu điện hình một số chủng loại VTTB, khi gặp trường hợp có duy nhất một hạng mục thử nghiệm không đạt (trên một mẫu duy nhất), cho phép chủ đầu tư và đơn vị thử nghiệm lựa chọn xác suất thêm 02 mẫu khác cùng lô hàng đã tập kết ban đầu, để tiến hành lại hạng mục thử nghiệm không đạt đó. (1) Trường hợp vẫn có mẫu không đạt hạng mục này thì lập biên bản thử nghiệm kết luận hạng mục thử nghiệm VTTB này không đạt tiêu chuẩn; (2) Trường hợp cả hai mẫu thử nghiệm lặp lại đều đạt thì có thể kết luận hạng mục thử nghiệm này đạt tiêu chuẩn, tuy nhiên vẫn phải đối trả sản phẩm có hạng mục không đạt ban đầu. Sản phẩm đối trả phải được thử nghiệm đầy đủ các hạng mục theo quy định.

(Chi tiết áp dụng quy ước thử nghiệm lặp lại xem tại điểm c dưới đây)

- Trường hợp một mẫu VTTB lựa chọn xác suất có hơn một hạng mục thử nghiệm không đạt, hoặc có từ hai mẫu trở lên đều có hạng mục không đạt, thì không được áp dụng quy ước này mà phải kết luận không đạt tiêu chuẩn.

c. Chủng loại VTTB áp dụng thử nghiệm lặp lại và định hướng xử lý khi có kết quả

STT	Chủng loại VTTB	Hạng mục thử nghiệm	Thử nghiệm lặp lại	Xử lý khi kết quả cuối cùng không đạt	Thử nghiệm VTTB thay thế
(1)	(2)	(3)	(4)	(5)	(6)
1	Cách điện	Các hạng mục quy định	Áp dụng	Trả lại chủng loại sản phẩm có mẫu thử không đạt	Lấy mẫu xác suất thí nghiệm lại chủng loại thay thế

Lưu ý: Khi có kết quả thử nghiệm mẫu VTTB không đạt, chỉ cho phép nhà thầu cung cấp đối trả lại một lần. Mọi chi phí thử nghiệm VTTB cấp lại (như cột 6 tại bảng trên) và các phát sinh khác do nhà thầu chịu trách nhiệm. Trường hợp lô VTTB cấp lại vẫn có hạng mục thử nghiệm không đạt sẽ không được áp dụng bước thử nghiệm lặp lại, đồng thời tiến hành các thủ tục hủy bỏ hợp đồng theo quy định.

F. Bảng thông số kỹ thuật cụ thể:

TT	Hạng mục	Đơn vị	Yêu cầu	Ghi chú
----	----------	--------	---------	---------

1	Nhà sản xuất		Nêu cụ thể	
2	Nước sản xuất		Nêu cụ thể	
3	Năm sản xuất		Yêu cầu $\geq$ năm 2024	
4	Mã hiệu		Nêu cụ thể	
5	Tiêu chuẩn áp dụng		TCVN 7998-1, IEC 60383-1 hoặc tương đương	
6	Loại		Sứ tráng men, cấu trúc theo kiểu Line Post	
7	Điện áp làm việc cực đại	kVrms	$\geq 24$	
8	Chiều dài đường rò trên bề mặt tối thiểu	mm/kV	$\geq 600$	
9	Lực phá hủy cơ học của cách điện khi chịu uốn	kN	$\geq 12,5$	
10	Điện áp chịu đựng tần số 50Hz/1 phút ở trạng thái khô	kVrms	$\geq 85$	
11	Điện áp chịu đựng tần số 50Hz/10 giây ở trạng thái ướt	kVrms	$\geq 65$	
12	Điện áp chịu đựng xung sét (1,2/50 $\mu$ s)	kVpeak	$\geq 150$	
13	Chiều dài ty đoạn gắn vào xà	mm	140-150	
14	Chiều dài phần ren ty sứ	mm	$\geq 100$ hoặc lựa chọn theo tính toán thiết kế	
15	Đường kính ty sứ	mm	$\geq 20$	

16	Bán kính cong của cổ cách điện đỡ	mm	Nêu rõ	
17	Bán kính cong rãnh đặt dây trên đỉnh sứ	mm	Nêu rõ	
18	Các phụ kiện đi kèm ty		2 đai ốc, 1 đệm phẳng và 1 đệm vênh bằng thép không rỉ hoặc thép mạ kẽm nhúng nóng.	
19	Điều kiện lắp đặt, môi trường làm việc		Ngoài trời, nhiệt đới hóa.	
20	Bản vẽ và tài liệu kỹ thuật		Có	

## 20. Sứ đứng 35 kV:

### A. Mô tả chung:

- a. Cách điện đỡ là loại LinePost không có ty ngàm trong lòng cách điện.
- b. Chất lượng bề mặt sứ cách điện (Theo TCVN 7998-1, IEC60383-1):
  - Bề mặt cách điện trừ những chỗ để gắn chân kim loại phải được phủ một lớp men đều, mặt men phải láng bóng, không có vết gợn rỗ rết, vết men không được nứt, nhão.
  - Sứ cách điện không được có vết rạn nứt, sứt, rỗ và có hiện tượng nung sống.
  - Các khuyết tật được phép có trên bề mặt sứ cách điện phải phù hợp với các quy định sau:
    - + Khuyết tật trên lớp men là các điểm không có men, vết nứt, kể cả trong lớp men, vết lõm.
    - + Tổng diện tích của khiếm khuyết trên mỗi cách điện không được vượt quá:  $100+(DxF)/2000$  mm<sup>2</sup>. Diện tích của mỗi khiếm khuyết không được vượt quá:  $50+(DxF)/20000$ mm<sup>2</sup>. Trong đó: D là đường kính lớn nhất của cách điện(mm), F là chiều dài dòng rò(mm).
    - + Không được có khiếm khuyết trên lớp tráng men của lõi loại cách điện dạng thanh dài lõi đặc.
    - + Các dạng cách điện khác thì diện tích khiếm khuyết trên lõi không có lớp tráng men không được vượt quá 25mm<sup>2</sup>, những khiếm khuyết do vật lọt vào lớp men thì tổng diện tích không vượt quá 25 mm<sup>2</sup> và nhô ra bề mặt không quá 2mm. Tổng diện tích của các khiếm khuyết loại này được tính vào tổng diện tích khiếm khuyết trên lớp men của cách điện.
    - + Những vết lõm rất nhỏ trên bề mặt cách điện có đường kính nhỏ hơn 1mm (ví dụ những hạt bụi nhỏ trong quá trình tráng men) thì không tính vào tổng diện tích khiếm khuyết trên lớp men của cách điện. Tuy nhiên, trên diện tích 50mm x 10 mm bất kỳ không được có quá 15 vết. Ngoài ra, tổng số vết lõm trên cách điện không được vượt quá:  $50+(DxF)/1500$ . Trong đó: D, F được xác định như trên.

c. Cách điện phải có các ký hiệu: Nhà sản xuất, năm sản xuất, lực phá hủy, mã hiệu cách điện trên bề mặt và không bị mờ trong quá trình sử dụng.

d. Mỗi quả sứ cách điện phải được cung cấp đầy đủ phụ kiện đi kèm như ty sứ, 02 đai ốc, 01 vòng đệm vênh, 01 vòng đệm phẳng.v.

e. Ty sứ là loại có thể tháo rời và được thiết kế phù hợp để lắp đặt trên cánh xà thép hình, lắp trên cột bê tông ly tâm hoặc cột sắt. Chiều dài phần chân ty sứ (phần cắm vào giá đỡ, xà thép v.v.) phải đảm bảo tính toán thiết kế. Các phụ kiện độ Cách điện đứng phải đảm bảo khả năng chịu lực tương đương hoặc lớn hơn lực phá hủy của cách điện được quy định ở bảng thông số kỹ thuật.

f. Sứ đứng phải được thiết kế với chiều cao thích hợp sao cho sau khi lắp đặt hoàn thiện khoảng cách pha - đất trong điều kiện quá điện áp khí quyển tiêu chuẩn với các cấp điện áp được quy định trong các Quy chuẩn kỹ thuật điện hiện hành.

**B. Tiêu chuẩn chế tạo:** Cách điện đỡ được chế tạo theo tiêu chuẩn TCVN 7998-1, IEC 60383-1 hoặc các tiêu chuẩn tương đương.

### **C. Yêu cầu về thử nghiệm:**

a. Yêu cầu về thí nghiệm xuất xưởng (Routine test): Biên bản thí nghiệm xuất xưởng được thực hiện bởi nhà sản xuất hoặc đơn vị thử nghiệm độc lập trên mỗi sản phẩm sản xuất ra tại nhà sản xuất để chứng minh khả năng đáp ứng các yêu cầu kỹ thuật, bao gồm các hạng mục chính sau:

- Kiểm tra ngoại quan (Routine visual inspection).
- Thí nghiệm độ bền cơ (Routine mechanical test).
- Thí nghiệm điện (Routine electrical test) (only on class B insulators of ceramic material or annealed glass).

b. Yêu cầu về thí nghiệm điển hình (Type test): Biên bản thí nghiệm điển hình được thực hiện bởi đơn vị thử nghiệm độc lập đạt chứng chỉ ISO/IEC 17025 để chứng minh khả năng đáp ứng các yêu cầu kỹ thuật, bao gồm các hạng mục chính sau:

- Kiểm tra kích thước của cách điện (Verification of the dimensions).
- Thí nghiệm lực phá hủy cơ học khi uốn (Mechanical failing load test).
- Thí nghiệm tính năng nhiệt – cơ (Thermal-mechanical performance test) theo TCVN 7998-1.
- Thí nghiệm điện áp chịu đựng xung sét (Lightning impulse voltage tests).
- Thí nghiệm chịu đựng điện áp ở tần số nguồn ở trạng thái ướt (Wet power- frequency voltage tests).

c. Yêu cầu về thí nghiệm mẫu (Sample test): Các mẫu thử sẽ được bên mua lựa chọn ngẫu nhiên với số lượng mẫu thử quy định tại mục E và được thí nghiệm tại một Đơn vị thử nghiệm độc lập đạt chứng chỉ ISO/IEC 17025 dưới sự chấp thuận của bên mua để chứng minh hàng hóa đáp ứng các yêu cầu của hợp đồng. Các thử nghiệm mẫu được thực hiện theo tiêu chuẩn IEC 60383- 1 hoặc tiêu chuẩn tương đương, gồm các hạng mục chính sau:

- Kiểm tra kích thước của cách điện (Verification of the dimensions)(E2).
- Thí nghiệm lực chịu đựng cơ học khi uốn (Mechanical failing load test) (E1).
- Thí nghiệm chu kỳ nhiệt (Temperature cycle test)(E1+E2).
- Thử nghiệm sốc nhiệt (Thermal shock test) (E2) cho Toughened glass.
- Kiểm tra độ rỗng cách điện gốm (Porosity test) (E1) cho cách điện Ceramic material.
- Đo chiều dày lớp mạ kẽm phần kim loại (Galvanizing test)(E2).

### **D. Yêu cầu chung:**

a. Thiết bị phải được cung cấp bản vẽ và tài liệu kỹ thuật sau:

- Bản vẽ mô tả cấu trúc chung của thiết bị.
- Bản vẽ hướng dẫn lắp đặt.
- Tài liệu hướng dẫn lắp đặt, vận hành, sửa chữa và thí nghiệm.

- Các biên bản thí nghiệm và giấy chứng nhận quản lý chất lượng.

b. Yêu cầu khác:

- Thiết bị mới nguyên 100%, không có khiếm khuyết, có chứng nhận nguồn gốc xuất xứ hàng hóa (CO) rõ ràng, hợp pháp và có chứng nhận chất lượng hàng hóa, kèm theo các tài liệu liên quan để chứng minh hàng hoá được cung cấp phù hợp với yêu cầu của thiết kế và quy định trong hợp đồng đã ký kết.

- Cách điện đường dây phải đáp ứng được độ bền đối với các điều kiện về khí hậu và môi trường tại Việt Nam: được nhiệt đới hóa, phù hợp với điều kiện môi trường lắp đặt vận hành.

- Các chi tiết bằng thép (ty sứ, các bulông, ...) phải được mạ kẽm nhúng nóng theo tiêu chuẩn TCVN 5408: 2007 và các tiêu chuẩn tương đương hiện hành về mạ kẽm nhúng nóng với bề dày tối thiểu là 85µm.

- Ghi nhãn cách điện: Mỗi cách điện phải ghi rõ nhãn hiệu hoặc thương hiệu của nhà sản xuất, năm sản xuất và lực phá hủy. Việc ghi nhãn phải dễ đọc, bền và không tẩy xóa được.

- Đóng gói cách điện: Cách điện phải được xếp cẩn thận trong thùng gỗ, carton v.v. đảm bảo cách điện không bị hư hỏng trong quá trình vận chuyển

#### **E. Quy định mẫu thử cho cách điện:**

a. Quy định số lượng lấy mẫu:

- Quy định số lượng lấy mẫu như sau:

Số lượng mỗi chủng loại cách điện	Đơn vị tính	Số lượng lấy mẫu	Ghi chú
Dưới 100	Không yêu cầu lấy mẫu		
Từ trên 100 đến 300	Cái	3	
Từ trên 300 đến 2000	Cái	7	
Từ trên 2000 đến 5000	Cái	12	
Từ trên 5000 đến 10000	Cái	18	
Trên 10000	Cái	24	

- Các mẫu thử nghiệm đạt tiêu chuẩn sẽ chỉ lưu mỗi chủng loại 01 mẫu duy nhất. Số còn lại hoàn trả cho đơn vị mua sắm sau khi dán tem thử nghiệm để tiếp tục sử dụng cho dự án, hoặc để lưu trữ, đối chiếu với sản phẩm lắp đặt thực tế trên lưới. Các nội dung quy định khác không thay đổi.

b. Quy định về thử nghiệm lặp lại và xử lý khi thử nghiệm không đạt:

- Trong quá trình thử nghiệm mẫu điển hình một số chủng loại VTTB, khi gặp trường hợp có duy nhất một hạng mục thử nghiệm không đạt (trên một mẫu duy nhất), cho phép chủ đầu tư và đơn vị thử nghiệm lựa chọn xác suất thêm 02 mẫu khác cùng lô hàng đã tập kết ban đầu, để tiến hành lại hạng mục thử nghiệm không đạt đó. (1) Trường hợp vẫn có mẫu không đạt hạng mục này thì lập biên bản thử nghiệm kết luận hạng mục thử nghiệm VTTB này không đạt tiêu chuẩn; (2) Trường hợp cả hai mẫu thử nghiệm lặp lại đều đạt thì có thể kết luận hạng mục thử nghiệm này đạt tiêu chuẩn, tuy nhiên vẫn phải đổi trả sản phẩm có hạng mục không đạt ban đầu. Sản phẩm đổi trả phải được thử nghiệm đầy đủ các hạng mục theo quy định.

(Chi tiết áp dụng quy ước thử nghiệm lặp lại xem tại điểm c dưới đây)

- Trường hợp một mẫu VTTB lựa chọn xác suất có hơn một hạng mục thử nghiệm không đạt, hoặc có từ hai mẫu trở lên đều có hạng mục không đạt, thì không được áp dụng quy ước này mà phải kết luận không đạt tiêu chuẩn.

c. Chủng loại VTTB áp dụng thử nghiệm lặp lại và định hướng xử lý khi có kết quả

STT	Chủng loại VTTB	Hạng mục thử nghiệm	Thử nghiệm lặp lại	Xử lý khi kết quả cuối cùng không đạt	Thử nghiệm VTTB thay thế

(1)	(2)	(3)	(4)	(5)	(6)
1	Cách điện	Các hạng mục quy định	Áp dụng	Trả lại chủng loại sản phẩm có mẫu thử không đạt	Lấy mẫu xác suất thí nghiệm lại chủng loại thay thế

Lưu ý: Khi có kết quả thử nghiệm mẫu VTTB không đạt, chỉ cho phép nhà thầu cung cấp đổi trả lại một lần. Mọi chi phí thử nghiệm VTTB cấp lại (như cột 6 tại bảng trên) và các phát sinh khác do nhà thầu chịu trách nhiệm. Trường hợp lô VTTB cấp lại vẫn có hạng mục thử nghiệm không đạt sẽ không được áp dụng bước thử nghiệm lặp lại, đồng thời tiến hành các thủ tục hủy bỏ hợp đồng theo quy định.

**F. Bảng thông số kỹ thuật cụ thể:**

**Bảng thông số cách điện đứng 35kV**

TT	Hạng mục	Đơn vị	Yêu cầu	Ghi chú
1	Nhà sản xuất		Nêu cụ thể	
2	Nước sản xuất		Nêu cụ thể	
3	Năm sản xuất		Yêu cầu $\geq$ năm 2024	
4	Mã hiệu		Nêu cụ thể	
5	Tiêu chuẩn áp dụng		TCVN 7998-1, IEC 60383-1 hoặc tương đương	
6	Loại		Sứ tráng men, cấu trúc theo kiểu Line Post	
7	Điện áp làm việc cực đại	kVrms	$\geq 38,5$	
8	Chiều dài đường rò trên bề mặt tối thiểu	mm	$\geq 962,5$	
9	Lực phá hủy cơ học của cách điện khi chịu uốn	kN	$\geq 12,5$	

10	Điện áp chịu đựng tần số 50Hz/1 phút ở trạng thái khô	kVrms	$\geq 110$	
11	Điện áp chịu đựng tần số 50Hz/1 phút ở trạng thái ướt	kVrms	$\geq 85$	
12	Điện áp chịu đựng xung sét (1,2/50 $\mu$ s)	kVpeak	$\geq 200$	
13	Điện áp đánh thủng	kV	$\geq 200$	
14	Chiều dài ty đoạn gắn vào xà	mm	140-150	
15	Chiều dài phần ren ty sứ	mm	$\geq 100$	
16	Đường kính ty sứ	mm	$\geq 20$	
17	Bán kính cong của cổ cách điện đỡ	mm	Nêu rõ	
18	Bán kính cong rãnh đặt dây trên đỉnh sứ	mm	Nêu rõ	
19	Các phụ kiện đi kèm ty		2 đai ốc, 1 đệm phẳng và 1 đệm vênh bằng thép không rỉ hoặc thép mạ kẽm nhúng nóng.	
20	Điều kiện lắp đặt, môi trường làm việc		Ngoài trời, nhiệt đới hóa.	
21	Bản vẽ và tài liệu kỹ thuật		Có	

## 21. Cách điện chuỗi thủy tinh 22kV, 35KV có số bát theo cấp điện áp

### A. Mô tả chung:

a. Vật liệu chế tạo: Thủy tinh cường lực (hoặc thủy tinh cường lực an toàn).

b. Chất lượng bề mặt cách điện treo: Bề mặt cách điện treo không được có các khuyết tật như các nếp nhăn rõ rệt, các tạp chất lạ, bọt hờ, vết rạn, nứt, rỗ và vỡ.

c. Phụ kiện chuỗi cách điện:

- Các phụ kiện, chi tiết bằng thép đi kèm theo cách điện treo phải được mạ kẽm nhúng nóng, chiều dày lớp mạ không được nhỏ hơn 85 $\mu$ m. Các chi tiết và phụ kiện đi kèm phải

chế tạo đảm bảo phù hợp với lực phá hủy cơ học của cách điện.

- Mỗi chuỗi cách điện bao gồm một số bát cách điện và đầy đủ phụ kiện để lắp đặt hoàn chỉnh như móc treo chữ U, bu lông chữ U, vòng treo, mắt nối, khóa néo, khóa đỡ v.v.

- Mỗi chuỗi cách điện bao gồm một số bát cách điện và đầy đủ phụ kiện để lắp đặt hoàn chỉnh như móc treo chữ U, bu lông chữ U, vòng treo, mắt nối, khóa néo, khóa đỡ v.v.

- Mỗi phụ kiện của chuỗi cách điện phải được đánh dấu tên, chữ viết tắt hoặc dấu thương hiệu của nhà sản xuất, năm sản xuất. Đối với các bát cách điện còn phải đánh dấu thêm kích thước và cường độ chịu lực cơ khí. Các đánh dấu này phải đảm bảo dễ đọc và không tẩy xóa được.

- Các phụ kiện phải đảm bảo móc nối hợp bộ với nhau, có thể tháo - lắp, thay thế dễ dàng; có đầy đủ các chi tiết như đai ốc, vòng đệm, chốt hãm v.v. để không bị tuột hoặc hư hại trong suốt quá trình sử dụng. Các phụ kiện của chuỗi cách điện phải đảm bảo khả năng chịu lực tương đương hoặc lớn hơn lực phá hủy của bát cách điện được quy định ở bảng thông số kỹ thuật.

- Các phụ kiện đỡ, hãm trực tiếp với dây dẫn, cáp điện (như khóa đỡ, khóa néo v.v.) phải được lựa chọn để phù hợp với từng loại dây dẫn, cáp điện; vừa đảm bảo yêu cầu kỹ thuật vừa không gây tổn hại cho dây trong suốt quá trình vận hành. Đối với dây dẫn có lớp ngoài cùng bằng nhôm thì các khóa đỡ phải có lớp lót bằng nhôm, độ dày lớp lót  $\geq 0,5\text{mm}$  hoặc bằng dây bảo vệ hợp kim nhôm (Armour Rod). Đối với i khóa néo dây (loại bắt bu lông) bắt buộc phải có lớp lót bằng nhôm, độ dày lớp lót  $\geq 0,5\text{mm}$ .

- Các chốt bi, chốt ngang (như chốt ngang của khóa đỡ dây, khóa néo dây, mắt nối kép v.v.) phải làm bằng thép không gỉ, chịu mài mòn cao (mác thép CT45, S45C trở lên hoặc tương đương).

- Chuỗi cách điện phải có các vòng kẽm chống ăn mòn khi đi qua các khu vực nhiễm bẩn, nhiễm mặn.

d. Các loại bát cách điện:

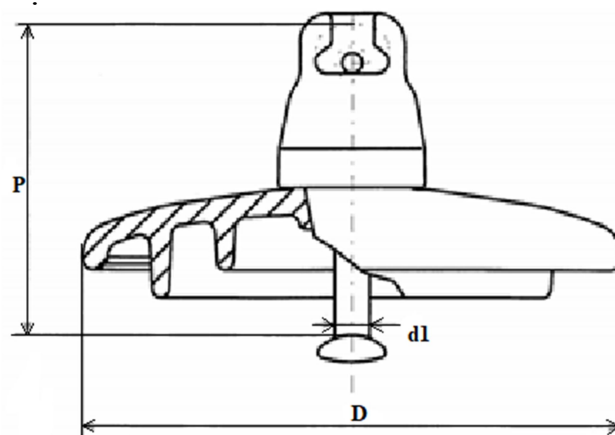

Hình 1: Bát sứ cách điện với khớp nối kiểu móc treo đầu tròn (Ball and Socket).

Bảng 1.1: Giá trị xác định của các đặc tính cơ khí và kích thước cho các phần tử chuỗi cách điện có khớp nối kiểu móc treo đầu tròn (Ball and Socket).

Ký hiệu	Tải trọng phá hủy cơ khí hoặc cơ điện	Đường kính danh định lớn nhất của phần cách điện	Khoảng cách danh định	Chiều dài dòng rò danh định nhỏ nhất	Khớp nối tiêu chuẩn theo IEC 120
	kN	D-mm	P-mm	mm	d1
U 70 BLP	70	280	146	440	16

- Các loại bát cách điện trong Bảng 1.1 và Bảng 1.2 được ký hiệu như sau:

- + U: Cách điện treo, thủy tinh.
- + B hay C: Cách điện có khớp nối kiểu móc treo đầu tròn hoặc chốt bi.
- + S hay L: Loại bát cách điện ngắn hay dài.
- + P: Cách điện dùng trong môi trường nhiễm bẩn.
- + Phần số: Chỉ tải trọng phá hủy cơ khí hay cơ điện (kN).

Ghi chú: Tùy theo vị trí lắp đặt, tính toán thiết kế, chủ đầu tư lựa chọn kiểu bát cách điện phù hợp.

B. Tiêu chuẩn chế tạo: Cách điện treo được chế tạo theo tiêu chuẩn TCVN 7998-2, IEC 60305, IEC 60471, IEC 60120, IEC 60383-2, IEC 60383-1 hoặc các tiêu chuẩn tương đương.

C. Yêu cầu về thí nghiệm:

a. Yêu cầu về thí nghiệm xuất xưởng (Routine test): Biên bản thí nghiệm xuất xưởng được thực hiện bởi nhà sản xuất hoặc đơn vị thử nghiệm độc lập trên mỗi sản phẩm sản xuất ra tại nhà sản xuất để chứng minh khả năng đáp ứng các yêu cầu kỹ thuật theo tiêu chuẩn TCVN 7998-1, IEC 60383-1 hoặc các tiêu chuẩn tương đương, bao gồm các hạng mục chính sau:

- Kiểm tra ngoại quan (Routine visual inspection).
- Thí nghiệm độ bền cơ (Routine mechanical test).
- Thí nghiệm điện (Routine electrical test) (only on class B insulators of ceramic material or annealed glass).

b. Yêu cầu về thí nghiệm điển hình (Type test): Biên bản thí nghiệm điển hình được thực hiện bởi đơn vị thử nghiệm độc lập đạt chứng chỉ ISO/IEC 17025 để chứng minh khả năng đáp ứng các yêu cầu kỹ thuật theo tiêu chuẩn TCVN 7998-2, TCVN 7998-1, IEC 60383-2, IEC 60383-1, IEC 60305 hoặc các tiêu chuẩn tương đương, bao gồm các hạng mục chính sau:

- Kiểm tra kích thước của cách điện (Verification of the dimensions).
- Thí nghiệm lực phá hủy cơ học khi uốn (Mechanical failing load test).
- Thí nghiệm tính năng nhiệt - cơ (Thermal-mechanical performance test).
- Thí nghiệm điện áp chịu đựng xung sét (Lightning impulse voltage tests).
- Thí nghiệm chịu đựng điện áp ở tần số nguồn ở trạng thái ướt (Wet power-frequency voltage tests).
- Thí nghiệm lực phá hủy cơ điện (Electro-mechanical failing load test) cho cách điện Ceramic material.

c. Yêu cầu về thí nghiệm mẫu (Sample test): Các mẫu thử sẽ được bên mua lựa chọn ngẫu nhiên với số lượng mẫu thử quy định tại khoản 3, điều 4 của Quy định này và được thí nghiệm tại một Đơn vị thử nghiệm độc lập đạt chứng chỉ ISO/IEC 17025 dưới sự chấp thuận của bên mua để chứng minh hàng hóa đáp ứng các yêu cầu của hợp đồng. Các thử

nghiệm mẫu được thực hiện theo tiêu chuẩn IEC 60383- 1 hoặc tiêu chuẩn tương đương, gồm các hạng mục chính sau:

- Kiểm tra kích thước (Verification of the dimensions) (E1+E2).
- Kiểm tra độ dịch chuyển (Verification of the displacements) (E1+E2).
- Kiểm tra hệ thống khóa (Verification of the locking system) (E2).
- Thí nghiệm chu kỳ nhiệt (Temperature cycle test) (E1+E2).
- Thí nghiệm lực phá hủy cơ điện (Electro-mechanical failing load test) (E1).
- Thí nghiệm tải phá hủy cơ học (Mechanical failing load test) (E1).
- Thí nghiệm sốc nhiệt (Thermal shock test) (E2) cho Toughened glass.
- Thí nghiệm đánh thủng cách điện (Puncture withstand test) (E1).
- Kiểm tra độ rỗng cách điện gốm (Porosity test) (E1).
- Đo chiều dày lớp mạ kẽm phân kim loại (Galvanizing test) (E2).

**D. Yêu cầu chung:**

a. Thiết bị phải được cung cấp bản vẽ và tài liệu kỹ thuật sau:

- Bản vẽ mô tả cấu trúc chung của thiết bị.
- Bản vẽ hướng dẫn lắp đặt.
- Tài liệu hướng dẫn lắp đặt, vận hành, sửa chữa và thí nghiệm.
- Các biên bản thí nghiệm và giấy chứng nhận quản lý chất lượng.

b. Yêu cầu khác:

- Thiết bị mới nguyên 100%, không có khiếm khuyết, có chứng nhận nguồn gốc xuất xứ hàng hóa (CO) rõ ràng, hợp pháp và có chứng nhận chất lượng hàng hóa, kèm theo các tài liệu liên quan để chứng minh hàng hoá được cung cấp phù hợp với yêu cầu của thiết kế và quy định trong hợp đồng đã ký kết.

- Cách điện đường dây phải đáp ứng được độ bền đối với các điều kiện về khí hậu và môi trường tại Việt Nam: được nhiệt đới hóa, phù hợp với điều kiện môi trường lắp đặt vận hành.

- Các chi tiết bằng thép (ty sứ, các bulông, ...) phải được mạ kẽm nhúng nóng theo tiêu chuẩn TCVN 5408: 2007 và các tiêu chuẩn tương đương hiện hành về mạ kẽm nhúng nóng với bề dày tối thiểu là 85µm.

- Ghi nhãn cách điện: Mỗi cách điện phải ghi rõ nhãn hiệu hoặc thương hiệu của nhà sản xuất, năm sản xuất và lực phá hủy. Việc ghi nhãn phải dễ đọc, bền và không tẩy xóa được.

- Đóng gói cách điện: Cách điện phải được xếp cẩn thận trong thùng gỗ, carton v.v. đảm bảo cách điện không bị hư hỏng trong quá trình vận chuyển

**E. Quy định mẫu thử cho cách điện:**

a. Quy định số lượng lấy mẫu:

- Quy định số lượng lấy mẫu như sau:

Số lượng mỗi chủng loại cách điện	Đơn vị tính	Số lượng lấy mẫu	Ghi chú
Dưới 100	Không yêu cầu lấy mẫu		
Từ trên 100 đến 300	Bát	5	
Từ trên 300 đến 2000	Bát	7	
Từ trên 2000 đến 5000	Bát	12	
Từ trên 5000 đến 10000	Bát	18	
Trên 10000	Bát	24	

- Các mẫu thử nghiệm đạt tiêu chuẩn sẽ chỉ lưu mỗi chủng loại 01 mẫu duy nhất. Số còn lại hoàn trả cho đơn vị mua sắm sau khi dán tem thử nghiệm để tiếp tục sử dụng cho dự án, hoặc để lưu trữ, đối chiếu với sản phẩm lắp đặt thực tế trên lưới. Các nội dung quy định khác không thay đổi.

b. Quy định về thử nghiệm lặp lại và xử lý khi thử nghiệm không đạt:

- Trong quá trình thử nghiệm mẫu điện hình một số chủng loại VTTB, khi gặp trường hợp có duy nhất một hạng mục thử nghiệm không đạt (trên một mẫu duy nhất), cho phép chủ đầu tư và đơn vị thử nghiệm lựa chọn xác suất thêm 02 mẫu khác cùng lô hàng đã tập kết ban đầu, để tiến hành lại hạng mục thử nghiệm không đạt đó. (1) Trường hợp vẫn có mẫu không đạt hạng mục này thì lập biên bản thử nghiệm kết luận hạng mục thử nghiệm VTTB này không đạt tiêu chuẩn; (2) Trường hợp cả hai mẫu thử nghiệm lặp lại đều đạt thì có thể kết luận hạng mục thử nghiệm này đạt tiêu chuẩn, tuy nhiên vẫn phải đổi trả sản phẩm có hạng mục không đạt ban đầu. Sản phẩm đổi trả phải được thử nghiệm đầy đủ các hạng mục theo quy định.

(Chi tiết áp dụng quy ước thử nghiệm lặp lại xem tại điểm c dưới đây)

- Trường hợp một mẫu VTTB lựa chọn xác suất có hơn một hạng mục thử nghiệm không đạt, hoặc có từ hai mẫu trở lên đều có hạng mục không đạt, thì không được áp dụng quy ước này mà phải kết luận không đạt tiêu chuẩn.

c. Chủng loại VTTB áp dụng thử nghiệm lặp lại và định hướng xử lý khi có kết quả

STT	Chủng loại VTTB	Hạng mục thử nghiệm	Thử nghiệm lặp lại	Xử lý khi kết quả cuối cùng không đạt	Thử nghiệm VTTB thay thế
(1)	(2)	(3)	(4)	(5)	(6)
1	Cách điện	Các hạng mục quy định	Áp dụng	Trả lại chủng loại sản phẩm có mẫu thử không đạt	Lấy mẫu xác suất thí nghiệm lại chủng loại thay thế

Lưu ý: Khi có kết quả thử nghiệm mẫu VTTB không đạt, chỉ cho phép nhà thầu cung cấp đổi trả lại một lần. Mọi chi phí thử nghiệm VTTB cấp lại (như cột 6 tại bảng trên) và các phát sinh khác do nhà thầu chịu trách nhiệm. Trường hợp lô VTTB cấp lại vẫn có hạng mục thử nghiệm không đạt sẽ không được áp dụng bước thử nghiệm lặp lại, đồng thời tiến hành các thủ tục hủy bỏ hợp đồng theo quy định.

#### F. Bảng thông số kỹ thuật

TT	Hạng mục	Đơn vị	Yêu cầu
1	Tiêu chuẩn áp dụng		TCVN 7998-2, IEC 60305, IEC 60471, IEC 60120, IEC 60383-2, IEC 60383-1 hoặc các tiêu chuẩn tương đương
2	Đặc tính của 01 bát cách điện		
2.1	Kiểu khớp nối		Lựa chọn theo thiết kế, là kiểu (i) Khớp nối kiểu móc treo đầu tròn (Ball and Socket, IEC 60120) hoặc
2.2	Vật liệu cách điện		Thủy tinh cường lực (hoặc thủy tinh cường lực an toàn)
	Kích thước:		Theo thiết kế, phù hợp với bảng đặc tính kỹ thuật của cách điện (bảng 1.1)

<b>TT</b>	<b>Hạng mục</b>	<b>Đơn vị</b>	<b>Yêu cầu</b>
	+ Chiều cao bát cách điện	mm	$\geq 146$
	+ Đường kính	mm	$\geq 280$
	+ Chiều dài dòng rò	mm	$\geq 440$
2.3	Độ bền điện:		
	Điện áp chịu đựng tần số nguồn 50Hz, 1 phút (trạng thái khô)	kVrms	$\geq 70$
	Điện áp chịu đựng tần số nguồn 50Hz, 1 phút (trạng thái ướt)	kVrms	$\geq 40$
	Điện áp chịu đựng xung sét	kVpeak	$\geq 100$
	Điện áp đánh thủng nhỏ nhất	kVrms	$\geq 120$
2.4	Độ bền cơ (tải trọng phá hủy)		
	Chuỗi cách điện treo	kN	70
	Chuỗi cách điện néo	kN	70
3	Các thành phần chính của 01 chuỗi cách điện		
3.1	Chuỗi cách điện đỡ:		Theo bản vẽ thiết kế dự án
	Gu-dông treo chuỗi		Vật liệu chế tạo là thép mạ kẽm nhúng nóng. Tải trọng phá hủy theo giá trị tính toán
	Móc treo chữ U		
	Vòng treo đầu tròn		
	Mắt nối trung gian		
	Khóa đỡ dây dẫn		
	Phụ kiện mạ kẽm		Đáp ứng
	Số bát cách điện	bát	Theo tính toán thiết kế
3.2	Chuỗi cách điện néo:		Theo bản vẽ thiết kế dự án
	Móc treo chữ U		Vật liệu chế tạo là thép mạ kẽm nhúng nóng. Tải trọng phá hủy theo giá trị tính toán
	Mắt nối điều chỉnh		
	Vòng treo đầu tròn		
	Mắt nối đơn		
	Mắt nối kép		
	Mắt nối lắp ráp		
	Mắt nối trung gian		
	Khóa néo dây dẫn		

TT	Hạng mục	Đơn vị	Yêu cầu
	Phụ kiện mạ kẽm		Đáp ứng
	Số bát cách điện	bát	Theo tính toán thiết kế

## 22. Phụ kiện sứ chuỗi:

**Phụ kiện chuỗi néo, đỡ.**

**Phụ kiện chuỗi néo, đỡ.**

- Chuỗi sứ néo **đơn** Thủy tinh, dùng cho dây trần, phụ kiện gồm:

- + 03(04) bát Thủy tinh (03 bát cấp điện áp 22kV, 04 bát cấp điện áp 35kV)
- + 02 móc treo chữ U
- + 01 vòng treo đầu tròn
- + 01 mắc nối kép
- + 01 mắt nối trung gian đơn
- + 01 khóa néo Bulong

- Chuỗi sứ néo **kép** Thủy tinh, dùng cho dây trần, phụ kiện gồm:

- + 06(08) bát Thủy tinh (06 bát cấp điện áp 22kV, 08 bát cấp điện áp 35kV)
- + 03 móc treo chữ U
- + 01 Mắc nối trung gian kép
- + 01 Khánh đơn
- + 02 Vòng treo chữ U
- + 02 mắc nối đơn
- + 01 mắt nối trung gian đơn
- + 01 Khánh kép
- + 01 khóa néo Bulong

Sử dụng: Móc treo chữ U (Shackles) loại MT-70kN; Mắc nối trung gian (Extension link) loại NG-70kN; Vòng treo đầu tròn (Yoke plate) loại VT-70kN; Mắc nối kép (Số Cket clevis) loại WS-7; Khoá néo (strain clamp for ACSR) loại NLL-3-70kN cho dây dẫn

\* Ghi chú: Đối với tất cả các phụ kiện liên kết nêu trên:

- Các chi tiết được mạ kẽm nhúng nóng bề dày lớp mạ  $\geq 85\mu\text{m}$ ;
- Riêng máng giữ cáp được chế tạo hoàn toàn bằng vật liệu hợp kim không rỉ.
- Các thông số phụ gồm: Các kích thước gia công uốn, cắt, dập đột. Có thể lấy giống bảng thông số nêu trên hoặc tương đương.
- Các thông số và số lượng phụ kiện theo bản vẽ chi tiết Chuỗi néo, chuỗi đỡ thủy tinh

## 23. Giáp buộc cố sứ Composite cho dây bọc trung áp:

TT	Mô tả	Yêu cầu
1	Nhà sản xuất	Nêu rõ
2	Nước sản xuất	Nêu rõ
3	Mã hiệu giáp buộc	Nêu rõ
4	Tiêu chuẩn quản lý chất lượng sản phẩm	ISO 9001 hoặc tương đương

5	Tiêu chuẩn sản xuất và thử nghiệm	AS 1154.3, A 4396:1999, IEC 62217 hoặc các tiêu chuẩn tương đương
6	Mô tả:	
6.1	Giáp buộc được sử dụng để buộc dây nhôm lõi thép bọc (vỏ bọc ngoài HDPE) vào cổ sứ cách điện đỡ	
6.2	Giáp buộc dây trên cổ sứ cách điện – loại đơn, đôi sử dụng để buộc dây dẫn lên đầu sứ cách điện đặt thẳng đứng thích hợp với đường dây có góc đến 10°	
6.3	Giáp buộc được tạo dạng trước (preform) để có thể áp trực tiếp lên dây dẫn mà không cần dụng cụ lắp đặt, không làm hư hỏng dây dẫn, sứ cách điện đỡ và đảm bảo an toàn trong vận hành	
6.4	Vật liệu cấu tạo: + Giáp buộc bằng vật liệu Composite bọc bán dẫn được sử dụng cho các dây dẫn bọc, đảm bảo giáp buộc đạt được khả năng chịu sức căng của loại dây sử dụng + các thành phần cấu tạo phải thích hợp với nhau và với dây dẫn mà chúng tiếp xúc + các vật liệu nhựa Composite và bán dẫn phải chịu được các hiện tượng ăn mòn do môi trường và ảnh hưởng bởi bức xạ mặt trời	
6.5	Giáp buộc phải có các ký hiệu chỉ mã hiệu của giáp buộc, cỡ dây và cổ sứ (đối với giáp buộc cổ sứ) sử dụng với giáp buộc và mã màu cho dây dẫn. Các ký hiệu, mã hiệu này phải thực hiện bằng phương pháp in trên giáp buộc	
7	Dây nhôm lõi thép sử dụng với giáp buộc là dây AC/XLPE/HDPE-(70-95)mm <sup>2</sup> , (120-150)mm <sup>2</sup>	
8	Hướng xoắn	Hướng phải
9	Thử nghiệm xuất xưởng	Đáp ứng
10	Thử nghiệm nghiệm điển hình	Đáp ứng

#### 24. Đầu cốt đồng nhôm các loại:

### A. Thông số kỹ thuật:

Stt	Mô tả	Yêu cầu
1	Tên nhà sản xuất/Năm Sản xuất	Khai báo/ Yêu cầu $\geq$ năm 2024
2	Xuất xứ	Khai báo
3	Mã hiệu với các cỡ dây	Khai báo
	C-A 70	Khai báo
	C-A 150	Khai báo
	C-A 185	Khai báo
4	Tiêu chuẩn quản lý chất lượng	ISO 9000
5	Tiêu chuẩn áp dụng	AS 1154.1 và TCVN 3624-81 hoặc tương đương
6	Loại	- Cosse ép là loại làm bằng đồng, mạ thiếc tại phần thân ống, bản cực đầu nối vào thiết bị khác bằng đồng. chịu lực cao, có tính dẫn điện tốt, bản cực 1 lỗ hoặc hai lỗ Bên trong của các ống ép phải được bơm sẵn compound gia tăng tiếp xúc điện Bề mặt tiếp xúc của bản cực phẳng, không bị rỗ
7	Loại đai ép cho cosse ép	Loại lục giác.
8	Số lượng vị trí để thực hiện hiện các mối ép	Số vị trí ép dây
	C-A 70	1
	C-A 150	1
	C-A 185	2
9	Tiết diện của dây dẫn ( $mm$ ) <sup>2</sup>	
	C-A 70	70
	C-A 150	150
	C-A 185	185
10	Kích thước và tiết diện của cosse ép được thiết kế đảm bảo đúng tiết diện của cáp và chịu được dòng điện liên tục như sau:	
	C-A 70	270 A
	C-A 150	440 A
	C-A 185	500 A
11	Đường kính trong của ống đồng [mm]	Phù hợp với tiết diện dây dẫn
12	Khả năng chịu được dòng điện ngắn mạch (ka/2s)	
	C-A 70	4.3
	C-A 150	9.3
	C-A 185	11.5
13	Điện trở của ống nối sau khi ép	Không vượt quá 120% của dây dẫn có chiều dài tương đương
14	Nhiệt độ ổn định của đầu cốt khi mang dòng định mức sau	$\leq 80^{\circ}C$

	khí ép	
15	Ghi nhãn	Mỗi cosse ép phải có các ký hiệu được khắc chìm trên thân cosse không phai như sau: Tên nhà sản xuất, Mã hiệu của sản phẩm; loại dây dẫn, tiết diện của dây dẫn. Các vị trí ép phải được khắc chìm thể hiện vị trí ép đáp ứng tiêu chuẩn kỹ thuật.
16	Catalogue / Bảng vẽ của nhà sản xuất thể hiện các kích thước và thông số kỹ thuật.	Được nộp cùng với hồ sơ thầu
17	Kiểm tra và thử nghiệm	Đáp ứng yêu cầu
	Thí nghiệm điển hình	Đáp ứng yêu cầu
	Thí nghiệm xuất xưởng	Đáp ứng yêu cầu
	Thí nghiệm nghiệm thu	Đáp ứng yêu cầu

## **B. KIỂM TRA VÀ THỬ NGHIỆM**

### **1. Thử nghiệm xuất xưởng (Routine tests):**

Các biên bản thử nghiệm xuất xưởng được thực hiện bởi nhà sản xuất trên mỗi sản phẩm sản xuất ra tại nhà sản xuất để chứng minh khả năng đáp ứng các yêu cầu kỹ thuật hợp đồng sẽ được nộp cho người mua khi giao hàng. Các thử nghiệm phải được thực hiện theo tiêu chuẩn IEC AS 1154.1 và TCVN 3624-81 hoặc tương đương:

- 1) Kiểm tra các kích thước
- 2) Kiểm tra các ký hiệu
2. Thử nghiệm điển hình (Type tests):

Các biên bản thử nghiệm điển hình được thực hiện bởi một phòng thí nghiệm độc lập trên các sản phẩm tương tự phải được đệ trình trong hồ sơ dự thầu để chứng minh khả năng đáp ứng hoặc cao hơn yêu cầu của đặc tính kỹ thuật này. Các thử nghiệm này phải được thực hiện theo tiêu chuẩn IEC AS 1154.1 và TCVN 3624-81 hoặc tương đương:

- 1) Đo điện trở tiếp xúc (Measurement of contact resistance)
- 2) Độ tăng nhiệt khi mang dòng định mức (Temperature rise)
- 3) Thử khả năng chịu đựng chu kỳ nhiệt (Heating cycle test)

Trong trường hợp thử nghiệm điển hình chỉ được thực hiện bởi phòng thí nghiệm thử nghiệm của chính nhà sản xuất, kết quả thử nghiệm có thể được chấp nhận với điều kiện thử nghiệm được chứng kiến hoặc chứng nhận bởi một đại diện được ủy quyền từ các cơ quan kiểm tra quốc tế độc lập (ví dụ như KEMA, CESI, SGS, vv...) hoặc phòng thử nghiệm của nhà sản xuất đã được công nhận hợp lệ, bởi một cơ quan công nhận quốc tế, để thực hiện theo tiêu chuẩn ISO/IEC 17025 tiêu chuẩn (Yêu cầu chung về năng lực của các phòng thử nghiệm và hiệu chuẩn).

Nội dung biên bản thử nghiệm phải trình bày tất cả các thông tin như tên, địa chỉ, chữ ký và / hoặc con dấu của phòng thí nghiệm, (ii.) các mẫu thử, hạng mục kiểm tra, các tiêu chuẩn áp dụng, khách hàng, ngày thử nghiệm, ngày phát hành, vị trí thử nghiệm, chi tiết thử nghiệm, phương pháp thử, kết quả thử, sơ đồ mạch, vv, và (iii.) thông số, loại sản phẩm, nhà sản xuất, nước xuất xứ, chi tiết kỹ thuật của sản phẩm được thử nghiệm để xem xét chấp nhận được

### **3. Thử nghiệm nghiệm thu**

Khi tiếp nhận hàng hoá, Bên Mua và Bên Bán sẽ tiến hành lấy mẫu để thử nghiệm tại một Đơn vị thử nghiệm độc lập (Quatest) dưới sự chấp thuận của Bên Mua để chứng minh hàng giao đáp ứng yêu cầu kỹ thuật của hợp đồng. Bên Mua có quyền yêu cầu trực tiếp chứng kiến công tác thử nghiệm này.

Số lượng mẫu thử như sau:

Số lượng mẫu thử (p)	Số lượng của một lô (n)	Hạng mục thử
p=1	n < 50	i
p=1	50 ≤ n < 100	i ii, iii
p=2	100 ≤ n < 200	i ii, iii
p = 3	200 ≤ n < 500	i, ii, iii
p = 4	500 ≤ n	i, ii, iii

Số lượng sản phẩm dùng cho thử nghiệm thu không bao gồm trong số lượng sản phẩm được cung cấp trong bảng phạm vi cung cấp của hồ sơ mời thầu/hợp đồng. Tất cả các chi phí kiểm tra và thử nghiệm bao gồm trong giá chào.

Nếu có hai hoặc hơn hai mẫu thử nào đó không đạt yêu cầu coi như lô hàng không đạt yêu cầu thử nghiệm thu và bên mua sẽ có quyền từ chối không nhận hàng mà không chịu bất kỳ một phí tổn nào.

Nếu chỉ một mẫu thử không đạt yêu cầu, thì việc lấy mẫu thử nghiệm lại sẽ được thực hiện lại trên các mẫu mới với số lượng gấp đôi số lượng lần lấy đầu tiên.

Nếu có một hoặc hơn một mẫu thử nào đó không đạt yêu cầu sau lần thử nghiệm lại thì coi như lô hàng không đáp ứng yêu cầu kỹ thuật của hợp đồng.

Các hạng mục thử nghiệm bao gồm như sau:

- i) Kiểm tra ngoại quan, đo kích thước
- ii) Độ tăng nhiệt khi mang dòng định mức (Temperature rise)
- iii) Đo điện trở tiếp xúc (Measurement of contact resistance)

## 25. Đầu cốt đồng các loại:

### A. THÔNG SỐ KỸ THUẬT

Stt	Mô tả	Yêu cầu	Ghi chú
1	Tên nhà sản xuất/Năm sản xuất	Khai báo/ Yêu cầu ≥ năm thứ n-1	
2	Xuất xứ	Khai báo	
3	Mã hiệu với các cỡ dây	Khai báo	
	C 35	Khai báo	
4	Tiêu chuẩn quản lý chất lượng	ISO 9000	
5	Tiêu chuẩn áp dụng	AS 1154.1 và TCVN 3624-81 hoặc tương đương	
6	Loại	Cosse ép là loại làm bằng đồng mạ thiếc, chịu lực cao, có tính dẫn điện tốt, bản cực 1 lỗ hoặc 2 lỗ Bên trong của các ống ép phải được bơm sẵn compound gia tăng tiếp xúc điện, có lắp bịt casu ở phần đầu ống chờ Bề mặt tiếp xúc của bản cực phẳng, không bị rỉ	
7	Loại đai ép cho cosse ép	Loại lục giác.	
8	Số lượng vị trí để thực hiện hiện các mối ép	Số vị trí ép dây	
	C 35	1	
9	Tiết diện của dây dẫn [mm <sup>2</sup> ]		
	C 35	35	
10	Đường kính trong của ống đồng [mm]	Phù hợp với tiết diện dây dẫn	

Stt	Mô tả	Yêu cầu	Ghi chú
11	Kích thước và tiết diện của cosse ép được thiết kế đảm bảo đúng tiết diện của cáp và chịu được dòng điện liên tục như sau: [A]		
	C 35	220	
12	Khả năng chịu được dòng điện ngắn mạch [ka/2s]		
	C 35	3,6	
13	Điện trở của mối nối sau khi ép	Không vượt quá 120% của dây dẫn có chiều dài tương đương	
14	Nhiệt độ ổn định của đầu cốt khi mang dòng định mức sau khi ép	$\leq 80^{\circ}\text{C}$	
15	Các ký mã hiệu	Mỗi cosse ép phải có các ký hiệu được khắc chìm / nổi không phai như sau: Tên nhà sản xuất, Mã hiệu của sản phẩm; loại dây dẫn, tiết diện của dây dẫn. Có các vị trí ép phải được khắc chìm.	
16	Catalogue / Bảng vẽ của nhà sản xuất thể hiện các kích thước và thông số kỹ thuật.	Được nộp cùng với hồ sơ thầu	
17	Kiểm tra và thử nghiệm	Đáp ứng yêu cầu	
	Thí nghiệm điển hình	Đáp ứng yêu cầu	
	Thí nghiệm xuất xưởng	Đáp ứng yêu cầu	
	Thí nghiệm nghiệm thu	Đáp ứng yêu cầu	

## B. KIỂM TRA VÀ THỬ NGHIỆM

### 1. Thử nghiệm xuất xưởng (Routine tests):

Các biên bản thử nghiệm xuất xưởng được thực hiện bởi nhà sản xuất trên mỗi sản phẩm sản xuất ra tại nhà sản xuất để chứng minh khả năng đáp ứng các yêu cầu kỹ thuật hợp đồng sẽ được nộp cho người mua khi giao hàng. Các thử nghiệm phải được thực hiện theo tiêu chuẩn IEC AS 1154.1 và TCVN 3624-81 hoặc tương đương:

- 3) Kiểm tra các kích thước
- 4) Kiểm tra các ký hiệu
3. Thử nghiệm điển hình (Type tests):

Các biên bản thử nghiệm điển hình được thực hiện bởi một phòng thí nghiệm độc lập trên các sản phẩm tương tự phải được đệ trình trong hồ sơ dự thầu để chứng minh khả năng đáp ứng hoặc cao hơn yêu cầu của đặc tính kỹ thuật này. Các thử nghiệm này phải được thực hiện theo tiêu chuẩn IEC AS 1154.1 và TCVN 3624-81 hoặc tương đương:

- 4) Đo điện trở tiếp xúc (Measurement of contact resistance)
- 5) Độ tăng nhiệt khi mang dòng định mức (Temperature rise)
- 6) Thử khả năng chịu đựng chu kỳ nhiệt (Heating cycle test)

Trong trường hợp thử nghiệm điển hình chỉ được thực hiện bởi phòng thí nghiệm thử nghiệm của chính nhà sản xuất, kết quả thử nghiệm có thể được chấp nhận với điều kiện thử

nhận được chứng kiến hoặc chứng nhận bởi một đại diện được ủy quyền từ các cơ quan kiểm tra quốc tế độc lập (ví dụ như KEMA, CESI, SGS, vv...) hoặc phòng thử nghiệm của nhà sản xuất đã được công nhận hợp lệ, bởi một cơ quan công nhận quốc tế, để thực hiện theo tiêu chuẩn ISO/IEC 17025 tiêu chuẩn (Yêu cầu chung về năng lực của các phòng thử nghiệm và hiệu chuẩn).

Nội dung biên bản thử nghiệm phải trình bày tất cả các thông tin như tên, địa chỉ, chữ ký và / hoặc con dấu của phòng thí nghiệm, (ii.) các mẫu thử, hạng mục kiểm tra, các tiêu chuẩn áp dụng, khách hàng, ngày thử nghiệm, ngày phát hành, vị trí thử nghiệm, chi tiết thử nghiệm, phương pháp thử, kết quả thử, sơ đồ mạch, vv, và (iii.) thông số, loại sản phẩm, nhà sản xuất, nước xuất xứ, chi tiết kỹ thuật của sản phẩm được thử nghiệm để xem xét chấp nhận được

### 3. Thử nghiệm nghiệm thu

Khi tiếp nhận hàng hoá, Bên Mua và Bên Bán sẽ tiến hành lấy mẫu để thử nghiệm tại một Đơn vị thử nghiệm độc lập (Quatest) dưới sự chấp thuận của Bên Mua để chứng minh hàng giao đáp ứng yêu cầu kỹ thuật của hợp đồng. Bên Mua có quyền yêu cầu trực tiếp chứng kiến công tác thử nghiệm này.

Số lượng mẫu thử như sau:

Số lượng mẫu thử (p)	Số lượng của một lô (n)	Hạng mục thử
p=1	n < 50	i
p=1	50 ≤ n < 100	i ii, iii
p=2	100 ≤ n < 200	i ii, iii
p = 3	200 ≤ n < 500	i, ii, iii
p = 4	500 ≤ n	i, ii, iii

Số lượng sản phẩm dùng cho thử nghiệm nghiệm thu không bao gồm trong số lượng sản phẩm được cung cấp trong bảng phạm vi cung cấp của hồ sơ mời thầu/hợp đồng. Tất cả các chi phí kiểm tra và thử nghiệm bao gồm trong giá chào.

Nếu có hai hoặc hơn hai mẫu thử nào đó không đạt yêu cầu coi như lô hàng không đạt yêu cầu thử nghiệm nghiệm thu và bên mua sẽ có quyền từ chối không nhận hàng mà không chịu bất kỳ một phí tổn nào.

Nếu chỉ một mẫu thử không đạt yêu cầu, thì việc lấy mẫu thử nghiệm lại sẽ được thực hiện lại trên các mẫu mới với số lượng gấp đôi số lượng lần lấy đầu tiên.

Nếu có một hoặc hơn một mẫu thử nào đó không đạt yêu cầu sau lần thử nghiệm lại thì coi như lô hàng không đáp ứng yêu cầu kỹ thuật của hợp đồng.

Các hạng mục thử nghiệm bao gồm như sau:

- i) Kiểm tra ngoại quan, đo kích thước
- ii) Độ tăng nhiệt khi mang dòng định mức (Temperature rise)
- iii) Đo điện trở tiếp xúc (Measurement of contact resistance)

## 26. Cập cấp 3 bu lông các loại:

### YÊU CẦU KỸ THUẬT

Stt	Mô tả	Yêu cầu	Ghi chú
1	Tên nhà sản xuất/năm sản xuất	Khai báo/ Yêu cầu ≥ năm 2024	
2	Xuất xứ	Khai báo	
3	Mã hiệu A120-150 to A70-95	Khai báo	
4	Tiêu chuẩn quản lý chất lượng	ISO 9000	
5	Tiêu chuẩn áp dụng	AS 1154.1 và TCVN 3624-81 hoặc tương đương	
6	Loại - Thân kẹp	Kẹp rẽ nhánh song song là loại có 2 rãnh để đấu nối với 2 dây dẫn.	

Stt	Mô tả	Yêu cầu	Ghi chú
	- Bu lông	Thân kẹp rẽ nhánh làm bằng nhôm/hợp kim nhôm chịu lực cao, đúc bằng áp lực, có tính dẫn điện tốt. Bên trong của các rãnh phải được sơn sẵn compound gia tăng tiếp xúc điện. Có ít nhất 2 bulông xiết bằng thép mạ nhôm nóng hoặc bằng thép không rỉ, bu lông dạng cổ vuông chống xoay khi xiết.	
7	Tiết diện của dây dẫn Al hoặc ACSR [mm <sup>2</sup> ] A120-150 to A70-95	Dây chính / dây rẽ  120-150 / 70-95	
8	Đường kính của dây dẫn Al hoặc ACSR [mm <sup>2</sup> ] A120-150 to A70-95	Dây chính / dây rẽ  14,00-17,40 / 10,65-12,55	
9	Dòng điện định mức A120-150 to A70-95	440A	
10	Điện trở tiếp xúc của kẹp sau khi kẹp	Không vượt quá 120% của dây dẫn có chiều dài tương đương	
11	Nhiệt độ ổn định của kẹp khi mang dòng định mức	$\leq 80^{\circ}\text{C}$	
12	Khả năng chịu dòng ngắn mạch tương ứng với tiết diện cáp : A120-150 to A70-95	kA/2s  5,9	
13	Các ký mã hiệu	Trên mỗi kẹp phải có các ký hiệu được khắc chìm / nổi không phai như sau: Tên nhà sản xuất, Mã hiệu của sản phẩm; loại dây dẫn, tiết diện của dây dẫn.	
14	Catalogue / Bảng vẽ của nhà sản xuất thể hiện các kích thước và thông số kỹ thuật.	Được nộp cùng với hồ sơ thầu	
15	Kiểm tra và thử nghiệm	Đáp ứng yêu cầu	
16	Thí nghiệm điện hình	Đáp ứng yêu cầu	
	Thí nghiệm xuất xưởng	Đáp ứng yêu cầu	
	Thí nghiệm nghiệm thu	Đáp ứng yêu cầu	

### C. KIỂM TRA VÀ THỬ NGHIỆM

#### 1. Thử nghiệm xuất xưởng:

Các biên bản thử nghiệm xuất xưởng được thực hiện bởi nhà sản xuất trên mỗi sản phẩm sản xuất ra tại nhà sản xuất để chứng minh khả năng đáp ứng các yêu cầu kỹ thuật hợp đồng sẽ được nộp cho người mua khi giao hàng. Các thử nghiệm phải được thực hiện theo tiêu chuẩn IEC AS 1154.1 và TCVN 3624-81 hoặc tương đương:

- 1) Kiểm tra các kích thước
- 2) Kiểm tra các ký hiệu

## 2. Thử nghiệm điển hình

Các biên bản thử nghiệm điển hình được thực hiện bởi một phòng thí nghiệm độc lập trên các sản phẩm tương tự phải được đệ trình trong hồ sơ dự thầu để chứng minh khả năng đáp ứng hoặc cao hơn yêu cầu của đặc tính kỹ thuật này. Các thử nghiệm này phải được thực hiện theo tiêu chuẩn IEC AS 1154.1 và TCVN 3624-81 hoặc tương đương:

- 1) Đo điện trở tiếp xúc (Measurement of contact resistance)
- 2) Độ tăng nhiệt khi mang dòng định mức (Temperature rise)
- 3) Thử khả năng chịu đựng chu kỳ nhiệt (Heating cycle test)

Trong trường hợp thử nghiệm điển hình chỉ được thực hiện bởi phòng thí nghiệm thử nghiệm của chính nhà sản xuất, kết quả thử nghiệm có thể được chấp nhận với điều kiện thử nghiệm được chứng kiến hoặc chứng nhận bởi một đại diện được ủy quyền từ các cơ quan kiểm tra quốc tế độc lập (ví dụ như KEMA, CESI, SGS, vv...) hoặc phòng thử nghiệm của nhà sản xuất đã được công nhận hợp lệ, bởi một cơ quan công nhận quốc tế, để thực hiện theo tiêu chuẩn ISO/IEC 17025 tiêu chuẩn (Yêu cầu chung về năng lực của các phòng thử nghiệm và hiệu chuẩn).

Nội dung biên bản thử nghiệm phải trình bày tất cả các thông tin như tên, địa chỉ, chữ ký và / hoặc con dấu của phòng thí nghiệm, (ii.) các mẫu thử, hạng mục kiểm tra, các tiêu chuẩn áp dụng, khách hàng, ngày thử nghiệm, ngày phát hành, vị trí thử nghiệm, chi tiết thử nghiệm, phương pháp thử, kết quả thử, sơ đồ mạch, vv, và (iii.) thông số, loại sản phẩm, nhà sản xuất, nước xuất xứ, chi tiết kỹ thuật của sản phẩm được thử nghiệm để xem xét chấp nhận được

Sản phẩm chào không tuân thủ các yêu cầu thử nghiệm nói trên sẽ bị loại.

## 3. Thử nghiệm nghiệm thu

Khi tiếp nhận hàng hoá, Bên Mua và Bên Bán sẽ tiến hành lấy mẫu để thử nghiệm tại một Đơn vị thử nghiệm độc lập (Quatest) dưới sự chấp thuận của Bên Mua để chứng minh hàng giao đáp ứng yêu cầu kỹ thuật của hợp đồng. Bên Mua có quyền yêu cầu trực tiếp chứng kiến công tác thử nghiệm này.

Số lượng mẫu thử như sau:

Số lượng mẫu thử (p)	Số lượng của một lô (n)	Hạng mục thử
p=1	n < 50	i
p=1	50 ≤ n < 100	i ii, iii
p=2	100 ≤ n < 200	i ii, iii
p = 3	200 ≤ n < 500	i, ii, iii
p = 4	500 ≤ n	i, ii, iii

Số lượng Kẹp dùng cho thử nghiệm nghiệm thu không bao gồm trong số lượng Kẹp được cung cấp trong bảng phạm vi cung cấp của hồ sơ mời thầu/hợp đồng. Tất cả các chi phí kiểm tra và thử nghiệm bao gồm trong giá chào.

Nếu có hai hoặc hơn hai mẫu thử nào đó không đạt yêu cầu coi như lô hàng không đạt yêu cầu thử nghiệm nghiệm thu và bên mua sẽ có quyền từ chối không nhận hàng mà không chịu bất kỳ một phí tổn nào.

Nếu chỉ một mẫu thử không đạt yêu cầu, thì việc lấy mẫu thử nghiệm lại sẽ được thực hiện lại trên các mẫu mới với số lượng gấp đôi số lượng lần lấy đầu tiên.

Nếu có một hoặc hơn một mẫu thử nào đó không đạt yêu cầu sau lần thử nghiệm lại thì coi như lô hàng không đáp ứng yêu cầu kỹ thuật của hợp đồng.

Các hạng mục thử nghiệm bao gồm như sau:

- i) Kiểm tra ngoại quan, đo kích thước
- ii) Độ tăng nhiệt khi mang dòng định mức (Temperature rise)
- iii) Đo điện trở tiếp xúc (Measurement of contact resistance)

## 27. Đại thép và khóa đại

TT	Mô tả	Đơn vị	Yêu cầu
1	Nhà sản xuất / Xuất xứ		Nêu rõ
2	Năm sản xuất		Yêu cầu $\geq$ năm thứ n-1
3	Tiêu chuẩn quản lý chất lượng sản phẩm		ISO 9001
4	Đai thép (steel trap)		
4.1	Mã hiệu		
	Đai thép 20x0.7		Nêu rõ
4.2	Loại		Đai thép làm bằng thép không gỉ dùng để cố định hộp công tơ, hộp phân phối, ống nhựa PVC lên trụ bê tông
4.3	Độ bền kéo đứt	N/mm <sup>2</sup>	$\geq 422,7$
4.4	Lực kéo tuột	kN	$\geq 3,31$
4.5	Chiều dày		
	Đai thép 20x0.7	mm	$\geq 0,7$
4.6	Chiều rộng		
	Đai thép 20x0.7	mm	$\geq 20$
5	Khoá đai (steel buckle)		
5.1	Loại		Làm bằng thép không gỉ
5.2	Kích thước		Kích thước của khoá đai phải phù hợp cho đai thép tương ứng

### 28. Ống nhựa xoắn các loại:

Ống được sản xuất bằng nguyên liệu HDPE nguyên sinh, bề mặt sản phẩm phải nhẵn bóng, màu sắc đồng nhất, không mùi.

STT	Loại ống	Đường kính ngoài	Đường kính trong	Độ dày thành ống	Bước xoắn	Chiều dài thông dụng	B.kính uốn min
		mm	mm	mm	mm	m	mm
1	HDPE Ø50/40	50 ± 2,0	40 ± 2,0	1,5 ± 0,3	13 ± 0,8	200 ÷ 500	150

### 29. Dây dẫn trần nhôm lõi thép AC bọc cách điện các loại:

#### A. Yêu cầu kỹ thuật:

- Tiêu chuẩn chế tạo và thử nghiệm: IEC60502, TCVN 5844:1994, TCVN 5935:2013. Phần lõi dẫn điện áp dụng như dây nhôm lõi thép thông thường, không có mỡ và không cần chống thấm dọc.

- Cấu trúc dây bọc các lớp từ trong ra ngoài như sau:

+ Lõi dẫn điện: Dây nhôm lõi thép, sợi thép mạ kẽm;

+ Lớp bán dẫn trong (độ dày  $\geq 0,3$ mm);

+ Lớp cách điện XLPE (đùn ép đồng thời với lớp bán dẫn trong). Độ dày tối thiểu 2,5mm cho ĐDK 22kV.

+ Lớp ngoài cùng: Nhựa HDPE, màu đen, hàm lượng cacbon  $\geq 2\%$ , độ dày tối thiểu 1,8mm cho tất cả các loại dây bọc.

- Trên lớp vỏ bọc bên ngoài phải có ghi liên tục các thông số dưới đây bằng chữ dập nổi hoặc in mực không phai trên bề mặt:

+ Hãng sản xuất

- + Năm sản xuất (ghi 4 chữ số)
- + Tiết diện và chất liệu ruột dẫn
- + Ký hiệu cáp theo từng lớp, có độ dày của lớp XLPE

Ví dụ: AC95/16-XLPE2.5/HDPE

AC120/27-XLPE4.3/HDPE

- + Số đếm đơn vị mét.
  - Lô dây bọc phải được bao gói, ghi nhãn theo TCVN 4766-89.
- B. Yêu cầu về thử nghiệm:**
- Một số chỉ tiêu quan trọng khi thử nghiệm mẫu đối với dây bọc XLPE/HDPE:

- + Tiết diện các sợi nhôm, thép.
- + Bội số bước xoắn của các lớp.
- + Chiều dày lớp mạ kẽm của lõi thép.
- + Cơ tính của sợi thép (Độ giãn dài, ứng suất kéo đứt, ứng suất 1% ...).
- + Điện trở 1 chiều ruột dẫn ở 20<sup>0</sup>C.
- + Số lần bẻ cong của sợi nhôm.
- + Độ giãn dài của sợi nhôm.
- + Chiều dày và cơ tính của lớp cách điện chính XLPE.
- + Các chỉ tiêu về lão hóa của lớp XLPE và HDPE.
- + Chỉ tiêu thử nghiệm điện áp xoay chiều tần số 50Hz (1 phút):

.Đối với dây bọc cho ĐDK 22kV: Điện áp thử nghiệm 20kV

.Đối với dây bọc cho ĐDK 35kV: Điện áp thử nghiệm 40kV

- + Hàm lượng cacbon của lớp HDPE.

- + Các chỉ tiêu về cơ tính của lớp HDPE như sau:

.Ứng suất kéo đứt trước  $\geq 22$ Mpa

.Độ giãn dài tương đối trước lão hóa  $\geq 400\%$

.Độ giãn dài tương đối sau lão hóa  $\geq 300\%$

.Tỷ trọng tiêu chuẩn: 0,95kg/dm<sup>3</sup>

- Các hạng mục cần kiểm tra khi giao nhận hàng hóa, trước khi lắp đặt:
  - + Tiết diện các sợi lõi (Bảng Panme, thước kẹp chuyên dùng, ...)
  - + Chiều dày các lớp cách điện (Bảng thước kẹp)
  - + Điện trở 1 chiều ruột dẫn (Bảng cầu đo, đo 1m và/hoặc cả cuộn)
  - + Cách điện (Megaôm, máy thử cao áp, hoặc tùy điều kiện của ĐV thí nghiệm)
  - + Kiểm tra độ mới của sợi lõi (Bảng mắt, yêu cầu sáng đều, không han rỉ hay lẫn tạp chất)

**C. Yêu cầu về thử nghiệm, nghiệm thu:**

\*Tất cả các chủng loại cáp điện được trải qua 3 bước kiểm tra thử nghiệm sau đây:

Bước 1: Thử nghiệm xuất xưởng:

Tất cả các cáp điện đều được thử nghiệm xuất xưởng tại nơi sản xuất. Các chỉ tiêu theo tiêu chuẩn chế tạo (Chi tiết xem mục A, B).

Bước 2: Thử nghiệm mẫu đối với hàng hóa trong hợp đồng:

Sau khi bên bán tập kết xong hàng hóa, tiến hành thử nghiệm mẫu như sau:

- Tổ chức lấy mẫu ngẫu nhiên theo nguyên tắc:
  - + Mỗi chủng loại cáp điện có số lượng lô  $\leq 2$  lô: lấy ít nhất 01 mẫu.
  - + Đối với chủng loại có số lượng từ 2÷4 lô lấy 02 mẫu, từ 5 lô trở lên lấy 03 mẫu (Hoặc lấy mẫu theo quy định của cơ quan thử nghiệm).
  - + Với chủng loại hàng có số lượng ít (Cáp  $\leq 100m$ ) có thể miễn thử nghiệm mẫu, sử dụng biên bản thử nghiệm mẫu cùng chủng loại của các đơn hàng trước cùng nhà sản xuất.
  - + Lập biên bản lấy mẫu tại hiện trường, ít nhất phải có đủ 3 thành phần tham gia lấy mẫu: Bên mua, bên bán, bên thí nghiệm. Các mẫu được niêm phong và bảo vệ để đảm bảo không bị hư hại hao tổn cho đến khi thí nghiệm.
  - Đơn vị thử nghiệm mẫu là cơ quan đo lường chất lượng Nhà nước hoặc đơn vị thí nghiệm có uy tín, được bên mua chấp thuận.
  - Các chỉ tiêu về thử nghiệm mẫu căn cứ các TCVN và IEC liên quan từng chủng loại cáp.
- Một số chỉ tiêu quan trọng được nêu chi tiết trong mục A, B đối với từng chủng loại dây.
- Biên bản thử nghiệm mẫu là một phần của hồ sơ nghiệm thu và thanh quyết toán hợp đồng.

\* Quy định về thử nghiệm lặp lại và xử lý khi thử nghiệm không đạt:

- Trong quá trình thử nghiệm mẫu điển hình một số chủng loại VTTB, khi gặp trường hợp có duy nhất một hạng mục thử nghiệm không đạt (trên một mẫu duy nhất), cho phép chủ đầu tư và đơn vị thử nghiệm lựa chọn xác suất thêm 02 mẫu khác cùng lô hàng đã tập kết ban đầu, để tiến hành lại hạng mục thử nghiệm không đạt đó. (1) Trường hợp vẫn có mẫu không đạt hạng mục này thì lập biên bản thử nghiệm kết luận hạng mục thử nghiệm VTTB này không đạt tiêu chuẩn; (2) Trường hợp cả hai mẫu thử nghiệm lặp lại đều đạt thì có thể kết luận hạng mục thử nghiệm này đạt tiêu chuẩn, tuy nhiên vẫn phải đổi trả sản phẩm có hạng mục không đạt ban đầu. Sản phẩm đổi trả phải được thử nghiệm đầy đủ các hạng mục theo quy định.

(Chi tiết áp dụng quy ước thử nghiệm lặp lại xem tại bảng dưới đây)

- Trường hợp một mẫu VTTB lựa chọn xác suất có hơn một hạng mục thử nghiệm không đạt, hoặc có từ hai mẫu trở lên đều có hạng mục không đạt, thì không được áp dụng quy ước này mà phải kết luận không đạt tiêu chuẩn.

Bảng Chủng loại VTTB áp dụng thử nghiệm lặp lại và định hướng xử lý khi có kết quả

STT	Chủng loại VTTB	Hạng mục thử nghiệm	Thử nghiệm lặp lại	Xử lý khi kết quả cuối cùng không đạt	Thử nghiệm VTTB thay thế
(1)	(2)	(3)	(4)	(5)	(6)
1	Cáp điện	Các hạng mục quy định	Không Áp dụng	Trả lại chủng loại sản phẩm có mẫu thử không đạt	Lấy mẫu xác suất thí nghiệm lại chủng loại thay thế

Lưu ý: Khi có kết quả thử nghiệm mẫu VTTB không đạt, chỉ cho phép nhà thầu cung cấp đổi trả lại một lần. Mọi chi phí thử nghiệm VTTB cấp lại (như cột 6 tại bảng trên) và các phát sinh khác do nhà thầu chịu trách nhiệm. Trường hợp lô VTTB cấp lại vẫn có hạng mục thử nghiệm không đạt sẽ không được áp dụng bước thử nghiệm lặp lại, đồng thời tiến hành các thủ tục hủy bỏ hợp đồng theo quy định.

Bước 3: Kiểm tra thử nghiệm tại kho, khi giao nhận hàng hóa, trước khi lắp đặt:

- Chủ đầu tư trước khi tiến hành nhận hàng hóa từ nhà cung cấp, phải thực hiện kiểm tra thử nghiệm một số các hạng mục cơ bản (Xem chi tiết ở Mục A, B).
- Tùy theo năng lực của đơn vị mua hàng, khuyến khích thực hiện kiểm tra thêm các hạng mục khác theo các yêu cầu kỹ thuật của hợp đồng.

- Biên bản thử nghiệm ngoài kết quả thí nghiệm phải ghi đầy đủ các thông tin như: Ngày tháng, đơn vị thí nghiệm, tên dự án/hợp đồng, thiết bị dùng để thử nghiệm, người thí nghiệm, ...

- Trường hợp kết quả thử nghiệm không đạt (đã thử nghiệm lặp lại theo tiêu chuẩn), có sự sai khác với hợp đồng hay biên bản thí nghiệm mẫu, đơn vị thí nghiệm cần niêm phong lô hàng liên quan và báo cáo cấp có thẩm quyền để xử lý đúng quy định.

**D. Thông số kỹ thuật chính dây nhôm lõi thép bọc cách điện XLPE/HDPE:**

TT	Mô tả	Đơn vị	Yêu cầu	Ghi chú
1	Nhà sản xuất/ Nước sản xuất		Nêu rõ	
2	Năm sản xuất		Nêu rõ	
3	Kiểu cáp bọc			
	AC/XLPE2,5/HDPE-50/8 AC/XLPE4,3/HDPE-50/8 AC/XLPE2,5/HDPE-120/19 AC/XLPE4,3/HDPE-150/24		AC/XLPE2,5/HDPE-50/8 AC/XLPE4,3/HDPE-50/8 AC/XLPE2,5/HDPE-120/19 AC/XLPE4,3/HDPE-150/24	
4	Tiêu chuẩn áp dụng		- IEC60502, TCVN 5844:1994, TCVN 5935:2013 - TCVN 5064:1994/SĐ1:1995, TCVN 6483:1999, TCVN 8090:2009 , IEC 61089:1997 hoặc tương đương	
I	Phần cách điện			
1	Độ dày lớp bán dẫn trong	mm		
2	AC/XLPE2,5/HDPE AC/XLPE4,3/HDPE	mm	≥ 0,3	
3	Lớp cách điện AC/XLPE2,5/HDPE AC/XLPE4,3/HDPE	mm	XLPE đùn ép đồng thời với lớp bán dẫn trong. Độ dày tối thiểu 2,5mm cho ĐK 22 kV và 4,3mm cho ĐK 35 kV	
4	Lớp ngoài cùng			
	AC/XLPE2,5/HDPE AC/XLPE4,3/HDPE		Nhựa HDPE màu đen, hàm lượng Cacbon ≥ 2%, độ dày tối thiểu 1,8 mm cho tất cả các loại dây bọc	
II	Phần lõi dẫn			
1	AC/XLPE2,5/HDPE-50/8 AC/XLPE4,3/HDPE-50/8 AC/XLPE2,5/HDPE-120/19 AC/XLPE4,3/HDPE-150/24	mm <sup>2</sup>	Nêu rõ	
2	Số lượng sợi và đường kính 1 sợi			
2.1	Phần nhôm			
	AC/XLPE2,5/HDPE-50/8 AC/XLPE4,3/HDPE-50/8 AC/XLPE2,5/HDPE-120/19 AC/XLPE4,3/HDPE-150/24		6/3,2±0,04 6/3,2±0,04 26/2,4±0,03 26/2,7±0,04	

2.2	Phần thép		
	AC/XLPE2,5/HDPE-50/8 AC/XLPE4,3/HDPE-50/8 AC/XLPE2,5/HDPE-120/19 AC/XLPE4,3/HDPE-150/24		1/3,2±0,07 1/3,2±0,07 7/1,85±0,06 7/2,1±0,06
3	Số lớp dây		
3.1	Phần nhôm	Lớp	1
	Bội số bước xoắn các lớp nhôm		
	AC/XLPE2,5/HDPE-50/8 AC/XLPE4,3/HDPE-50/8 AC/XLPE2,5/HDPE-120/19 AC/XLPE4,3/HDPE-150/24		10 ÷ 15 10 ÷ 15 10 ÷ 18 10 ÷ 18
3.2	Phần thép	Lớp	1
	Bội số bước xoắn các lớp thép		
	AC/XLPE2,5/HDPE-50/8 AC/XLPE4,3/HDPE-50/8 AC/XLPE2,5/HDPE-120/19 AC/XLPE4,3/HDPE-150/24		- - 14 ÷ 28 14 ÷ 28
3.3	Phần nhôm	Lớp	2
	Bội số bước xoắn các lớp nhôm		
	AC/XLPE2,5/HDPE-50/8 AC/XLPE4,3/HDPE-50/8 AC/XLPE2,5/HDPE-120/19 AC/XLPE4,3/HDPE-150/24		- - 10 ÷ 15 10 ÷ 15
4	Chiều bện dây lớp ngoài cùng		Chiều phải
5	Đường kính ngoài của dây khi bện (tính toán)	Mm	
	AC/XLPE2,5/HDPE-50/8 AC/XLPE4,3/HDPE-50/8 AC/XLPE2,5/HDPE-120/19 AC/XLPE4,3/HDPE-150/24		Nêu rõ
6	Trọng lượng dây dẫn không kể cách điện và vỏ bọc	Kg/km	
	AC/XLPE2,5/HDPE-50/8 AC/XLPE4,3/HDPE-50/8 AC/XLPE2,5/HDPE-120/19 AC/XLPE4,3/HDPE-150/24		Nêu rõ
7	Lực kéo đứt lõi dẫn điện	N	
	AC/XLPE2,5/HDPE-50/8 AC/XLPE4,3/HDPE-50/8 AC/XLPE2,5/HDPE-120/19 AC/XLPE4,3/HDPE-150/24		≥ 17112 ≥ 17112 ≥ 41521 ≥ 52279
8	Điện trở 1 chiều của dây 20oC	Ω/km	
	AC/XLPE2,5/HDPE-50/8 AC/XLPE4,3/HDPE-50/8		≤ 0,5951 ≤ 0,5951

	AC/XLPE2,5/HDPE-120/19 AC/XLPE4,3/HDPE-150/24		$\leq 0,2440$ $\leq 0,2039$	
9	Dòng điện cho phép	A		
	AC/XLPE2,5/HDPE-50/8 AC/XLPE4,3/HDPE-50/8 AC/XLPE2,5/HDPE-120/19 AC/XLPE4,3/HDPE-150/24		$\geq 210$ $\geq 210$ $\geq 390$ $\geq 450$	
	Yêu cầu đối với từng sợi dây nhôm trước khi bện			
10	Loại nhôm theo tiêu chuẩn			
10.1	Độ giãn dài tương đối			
	AC/XLPE2,5/HDPE-50/8 AC/XLPE4,3/HDPE-50/8 AC/XLPE2,5/HDPE-120/19 AC/XLPE4,3/HDPE-150/24	%	$\geq 1,7$ $\geq 1,7$ $\geq 1,5$ $\geq 1,6$	
10.2	Suất kéo đứt			
	AC/XLPE2,5/HDPE-50/8 AC/XLPE4,3/HDPE-50/8 AC/XLPE2,5/HDPE-120/19 AC/XLPE4,3/HDPE-150/24	N/mm <sup>2</sup>	$\geq 165$ $\geq 165$ $\geq 175$ $\geq 170$	
11	Yêu cầu đối với từng sợi dây thép trước khi bện			
11.1	Ứng suất khi giãn 1%			
	AC/XLPE2,5/HDPE-50/8 AC/XLPE4,3/HDPE-50/8 AC/XLPE2,5/HDPE-120/19 AC/XLPE4,3/HDPE-150/24	N/mm <sup>2</sup>	$\geq 1098$ $\geq 1098$ $\geq 1166$ $\geq 1166$	
11.2	Suất kéo đứt			
	AC/XLPE2,5/HDPE-50/8 AC/XLPE4,3/HDPE-50/8 AC/XLPE2,5/HDPE-120/19 AC/XLPE4,3/HDPE-150/24	N/mm <sup>2</sup>	$\geq 1274$ $\geq 1274$ $\geq 1313$ $\geq 1313$	
11.3	Khối lượng lớp mạ kẽm nhỏ nhất			
	AC/XLPE2,5/HDPE-50/8 AC/XLPE4,3/HDPE-50/8 AC/XLPE2,5/HDPE-120/19 AC/XLPE4,3/HDPE-150/24	G/m <sup>2</sup>	230 230 190 190	
11.4	Độ giãn dài tương đối nhỏ nhất			
	AC/XLPE2,5/HDPE-50/8 AC/XLPE4,3/HDPE-50/8 AC/XLPE2,5/HDPE-120/19 AC/XLPE4,3/HDPE-150/24	%	$\geq 4$	

12	Thử nghiệm		Đáp ứng các yêu cầu trên	
13	Biên bản thử nghiệm điển hình		Đáp ứng các yêu cầu trên	

### 30. ỚNG NÓI CHỊU LỰC CĂNG CHO DÂY NHÔM LỖI THÉP.

#### THÔNG SỐ KỸ THUẬT

Stt	Mô tả	Yêu cầu	Chào thầu
17	Tên nhà sản xuất	Khai báo	
18	Xuất xứ	Khai báo	
19	Mã hiệu	Khai báo	
	- ACSR-150/19	Khai báo	
	- ACSR-185/24	Khai báo	
	- ACSR-240/32	Khai báo	
20	Website nhà sản xuất	Khai báo	
21	Tiêu chuẩn quản lý chất lượng	ISO 9000	
22	Tiêu chuẩn áp dụng	AS 1154.1 và TCVN 3624-81 hoặc tương đương	
23	Loại	Ớng nối ép là loại chịu lực cao, có tính dẫn điện tốt, gồm 2 phần, loại ớng nối ép chịu lực căng .Mỗi bộ ớng nối gồm có một ớng nối bằng thép bên trong được mạ để nối với lõi thép của dây ACSR và một ớng nhôm/hợp kim nhôm bên ngoài để nối hoàn toàn dây dẫn ACSR. Bên trong của các ớng phải được sơn sẵn compound gia tăng tiếp xúc điện.	
24	Loại đai ép cho ớng nối	Loại lục giác.	
25	Tiết diện của dây dẫn [mm <sup>2</sup> ]	<u>Nhôm / Thép</u>	
	- ACSR-150/19	150/19	

Stt	Mô tả	Yêu cầu	Chào thầu
	- ACSR-185/24	185/24	
26	Đường kính của dây dẫn [mm]	<u>Nhôm / Thép</u>	
	- ACSR-150/19	16,8/5,6	
	- ACSR-185/24	18,9/6,3	
27	Đường kính trong của ống nhôm [mm]		
	- ACSR-150/19	17,80 ÷ 19,00	
	- ACSR-185/24	19,90 ÷ 21,10	
28	Đường kính trong của ống thép [mm]		
	- ACSR-150/19	6,90 ÷ 8,00	
	- ACSR-185/24	6,90 ÷ 8,00	
29	Lực kéo đứt tối thiểu của dây dẫn ACSR [N]	Đáp ứng tiêu chuẩn TCVN về dây dẫn	
30	Lực kéo cơ học yêu cầu	Lực kéo đứt của ống nối sau khi ép không nhỏ hơn 90% lực kéo đứt của dây dẫn.	
a)	Điện trở của ống nối sau khi ép	Không vượt quá 120% của dây dẫn có chiều dài tương đương	
31	Các ký mã hiệu	Mỗi ống phải có các ký hiệu được khắc chìm / nổi không phai như sau:  Tên nhà sản xuất, Mã hiệu của sản phẩm; loại dây dẫn, tiết diện của dây dẫn, loại đai ép tham chiếu.  Có các vị trí ép phải được khắc chìm.	
32	Catalogue / Bảng vẽ của nhà sản xuất thể hiện các kích thước và thông số kỹ thuật.	Được nộp cùng với hồ sơ thầu	

Stt	Mô tả	Yêu cầu	Chào thầu
33	Kiểm tra và thử nghiệm	Đáp ứng yêu cầu	
	Thí nghiệm điển hình	Đáp ứng yêu cầu	
	Thí nghiệm xuất xưởng	Đáp ứng yêu cầu	
	Thí nghiệm nghiệm thu	Đáp ứng yêu cầu	
34	Danh sách bán hàng	Cung cấp theo hồ sơ dự thầu	

\*) Tùy theo điều kiện cụ thể trong quá trình xét thầu có thể yêu cầu nhà thầu cung cấp mẫu hàng hóa để chủ đầu tư xem xét trước khi ký hợp đồng

\*) Các thông số kỹ thuật nêu trên là thông số kỹ thuật cơ bản, tùy theo điều kiện cụ thể, các đơn vị có thể bổ sung, điều chỉnh các yêu cầu kỹ thuật để có thể lựa chọn thiết bị phù hợp với điều kiện vận hành.

### 32. Cáp đồng Cu/PVC/PVC 2x4mm:

#### A. Thông số kỹ thuật:

STT	Mô tả	Đơn vị	Yêu cầu	Ghi chú
	Xuất xứ		Nêu rõ	
	Nhà sản xuất/năm sản xuất		Nêu rõ/ Yêu cầu $\geq$ năm 2024	
	Mã hiệu		Nêu rõ	
	Tiêu chuẩn áp dụng		TCVN 5935, TCVN 6612-2007 hoặc tương đương	
	Loại cáp		Cáp treo hạ thế 1 lõi đồng, cách điện PVC, vỏ bọc PVC.	
	Vật liệu cách điện		Cách điện PVC, chịu được tác động của thời tiết.	
	Loại ruột dẫn		Ruột dẫn tròn bện chặt	
	Điện áp danh định: U0/U(Um)	kV	$\geq 0,6/1(1,2)$	
	Tiết diện danh định của cáp	mm <sup>2</sup>	2x4	
	Số lượng sợi tối thiểu trong từng ruột dẫn: 2x4 mm <sup>2</sup>	Số	$\geq 6$	
	Loại vật liệu cách điện		PVC	
	Độ dày của vật liệu cách điện dây PVC 2x4 mm <sup>2</sup>	mm	$\geq 1$	

STT	Mô tả	Đơn vị	Yêu cầu	Ghi chú
	Độ dày của lớp vỏ bọc PVC 2x4 mm <sup>2</sup>	mm	≥1,8	
	Khối lượng cáp gần đúng 2x4 mm <sup>2</sup>	Kg/km	Nêu rõ	
	Nhiệt độ định mức tối đa của cáp	oC	90	
	Điện trở 1 chiều lớn nhất của dây dẫn ở 20oC 2x4 mm <sup>2</sup>	Ω/km	≤ 4,61	
	Đánh dấu dây dẫn		<p>Cách nhau khoảng cách 1m dọc theo chiều dài dây dẫn, các thông tin sau được in bằng mực không phai:</p> <ul style="list-style-type: none"> <li>- Nhà sản xuất (NSX)</li> <li>- Năm sản xuất</li> <li>- Loại dây dẫn:</li> <li>- Tiết diện danh định (mm<sup>2</sup>)</li> <li>- Điện áp định mức:</li> <li>- Số mét dài của dây dẫn...</li> </ul>	
	Ghi nhãn, bao gói và vận chuyển		<p>TCVN 4766-89. Lưu ý dây dẫn phải được quấn vào cuộn chắc chắn, đảm bảo yêu cầu vận chuyển và thi công; lớp dây dẫn ngoài cùng phải có bảo vệ chống va chạm mạnh. Hai đầu dây dẫn phải được bọc kín và gắn chặt vào tang trống. Ghi nhãn như sau:</p> <ul style="list-style-type: none"> <li>- Tên nhà sản xuất /ký hiệu hàng hóa</li> <li>- Ký hiệu dây</li> <li>- Chiều dài dây (m)</li> <li>- Khối lượng (kg)</li> <li>- Tháng năm sản xuất</li> </ul>	

STT	Mô tả	Đơn vị	Yêu cầu	Ghi chú
			- Mũi tên chỉ chiều lẫn khi vận chuyển...	
	Hệ thống biên bản thí nghiệm		Đầy đủ	

### B. Yêu cầu về thử nghiệm, nghiệm thu:

\*Tất cả các chủng loại cáp điện được trải qua 3 bước kiểm tra thử nghiệm sau đây:

Bước 1: Thử nghiệm xuất xưởng:

Tất cả các cáp điện đều được thử nghiệm xuất xưởng tại nơi sản xuất. Các chỉ tiêu theo tiêu chuẩn chế tạo (Chi tiết xem mục A, B).

Bước 2: Thử nghiệm mẫu đối với hàng hóa trong hợp đồng:

Sau khi bên bán tập kết xong hàng hóa, tiến hành thử nghiệm mẫu như sau:

- Tổ chức lấy mẫu ngẫu nhiên theo nguyên tắc:

+ Mỗi chủng loại cáp điện có số lượng lô  $\leq 2$  lô: lấy ít nhất 01 mẫu.

+ Đối với chủng loại có số lượng từ 2÷4 lô lấy 02 mẫu, từ 5 lô trở lên lấy 03 mẫu (Hoặc lấy mẫu theo quy định của cơ quan thử nghiệm).

+ Với chủng loại hàng có số lượng ít (Cáp  $\leq 100m$ ) có thể miễn thử nghiệm mẫu, sử dụng biên bản thử nghiệm mẫu cùng chủng loại của các đơn hàng trước cùng nhà sản xuất.

+ Lập biên bản lấy mẫu tại hiện trường, ít nhất phải có đủ 3 thành phần tham gia lấy mẫu: Bên mua, bên bán, bên thí nghiệm. Các mẫu được niêm phong và bảo vệ để đảm bảo không bị hư hại hao tổn cho đến khi thí nghiệm.

- Đơn vị thử nghiệm mẫu là cơ quan đo lường chất lượng Nhà nước hoặc đơn vị thí nghiệm có uy tín, được bên mua chấp thuận.

- Các chỉ tiêu về thử nghiệm mẫu căn cứ các TCVN và IEC liên quan từng chủng loại cáp. Một số chỉ tiêu quan trọng được nêu chi tiết trong mục A, B đối với từng chủng loại dây.

- Biên bản thử nghiệm mẫu là một phần của hồ sơ nghiệm thu và thanh quyết toán hợp đồng.

\* Quy định về thử nghiệm lặp lại và xử lý khi thử nghiệm không đạt:

- Trong quá trình thử nghiệm mẫu điển hình một số chủng loại VTTB, khi gặp trường hợp có duy nhất một hạng mục thử nghiệm không đạt (trên một mẫu duy nhất), cho phép chủ đầu tư và đơn vị thử nghiệm lựa chọn xác suất thêm 02 mẫu khác cùng lô hàng đã tập kết ban đầu, để tiến hành lại hạng mục thử nghiệm không đạt đó. (1) Trường hợp vẫn có mẫu không đạt hạng mục này thì lập biên bản thử nghiệm kết luận hạng mục thử nghiệm VTTB này không đạt tiêu chuẩn; (2) Trường hợp cả hai mẫu thử nghiệm lặp lại đều đạt thì có thể kết luận hạng mục thử nghiệm này đạt tiêu chuẩn, tuy nhiên vẫn phải đổi trả sản phẩm có hạng mục không đạt ban đầu. Sản phẩm đổi trả phải được thử nghiệm đầy đủ các hạng mục theo quy định.

(Chi tiết áp dụng quy ước thử nghiệm lặp lại xem tại bảng dưới đây)

- Trường hợp một mẫu VTTB lựa chọn xác suất có hơn một hạng mục thử nghiệm không đạt, hoặc có từ hai mẫu trở lên đều có hạng mục không đạt, thì không được áp dụng quy ước này mà phải kết luận không đạt tiêu chuẩn.

Bảng Chủng loại VTTB áp dụng thử nghiệm lặp lại và định hướng xử lý khi có kết quả

STT	Chủng loại VTTB	Hạng mục thử nghiệm	Thử nghiệm lặp lại	Xử lý khi kết quả cuối cùng không	Thử nghiệm VTTB thay thế

				đạt	
(1)	(2)	(3)	(4)	(5)	(6)
1	Cáp điện	Các hạng mục quy định	Không Áp dụng	Trả lại chủng loại sản phẩm có mẫu thử không đạt	Lấy mẫu xác suất thí nghiệm lại chủng loại thay thế

Lưu ý: Khi có kết quả thử nghiệm mẫu VTTB không đạt, chỉ cho phép nhà thầu cung cấp đổi trả lại một lần. Mọi chi phí thử nghiệm VTTB cấp lại (như cột 6 tại bảng trên) và các phát sinh khác do nhà thầu chịu trách nhiệm. Trường hợp lô VTTB cấp lại vẫn có hạng mục thử nghiệm không đạt sẽ không được áp dụng bước thử nghiệm lặp lại, đồng thời tiến hành các thủ tục hủy bỏ hợp đồng theo quy định.

Bước 3: Kiểm tra thử nghiệm tại kho, khi giao nhận hàng hóa, trước khi lắp đặt:

- Chủ đầu tư trước khi tiến hành nhận hàng hóa từ nhà cung cấp, phải thực hiện kiểm tra thử nghiệm một số các hạng mục cơ bản (Xem chi tiết ở Mục A, B).

- Tùy theo năng lực của đơn vị mua hàng, khuyến khích thực hiện kiểm tra thêm các hạng mục khác theo các yêu cầu kỹ thuật của hợp đồng.

- Biên bản thử nghiệm ngoài kết quả thí nghiệm phải ghi đầy đủ các thông tin như: Ngày tháng, đơn vị thí nghiệm, tên dự án/hợp đồng, thiết bị dùng để thử nghiệm, người thí nghiệm, ...

- Trường hợp kết quả thử nghiệm không đạt (đã thử nghiệm lặp lại theo tiêu chuẩn), có sự sai khác với hợp đồng hay biên bản thí nghiệm mẫu, đơn vị thí nghiệm cần niêm phong lô hàng liên quan và báo cáo cấp có thẩm quyền để xử lý đúng quy định.

### 33. Cáp đồng hạ thế (Cu/XLPE/PVC):

#### A. Thông số kỹ thuật:

STT	Mô tả	Đơn vị	Yêu cầu	Ghi chú
	Xuất xứ		Nêu rõ	
	Nhà sản xuất/năm sản xuất		Nêu rõ/ Yêu cầu $\geq$ năm 2024	
	Mã hiệu		Nêu rõ	
	Tiêu chuẩn áp dụng		TCVN 5935, , TCVN 6612-2007 hoặc tương đương	
	Loại cáp		Cáp treo hạ thế 1 lõi đồng, cách điện XLPE, vỏ bọc PVC.	
	Vật liệu cách điện		Cách điện XLPE, chịu được tác động của thời tiết.	
	Loại ruột dẫn		Ruột dẫn tròn bện chặt	
	Điện áp danh định: U0/U(Um)	kV	$\geq 0,6/1(1,2)$	
	Tiết diện danh định của cáp	mm <sup>2</sup>	1x35	
	Số lượng sợi tối thiểu trong ruột dẫn: 1x35 mm <sup>2</sup>	Số	6	
	Đường kính nhỏ nhất của ruột dẫn bằng đồng bện tròn có nén 1x35 mm <sup>2</sup>		6,6	
	Đường kính lớn nhất của ruột dẫn bằng đồng bện tròn có nén			

STT	Mô tả	Đơn vị	Yêu cầu	Ghi chú
	1x35 mm <sup>2</sup>		7,5	
	Loại vật liệu cách điện		XLPE	
	Độ dày của vật liệu cách điện dây XLPE 1x35 mm <sup>2</sup>	mm	0,9	
	Độ dày của lớp vỏ bọc PVC 1x35 mm <sup>2</sup>	mm	≥1,4	
	Khối lượng cáp gần đúng 1x35 mm <sup>2</sup>	Kg/km	Nêu rõ	
	Nhiệt độ định mức tối đa của cáp	oC	90	
	Điện trở 1 chiều lớn nhất của dây dẫn ở 20oC 1x35 mm <sup>2</sup>	Ω/km	≤ 0,524	
	Đánh dấu dây dẫn		<p>Cách nhau khoảng cách 1m dọc theo chiều dài dây dẫn, các thông tin sau được in bằng mực không phai:</p> <ul style="list-style-type: none"> <li>- Nhà sản xuất (NSX)</li> <li>- Năm sản xuất</li> <li>- Loại dây dẫn:</li> <li>- Tiết diện danh định (mm<sup>2</sup>)</li> <li>- Điện áp định mức:</li> <li>- Số mét dài của dây dẫn...</li> </ul>	
	Ghi nhãn, bao gói và vận chuyển		<p>TCVN 4766-89. Lưu ý dây dẫn phải được quấn vào cuộn chắc chắn, đảm bảo yêu cầu vận chuyển và thi công; lớp dây dẫn ngoài cùng phải có bảo vệ chống va chạm mạnh. Hai đầu dây dẫn phải được bọc kín và gắn chặt vào tang trống. Ghi nhãn như sau:</p> <ul style="list-style-type: none"> <li>- Tên nhà sản xuất /ký hiệu hàng hóa</li> <li>- Ký hiệu dây</li> <li>- Chiều dài dây (m)</li> <li>- Khối lượng (kg)</li> <li>- Tháng năm sản xuất</li> <li>- Mũi tên chỉ chiều lăn khi vận chuyển...</li> </ul>	
	Hệ thống biên bản thí nghiệm		Đầy đủ	

STT	Mô tả	Đơn vị	Yêu cầu	Ghi chú

### B. Yêu cầu về thử nghiệm, nghiệm thu:

\*Tất cả các chủng loại cáp điện được trải qua 3 bước kiểm tra thử nghiệm sau đây:

Bước 1: Thử nghiệm xuất xưởng:

Tất cả các cáp điện đều được thử nghiệm xuất xưởng tại nơi sản xuất. Các chỉ tiêu theo tiêu chuẩn chế tạo (Chi tiết xem mục A, B).

Bước 2: Thử nghiệm mẫu đối với hàng hóa trong hợp đồng:

Sau khi bên bán tập kết xong hàng hóa, tiến hành thử nghiệm mẫu như sau:

- Tổ chức lấy mẫu ngẫu nhiên theo nguyên tắc:

+ Mỗi chủng loại cáp điện có số lượng lô  $\leq 2$  lô: lấy ít nhất 01 mẫu.

+ Đối với chủng loại có số lượng từ 2÷4 lô lấy 02 mẫu, từ 5 lô trở lên lấy 03 mẫu (Hoặc lấy mẫu theo quy định của cơ quan thử nghiệm).

+ Với chủng loại hàng có số lượng ít (Cáp  $\leq 100m$ ) có thể miễn thử nghiệm mẫu, sử dụng biên bản thử nghiệm mẫu cùng chủng loại của các đơn hàng trước cùng nhà sản xuất.

+ Lập biên bản lấy mẫu tại hiện trường, ít nhất phải có đủ 3 thành phần tham gia lấy mẫu: Bên mua, bên bán, bên thí nghiệm. Các mẫu được niêm phong và bảo vệ để đảm bảo không bị hư hại hao tổn cho đến khi thí nghiệm.

- Đơn vị thử nghiệm mẫu là cơ quan đo lường chất lượng Nhà nước hoặc đơn vị thí nghiệm có uy tín, được bên mua chấp thuận.

- Các chỉ tiêu về thử nghiệm mẫu căn cứ các TCVN và IEC liên quan từng chủng loại cáp.

Một số chỉ tiêu quan trọng được nêu chi tiết trong mục A, B đối với từng chủng loại dây.

- Biên bản thử nghiệm mẫu là một phần của hồ sơ nghiệm thu và thanh quyết toán hợp đồng.

\* Quy định về thử nghiệm lặp lại và xử lý khi thử nghiệm không đạt:

- Trong quá trình thử nghiệm mẫu điển hình một số chủng loại VTTB, khi gặp trường hợp có duy nhất một hạng mục thử nghiệm không đạt (trên một mẫu duy nhất), cho phép chủ đầu tư và đơn vị thử nghiệm lựa chọn xác suất thêm 02 mẫu khác cùng lô hàng đã tập kết ban đầu, để tiến hành lại hạng mục thử nghiệm không đạt đó. (1) Trường hợp vẫn có mẫu không đạt hạng mục này thì lập biên bản thử nghiệm kết luận hạng mục thử nghiệm VTTB này không đạt tiêu chuẩn; (2) Trường hợp cả hai mẫu thử nghiệm lặp lại đều đạt thì có thể kết luận hạng mục thử nghiệm này đạt tiêu chuẩn, tuy nhiên vẫn phải đối trả sản phẩm có hạng mục không đạt ban đầu. Sản phẩm đối trả phải được thử nghiệm đầy đủ các hạng mục theo quy định.

(Chi tiết áp dụng quy ước thử nghiệm lặp lại xem tại bảng dưới đây)

- Trường hợp một mẫu VTTB lựa chọn xác suất có hơn một hạng mục thử nghiệm không đạt, hoặc có từ hai mẫu trở lên đều có hạng mục không đạt, thì không được áp dụng quy ước này mà phải kết luận không đạt tiêu chuẩn.

Bảng Chủng loại VTTB áp dụng thử nghiệm lặp lại và định hướng xử lý khi có kết quả

STT	Chủng loại VTTB	Hạng mục thử nghiệm	Thử nghiệm lặp lại	Xử lý khi kết quả cuối cùng không đạt	Thử nghiệm VTTB thay thế
(1)	(2)	(3)	(4)	(5)	(6)
1	Cáp điện	Các hạng mục quy định	Không Áp dụng	Trả lại chủng loại sản phẩm có mẫu thử không đạt	Lấy mẫu xác suất thí nghiệm lại chủng loại thay thế

Lưu ý: Khi có kết quả thử nghiệm mẫu VTTB không đạt, chỉ cho phép nhà thầu cung cấp đổi trả lại một lần. Mọi chi phí thử nghiệm VTTB cấp lại (như cột 6 tại bảng trên) và các phát sinh khác do nhà thầu chịu trách nhiệm. Trường hợp lô VTTB cấp lại vẫn có hạng mục thử nghiệm không đạt sẽ không được áp dụng bước thử nghiệm lặp lại, đồng thời tiến hành các thủ tục hủy bỏ hợp đồng theo quy định.

Bước 3: Kiểm tra thử nghiệm tại kho, khi giao nhận hàng hóa, trước khi lắp đặt:

- Chủ đầu tư trước khi tiến hành nhận hàng hóa từ nhà cung cấp, phải thực hiện kiểm tra thử nghiệm một số các hạng mục cơ bản (Xem chi tiết ở Mục A, B).

- Tùy theo năng lực của đơn vị mua hàng, khuyến khích thực hiện kiểm tra thêm các hạng mục khác theo các yêu cầu kỹ thuật của hợp đồng.

- Biên bản thử nghiệm ngoài kết quả thí nghiệm phải ghi đầy đủ các thông tin như: Ngày tháng, đơn vị thí nghiệm, tên dự án/hợp đồng, thiết bị dùng để thử nghiệm, người thí nghiệm, ...

- Trường hợp kết quả thử nghiệm không đạt (đã thử nghiệm lặp lại theo tiêu chuẩn), có sự sai khác với hợp đồng hay biên bản thí nghiệm mẫu, đơn vị thí nghiệm cần niêm phong lô hàng liên quan và báo cáo cấp có thẩm quyền để xử lý đúng quy định.

### **III.5 Yêu cầu về trình tự thi công, lắp đặt:**

#### **- Giải toả phát quang hành lang an toàn**

Việc giải toả hành lang an toàn phải tuân theo Nghị định của Chính phủ Số 62/2025/NĐ-CP ngày 04/03/2025 của Chính phủ về việc quy định chi tiết thi hành Luật Điện lực về bảo vệ công trình Điện lực và an toàn trong lĩnh vực Điện lực.

Ngoại trừ việc đền bù diện tích chiếm đất vĩnh viễn, các loại cây cao trong hành lang và ngoài hành lang có nguy cơ đổ vào đường dây, hoa màu (*nằm trong phạm vi hố móng cột, móng trạm, móng néo cột, tiếp địa*) và nhà ở, công trình trong hành lang tuyến theo quy định của Nghị định trên do Chủ đầu tư thực hiện. Ngoài phạm vi trên Nhà thầu phải chịu trách nhiệm đền bù mọi thiệt hại do việc thi công các hạng mục gây ra.

#### **- Định vị công trình**

Trước khi thi công, Bên A sẽ bàn giao cọc mốc và cọc tim chủ yếu của công trình. Sau khi nhận bàn giao, Nhà thầu có trách nhiệm đóng thêm những cọc phụ cần thiết cho việc thi công, nhất là những chỗ đặc biệt như thay đổi độ dốc chỗ đường vòng, nơi tiếp giáp đào và đắp... Những cọc mốc phải được dẫn ra ngoài phạm vi ảnh hưởng của xe máy thi công và phải được bảo vệ chu đáo để có thể nhanh chóng khôi phục lại những cọc mốc chính đúng vị trí thiết kế khi cần kiểm tra.

Yêu cầu của công tác định vị, dựng khuôn là phải xác định được chính xác vị trí tim, trục công trình, chân mái đất đắp, mép đỉnh mái đất đào.

Phải sử dụng máy trắc địa để định vị công trình và phải có bộ phận trắc đạc thường trực ở công trường với đủ các dụng cụ cần thiết để theo dõi, kiểm tra tim cọc mốc công trình trong suốt quá trình thi công.

#### **- Đường vận chuyển cơ giới.**

Đường hiện có: Nhà thầu có trách nhiệm xin phép sử dụng những đường công cộng hiện có. Mọi sửa chữa cần thiết cho các con đường này dùng cho việc xây dựng gói thầu này do Nhà thầu thực hiện bằng vốn của mình. Mọi chi phí cho phần bồi thường hư hỏng do nhà thầu gây ra (*do nhà thầu chịu*).

#### **- Công tác vận chuyển.**

Trước khi vận chuyển, nhà thầu phải chuẩn bị đầy đủ phương tiện và nhân lực phù hợp với loại vật tư cần vận chuyển. Đồng thời nhà thầu phải kiểm tra, khảo sát tình trạng các tuyến đường vận chuyển để có biện pháp vận chuyển phù hợp.

Vận chuyển cột điện: Phải dựng xe chuyên dụng phù hợp với chủng loại cột (loại cột và chiều dài cột), phải có biện pháp chằng buộc chắc chắn. Khi bốc dỡ cột lên xuống phương tiện vận chuyển phải dựng cầu hoặc thiết bị tương đương, cấm không được bẩy cột rơi xuống từ phương tiện vận chuyển.

Dây dẫn và cáp phải được vận chuyển ở tư thế lăn (tư thế thẳng đứng)

Cách điện khi vận chuyển phải được giữ nguyên kiện, tránh vận chuyển chung với các vật rắn khác có khả năng gây va đập, hư hỏng.

Các loại thiết bị điện khác (máy biến áp, cầu chì...) phải được vận chuyển và bốc dỡ theo đúng hướng dẫn của nhà chế tạo, không được để xảy ra hư hỏng và thất lạc. Khi đưa máy vào vị trí lắp đặt phải lập biên bản xác nhận hiện trạng của máy.

## **1. Yêu cầu chung**

### **1.1. Nhà thầu tự bố trí, đánh giá mặt bằng công trường cho phù hợp với gói thầu**

- Trước khi dự thầu, Nhà thầu cần xem xét, tham quan tuyến đường dây để nghiên cứu, đánh giá hiện trạng của mặt bằng công trường, điều kiện tự nhiên, đường vận chuyển vật liệu, các công trình lân cận và các yếu tố khách quan, ảnh hưởng đến giá chào thầu, sau này không được đòi hỏi thêm các chi phí phát sinh do những điều kiện tự nhiên, hiện trạng của công trường gây nên.

- Nhà thầu hoàn toàn chịu trách nhiệm về mọi biện pháp an toàn và tai nạn lao động xảy ra (nếu có) trong giai đoạn chuẩn bị và thi công cho đến khi nghiệm thu bàn giao công trình.

- Nhà thầu phải bồi thường các thiệt hại trong quá trình thi công cho đối tượng bị hại do nguyên nhân thi công gây ra.

### **Công trường xây dựng phải đảm bảo các yêu cầu sau:**

1. Có bản vẽ sơ họa Tổng mặt bằng công trường xây dựng phù hợp với địa điểm xây dựng, đảm bảo thuận lợi cho công tác thi công, an toàn cho người, máy và thiết bị trên công trường và khu vực xung quanh chịu ảnh hưởng của thi công xây dựng.

2. Vật tư, vật liệu phải được sắp xếp gọn gàng ngăn nắp. Không được để các vật tư, vật liệu và các chướng ngại vật cản trở đường giao thông, đường thoát hiểm, lối ra vào chữa cháy. Vật liệu thải phải được dọn sạch, đổ đúng nơi quy định.

3. Trên công trường phải có biển báo theo quy định hiện hành. Các biện pháp đảm bảo an toàn, nội quy về an toàn phải được phổ biến và công khai trên công trường xây dựng để mọi người biết và chấp hành; những vị trí nguy hiểm trên công trường như đường hào, hố móng, hố ga phải có rào chắn, biển cảnh báo và hướng dẫn đề phòng tai nạn; ban đêm phải có đèn tín hiệu.

### **4. An toàn về điện:**

a) Người lao động, máy và thiết bị thi công trên công trường phải được bảo đảm an toàn về điện. Các thiết bị điện phải được cách điện an toàn trong quá trình thi công xây dựng;

b) Những người tham gia thi công xây dựng phải được hướng dẫn về kỹ thuật an toàn điện, biết sơ cứu người bị điện giật khi xảy ra tai nạn về điện.

### **5. An toàn về cháy, nổ:**

Nhà thầu phải lập Phương án phòng chống cháy, nổ, tổ chức đội phòng chống cháy, nổ, có phân công, phân cấp và kèm theo quy chế hoạt động, xử lý khi có sự cố;

### **1.2. Thiết bị và nhân công**

- Nhà thầu phải cung cấp thiết bị, nhân lực, nhân viên khảo sát, dụng cụ lao động cũng như bảo hộ, các vật liệu cần thiết, . . . đảm bảo an toàn trong thi công và để Kỹ sư bên mời thầu hoặc Giám sát A có thể kiểm tra theo tính chất công việc mà không được đòi hỏi bất kỳ một chi phí nào.

- Trước khi thi công, Nhà thầu phải đệ trình cho đại diện Bên mời thầu đầy đủ, chi tiết về chương trình, kế hoạch thi công, bao gồm cả kế hoạch về nhân lực sơ đồ tổ chức hiện trường, số lượng, chủng loại thiết bị sẽ sử dụng cho việc thi công công trình (*lưu ý về trình độ và kinh nghiệm của các nhân viên chủ chốt, bậc thợ của công nhân, các thiết bị đặc chủng cho công tác xây lắp đường dây và TBA...*)

- Bên mời thầu có quyền quyết định bỏ hay thay thế những thiết bị hoặc bộ phận thợ nào mà cho là không phù hợp với công việc thi công.

### **1.3. Quy trình - quy phạm kỹ thuật thi công, giám sát và nghiệm thu**

- Quy trình, quy phạm kỹ thuật thi công, giám sát và nghiệm thu tuân theo các quy định hiện hành về quản lý chất lượng công trình xây dựng .

### **1.4. Dọn sạch mặt bằng**

- Nhà thầu có trách nhiệm dọn dẹp mặt bằng và dỡ bỏ từng phần thiết bị, phương tiện trong thời gian thi công và sau khi hoàn thành công việc, kể cả các lều lán không cần thiết, các vật liệu thừa, rác vụn sinh ra trong thi công.

### **1.5. Kiểm tra và nghiệm thu và chế độ báo cáo**

- Trong quá trình thi công, mỗi lần chuyển bước thi công Nhà thầu phải báo cho Chủ đầu tư biết để kiểm tra và nghiệm thu.

- Việc nghiệm thu tổng thể được tiến hành sau khi Nhà thầu đã hoàn tất toàn bộ công việc. Khi nghiệm thu phải có đủ đại diện của Chủ đầu tư và Tư vấn.

- Vào ngày thứ 6 hàng tuần, Nhà thầu có trách nhiệm lập báo cáo tiến độ đã thực hiện được trong tuần gửi cho Bên mời thầu. Nội dung của báo cáo cần thể hiện đầy đủ các nội dung sau:

- Báo cáo khối lượng thực hiện trong tuần, trong tháng.
- Dự kiến công việc của tuần, tháng tiếp theo.
- Các vấn đề khác cần giải quyết.

### **1.6. Bản vẽ hoàn công**

- Nhà thầu lập bản vẽ hoàn công với đầy đủ các số liệu đo đạc kiểm tra tại thực địa.

- Sau khi kết thúc công trình, Nhà thầu phải đệ trình bản vẽ hoàn công, phải có đủ các nội dung như thực tế đã thi công được Bên mời thầu chấp thuận.

### **1.7. Tiến độ thi công**

- Nhà thầu phải đệ trình tiến độ thi công đồng thời với hồ sơ dự thầu. Nhà thầu phải đệ trình tiến độ thi công chi tiết trong vòng 7 ngày kể từ ngày ký hợp đồng giao nhận thầu.

### **1.8. Đường vận chuyển**

- Đường hiện có: Nhà thầu có trách nhiệm xin phép sử dụng các đường công cộng hiện có. Lệ phí sử dụng đường, cầu phà. . . hiện có được đưa vào giá chào thầu.

- Đường tạm thi công: Trong phương án tổ chức thi công của mình, Nhà thầu có thể dự kiến làm đường tạm để thi công nếu thấy cần thiết. Nhà thầu phải thu xếp với chủ đất xin phép là đường tạm vào công trường và đền bù theo quy định hiện hành và giữ gìn đường đi lối lại luôn luôn an toàn và sạch sẽ. Đường tạm không được làm ảnh hưởng tới sự ổn định lâu dài của mái dốc và nền móng công trình. Chi phí làm đường tạm được đưa vào giá chào thầu.

### **1.9. Công tác đào, lấp đất:**

a) Đào đất hố móng, tiếp địa:

- Việc đào đất phải được thực hiện đúng “Quy phạm công tác đất”. Đào đất lên phải đổ xa mép móng theo quy phạm để tránh sạt lở hố móng, Ngoài ra phải đảm bảo giữ đất để lấp và đắp móng sau này. Nhà thầu phải đảm bảo an toàn cho người, thiết bị và công trình . . . trong công tác đào hố móng.

- Trong trường hợp cần thiết có thể phải sử dụng tường chắn tạm (cọc cừ. . .) để đảm bảo ổn định của thành hố móng hoặc ngăn nước ngầm trong quá trình đào hố móng.

- Mặt bằng đáy hố móng phải được dọn sạch làm bằng phẳng, giữ khô để tránh hoá bùn. Phải có máy bơm đủ công suất để hút toàn bộ nước có thể có trong hố móng.

- Hình dạng, kích thước của hố móng phải phù hợp với hình dáng và kích thước thiết kế của từng loại móng và phải được nghiệm thu trước khi chuyển sang công đoạn tiếp theo. Cao độ của đáy hố móng phải đúng độ cao thiết kế.

- Nhà thầu phải đảm bảo tính nguyên vẹn của hố móng đúng theo yêu cầu kỹ thuật cho đến khi nghiệm thu hố móng để chuyển sang các công đoạn tiếp theo. Bất kỳ việc đổ bê tông nào tiến hành trước khi được Kỹ sư Bên mời thầu phê duyệt đều phải loại bỏ và Nhà thầu phải chịu mọi kinh phí để làm lại việc đó.

b) Lấp móng và đắp đất.

- Việc san lấp được tiến hành sau khi bê tông móng đã được bảo dưỡng đủ thời gian quy định và phải được kỹ sư Bên mời thầu cho phép. Đất lấp hố móng phải đổ từng lớp dày 20cm và đầm kỹ theo đúng chỉ dẫn của thiết kế. Các vị trí móng đều phải đắp đất theo kích thước được ghi trong bản vẽ thiết kế. Đất đắp có thể lấy từ dưới hố móng đào lên hoặc từ nơi khác vận chuyển đến.

### 1.10. Vật liệu dùng cho bê tông

a) Xi măng

- Xi măng dùng để thi công là xi măng Poóclăng theo tiêu chuẩn xi măng Poóclăng, phù hợp với tiêu chuẩn TCVN – theo phụ lục mục B “CÁC TIÊU CHUẨN THI CÔNG ÁP DỤNG”.

- Tại mọi thời điểm Nhà thầu phải cung cấp các chứng chỉ xác nhận chất lượng của xi măng dùng cho công trình đảm bảo các tiêu chuẩn yêu cầu trong thời gian sử dụng.

- Xi măng cần phải giữ tại công trường trong kho kín, trong điều kiện phù hợp và đúng quy trình bảo quản. Bao xi măng phải được cách nước và thoáng khí trên sàn cách mặt đất không nhỏ hơn 300mm và phải có biện pháp phòng chống các huỷ hoại của thời tiết hay các nguyên nhân khác trước thời gian đưa vào sử dụng bất cứ phần xi măng nào không đảm bảo chất lượng do ẩm, vón cục hoặc do các nguyên nhân khác đều không được sử dụng và phải được thay thế, Nhà thầu phải chịu kinh phí này.

- Xi măng mới sản xuất còn nóng cần phải lưu kho để nguội mới sử dụng. Không sử dụng xi măng đã sản xuất quá 12 tháng hoặc tuy chưa quá 12 tháng nhưng đã bị giảm chất lượng như vón cục, chậm đông kết, giảm cường độ.

b) Đá dăm, sỏi trong xây dựng

- Nguồn khai thác, cung cấp phải được chủ đầu tư chấp nhận. Đá dăm, sỏi trong xây dựng TCVN – theo phụ lục mục B “CÁC TIÊU CHUẨN THI CÔNG ÁP DỤNG”

c) Nước

- Tất cả nước dùng để trộn bê tông phải là nước sạch, không có chất dầu, chất kiềm và các chất hữu cơ có hại đến chất lượng bê tông.

d) Phụ gia

- Tùy điều kiện thi công cụ thể, Nhà thầu có thể kiến nghị sử dụng phụ gia tăng dẻo và các phụ gia khác cho bê tông. Nhà thầu cần sử dụng phụ gia cẩn thận đúng mục đích và liều lượng.

- Tất cả các phụ gia được sử dụng cho bê tông đều phải có chứng chỉ xác nhận chất lượng và tính năng của nó. Nhà thầu phải đảm bảo phụ gia không gây bất kỳ hiệu ứng phụ nào ảnh hưởng đến cường độ, độ bền và tuổi thọ của bê tông.

- Trước khi dùng phụ gia bê tông cho mục đích nào đó, Nhà thầu phải tiến hành đúc mẫu thử nghiệm và có sự giám sát, nhất trí của bên mời thầu mới được sử dụng. Nhà thầu phải đánh giá lợi ích của việc sử dụng phụ gia, không được công thêm bất kỳ chi phí nào vào hợp đồng cho việc sử dụng và thử nghiệm phụ gia.

*e) Cát*

- Nguồn khai thác cát và loại cát phải được chủ đầu tư chấp nhận.

### **1.11. Công tác bê tông**

*a) Quy định chung*

- Nhà thầu phải tiến hành công tác bê tông theo đúng những yêu cầu và quy định trong TCVN – theo phụ lục mục B “CÁC TIÊU CHUẨN THI CÔNG ÁP DỤNG”.

*b) Cấp phối và kiểm tra cấp phối*

- Cốt liệu có thể tính theo khối tích xi măng dùng cho một mẻ trộn. Mỗi kích cỡ của cốt liệu cho một mẻ trộn phải đo bằng thùng kim loại. Thùng chứa phải có kích cỡ sao cho thể tích có thể kiểm tra, đo đạc dễ dàng.

*c) Trộn bê tông tại công trường*

- Bê tông cần được trộn đúng mác theo thiết kế. Kỹ sư Bên mời thầu thống nhất cấp phối vật liệu theo thể tích, công suất mẻ trộn, thiết bị trộn, cách đo xi măng và cốt liệu.

- Máy trộn phải đúng kích cỡ và số lượng đảm bảo để hoàn thành công việc. Nhà thầu cần đảm bảo đủ những phụ tùng cho máy trộn để máy trộn hoạt động tốt theo yêu cầu.

*d) Cường độ bê tông (loại hoặc mác của bê tông)*

Mác bê tông phải được thí nghiệm điển hình đạt tiêu chuẩn, cường độ theo thiết kế

*e) Thí nghiệm*

- Việc kiểm tra và thí nghiệm ở công trường hoặc trong phòng thí nghiệm cần được thực hiện dưới sự giám sát của Kỹ sư bên mời thầu hoặc người đại diện được uỷ quyền.

- Nhà thầu cần có đầy đủ ở công trường các loại khuôn ép mẫu cần thiết và thiết bị bảo dưỡng mẫu bê tông.

- Số lượng mẫu thử khi đổ bê tông phải tuân theo quy định hiện hành.

+ Nhà thầu có thể định ra thời điểm để lấy mẫu bê tông thử từ bê tông đã hoàn thiện theo sự thống nhất của Bên mời thầu và phù hợp với quy trình đã nêu trên. Nếu kết quả thí nghiệm thoả mãn yêu cầu có thể tiến hành thi công bình thường.

+ Trong điều kiện cần thiết, Nhà thầu có thể định ra thời điểm thích hợp để thí nghiệm cường độ bê tông. Việc thử cường độ của bê tông được tiến hành với sự chấp thuận của Kỹ sư bên mời thầu. Trong trường hợp kết quả thí nghiệm không đạt yêu cầu, có nghĩa là cường độ bê tông không phù hợp với yêu cầu thiết kế, Nhà thầu chịu trách nhiệm xử lý bằng kinh phí của mình.

### **1.12. Vật liệu cho công tác cốt thép**

- Nhà thầu phải nêu cụ thể chủng loại và tên nhà sản xuất các loại thép xây dựng (kể cả thép dùng để gia công tiếp địa) trong Hồ sơ dự thầu. Cốt thép phải đảm bảo các yêu cầu của thiết kế đồng thời phù hợp với TCVN – theo phụ lục mục B “CÁC TIÊU CHUẨN THI CÔNG ÁP DỤNG”.

### **1.13. Gia công chế tạo kết cấu thép.**

*a) Tổng quát:*

- Nhà thầu triển khai gia công chế tạo kết cấu theo đúng quy định trong đề án thiết kế bản vẽ do chủ đầu tư cung cấp.

- Nhà thầu phải có đủ điều kiện cần thiết như: nhà xưởng, sân bãi, kho và trang thiết bị, máy móc. . . phù hợp với quy mô của loại hình kết cấu. Các điều kiện trên phải được sự kiểm tra và thoả thuận của Chủ đầu tư trước khi sản xuất.

- Nhà thầu phải chịu mọi trách nhiệm về chất lượng kỹ thuật của kết cấu đến khi hoàn thành bàn giao chính thức công trình và bảo hành sản phẩm theo quy định hiện hành.

- Mọi thay đổi dù nhỏ nhất trong quá trình sản xuất đều phải được sự đồng ý của Chủ đầu tư và cơ quan tư vấn thiết kế.

- Công tác gia công, lắp ráp và nghiệm thu kết cấu thép phải tuân thủ theo tiêu chuẩn ngành.

- Đối với các kết cấu thép mạ kẽm khi gia công xong phải được chủ đầu tư nghiệm thu rồi mới tiến hành mạ kẽm nhúng nóng với độ dày lớp mạ  $\geq 80\mu\text{m}$

#### **1.14. Thu dọn và làm sạch sau khi thi công:**

Công việc thu dọn và làm sạch hiện trường phải được thực hiện ngay sau khi hoàn tất công việc. Các công việc Nhà thầu dọn dẹp gồm tất cả cây cối nhà cửa, thiết bị thi công, vật liệu phế thải, ván khuôn bê tông và các vật liệu khác ở xung quanh. Các vật liệu không sử dụng được phải đốt cháy hoặc loại bỏ tại chỗ không gây nên sự khó chịu hoặc nhân dân địa phương phản đối.

Chủ đầu tư sẽ kiểm tra hiện trường và xác nhận hoàn thành cho Nhà thầu. Công việc thu dọn làm sạch không thoả mãn yêu cầu kiểm tra thì bằng kinh phí của mình, Nhà thầu phải thu dọn làm sạch theo đúng yêu cầu của Chủ đầu tư và hoàn tất trước ngày nghiệm thu đóng điện 3 ngày.

### **2. Yêu cầu kỹ thuật thi công xây lắp đường dây và TBA:**

Ngoài việc phải tuân theo các yêu cầu chung tại mục I, khi thi công phần đường dây và trạm biến áp Nhà thầu xây lắp phải đảm bảo các yêu cầu kỹ thuật sau:

#### **2.1 Chuẩn bị công trường**

##### *a) Đo đạc, kiểm tra và đóng cọc mốc*

Chủ đầu tư sẽ bàn giao tim cọc mốc của các vị trí cột cho Nhà thầu trên cơ sở các vị trí này đã được cơ quan Tư vấn xác định tại hiện trường. Nhà thầu sẽ thực hiện tất cả các công việc kiểm tra cần thiết trước khi thi công và chịu trách nhiệm về công việc kiểm tra đó.

- Kiểm tra trực tim tuyến.

- Phục hồi những vị trí mốc đã mất.

Việc kiểm tra này được thực hiện theo các bản vẽ bố trí cột trên mặt cắt dọc trong hồ sơ thiết kế TKKTTC.

Trường hợp sai lệch các vị trí cột trên mặt cắt dọc không phù hợp với địa hình, địa chất hoặc bất cứ sai khác nào, Nhà thầu phải báo ngay cho cơ quan Tư vấn và Chủ đầu tư để giải quyết.

##### *b) Giải tỏa, phát quang hành lang tuyến.*

Việc giải tỏa hành lang an toàn phải tuân theo Nghị định 14/2014/NĐ-CP ngày 26/02/2014 của Chính phủ quy định chi tiết và hướng dẫn thi hành một số điều của Luật điện lực về an toàn điện. Nghị định số 51/2020/NĐ-CP ngày 21/4/2020 của Chính phủ về sửa đổi, bổ sung một số điều của Nghị định số 14/2014/NĐ-CP ngày 26/02/2014 của Chính phủ về quy định chi tiết thi hành Luật Điện lực về an toàn điện.

#### **2.2 Chuẩn bị vị trí cột và bảo vệ**

Trong thời gian làm đường tạm vào công trường, Nhà thầu san gạt và tạo độ dốc đường chống nước chảy qua vị trí cột và giảm thấp nhất mức xói lở nếu có.

Các vị trí cột nếu cần thiết cũng phải tạo dốc để chống xói lở đất do nước chảy qua. Nếu có dòng nước tự nhiên chảy qua vị trí cột phải chuyển hướng nước chảy vòng tránh vị trí cột hoặc ngăn ngừa xói lở bằng biện pháp phù hợp như san gạt hoặc kè đá. . .

### **2.3 Tuyến đường dây và cao độ**

Nhà thầu xác định lại chiều dài theo tim tuyến của từng khoảng cột của đường dây, xác định vị trí móng, độ cao mặt đất của từng trụ móng, xác định các cọc mốc cần thiết theo yêu cầu của công việc để đảm bảo độ chính xác của các vị trí móng. Chủ đầu tư có thể kiểm tra tuyến đường dây và cao độ cho Nhà thầu ở từng thời điểm, nhưng trách nhiệm đảm bảo chính xác hoàn toàn vẫn thuộc về Nhà thầu.

#### **Hướng móng**

Nhà thầu chịu trách nhiệm đối với độ chính xác của vị trí cột và hướng cho mỗi móng cột. Hướng móng mỗi vị trí cột được đặt sao cho vị trí trục ngang của xà nằm như sau: -

Trong mặt phẳng vuông góc với trục dọc của đường dây (*đối với các cột đỡ thẳng, đỡ vượt, néo thẳng*).

- Trong mặt phẳng phân giác của góc hợp bởi 2 đoạn tuyến đường dây kề nhau cho móng mỗi cột néo góc.

- Trong mặt phẳng vuông góc với trục ngang tuyến đường dây (không kể trục ngang của khoảng cột từ cột cuối vào cọc tích trạm biến áp cho móng cột cuối ngoại trừ có hướng dẫn trong bản vẽ.

#### **2.3 Yêu cầu kỹ thuật về nổi đất cột**

- Các bộ nổi đất cột dùng nổi đất kiểu hình tia, độ chôn sâu của dây tiếp địa và cọc tiếp địa, khoảng cách giữa cọc tiếp địa, giải pháp nổi tiếp địa ... Nhà thầu phải thực hiện theo đúng bản vẽ thiết kế.

- Sau khi đã thực hiện xong công tác lắp đặt hệ thống tiếp địa, nhà thầu có trách nhiệm đo lấy số liệu điện trở tiếp địa cho từng vị trí cột và các trạm biến áp, thông báo ngay cho bên A và đơn vị thiết kế biết để xem xét và có biện pháp xử lý trong trường hợp điện trở tiếp đất chưa đạt yêu cầu của quy phạm hiện hành.

- Trong trường hợp giá trị điện trở nổi đất cột, TBA lớn hơn các giá trị quy định trong quy phạm trang bị điện thì Nhà thầu phải báo cáo Chủ đầu tư để thiết kế bổ sung tiếp địa.

#### **2.4 Khi thi công xây dựng phải đảm bảo các yêu cầu sau đây:**

1. Trước khi khởi công xây dựng phải có thiết kế biện pháp thi công được duyệt, trong biện pháp thi công phải thể hiện được các giải pháp đảm bảo an toàn lao động cho người lao động và máy, thiết bị thi công đối với từng công việc. Trong thiết kế biện pháp thi công phải có thuyết minh hướng dẫn về kỹ thuật và các chỉ dẫn thực hiện.

2. Thi công xây dựng phải tuân thủ theo thiết kế được duyệt, tuân thủ quy chuẩn, tiêu chuẩn, quy trình kỹ thuật. Đối với những công việc có yêu cầu phụ thuộc vào chất lượng của công việc trước đó, thì chỉ được thi công khi công việc trước đó đã được nghiệm thu đảm bảo chất lượng theo quy định.

3. Biện pháp thi công và các giải pháp về an toàn phải được xem xét định kỳ hoặc đột xuất để điều chỉnh cho phù hợp với thực trạng của công trường.

4. Tổ chức, cá nhân phải có đủ điều kiện năng lực phù hợp với công việc đảm nhận theo quy định. Những người điều khiển máy, thiết bị thi công và những người thực hiện các công việc có yêu cầu nghiêm ngặt về an toàn lao động phải được huấn luyện an toàn lao động và có thẻ an toàn lao động theo quy định;

5. Máy, thiết bị thi công có yêu cầu nghiêm ngặt về an toàn lao động phải được kiểm định, đăng ký với cơ quan có thẩm quyền theo quy định thì mới được phép hoạt động trên công trường. Khi hoạt động, máy và thiết bị thi công phải tuân thủ quy trình, biện pháp đảm bảo an toàn.

6. Những người khi tham gia thi công xây dựng trên công trường phải được khám sức khỏe, huấn luyện về an toàn và được cấp phát đầy đủ phương tiện bảo hộ lao động theo quy định của pháp luật về lao động.

## **E. YÊU CẦU VỀ CÔNG TÁC LẮP ĐẶT**

### **1. Nguyên tắc chung**

Công tác lắp đặt thiết bị do Nhà thầu thực hiện phải theo đúng tài liệu hướng dẫn lắp đặt của Nhà chế tạo và các quy trình, quy phạm hiện hành.

### **2. Yêu cầu kỹ thuật về lắp dựng cột bê tông ly tâm, cột vuông.**

Công tác dựng cột phải tiến hành theo qui trình thi công phù hợp với từng chủng loại cột, kết cấu móng. Cột được vận chuyển tới mỗi vị trí lắp dựng, công tác dựng cột phải được thực hiện đúng phương pháp đã được nêu trong hồ sơ dự thầu của nhà thầu và phù hợp với thiết kế tổ chức thi công. Sau khi cột được dựng phải được kiểm tra độ nghiêng, độ lệch so với qui định cho phép.

### **3. Dấu hiệu cột**

Nhà thầu gắn (*hoặc sơn*) lên mỗi cột số thứ tự cột theo thiết kế ở độ cao 2,5m cách mặt đất.

Biển báo nguy hiểm được gắn trên tất cả các cột ở độ cao 2,5m. Các vị trí cột vượt đường quốc lộ, hoặc vượt sông theo hướng dẫn của Chủ đầu tư sẽ lắp thêm biển báo nguy hiểm nữa lên chỗ thích hợp ở mặt cột để đảm bảo rằng người dân được thông báo về nguy hiểm.

### **4. Yêu cầu về lắp đặt Chuỗi cách điện**

+ Bảo quản và vận chuyển:

Cách điện và phụ kiện do Nhà thầu cấp phải được bảo quản và vận chuyển cẩn thận để tránh hư hỏng. Tất cả các cách điện phải được bảo vệ trong khi lắp để tránh bị gãy vỡ hoặc bị cong các chốt. Tất cả cách điện phải được làm sạch, không dơ bẩn và bám bụi. Chỉ được dùng khăn lau không làm xây xát vật liệu để lau sạch cách điện. Không được dùng bàn chải sắt để làm sạch bất kỳ bộ phận nào.

Nếu cách điện bị hư hỏng với bất cứ lý do nào, Nhà thầu phải thay cách điện hư hỏng theo hướng dẫn của Chủ đầu tư bằng chi phí của mình.

+ Lắp đặt Chuỗi cách điện dây dẫn:

Các Chuỗi cách điện được lắp ráp các chi tiết phù hợp với bản vẽ thiết kế. Tất cả các chốt hãm phải được lắp ráp và kiểm tra cẩn thận đảm bảo chúng nằm đúng vị trí.

### **5. Yêu cầu về căng dây dẫn.**

+ Bảo quản và kho bãi

Trong kho và trong bảo quản, tất cả các cuộn dây đều được đặt cách mặt đất bằng gỗ kê và trong điều kiện sạch sẽ. Phải tránh tiếp xúc với bất cứ các chất nào có thể gây hư hại dây dẫn và các cuộn dây.

Không được kéo kê dây dẫn trên mặt đất hoặc bất kỳ mặt gồ ghề nào khác. Cần có biện pháp phòng ngừa khi bốc dỡ lên xuống xe để các cuộn dây dẫn không bị rơi xuống đất.

+ Kế hoạch căng dây:

Nhà thầu phải lập kế hoạch căng dây báo cáo Chủ đầu tư trước lúc thực hiện. Kế hoạch nêu rõ tiến độ công việc, phương pháp căng dây, dụng cụ giàn giáo tạm, nôi đất tạm, các thiết bị, phụ kiện căng dây bằng kim loại, người được giao thực hiện công việc và danh sách dụng cụ thiết bị sử dụng cùng với các chỉ dẫn.

+ Dụng cụ, thiết bị căng dây:

- Các ròng rọc được lắp ổ bi có chất lượng cao hoặc ổ bi lăn. Ròng rọc được lót bằng chất dẻo hữu cơ hoặc tương đương được chủ đầu tư thoả thuận. Nếu sử dụng ròng rọc không có lót thì phải bằng hợp kim nhôm hoặc Manhesium, các rãnh phải đánh bóng nhẵn. Ròng rọc phải quay dễ dàng trong thiết bị căng dây mà không gây hư hại cho bề mặt tiếp xúc của dây dẫn. Các ròng rọc không quay tự do được hoặc cản trở công việc căng dây phải thay thế ngay.

- Các giá đỡ cuộn dây: Các giá đỡ cuộn dây phải chế tạo chắc chắn để đỡ cuộn dây khi ra dây.

- Dây cáp mồi - thùng: Dây cáp mồi bằng thép hoặc dây thùng ny lông hoặc vật liệu khác phải được thoả thuận của Chủ đầu tư.

- Máy kéo dây: Máy kéo dây phải có công suất không nhỏ hơn lực căng dây lớn nhất của dây dẫn, dây chống sét kết hợp cáp quang. Máy kéo dây phải có tời chạy bằng động cơ có cơ cấu truyền động thay đổi tốc độ khi căng dây.

Thiết bị điều chỉnh căng dây.

Thiết bị điều chỉnh căng dây lót chất dẻo hữu cơ kiểu bánh xe to, thiết bị lắp đặt dây chống sét kết hợp cáp quang mạ kẽm có thể không lót. Bộ hãm kiểu bánh xe to hoặc phanh hãm hoạt động bằng hơi, thủy lực hoặc điện. Thiết bị điều chỉnh căng dây sao cho ứng suất đạt đến độ căng thiết kế, độ căng không đổi được duy trì tới khi bộ hãm nhả ra. Thiết bị phát nóng kể sao cho dây dẫn và dây chống sét kết hợp cáp quang, dây cáp quang không bị phát nóng khi ra dây. Lớp lót hữu cơ trên bộ hãm kiểu bánh xe có chiều dày không được nhỏ hơn 6mm. Đường kính bộ hãm tại đáy rãnh đối với bộ hãm kép không được nhỏ hơn 35 lần đường kính dây dẫn, dây chống sét kết hợp cáp quang và không được nhỏ hơn 1,5m cho bộ hãm đơn. Thiết bị hãm phải có khả năng duy trì lực căng liên tục.

- Thiết bị kẹp:

Thiết bị kẹp là loại có thể lắp bất kỳ chỗ nào trên dây dẫn, dây chống sét kết hợp cáp quang để kẹp dây chặt hơn khi lực căng tự động tăng do lực căng dây gia tăng.

- Thiết bị ép:

Thiết bị ép các mối nối chịu lực và khoá néo đầu dây là loại thủy lực thích hợp với áp kế và khuôn ép dây dẫn.

- Dàn giáo:

Nhà thầu phải xin phép cơ quan quản lý các công trình có đường dây tải điện cắt qua đường Sông, đường bộ, đường sắt, đường dây thông tin và các đường dây điện lực... để thi công công trình.

Bằng kinh phí của mình Nhà thầu làm dàn giáo tại các vị trí vượt công trình giao chéo để rải căng dây. Dàn giáo phải có đủ sức chịu được áp lực gió, tải trọng đứng và tất cả các tải trọng khác được dự đoán và không được để dây dẫn, dây chống sét các mặt đường sắt, đường ô tô cách 5 mét và đường dây thông tin, điện lực 1,5 mét trong lúc ra dây. Dàn giáo bằng kim loại phải có thiết bị nổi đất tạm thời.

+ Phương pháp căng dây dẫn.

Dây dẫn được kéo vào vị trí qua thiết bị căng dây bằng máy kéo có động cơ và loại Puly bằng chất dẻo hữu cơ dưới tác dụng giới hạn lực căng dây. Dây kéo phải đủ dài để tránh Chuỗi cách điện và cấu trúc chịu lực căng quá mức.

Trong bất cứ trường hợp nào, việc căng dây dẫn đều được tiến hành ban ngày. Phải luôn chú ý đảm bảo dây dẫn không bị gấp hoặc trầy xước dưới bất kỳ dạng nào. Dây dẫn không được kéo lê trên mặt đất, dưới nước, đá, dây thép gai hoặc bất kỳ vật gì gây hư hại cho dây.

Dây dẫn bị hư hại do Nhà thầu, nếu phải thay thế các đoạn dây hư hại đó thì Nhà thầu phải chịu kinh phí.

+ Nối đất tạm thiết bị căng dây.

Toàn bộ thiết bị kéo và căng dây phải được nối đất có hiệu quả và thiết bị nối đất di động được lắp trên dây trần trước thiết bị căng dây.

Mỗi dây dẫn của đường dây khi căng đều phải nối đất vào tất cả cột bê tông ly tâm, cột thép bằng các dây cáp nối đất di động. Các thiết bị nối đất được để tại chỗ cho tới khi việc lắp đặt dây dẫn hoàn thành và được tháo dỡ vào giai đoạn cuối của công việc này.

Khi tiến hành căng dây gần hoặc ngang qua đường đang hoạt động Nhà thầu phải có biện pháp đề phòng cần thiết để ngăn ngừa tai nạn.

+ Nối dây:

Được thực hiện tuân theo quy phạm thi công các công trình điện - Phụ lục. Nhà thầu phải cung cấp toàn bộ dụng cụ cần thiết gồm cả các dụng cụ nối ép để lắp đặt các mối nối chịu lực, khoá néo, ống nối, ống vá và các vật liệu kèm theo.

+ Lấy độ võng:

Dây sau khi kéo và đưa lên xà, tiến hành căng dây, lấy độ võng và lắp khóa cố định. Độ võng căng dây phù hợp theo yêu cầu của thiết kế.

Sau khi căng dây lấy độ võng, nhà thầu phải kiểm tra lại khoảng cách an toàn từ mặt đất đến điểm võng nhất của dây và phải ghi vào nhật ký công trình. Kết quả đo được cùng ngày, giờ và thời tiết lúc kiểm tra.

Khoảng cách từ dây dẫn đến mặt đất và các công trình khác phải đảm bảo yêu cầu kỹ thuật của quy phạm trang bị điện 11TCN-19-2006 và nghị định 14/2014ND-CP ngày 26/2/2014. Nếu các khoảng cách trên không đảm bảo, Nhà thầu phải báo cho cơ quan tư vấn và Chủ đầu tư.

## **6. Công tác lắp đặt thiết bị**

Trước khi lắp đặt, nhà thầu phải nghiên cứu kỹ bản vẽ thiết kế và catalogue của các thiết bị cùng với các hướng dẫn lắp đặt của nhà sản xuất, kiểm kê đầy đủ các phụ kiện và các dụng cụ thi công cần thiết (*Công tác này phải được thực hiện theo tài liệu hướng dẫn của nhà chế tạo thiết bị, bản vẽ thiết kế, các quy phạm thi công hiện hành*).

### **6.1. Lắp đặt trạm biến áp:**

\* Lắp đặt máy biến áp lực phải thực hiện theo những câu sau:

+ Máy biến áp và tất cả các loại vật tư, thiết bị trong trạm trước khi lắp đặt phải được kiểm tra, đánh giá nếu đạt yêu cầu kỹ thuật và được bên A chấp nhận thì mới tiến hành lắp đặt lên đường dây.

+ Lắp sứ đầu vào, cánh tản nhiệt, bình dầu phụ phải kín, khí;

+ Lắp dây dẫn điện trên MBA trong ống hoặc máng cách điện và khó cháy;

+ Lọc và sấy dầu cách điện theo quy định của nhà chế tạo và tiêu chuẩn cách điện của máy biến áp;

+ Sau khi lắp đặt phải thí nghiệm do đơn vị thí nghiệm chuyên ngành thực hiện.

\* Trình tự thi công gồm các bước sau:

a. Xác định vị trí đặt trạm:

Các trạm biến áp phân phối được thiết kế theo kiểu trạm treo, máy biến áp, các thiết bị trạm và tủ bảng phân phối hạ thế, tủ tụ bù hạ thế được đặt trên cột.

Trong khi giao tuyến đơn vị tư vấn thường giao cột mốc tim giữa hai cột trạm biến áp.

Do vậy khi nhận mốc trạm nhà thầu phải đo đạc và xác định vị trí tim cột trạm chính xác.

b. Quy trình tiếp nhận, vận chuyển, xử lý và lưu trữ.

Máy biến áp là một khối hoàn chỉnh sẵn sàng để kết nối với hai phía cao thế và hạ thế, bên trong được bọc nhựa để bảo vệ khỏi bụi và mưa. Trong một số trường hợp đầu cực máy biến áp có thể được tháo rời để tránh hư hỏng trong quá trình vận chuyển.

Đối với máy sử dụng tận dụng lại, sau khi tháo dỡ nhà thầu phải tiến hành lập phiếu xác nhận với CĐT và tiến hành vận chuyển về lưu kho đến khi lắp đặt.

c. Thi công đào và đúc bê tông móng cột trạm:

Kỹ thuật thi công đào và đúc móng cột tương tự như thi công trong đường dây trung thế (chi tiết xem trong phần chỉ dẫn đường dây trung thế).

Chú ý: Đối với móng trạm lưu ý phần đáy móng vì móng cột trạm luôn chịu lực nén nhiều hơn lực kéo nên trước khi đổ bê tông lót phải đầm kỹ mặt đất nền.

e. Thi công lắp dựng cột trạm:

Sau 20 ngày (kể từ ngày phần móng hoàn chỉnh) tiến hành dựng cột.

Trình tự và kỹ thuật thi công công tác lắp và dựng cột trạm biến áp tương tự như thi công lắp cột đường dây trung thế (chi tiết xem trong phần chỉ dẫn đường dây trung thế).

f. Thi công lắp xà trạm:

Trình tự lắp các bộ xà trạm tuân tự từ trên xuống dưới (lắp các xà trên đỉnh cột trước, các xà ở phía dưới sau) như sau:

-Lắp xà đón dây.

-Lắp xà chống sét van + xà đỡ cầu chì

-Lắp xà đỡ máy biến áp.

g. Thi công lắp thiết bị:

\* Thi công lắp đặt thiết bị trạm: Sau khi đã lắp hoàn thiện xà giàn trạm máy biến áp tiến hành lắp đặt thiết bị trạm như chống sét van, cầu chì, tủ điện, tủ tụ bù hạ thế, sứ các loại.

\* Thi công lắp đặt máy biến áp: Máy biến áp được lắp theo hai phương án như sau:

-Lắp đặt TBA bằng thủ công.

-Lắp đặt TBA bằng xe cầu.

h. Thi công tiếp địa trạm:

Tiếp địa trạm có thể thi công trước hoặc sau khi lắp thiết bị. Trình tự thi công tiếp địa tương tự như thi công lắp cột đường dây trung thế (chi tiết xem trong phần chỉ dẫn đường dây trung thế).

i. Đo kiểm tra, thí nghiệm hệ thống thiết bị trạm:

Sau khi thi công xây lắp hoàn thành trạm biến áp, Nhà thầu phải tiến hành thí nghiệm hiệu chỉnh toàn bộ thiết bị trạm đạt các chỉ tiêu của ngành điện, TCVN thì mới đưa vào vận hành.

k. Biện pháp kiểm tra chất lượng thi công lắp đặt:

Quá trình thi công lắp đặt tuân thủ đúng theo các quy trình quản lý chất lượng và chi tiết theo quy trình lắp đặt từng thiết bị. Được hội đồng kiểm tra, nghiệm thu theo đúng BVTK, TCVN, tiêu chuẩn ngành điện thì mới được đưa vào vận hành.

## **7. Đấu nối đường dây vào trạm và kếp dây giao chéo đường dây hiện có**

- Sử dụng công nghệ thi công hotline khi thực hiện kéo dây dẫn giao chéo và đấu nối với các đường dây trung áp. nhà thầu phải sử dụng biện pháp thi công hotline với vị trí có thể thực hiện thi công và chi phí được hiểu đã nằm trong giá dự thầu.

- Đấu nối vào trạm: Ngoài việc tuân thủ các quy trình quy phạm thi công đối với các việc liên quan trong đấu nối, Nhà thầu còn phải đặc biệt lưu ý thực hiện đấu nối đảm bảo theo đúng thiết kế về thứ tự pha, an toàn điện và thời điểm đấu nối.

- Kéo dây giao chéo các đường dây đang vận hành: Ngoài việc tuân thủ các quy trình quy phạm thi công đối với các việc liên quan trong kéo rải căng dây, Nhà thầu còn phải đảm bảo rằng biện pháp thi công thực hiện kéo rải căng dây theo đúng thiết kế, an toàn điện, chọn thời điểm kéo rải dây thích hợp để làm giảm thiểu thời gian cắt điện và không làm ảnh hưởng đến sự làm việc của đường dây hiện có.

*Nhà thầu phải tính toán thời gian mất điện khi thi công công trình. Phải đảm bảo thời gian mất điện không vượt phươg án thi công của nhà thầu (để đảm bảo chỉ số độ tin cậy SAIDI của lưới phân phối).*

## **8. Chuyển lưới và thu hồi vật tư, thiết bị**

### **\* Chuyển lưới**

- Chuyển lưới đảm bảo an toàn trong quá trình thi công, khi thực hiện phải có giám sát của Điện lực địa phương. Sau khi thi công xong phải được Điện lực địa phương kiểm tra đảm bảo đúng yêu cầu kỹ thuật thì mới được đóng điện trở lại.

- Không thực hiện chuyển lưới khi chưa được phê duyệt biện pháp an toàn thi công; khi lưới điện đang có điện; khi không có người của Điện lực giám sát.

### **\* Thu hồi vật tư, thiết bị**

- Kiểm đếm vật tư, thiết bị trước khi thu hồi.

- Đánh giá vật tư thu hồi (mời Hội đồng đánh giá vật tư, thiết bị của Công ty tiến hành đánh giá).

- Bảo quản vật tư, thiết bị sau khi tiến hành thu hồi tại hiện trường. Không được làm thất thoát khối lượng, ảnh hưởng đến chất lượng của vật tư, thiết bị. Nhà thầu phải bồi thường vật tư, thiết bị **bằng giá vật tư mới** khi làm mất mát.

- Nhập kho Công ty Điện lực Hà Tĩnh.

## **F. YÊU CẦU VỀ THÍ NGHIỆM HIỆU CHỈNH**

1. Việc kiểm tra và thí nghiệm ở công trường hoặc trong phòng thí nghiệm cần được thực hiện dưới sự giám sát của kỹ sư bên Chủ đầu tư hoặc người đại diện được uỷ quyền. Nhà thầu tiến hành đầy đủ các hạng mục thí nghiệm của tất cả các hạng mục công trình trong quá trình thi công đến khi đóng điện theo quy định của ngành điện và xây dựng. Sau khi tiến hành xong Nhà thầu phải lập biên bản thí nghiệm.

- Các hạng mục thí nghiệm đạt tiêu chuẩn là cơ sở để tiếp tục tiến hành các công việc tiếp theo. Công tác thí nghiệm gồm có:

- Thí nghiệm phần xây dựng (Thí nghiệm mẫu cát, đá, xi măng, mẫu bê tông).

- Thí nghiệm phần điện (Thí nghiệm các vật tư, thiết bị đưa vào lắp đặt cho công trình như: CDCL, CSV, FCO, dây cáp các loại, cách điện, tiếp địa trạm...). Công tác thí nghiệm được Nhà thầu tiến hành ký hợp đồng với các Đơn vị có đầy đủ chức năng, năng lực thí nghiệm theo quy định gồm:

- Phần thí nghiệm điện: Nhà thầu tiến hành ký hợp đồng với các đơn vị thí nghiệm có đầy đủ chức năng để thực hiện.

- Phần thí nghiệm mẫu xây dựng: Nhà thầu tiến hành ký hợp đồng với đơn vị có đủ chức năng.

2. Các yêu cầu khác:

- Nhà thầu phải nghiêm chỉnh tuân thủ theo bản vẽ và chỉ dẫn của thiết kế, khi có vướng mắc phải báo cho Chủ đầu tư giải quyết.

- Nhà thầu phải có biện pháp thí nghiệm từng hạng mục công trình sao cho quá trình thí nghiệm liên tục đúng tiến độ đảm bảo chất lượng.
- Nhà thầu phải có biện pháp an toàn thí nghiệm tránh tình trạng làm hư hỏng thiết bị, gây tai nạn lao động. Nếu xảy ra các hiện tượng trên Nhà thầu phải hoàn toàn chịu trách nhiệm.
- Phải tuân thủ các yêu cầu kỹ thuật và các tiêu chuẩn liên quan hiện hành.

## **G. YÊU CẦU KHÁC**

### **1. Quy trình - Quy phạm kỹ thuật thi công và giám sát**

Áp dụng các TCVN-TCN hiện hành. Tuân thủ quy trình kỹ thuật an toàn điện trong công tác Quản lý - Vận hành - Sửa chữa đường dây điện.

### **2. Kho của nhà thầu**

Là các loại kho bãi do nhà thầu tự làm và chịu kinh phí tại công trường để bảo quản VTTB, vật liệu do bên A hoặc Nhà thầu cấp cho dự án. Các kho bãi này phải được xây dựng với chi phí do Nhà thầu chịu và phải được bên A đồng ý trước khi đưa vào sử dụng.

Nhà thầu phải tính toán tổng khối lượng vật tư B cấp (*ví dụ: xi măng, thép....*) và phải căn cứ vào tiến độ yêu cầu của dự án để đưa ra kết cấu và diện tích kho cho hợp lý - Phần này yêu cầu phải nêu rõ trong tổ chức thi công của Nhà thầu.

### **3. Các công trình tạm**

Lán trại tạm: Nhà thầu tự làm hoặc đi thuê và chịu kinh phí để phục vụ cán bộ, công nhân của nhà Thầu trong quá trình xây lắp.

Đường tạm thi công: Nhà thầu phải tự làm, tự chịu kinh phí để phục vụ cho quá trình thi công xây lắp và vận chuyển.

Sau khi hoàn thành các công tác xây lắp, Nhà thầu phải tháo dỡ tất cả các công trình tạm và hoàn trả lại nguyên hiện trạng mặt bằng.

### **4. Cung cấp điện, nước thi công:**

Điện nước thi công: Nhà thầu tự lo, đảm bảo an toàn và liên tục trong suốt quá trình thi công.

Nước thi công: Nhà thầu tự lo, đảm bảo số lượng cũng như chất lượng trong suốt quá trình thi công.

### **5. An toàn lao động:**

Tuân theo thông tư số 10/2021/TT-BXD ngày 25/8/2021 Hướng dẫn một số điều và biện pháp thi hành Nghị định số 06/2021/NĐ-CP ngày 26 tháng 01 năm 2021 và Nghị định số 44/2016/NĐ-CP ngày 15 tháng 5 năm 2016 của Chính phủ và tuân theo Nghị định số 06/2021/NĐ-CP ngày 26 tháng 01 năm 2021 và Nghị định số 44/2016/NĐ-CP ngày 15 tháng 5 năm 2016 của Chính phủ

Nhà thầu phải tuân thủ các quy định về an toàn lao động cho người và thiết bị đối với từng nội dung công việc trong suốt quá trình xây lắp.

Nhà thầu phải chịu trách nhiệm đối với bất kỳ tai nạn và hư hỏng nào xảy ra trên công trường do không đảm bảo an toàn lao động gây ra.

### **6. Vệ sinh môi trường**

Trong suốt quá trình thi công, Nhà thầu phải có biện pháp đảm bảo toàn bộ công trường luôn sạch sẽ, gọn gàng. Các loại phế thải (*bao gồm đất thừa, rác thải..*) phải được xử lý hoặc thu gom vào nơi quy định. Nhà thầu phải tự thỏa thuận với địa phương về vị trí đổ và chịu toàn bộ kinh phí vận chuyển các phế thải đến nơi quy định.

Sau khi thi công xong, Nhà thầu phải chuyển toàn bộ vật tư, vật liệu thừa, trang thiết bị... của Nhà thầu ra khỏi công trình hoàn trả lại mặt bằng để nghiệm thu, bàn giao.

### **7. Thiết bị thi công**

Nhà thầu cung cấp toàn bộ trang thiết bị, phương tiện, vật tư, vật liệu phục vụ thi công. (Với mức tối thiểu quy định trong Bảng dữ liệu đấu thầu)

Các thiết bị nêu trên phải đảm bảo: hoạt động tốt, đáp ứng được tiến độ thi công.

### **8. Yêu cầu về nhân lực**

Đáp ứng Mẫu 4A Yêu cầu nhân sự chủ chốt Chương IV Biểu mẫu hồ sơ mời thầu và hồ sơ dự thầu.

### **9. Bảo quản vật tư thiết bị**

Nhà thầu phải cung cấp cho bên A kế hoạch chi tiết cấp VTTB phù hợp với kế hoạch thi công của Nhà thầu. Nhà thầu chịu mọi trách nhiệm về chất lượng và số lượng VTTB.

### **10. Đấu nối**

Sử dụng công nghệ thi công hotline khi thực đấu nối đường dây trung áp.

Trường hợp không thực hiện được công nghệ Hotline thì Nhà thầu có trách nhiệm xin cắt điện để thực hiện công tác thi công, đấu nối có liên quan với lưới điện có cấp điện áp từ 0,4kV trở lên.

Việc chậm trả điện do thi công gây ra mà phía Nhà thầu không giải trình được nguyên nhân được bên A chấp nhận thì Nhà thầu phải chịu bồi thường thiệt hại do ngừng cung cấp điện cho Đơn vị quản lý lưới điện. Phần chi phí này (*căn cứ bảng giá trị yêu cầu bồi thường thiệt hại do Đơn vị Quản lý lưới điện lập, được cấp trên trực tiếp chấp nhận*) Bên A sẽ khấu trừ vào phần giá trị hợp đồng của công trình mà Nhà thầu nhận được để trả cho Đơn vị quản lý lưới điện bị thiệt hại.

### **11. Nghiệm thu, chạy thử, bàn giao.**

Nhà thầu phải chuẩn bị đầy đủ các hồ sơ phục vụ công tác nghiệm thu đưa công trình vào sử dụng theo quy định: Bản vẽ hoàn công, biên bản nghiệm thu từng phần, biên bản thí nghiệm....

Nhà thầu cử đại diện tham gia các bước nghiệm thu theo quy định.

Nhà thầu chuẩn bị nhân lực, phương tiện phục vụ cho việc nghiệm thu đóng điện, xử lý sự cố (*nếu có*) và các yêu cầu khác của hội đồng nghiệm thu.

Nhà thầu tham gia trực trong thời gian nghiệm thu đóng điện.

### **12. Công tác vận chuyển vật tư thiết bị**

#### **a. Nội dung các công việc cần thực hiện**

Chịu trách nhiệm toàn bộ mọi vấn đề liên quan trong quá trình vận chuyển kể từ khi nhận hàng tại nơi giao.

#### **b. Các điều kiện thực hiện và yêu cầu kỹ thuật**

Nhà thầu phải bố trí nhân lực có kinh nghiệm, có đủ phương tiện vận tải và biện pháp vận chuyển hàng hoá phù hợp với yêu cầu vận chuyển (*vật tư, thiết bị*) hàng hoá công kênh, dễ hỏng và dễ vỡ.

### **13. Nối, hoàn thiện và tu chỉnh dây**

Các mối nối chịu lực, các khoá néo ép các mối nối sửa chữa và các thanh ghép được lắp đặt vào dây dẫn theo yêu cầu của nhà chế tạo. Tất cả mối nối ép và khoá néo được lắp và hoàn thiện bằng vải (*hoặc giấy*) nhám để làm nhẵn bề mặt, không có các điểm sáng, nhọn bất thường.

Nhà thầu phải cung cấp toàn bộ dụng cụ cần thiết bao gồm cả dụng cụ nối ép để lắp đặt các mối nối chịu lực, khoá néo, ống nối sửa chữa và các thanh ghép.

Điểm nối dây phù hợp với quy phạm. Nghiêm cấm nối dây tại khoảng vượt qua các công trình như nhà, đường ô tô, đường dây điện lực, đường dây thông tin...

Số mối nối, mối ép tuân thủ theo quy phạm hiện hành (*11 TCN-01-2006*).

Không được nối dây khi trời mưa, trời tối. Nối bằng phương pháp do bên A quy định.

### **14. Nối đất**

Hệ thống nối đất được thực hiện theo quy định của thiết kế.

Vị trí nối đất của cột, dây chống sét được thực hiện phù hợp với thiết kế và điện trở suất của từng khu vực tuyến đường dây đi qua. Điện trở nối đất phải đảm bảo theo quy phạm hiện hành.

### **III.6. Yêu cầu về vận hành thử nghiệm, an toàn:**

- Công trình phải được kiểm tra thí nghiệm các thông số kỹ thuật và an toàn đủ điều kiện theo quy định hiện hành ( như điện trở cách điện, trị số tiếp địa, khoảng cách an toàn, hành lang an toàn...) mới được đóng điện.

### **III.7. Yêu cầu về phòng, chống cháy, nổ (nếu có):**

- Tổ chức học tập các biện pháp phòng chống cháy nổ cho tất cả cán bộ công nhân và có kiểm tra ghi chép đầy đủ.

- Không được để thiết bị và máy móc gần đường dây điện, trạm điện. Khi đã có biển báo mọi người phải tuân thủ theo hướng dẫn và biển báo.

- Lắp đặt các thiết bị bảo vệ để chống ngắn mạch do sự tăng giảm đột ngột của đường điện gây hoả hoạn (bảo vệ bằng áp tô mát). Có các biển báo cấm lửa ở những nơi dễ cháy.

- Thực hiện treo biển báo, biển hướng dẫn PCCC tại các nơi như nhà ở, ga ra xe, kho, xưởng. Dụng cụ phòng cháy nổ phải để riêng, không một ai tự tiện lấy dụng cụ PCCC đi làm việc khác. Khu nhà ở, kho kho xưởng phải có thùng cát cứu hoả.

### **III.8.Yêu cầu về vệ sinh môi trường:**

- Nhà thầu có trách nhiệm thực hiện thường xuyên, liên tục kế hoạch bảo vệ môi trường nhằm giảm thiểu tác động xấu đến môi trường và an toàn lao động trong suốt giai đoạn thi công. Thực hiện chế độ định kỳ báo cáo về công tác quản lý môi trường theo yêu cầu của chủ đầu tư.

- Trước khi thi công tổ chức xem xét nghiên cứu đánh giá hiện trạng của công trình, liên hệ với bên A để đề ra biện pháp tối ưu bảo vệ môi trường.

- Xây dựng nội quy, quy định làm việc cho cán bộ công nhân viên có ý thức bảo vệ môi trường tại công trường.

- Đào, đắp, san lấp đất cần được duy trì phù hợp với các chi tiết tiêu chuẩn kỹ thuật xây dựng, bao gồm các biện pháp như chống sồi lở, ngăn chặn dòng chảy, xả thải trực tiếp ra môi trường...

- Phương tiện ô tô, xe máy thi công và vận chuyển vật liệu xây dựng phải đảm bảo về khí thải, tiếng ồn; Các thiết bị, vật liệu dễ rơi phải được chằng buộc chắc chắn; Các vật liệu dễ gây bụi như xi măng, đất, cát, đá... phải được che chắn nhằm tránh làm rơi vãi hoặc gây bụi.

- Các chất thải rắn phát sinh trong quá trình thi công (đất, thực vật...) được vận chuyển đổ tại địa điểm phù hợp đã được chính quyền địa phương, Chủ đầu tư đồng ý để không làm ảnh hưởng đến môi trường.

- Trong quá trình thi công không làm thiệt hại đến quyền lợi của cộng đồng, không làm hư hại đến công trình, đường xá công cộng xung quanh khu vực thi công. Không làm ảnh hưởng đến Chủ đầu tư.

- Giữ gìn vệ sinh môi trường, không vứt rác rưởi, gạch vụn, bê tông...; Bố trí thùng rác tại công trường, bố trí khu vệ sinh sạch sẽ tại công trường. Sau khi thi công hoàn thành phải vệ sinh dọn sạch trang thiết bị, vật tư, phương tiện dụng cụ và người ra ngoài phạm vi công trình xây dựng, trả lại mặt bằng nguyên trạng ban đầu.

### **III.9.Yêu cầu về an toàn lao động:**

- Nhà thầu phải tuân thủ “Quy trình an toàn điện” và các quy định về an toàn lao động cho người và thiết bị đối với từng nội dung công việc trong suốt quá trình xây lắp. - Nhà thầu phải chịu trách nhiệm đối với bất kỳ tai nạn và hư hỏng nào xảy ra trên công trường do không đảm bảo an toàn lao động gây ra.

- Nhà thầu phải lập các biện pháp an toàn cụ thể cho từng hạng mục công việc, biện pháp an toàn phải được phổ biến cho toàn bộ công nhân tham gia nắm rõ trước khi thi công.

- Mọi công nhân tham gia thi công phải được huấn luyện an toàn và được cấp thẻ an toàn phù hợp với vị trí công việc đảm nhiệm.

- Nhà thầu phải trang bị đầy đủ các phương tiện, dụng cụ an toàn phục vụ thi công, trang bị đầy đủ bảo hộ lao động cho công nhân, đáp ứng các điều kiện về y tế tối thiểu tại công trường.

- Hàng ngày trước khi làm việc đội trưởng, cán bộ kỹ thuật, tổ trưởng kiểm tra lại tình trạng của tất cả các cán bộ thi công, kiểm tra xong mới cho công nhân làm việc. Trong khi làm việc bất kỳ công nhân nào phát hiện thấy nguy hiểm mất an toàn, phải ngừng làm việc và báo ngay cho cán bộ kỹ thuật hoặc đội trưởng xử lý.

### **III.10.Biện pháp huy động nhân lực và thiết bị phục vụ thi công:**

Nhà thầu phải có Biện pháp huy động nhân lực và thiết bị phục vụ thi công, lập biểu đồ nhân lực và tiến độ thi công chi tiết để đảm bảo tiến độ xây lắp công trình.

### **III.11. Yêu cầu về biện pháp tổ chức thi công tổng thể và các hạng mục:**

Nhà thầu phải lập phương án tổ chức thi công tổng thể và các hạng mục công trình. Phương án TCTC phải phù hợp với quy mô, tính chất, các yêu cầu kỹ thuật an toàn và tiến độ hoàn thành công trình.

### **III.12. Yêu cầu về hệ thống kiểm tra, giám sát chất lượng của nhà thầu:**

- Có kế hoạch chi tiết quản lý chất lượng.  
- Lập sổ nhật ký công trình, hàng ngày đều có sự thống nhất của cán bộ giám sát bên A cùng ký xác nhận.

- Thiết bị, vật tư, vật liệu phải được kiểm tra kỹ lưỡng, đạt yêu cầu theo quy định và được sự thống nhất của cán bộ giám sát bên A cùng ký xác nhận trước khi đưa vào sử dụng cho công trình.

- Tổ chức bồi dưỡng cho cán bộ, công nhân về các chỉ dẫn kỹ thuật, quy trình quy phạm kỹ thuật, các quy định, định mức thi công để thực hiện trong thi công công trình.

- Việc kiểm tra chất lượng thi công phải được tiến hành trong suốt quá trình thi công do chỉ huy trưởng và giám sát của đơn vị đảm nhiệm. Có biện pháp xử lý các sản phẩm kém chất lượng đồng thời theo dõi việc sửa chữa các sản phẩm đó.

### **III. 13. Quy định về biên bản nghiệm thu điện tử (BBNTĐT) và Nhật ký thi công điện tử (NKTCĐT).**

- Nhà thầu có trách nhiệm trang bị chữ ký số của các cá nhân có trách nhiệm ghi và ký nhật ký thi công điện tử (NKTCĐT), biên bản nghiệm thu điện tử (BBNTĐT) với đơn vị cung cấp dịch vụ chứng thực chữ ký số được pháp luật công nhận để thực hiện theo quy định về NKTCĐT, BBNTĐT theo quyết định số 631/QĐ-EVN ngày 20/04/2022 của Tập đoàn Điện lực Việt Nam về việc ban hành Quy định triển khai nhật ký thi công điện tử và biên bản nghiệm thu điện tử trên phần mềm Quản lý Đầu tư Xây dựng;

- Đơn vị TVGS có trách nhiệm phối hợp với đơn vị thi công xác nhận NKTCĐT, BBNTĐT trên phần mềm IMIS (phần mềm quản lý Đầu tư xây dựng của Tập đoàn Điện lực Quốc gia Việt Nam; địa chỉ web: <https://imis.evn.com.vn:8089/#/login> hoặc <https://giamسات.evn.com.vn/#/login> hoặc App trên phiên bản Mobile) hàng ngày. Việc lập BBNTĐT, NKTCĐT trên IMIS đảm bảo đầy đủ các nội dung của nhật ký và biên bản, xác nhận bởi người có trách nhiệm theo quy định của hợp đồng và lưu trữ NKTCĐT, BBNTĐT dạng file pdf nhận về từ hệ thống IMIS;

- Quy trình ghi, xác nhận NKTCĐT, BBNTĐT thực hiện theo quyết định số 631/QĐ-EVN ngày 20/04/2022 của Tập đoàn Điện lực Việt Nam.

Chủ đầu tư sẽ chấm dứt hợp đồng với Nhà thầu nếu nhà thầu vi phạm nghiêm trọng chất lượng công trình theo đánh giá của chủ đầu tư. Đối với các vi phạm chất lượng công trình nhỏ, Nhà thầu phải khắc phục các vi phạm chất lượng này và không tính tiến độ thực hiện cho phần khắc phục này.

Nếu sau 03 lần kiểm tra nhà thầu vẫn vi phạm về chất lượng công trình, Chủ đầu tư sẽ xem xét chấm dứt hợp đồng với Nhà thầu.

### **III. 14. Yêu cầu về công tác quản lý chất lượng công trình bằng hình ảnh:**

Hình ảnh chụp cấu kiện trong quá trình thi công là một thành phần của hồ sơ hoàn công công trình, Nhà thầu sẽ không được thanh toán chi phí cho phần khối lượng công việc thiếu hình ảnh hoặc hình ảnh chụp không đảm bảo chất lượng.

Nhà thầu phải phối hợp với đơn vị tư vấn giám sát tổ chức chụp ảnh lưu trữ đặc biệt là phần che khuất của công trình để phục vụ cho công tác kiểm tra, quản lý chất lượng sau này:

+ Hình ảnh phải rõ ràng, đầy đủ thông số, kích thước và thể hiện tổng quát vị trí cần chụp. Hình ảnh phải có bảng tên thể hiện cấu kiện, tên vị trí, tên xuất tuyến hoặc hạng mục, tên gói thầu, tên dự án. Ảnh chụp phải thể hiện thời gian, tọa độ GPS.

+ Nghiêm cấm sử dụng phần mềm sửa ảnh làm sai lệch kết quả thực tế.

Quy định hình ảnh:

- Phải thể hiện rõ được cấu kiện cần chụp;

- Phải có bảng tên thể hiện các nội dung về tên cấu kiện, tên vị trí, tên xuất tuyến hoặc hạng mục, tên gói thầu, tên công trình, tên dự án, ngày chụp. Trường hợp cấu kiện đúc tập trung bỏ nội dung tên vị trí, tên xuất tuyến hoặc hạng mục; Mẫu bảng tên trên ảnh chụp thực hiện theo biểu mẫu.

- Phải thể hiện thời gian và tọa độ GPS tại vị trí chụp;

- Phải thể hiện rõ kích thước khi được phóng to (không bị nhòe, hiển thị rõ số đo của thước).

Quy định số lượng:

\* Đối với móng đúc tại chỗ: gồm 04 hình ảnh/vị trí, cụ thể:

- Hình 01: Sau khi hoàn thành công tác đào móng, lắp đặt cốp pha, cốt thép và đổ bê tông lót. Hình ảnh phải thể hiện các kích thước độ sâu, chiều dài, rộng của hố móng.

- Hình 02: Trong quá trình đổ bê tông móng (khoảng ½ khối lượng bê tông móng), hình ảnh phải có mặt của cán bộ giám sát.

- Hình 03: Sau khi tháo cốp pha. Hình ảnh phải thể hiện chiều cao, chiều rộng và chiều dài mặt móng.

- Hình 04: Sau khi hoàn thành công tác dựng cột, lấp đất, hoàn trả mặt bằng, dọn dẹp vệ sinh môi trường. Hình ảnh phải thể hiện rõ mặt bằng móng.

Ghi chú: Các hình 01, 02, 03 được lưu vào giai đoạn đúc móng; hình 04 được lưu vào giai đoạn dựng cột trong chương trình QLĐTXD.

\* Đối với móng đúc tập trung: gồm 04 hình ảnh/vị trí, cụ thể:

- Hình 01: Sau khi hoàn thành các công tác lắp đặt lớp lót, cốp pha, cốt thép. Yêu cầu phải thể hiện rõ kích thước của lồng thép.

- Hình 02: Trong quá trình đổ bê tông móng (khoảng ½ khối lượng bê tông). Yêu cầu hình ảnh phải có mặt của cán bộ giám sát.

- Hình 03: Sau khi đặt móng vào hố móng. Yêu cầu hình ảnh phải thể hiện chiều cao, chiều rộng và chiều dài mặt móng.

- Hình 04: Sau khi hoàn thành công tác dựng cột, lấp đất, hoàn trả mặt bằng, dọn dẹp vệ sinh môi trường. Yêu cầu hình ảnh phải thể hiện rõ mặt bằng móng.

\* Đối với tiếp địa: tối thiểu 03 hình ảnh/vị trí.

- Hình 01: Chụp chiều dài cọc tiếp địa tại điểm thi công.

- Hình 02: Chụp độ chôn sâu của dây tiếp địa (tại điểm hàn vào cọc).

- Hình 03: Chụp các tia của hệ thống tiếp địa (trước khi lấp đất). Khi chụp phải có cờ chỉ thị điểm cuối cùng của tia. Số lượng ảnh tùy thuộc vào số lượng tia theo thiết kế.

### **III.15. Yêu cầu khác căn cứ quy mô, tính chất của gói thầu (nếu có):**

- Nhà thầu phải sử dụng công nghệ thi công Hotline khi thi công kéo dài dây dẫn giao chéo và đấu nối với các đường dây trung áp, cao áp.

- Công trình thi công trên lưới điện hạ áp đang vận hành, thi công có thể vi phạm hành lang an toàn lưới điện và thi công phải cắt điện đường dây trung, hạ áp. Trước khi thi công đơn vị thi công phải tiến hành khảo sát cùng các đơn vị Quản lý vận hành có liên quan (Điện lực) để lập Phương án tổ chức thi công đảm bảo an toàn trình Công ty Điện lực Hà Tĩnh phê duyệt theo quy định. Đơn vị thi công phải đăng ký kế hoạch công tác với đơn vị quản lý vận hành theo quy định.

- Nhà thầu phải có các giải pháp tổ chức thi công để giảm thiểu vùng ảnh hưởng mất điện và thời gian cắt điện phục vụ thi công.

- Quá trình thi công phải tuân thủ nghiêm ngặt các quy định về an toàn.

- Thiết bị, vật tư tháo hạ thu hồi phải được bảo quản, vận chuyển, nhập kho Công ty Điện lực Hà Tĩnh.

### **IV. Các bản vẽ**

E-HSMT này gồm có các bản vẽ trong danh mục sau đây:

<b>STT</b>	<b>TÊN CÁC BẢN VẼ</b>	<b>MÃ HIỆU BẢN VẼ</b>	<b>SỐ TRANG</b>
	Theo BCKT-KT đã được phê duyệt kèm theo		

(Ghi chú: Đính kèm hồ sơ thiết kế, thuyết minh các bản vẽ là tệp tin PDF/Word/CAD cùng E-HSMT trên Hệthống).